



An Oshkosh Corporation Company

Drifts- og sikkerhetshåndbok

Originalanvisninger – Oppbevar alltid denne håndboken sammen med maskinen.

Bomliftmodeller

1200SJP

1350SJP

ANSI **CE**  **AS/NZS**

3122355

November 5, 2018 - Rev Z

Norwegian - Operation and Maintenance Manual

FORORD

Denne håndboken er et meget viktig verktøy! Oppbevar den alltid sammen med maskinen.

Formålet med håndboken er å gi eiere, brukere, maskinførere, utleiere og leiere oversikt over forholdsregler og driftsprosedyrer som er nødvendige for sikker og korrekt bruk av maskinen, og maskinens tilsiktede formål.

Grunnet kontinuerlige produktforbedringer forbeholder JLG Industries, Inc. seg retten til å foreta endringer av spesifikasjoner uten forhåndsvarsel. Kontakt JLG Industries, Inc. for å få oppdatert informasjon.

SIKKERHETSSYMBOLER OG SIKKERHETSSIGNALORD



Dette er sikkerhetssymbolet. Det benyttes for å advare deg om potensielle farer for personskade. Følg alle sikkerhetsmeldinger som kommer etter dette symbolet, slik at potensiell skade eller død unngås

FARE!

ANGIR EN OVERHENGENDE FARESITUASJON. HVIS SITUASJONEN IKKE UNNGÅS, VIL DET FØRE TIL ALVORLIG PERSONSKADE ELLER DØD. DETTE MERKET VIL HA EN RØD BAKGRUNNSFARGE.

ADVARSEL!

ANGIR EN POTENSIELT FARLIG SITUASJON. HVIS SITUASJONEN IKKE UNNGÅS, KAN DET FØRE TIL ALVORLIG PERSONSKADE ELLER DØDSFALL. DETTE MERKET VIL HA EN ORANSJE BAKGRUNNSFARGE.

FORSIKTIG!

ANGIR EN POTENSIELT FARLIG SITUASJON. HVIS SITUASJONEN IKKE UNNGÅS, KAN DET FØRE TIL MINDRE ELLER MODERAT PERSONSKADE. DET KAN OGSÅ ADVARE MOT USIKRE ARBEIDSMETODER. DETTE MERKET VIL HA EN GUL BAKGRUNNSFARGE.

MERK

VISER TIL INFORMASJON ELLER BEDRIFTSPOLITIKK SOM DIREKTE ELLER INDIREKTE GJELDER PERSONALET'S SIKKERHET ELLER BESKYTTELSE AV EIENDOM.

⚠ ADVARSEL!

DETTE PRODUKTET MÅ VÆRE I SAMSVAR MED ALLE SIKKERHETSRELATERTE SKRIV. TA KONTAKT MED JLG INDUSTRIES, INC. ELLER DEN LOKALE, AUTORISERTE REPRESENTANTEN FOR JLG FOR Å FÅ MER INFORMASJON OM SIKKERHETS Rundskriv som kan være utstedt for dette produktet.

MERK

JLG INDUSTRIES, INC. SENDER SIKKERHETSRELATERTE SKRIV TIL DEN SOM ER REGISTRERT SOM EIER AV DENNE MASKINEN. TA KONTAKT MED JLG INDUSTRIES, INC. FOR Å FORSIKRE DEG OM AT ALLE OPPLYSNINGER OM DEN NÅVÆRENDE EIEREN ER OPPDATERT OG RIKTIG.

MERK

JLG INDUSTRIES, INC. MÅ VARSLES STRAKS I TILFELLER DER PRODUKTER FRA JLG HAR VÆRT INVOLVERT I EN ULYKKE SOM MEDFØRTE PERSONSKADE ELLER DØD, ELLER DER DET HAR OPPSTÅTT BETYDELIGE SKADER PÅ EIENDOM, GJENSTANDER ELLER JLG-PRODUKTET.

Når det gjelder:

- Ulykkesrapportering
- Produktsikkerhetsutgivelser
- Oppdateringer vedr. nåværende eier
- Spørsmål om produktsikkerhet
- Informasjon om overholdelse av standarder og forskrifter
- Spørsmål om spesielle bruksområder for produktet
- Spørsmål om produktmodifikasjoner

Kontaktperson:

Product Safety and Reliability Department
JLG Industries, Inc.
13224 Fountainhead Plaza
Hagerstown, MD 21742
USA

kontakt det lokale JLG-kontoret
(se adressene på innsiden av håndboksomslaget)

I USA:

Grønt nummer: 877-JLG-SAFE (877-554-7233)

Utenfor USA:

Telefon: 240-420-2661
Faks: 301-745-3713
E-post: ProductSafety@JLG.com

REVIDERINGSLOGG

Opprinnelig utgave	A – 24. mai 2002	Revidert	R – 7. oktober 2013
Revidert	B – 14. juni 2002	Revidert	S – 11. september 2014
Revidert	C – 1. november 2002	Revidert	T – 5. januar 2015
Revidert	D – 15. januar 2003	Revidert	U – 23. mai 2017
Revidert	E – 3. mai 2005	Revidert	V – 30. juni 2017
Revidert	F – 30. august 2005	Revidert	W – 23. mars 2018
Revidert	G – 12. januar 2006	Revidert	X – 30. mai 2018
Revidert	H – 19. juni 2006	Revidert	Y – 29. juni 2018 – Reviderte omslag, prop 65
Revidert	I – 17. juli 2006	Revidert	Z – 5. november 2018
Revidert	J – 1. desember 2006		
Revidert	K – 11. april 2007		
Revidert	L – 19. juni 2008		
Revidert	M – 19. november 2009		
Revidert	N – 30. august 2010		
Revidert	O – 3. november 2010		
Revidert	P – 2. juni 2011		
Revidert	Q – 20. september 2012		

KAPITTEL – AVSNITT, EMNE	SIDE
KAPITTEL - 1 - SIKKERHETSFORHOLDSREGLER	
1.1 GENERELT	1-1
1.2 FØR BRUK	1-1
Førerens opplæring og kunnskap	1-1
Kontroll av arbeidsplassen	1-2
Inspeksjon av maskinen	1-3
1.3 BRUK	1-3
Generelt	1-3
Snuble- og fallfarer	1-4
Strømfarer	1-5
Tippefarer	1-7
Klemme- og kollisjonsfarer	1-10
1.4 TAUING, LØFTING OG TRANSPORT	1-11
1.5 VEDLIKEHOLD	1-11
Potensielle farer ved vedlikehold	1-11
Batterifarer	1-13
KAPITTEL - 2 - BRUKERANSVAR, MASKINFORBEREDELSE OG INSPEKSJON	
2.1 OPPLÆRING AV PERSONELL	2-1
Opplæring av fører	2-1
Opplæring og veiledning	2-1
Førerens ansvar	2-1
2.2 FORBEREDELSE, INSPEKSJON OG VEDLIKEHOLD	2-2
Inspeksjon før start	2-5
Daglig Gå rundt-inspeksjon	2-6

KAPITTEL – AVSNITT, EMNE	SIDE
Funksjonskontroll	2-8
Funksjonstest for SkyGuard	2-9
Prosedyre for sjekk av bommens kontrollsystem..	2-10
2.3 SPERRINGSTEST FOR OSCILLERENDE AKSEL (DERSOM UTSTYRT MED)	2-11
KAPITTEL - 3 - MASKINKONTROLLER OG -INDIKATORER	
3.1 GENERELT	3-1
3.2 KONTROLLER OG INDIKATORER	3-1
Bakkekontrollstasjon	3-1
Indikatorpanel for bakkekontroll	3-6
Plattformstasjon	3-8
Indikatorpanel for plattformkontroll	3-17
KAPITTEL - 4 - BETJENING AV MASKINEN	
4.1 BESKRIVELSE	4-1
4.2 BOMMENS BRUKSEGENSKAPER OG -BEGRENSNINGER	4-1
Kapasiteter	4-1
Kontrollert bue	4-2
Driftsområde sporing	4-3
Kontrollert vinkel	4-3
Svinghastighetproporsjonering	4-3
Stabilitet	4-4

INNHALDSFORTEGNELSE

KAPITTEL – AVSNITT, EMNE	SIDE
4.3 VELG KAPASITET	4-4
4.4 BRUK AV MOTOR	4-5
Startprosedyre	4-5
Avslåingsprosedyre	4-5
Luftavstengningsventil (ASOV) (hvis utstyrt).....	4-6
Drivstoffreserve/avstengningssystem	4-7
4.5 TRANSPORT (KJØRING).....	4-9
Kjøring framover og i revers	4-10
Kjøring i en helling	4-11
4.6 STYRING.....	4-11
4.7 FORLENGE AKSLENE	4-11
4.8 PLATTFORM	4-13
Justering for å sette plattform plant.....	4-13
Plattformrotasjon	4-13
4.9 BOM.....	4-13
Svinging av bommen	4-14
Heve og senke bommen.....	4-14
Forlenging/forkorting av bommen.....	4-14
Svinge utliggeren	4-14
4.10 FUNKSJONSHASTIGHETSKONTROLL	4-14
4.11 OVERSTYRING AV SIKKERHETSSYSTEMET FOR MASKINEN (MSSO) (BARE CE)	4-14

KAPITTEL – AVSNITT, EMNE	SIDE
4.12 BRUK AV SKYGUARD	4-15
SkyGuard	4-15
SkyGuard - SkyLine.....	4-15
SkyGuard - SkyEye.....	4-16
Funksjonstabell for SkyGuard	4-16
4.13 NØDPROSEDYRER VED TAUING	4-17
4.14 SLÅ AV OG PARKER	4-18
4.15 LØFTING OG FESTING.....	4-18
Løfting.....	4-18
Festing.....	4-19
4.16 LAGRE UTLIGGEREN FOR TRANSPORT	4-19

KAPITTEL - 5 - NØDPROSEDYRER

5.1 GENERELT	5-1
5.2 VARSLING OM EPISODE	5-1
5.3 NØDBRUK	5-1
Føreren er ikke i stand til å styre maskinen	5-1
Plattformen eller bommen sitter fast i høyden eller bombevegelse forhindret av bomkontrollsystemet.....	5-2
5.4 NØDPROSEDYRER VED TAUING	5-2
5.5 OVERSTYRING AV SIKKERHETSSYSTEMET FOR MASKINEN (MSSO) (BARE CE)	5-3

KAPITTEL – AVSNITT, EMNE	SIDE
KAPITTEL - 6 - TILBEHØR	
6.1 FALLSIKRINGSPLATTFORM	6-3
Sikkerhetsforholdsregler	6-3
6.2 RØRSTATER	6-3
Spesifikasjoner for kapasitet (kun Australia)	6-4
Sikkerhetsforholdsregler	6-4
Klargjøring og inspeksjon	6-4
Bruk	6-4
6.3 SKYCUTTER™	6-5
Sikkerhetsforholdsregler	6-5
Nominelle kapasiteter for tilbehør	6-6
Generatoreffekt	6-6
Klargjøring og inspeksjon	6-6
Bruk	6-6
6.4 SKYGLAZIER™	6-7
Spesifikasjoner for kapasitet	6-7
Sikkerhetsforholdsregler	6-8
Klargjøring og inspeksjon	6-8
Bruk	6-8
6.5 SKYPOWER™	6-9
Generatoreffekt	6-10
Nominelle kapasiteter for tilbehør	6-10
Sikkerhetsforholdsregler	6-10
Klargjøring og inspeksjon	6-10
Bruk	6-10

KAPITTEL – AVSNITT, EMNE	SIDE
6.6 SKYWELDER™	6-11
Generatoreffekt	6-11
Sveisetilbehør	6-11
Nominelle kapasiteter for tilbehør	6-12
Sikkerhetsforholdsregler	6-12
Klargjøring og inspeksjon	6-13
Bruk	6-13
6.7 SOFT TOUCH	6-13
6.8 EKSTERN "BOLT-PÅ"-FALLSIKRING	6-14
Inspeksjon før bruk	6-15

KAPITTEL - 7 - GENERELLE SPESIFIKASJONER OG VEDLIKEHOLDSINSTRUKSJONER FOR FØRER

7.1 INNLEDNING	7-1
7.2 DRIFTSSPESIFIKASJONER	7-1
Dimensjonsdata	7-2
Chassis	7-3
Kapasiteter	7-3
Dekk	7-4
Motorspesifikasjoner – Deutz 2011 før serienummer 0300127698	7-4
Motorspesifikasjoner – Deutz 2011 serienummer 0300127698 til nåværende	7-5
Motorspesifikasjoner – Caterpillar	7-6
Hydraulikkolje	7-6
Hovedkomponentvekt	7-10

INNHOLDSFORTEGNELSE

KAPITTEL – AVSNITT, EMNE	SIDE	KAPITTEL – AVSNITT, EMNE	SIDE
7.3	VEDLIKEHOLD AV FØRER.....	7-17	
7.4	DEKK OG HJUL.....	7-29	
	Dekktrykk.....	7-29	
	Dekkskade.....	7-29	
	Dekkskifte.....	7-30	
	Hjulskifte.....	7-30	
	Hjulmontering.....	7-30	
7.5	TILLEGGSSINFORMASJON.....	7-32	

KAPITTEL - 8 - INSPEKSJONS- OG REPARASJONSLOGG

FIGURNUMMER – TITTEL	SIDE	FIGURNUMMER – TITTEL	SIDE
2-1. Grunnleggende terminologi	2-4	4-10. Merkeplassing – ark 3 av 7	4-23
3-1. Bakkekontrollstasjon	3-2	4-11. Merkeplassing – ark 4 av 7	4-24
3-2. Bakkekontrollstasjon med overstyring av sikkerhetssystemet for maskinen (MSSO) (kun CE)	3-3	4-12. Merkeplassing – ark 5 av 7	4-25
3-3. Indikatorpanel for bakkekontroll	3-6	4-13. Merkeplassing – ark 6 av 7	4-26
3-4. Konsoll for plattformkontroll – før serienummer 0300079596	3-9	4-14. Merkeplassing – ark 7 av 7	4-27
3-5. Konsoll for plattformkontroll – serienummer 0300079596 to 0300093078	3-10	4-15. Merkeplassing (Bare CE) – SN 0300141473 til nåværende – Ark 1 av 6	4-36
3-6. Konsoll for plattformkontroll – m/valg for bomkontroll	3-11	4-16. Merkeplassing (Bare CE) – SN 0300141473 til nåværende – Ark 2 av 6	4-37
3-7. Indikatorpanel for plattformkontroll – før serienummer 0300079596	3-18	4-17. Merkeplassing (Bare CE) – SN 0300141473 til nåværende – Ark 3 av 6	4-38
3-8. Indikatorpanel for plattformkontroll – serienummer 0300079596 til nåværende	3-19	4-18. Merkeplassing (Bare CE) – SN 0300141473 til nåværende – Ark 4 av 6	4-39
3-9. Indikator for drivstoffnivå	3-21	4-19. Merkeplassing (Bare CE) – SN 0300141473 til nåværende – Ark 5 av 6	4-40
4-1. ASOV-tilbakestilling (åpen til lukket posisjon)	4-6	4-20. Merkeplassing (Bare CE) – SN 0300141473 til nåværende – Ark 6 av 6	4-41
4-2. Posisjon med minst stabilitet framover	4-8	6-1. Stramming av kabel i det eksterne "bolt-på"- fallsikringssystemet 6-15	
4-3. Posisjon med minst stabilitet bakover	4-9	6-2. Eksternt "bolt-på"-fallsikringssystem	6-17
4-4. Kjøring i en helling	4-11	7-1. Spesifikasjoner for motorens driftstemperatur	7-11
4-5. Skråning og sidehellinger	4-12	7-2. Diagram for hydraulikkolje – ark 1 av 2	7-12
4-6. Kjøreutkoplingsnav	4-17	7-3. Diagram for hydraulikkolje – ark 2 av 2	7-13
4-7. Løfte- og festediagram	4-20	7-4. Spesifikasjoner for motorens driftstemperatur – Caterpillar – ark 1 av 2	7-14
4-8. Merkeplassing – ark 1 av 7	4-21		
4-9. Merkeplassing – ark 2 av 7	4-22		

LISTE OVER FIGURER

FIGURNUMMER – TITTEL	SIDE	FIGURNUMMER – TITTEL	SIDE
7-5. Spesifikasjoner for motorens driftstemperatur – Caterpillar – ark 2 av 2	7-15		
7-6. Plassering for smørings- og vedlikeholdspunkter	7-16		
7-7. Deutz 2011-motorpeilepinne	7-23		

TABELLNUMMER – TITTEL	SIDE	TABELLNUMMER – TITTEL	SIDE
1-1	Minimum tilnæringsavstand.....	1-6	
1-2	Beaufort-skalaen (bare for referanse)	1-9	
2-1	Inspeksjons- og vedlikeholdstabell	2-3	
4-1	Forklaring til merker – Før snr. 0300141473	4-28	
4-2	Forklaring til merker – snr. 0300141473 til i dag	4-32	
4-3	Påskrift til merker (Bare CE) – SN 0300141473 til i dag	4-42	
6-1	Tilgjengelig tilbehør.....	6-1	
6-2	Relasjonstabell for ekstrautstyr/tilbehør	6-2	
7-1	Driftsspesifikasjoner – Før snr. 0300141473	7-1	
7-2	Driftsspesifikasjoner – Snr. 0300141473 til dags dato ..	7-2	
7-3	Dimensjonsdata	7-2	
7-4	Chassisspesifikasjoner.....	7-3	
7-5	Kapasiteter	7-3	
7-6	Dekkspesifikasjoner	7-4	
7-7	Spesifikasjoner for Deutz BF4M2011	7-4	
7-8	Spesifikasjoner for Deutz TD2011L4	7-5	
7-9	Deutz TCD 2.9L4 spesifikasjoner	7-5	
7-10	Spesifikasjoner for Caterpillar 3.4T	7-6	
7-11	Hydraulikkoljespesifikasjoner.....	7-6	
7-12	Spesifikasjoner for Mobilfluid 424.....	7-7	
7-13	Spesifikasjoner for Mobil DTE 10 Excel 32	7-7	
7-14	UCon Hydrolube HP-5046	7-8	
7-15	Spesifikasjoner for Mobil EAL H 46.....	7-8	
7-16	Exxon Univis HVI 26 Spesifikasjoner.....	7-9	
7-17	Komponentvekt	7-10	
		7-18	Smøringsspesifikasjoner
		7-19	Tabell for hjulmoment
		8-1	Inspeksjons- og reparasjonslogg

LISTE OVER TABELLER

TABELLNUMMER – TITTEL

SIDE

TABELLNUMMER – TITTEL

SIDE

Denne siden er tom med hensikt

KAPITTEL 1. SIKKERHETSFORHOLDSREGLER

1.1 GENERELT

Dette kapitlet omfatter nødvendige sikkerhetsforholdsregler for korrekt og sikker bruk og vedlikehold av maskinen. Det er obligatorisk å etablere en daglig rutine for korrekt bruk av maskinen, basert på innholdet i denne håndboken. Ved hjelp av informasjonen i denne håndboken samt service- og vedlikeholdshåndboken må en kvalifisert person også etablere et vedlikeholdsprogram som må følges, for å sørge for at maskinen er sikker i bruk.

Eieren/brukeren/føreren/utleieren/leietageren av maskinen må ikke ta på seg driftsansvar for maskinen før denne håndboken er lest, opplæring er gjennomført og bruk av maskinen er fullført under oppsyn av en erfaren og kvalifisert fører.

Disse kapitlene gjør rede for eierens, brukernes, førernes, utleierens og leietagernes ansvar når det gjelder sikkerhet, opplæring, inspeksjon, vedlikehold, anvendelse og drift. Ved spørsmål om sikkerhet, opplæring, inspeksjon, vedlikehold og bruk, ta kontakt med JLG Industries, Inc. ("JLG").

⚠ ADVARSEL!

DERSOM SIKKERHETSFORANSTALTNINGENE I DENNE HÅNDBOKEN IKKE ETTERFØLGES, KAN DET RESULTERE I MASKINSKADE, SKADE PÅ EIENDOM, PERSONSKADE ELLER DØD.

1.2 FØR BRUK

Førerens opplæring og kunnskap

- Bruks- og sikkerhetshåndbøkene må leses og forstås i sin helhet før maskinen settes i drift. Kontakt JLG Industries, Inc. ved spørsmål eller behov for avklaring eller ytterligere informasjon angående enhver del av denne håndboken.

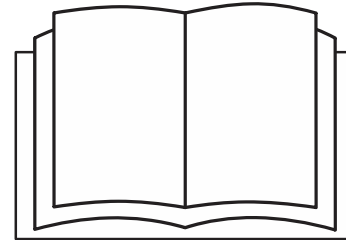

- En fører må ikke ta på seg driftsansvar før han/hun har fått tilfredsstillende opplæring fra kompetente og autoriserte personer.
- Tillat kun at maskinen brukes av autorisert og kvalifisert personale som har demonstrert forståelse for sikker og korrekt drift og vedlikehold av enheten.
- Les, forstå og etterfølg alle FARE-, ADVARSEL- og FORSIKTIG-merknader og driftsinstruksjoner på maskinen og i denne håndboken.
- Forviss deg om at maskinen skal brukes på en måte som faller innenfor det tilsiktede bruksområdet som definert av JLG.
- Alt førerpersonell må være kjent med nødstyring og nødbruk av maskinen som beskrevet i denne håndboken.
- Les, forstå og følg alle regler angående bruk av maskinen som er pålagt av arbeidsgiver samt lokale og statlige bestemmelser.

Kontroll av arbeidsplassen

- Brukeren må ta forholdsregler for å unngå alle farer i arbeidsområdet før og under drift av maskinen.
- Ikke bruk eller hev plattformen mens maskinen befinner seg på lastebiler, hengere, jernbanevogner, flytende fartøyer, plattformer eller annet utstyr, såfremt dette ikke er godkjent skriftlig av JLG.
- Før drift skal arbeidsområdet kontrolleres for farer i luften, som f.eks. strømledninger, brokraner og andre mulige hindringer.
- Hold maskinen unna hull, ujevnheter, bratte fall, hindringer, rester og biter, skjulte hull og andre mulige farer på underlaget.
- Kontroller at det ikke finnes farlige områder i arbeidsområdet. Bruk ikke maskinen i farlige miljøer, med mindre slik bruk av maskinen er godkjent av JLG.
- Kontroller at underlaget er tilfredsstillende og tåler maksimal dekklast som angitt på dekklastbildene på chassiset like ved hvert hjul. Kjør ikke maskinen på usikkert underlag.

Inspeksjon av maskinen

- Bruk ikke maskinen før inspeksjoner og funksjonskontroller er utført, som spesifisert i kapittel 2 i denne håndboken.
- Bruk ikke maskinen før det er utført service og vedlikehold i henhold til kravene spesifisert i service- og vedlikeholds-håndboken.
- Kontroller at alt sikkerhetsutstyr fungerer. Modifisering av dette utstyret er et brudd på sikkerhetsbestemmelsene.

ADVARSEL!

MODIFISERING ELLER ENDRING AV EN LUFTARBEIDSPLATTFORM SKAL BARE UTFØRES ETTER AT DET ER INNHENTET SKRIFTLIG TILLATELSE FRA PRODUSENTEN.

- Bruk ikke maskiner der sikkerhetsskiltene eller -merkene mangler eller er uleselige.
- Kontroller om originaldelene på maskinen er modifiserte. Kontroller at eventuelle modifiseringer er godkjent av JLG.
- Unngå ansamling av avfall på plattformgulvet. Unngå gjørme, olje, fett og andre glatte substanser på fottøy og plattformgulvet.

1.3 BRUK

Generelt

- Drift av maskinen krever din fulle oppmerksomhet. Stopp maskinen helt før du betjener enheter, for eksempel mobiltelefoner, toveisradioer osv., som vil forstyrre deg og hindre sikker bruk av maskinen.
- Bruk ikke maskinen til andre formål enn å anbringe personell og deres tilhørende verktøy og utstyr.
- Før bruk må brukeren være kjent med hver enkelt funksjonsdriftsevner og bruksegenskaper.
- Bruk aldri en maskin med funksjonsfeil. Slå av maskinen hvis funksjonsfeil oppstår. Ta enheten ut av drift og meld fra til rette instans.
- Sikkerhetsutstyr må ikke fjernes, modifiseres eller koples ut.
- Slå eller tving aldri en kontrollbryter eller spak forbi nøytral posisjon i motsatt retning. Returner alltid til nøytral posisjon og stans før bryteren beveges til neste funksjon. Bruk rolig og jevnt trykk på kontrollene.
- Ikke la personell tukle med eller bruke maskinen fra bakken, så lenge det er personell på plattformen. Nødsituasjoner er unntatt fra denne regelen.

KAPITTEL 1 - SIKKERHETSFORHOLDSREGLER

- Ikke last materiale direkte på plattformrekkverket, med mindre dette er godkjent av JLG.
- Når to eller flere personer befinner seg på plattformen, er føreren ansvarlig for all maskinbruk.
- Pass alltid på at elektrisk verktøy oppbevares forsvarlig og aldri blir hengende etter ledningen fra plattformens arbeidsområde.
- Ved kjøring skal bommen alltid posisjoneres i fartsretningen over bakakselen. Husk at styrings- og kjørefunksjonene blir reversert hvis bommen er over forakselen.
- Ikke bistå en maskin som sitter fast eller som er deaktivert ved å skyve eller dra, med mindre du drar i festeanordningene på chassiset.
- Senk plattformen helt og slå av all kraft på maskinen før du går fra den.
- Fjern alle ringer, klokker og smykker ved bruk av maskinen. Gå ikke med løstsittende klær eller langt løst hår som kan sette seg fast i utstyr.
- Personer som er påvirket av medisiner, narkotika eller alkohol, eller som er utsatt for epilepsianfall, svimmelhet eller tap av fysisk kontroll, må ikke bruke denne maskinen.
- Hydrauliske sylindere er utsatt for termisk utvidelse og sammentrekning. Dette kan resultere i endringer for bom- og/eller plattformposisjonen når maskinen står stille. Faktorer

som påvirker termisk bevegelse kan inkludere hvor lenge maskinen kommer til å stå stille, hydraulikkoljetemperatur, omgivelseslufttemperatur og bom- og plattformposisjon.

Snuble- og fallfarer

- Under bruk må de som oppholder seg på plattformen være iført full sikkerhetssele med line forankret i et godkjent lineforankringspunkt. Fest bare én (1) line per lineankringspunkt.

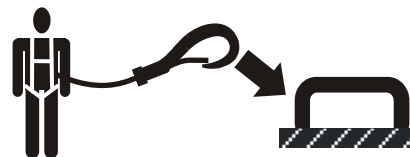

- Å entre og forlate plattformen skal bare foretas via porten. Vær ekstremt forsiktig når du stiger av eller på plattformen. PÅSE at plattformen er fullstendig senket. Stå vendt mot maskinen når du entrer eller forlater plattformen. Ha alltid "tre punkters kontakt" med maskinen – bruk to hender og en fot eller to føtter og én hånd når maskinen entres og forlates.

- Pass på at alle porter er lukket og festet i korrekt stilling før maskinen brukes.

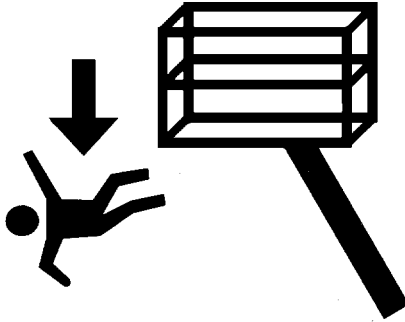

- Hold begge føttene fast plassert på plattformgulvet til enhver tid. Plasser aldri stiger, bokser, trinn, planker eller lignende på enheten for å øke rekkevidden for noe som helst formål.
- Hold olje, gjørme og andre glatte stoffer unna fottøyet og plattformgulvet.

Strømfarer

- Denne maskinen er ikke isolert, og gir ikke beskyttelse ved kontakt med, eller i nærheten av elektrisk strøm.

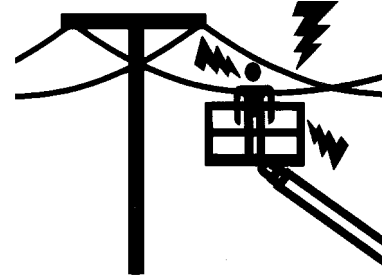

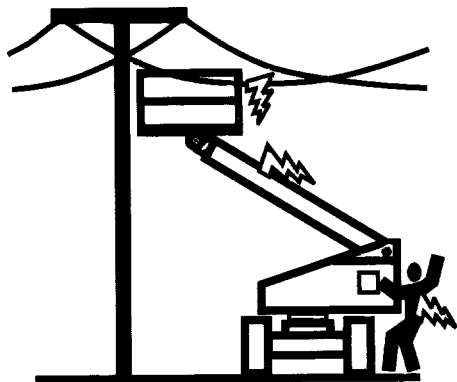

- Hold avstand til elektriske ledninger, apparater eller strømførende (ubeskyttede eller isolerte) deler, i henhold til Minimum tilnæringsavstand som vist i Tabell 1-1.
- Beregn nok plass til maskinbevegelsene og svaing i de elektriske ledningene.

Tabell 1-1. Minimum tilnæringsavstand

Spenningsområde (Fase til fase)	MINIMUM TILNÆRMINGSAVSTAND i meter (fot)
0 til 50 kV	3 (10)
Over 50 kV til 200 kV	5 (15)
Over 200 kV til 350 kV	6 (20)
Over 350 kV til 500 kV	8 (25)
Over 500 kV til 750 kV	11 (35)
Over 750 kV til 1000 kV	14 (45)

MERK: Dette kravet skal gjelde unntatt i de tilfeller der arbeidsgiverens eller myndighetenes forskrifter er enda strengere.

- Sørg for at det hele tiden er en avstand på minst 3 meter (10 ft) mellom alle deler av maskinen, personell, verktøy og utstyr, og elektriske ledninger eller apparater med spenning på opptil 50 000 volt. Én fot ytterlige klaring er påkrevd for hver 30 000 volt eller mindre i tillegg.

- Minimum tilnæringsavstand kan reduseres hvis det er montert isolasjonssperrer for å forhindre kontakt, og sperrene er beregnet på spenningen i ledningen som skal beskyttes. Disse sperrene skal ikke være en del av (eller festet til) maskinen. Minimum tilnæringsavstand skal reduseres til en avstand som er innenfor de konstruerte arbeidsdimensjonene for isolasjonssperren. Avgjørelsen skal tas av en kvalifisert person i samsvar med arbeidsgiverens eller myndighetenes forordninger for arbeidsrutiner i nærheten av strømførende utstyr.

⚠ FARE!

IKKE MANØVRER MASKINEN ELLER PERSONELL INNENFOR DEN FORBUDTE SONEN (MAD). ANTA AT ALLE ELEKTRISKE DELER OG LEDNINGER ER STRØMFØRENDE, MED MINDRE DU VET AT DETTE IKKE ER TILFELLE.

Tippefarer

- Brukeren må være kjent med underlaget før kjøringen begynner. Ikke overstig de tillatte grensene for sidehelning og skråning under kjøring.

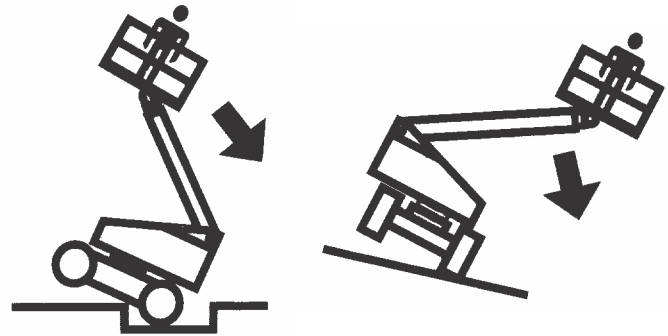

- Ikke hev plattformen eller kjør med plattformen hevet mens maskinen står på eller er i nærheten av en skrånende, ujevn eller myk overflate. Se til at maskinen står på et fast, plant og jevnt underlag før plattformen heves eller transporteres i hevet stilling.
- Før kjøring på gulv, broer, lasteplan eller andre underlag må tillatt kapasitet for underlaget kontrolleres.

KAPITTEL 1 - SIKKERHETSFORHOLDSREGLER

- Overstig aldri maksimal lastekapasitet som spesifisert på plattformen. Hold alle laster innenfor plattformområdet med mindre det er autorisert av JLG.
- Hold chassiset på maskinen minst 0,6 m (2 ft) unna hull, ujevnheter, bratte fall, hindringer, smuss og rask, skjulte hull og andre potensielle farer på bakkenivå.
- Ikke skyv eller dra gjenstander med bommen.
- Forsøk aldri å bruke maskinen som kran. Ikke fest maskinen i noen tilstøtende strukturer. Kople aldri ledninger, kabler eller lignende til plattformen.
- Hvis bommen eller plattformen befinner seg i en posisjon der ett eller flere hjul befinner seg over bakkeplan, må alt personell fjernes før maskinen forsøkes stabilisert. Bruk kraner, gaffeltrucker eller annet passende utstyr til å stabilisere maskinen.
- Ikke bruk maskinen når vindstyrken, inkludert vindkast, kan være kraftigere enn 12,5 m/s (28 mph). Faktorer som påvirker vindhastigheten er: plattformhøyde, omkringliggende bygninger, lokale værhendelser og kommende stormer. Se tabell 1-2, Beaufort-skala (kun for referanse) eller bruk andre metoder for å måle vindforholdene.
- Vindhastigheten kan være betydelig høyere høyt oppe enn ved bakkenivå.
- Vindhastigheten kan endre seg fort. Ta alltid hensyn til kommende værforhold, tiden som er nødvendig for å senke plattformen, og metoder for å overvåke gjeldende og potensielle vindforhold.
- Ikke øk overflateområdet på plattformen eller lasten. Utvidede områder som utsettes for vind, vil redusere stabiliteten.
- Ikke øk plattformens størrelse med uautoriserte modifikasjoner eller tilbehør.

MERK

IKKE BRUK MASKINEN NÅR VINDSTYRKEN ER KRAFTIGERE ENN 12,5 M/S (28 MPH).

Tabell 1-2. Beaufort-skalaen (bare for referanse)

Beaufort-tall	Vindhastighet		Beskrivelse	Landforhold
	m/s	mph		
0	0–0,2	0	Stille	Stille. Røyk stiger vertikalt
1	0,3–1,5	1–3	Flau vind	Vindretningen kan sees av røykens drift
2	1,6–3,3	4–7	Svak bris	Følbar på huden. Beveger blader på trærne
3	3,4–5,4	8–12	Lett bris	Løv og småkvister rører seg
4	5,5–7,9	13–18	Laber bris	Vinden løfter støv og løse papirer. Rører på kvister og smågreiner.
5	8,0–10,7	19–24	Frisk bris	Småtrær med løv begynner å svaie.
6	10,8–13,8	25–31	Liten kuling	Store greiner og mindre stammer rører seg. Flagg står nesten horisontalt. Det er vanskelig å bruke paraply.
7	13,9–17,1	32–38	Stiv kuling	Hele trær rører på seg. Det er tungt å gå mot vinden.
8	17,2–20,7	39–46	Sterk kuling	Vinden brekker kvister av trærne. Biler skjener på veien.
9	20,8–24,4	47–54	Liten storm	Lett skade på bygninger.

Klemme- og kollisjonsfarer

- Godkjent hodebeskyttelse må benyttes av førere og bakkepersonell.
- Kontroller arbeidsområdet i forhold til klaring over maskinen, til siden og under plattformen, ved heving og senking av plattformen og ved kjøring.

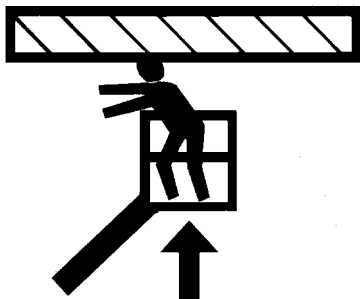

- Hold alle kroppsdeler innenfor plattformrekkverket under bruk.
- Bruk bomfunksjonen, og ikke kjørefunksjonen, til å posisjonere plattformen i nærheten av hindringer.
- Bruk alltid en hjelpemann for dirigering ved kjøring i områder med begrenset sikt.

- Hold personell som ikke er førere, minst 1,8 m (6 ft) unna maskinen ved all kjøring og svingning.
- Under all kjøring må føreren begrense hastigheten etter underlaget, trafikk tetthet, sikt, helning, hvor personell befinner seg og andre faktorer som kan forårsake kollisjon eller skade på personell.
- Vær oppmerksom på bremseavstanden som må til for å stanse i de ulike hastighetene. Ved kjøring i høy hastighet må det byttes til lav hastighet før stans. Skråninger skal bare forseres i lav hastighet.
- Ikke kjør i høy hastighet der det er begrenset plass eller ved rygging.
- Vær alltid svært forsiktig for å unngå at hindringer treffer eller forstyrrer kontrollene og personene på plattformen.
- Sørg for at andre førere som betjener maskiner på bakkenivå eller i høyden, er klar over at plattformen for arbeid i høyden er til stede. Kople fra strømmen på kraner over maskinen.
- Advar personellet mot å arbeide, stå eller gå under en hevet bom eller plattform. Plasser ut fysiske hindringer på gulvet om nødvendig.

1.4 TAUING, LØFTING OG TRANSPORT

- Tillat aldri at personell oppholder seg på plattformen ved tauing, løfting eller transport.
- Denne maskinen skal ikke taues, bortsett fra i nødssituasjoner, ved maskinsvikt, svikt i strømforsyningen eller ved av-/pålessing. Se i kapitlet for nødprosedyrer i denne håndboken for å få mer informasjon om nødprosedyrer ved tauing.
- Pass på at bommen er i oppbevaringsposisjon og at svingplaten, om den finnes, er låst før tauing, løfting eller transport. Plattformen må være fullstendig fri for verktøy.
- Bruk bare angitte områder som fester, når maskinen løftes. Løft enheten med utstyr som har tilstrekkelig kapasitet.
- Se kapitlet Betjening av maskin i denne håndboken for å få informasjon om løfting.

1.5 VEDLIKEHOLD

Dette underkapitlet omfatter generelle sikkerhetsforholdsregler som må tas i betraktning under vedlikehold av maskinen. Ytterligere forholdsregler ved maskinvedlikehold finner du under de aktuelle avsnittene i denne håndboken og i service- og vedlikeholdshåndboken. Det er ekstremt viktig at vedlikeholds-personell er oppmerksomme på disse forholdsreglene for å unngå eventuelle personskader eller skade på maskin og eiendom. Et vedlikeholdsprogram etablert av en kvalifisert person må være i kraft for å gjøre vedlikeholdet av maskinen sikkert.

Potensielle farer ved vedlikehold

- Steng av strømmen til alle kontrollmekanismer og se til at alle bevegelige deler er sikret mot utilsiktet bevegelse før justeringer eller reparasjoner utføres.
- Arbeid aldri under en hevet plattform før den, hvis mulig, er senket til fullstendig senket posisjon, eller støttet og hindret fra å bevege seg, med korrekte sikkerhetsstøtter, sperringer eller støttemekanismer i høyden.
- Du MÅ IKKE forsøke å reparere eller stramme til noen hydraulikkslanger eller -koplinger mens maskinen er slått på eller når det hydrauliske systemet står under trykk.
- Fjern alltid det hydrauliske trykket fra alle hydrauliske kretser før hydrauliske komponenter løsnes eller fjernes.

KAPITTEL 1 - SIKKERHETSFORHOLDSREGLER

- Bruk ALDRI hendene til å sjekke om det finnes lekkasjer. Bruk et stykke papp eller papir for å lete etter lekkasjer. Bruk hansker for å hjelpe med å beskytte hendene mot væskesprut.



- Kontroller at reservedeler og -komponenter er identiske eller svarer til originale deler eller komponenter.
- Prøv aldri å fjerne tunge deler uten å bruke en mekanisk innretning. La ikke tunge objekter ligge i en ustabil posisjon. Se til at det finnes tilstrekkelig støtte når maskinkomponenter skal løftes.

- Ikke bruk maskinen som jording ved sveising.
- Ved sveising eller metallskjæring må det tas nødvendige forholdsregler, slik at chassiset beskyttes mot direkte kontakt med sprut fra sveisingen eller skjæringen.
- Ikke fyll drivstoff på maskinen mens motoren er i gang.
- Bruk bare godkjente, ikke-brennbare rengjøringsmidler.
- Ikke skift deler som er viktige for likevekt, som batterier eller massive dekk, med deler som har en annen vekt eller spesifikasjon. Maskinen skal ikke modifiseres på noen måte som påvirker stabiliteten.
- Se service- og vedlikeholdshåndboken for vektangivelser for komponenter som er viktige for likevekten.

⚠ ADVARSEL!

MODIFISERING ELLER ENDRING AV EN LUFTARBEIDSPLATTFORM SKAL BARE UTFØRES ETTER AT DET ER INNHEMTET SKRIFTLIG TILLATELSE FRA PRODUSENTEN.

Batterifarer

- Kople alltid fra batteriene ved service på elektriske komponenter eller sveisearbeid på maskinen.
- Tillat ikke røyking, åpen ild eller gnister i nærheten av batteriet under ladning eller vedlikehold.
- Plasser ikke verktøy eller andre metallobjekter på tvers av batteripolene.
- Bær alltid beskyttende utstyr på hender, øyne og ansikt ved service på batterier. Pass på at batterisyre ikke kommer i kontakt med hud eller klær.

⚠ FORSIKTIG!

BATTERISYRE ER SVÆRT ETSENDE. UNNGÅ TIL ENHVER TID KONTAKT MED HUD ELLER KLÆR. I TILFELLE KONTAKT, SKYLL DET UTSATTE OMRÅDET STRAKS MED RENT VANN OG SØK MEDISINSK HJELP.

- Batterier må bare lades i godt ventilerte områder.
- Unngå å overfylle batterivæsknivået. Ikke fyll destillert vann på batteriene før de er ferdig ladet.

KAPITTEL 2. BRUKERANSVAR, MASKINFORBEREDELSE OG INSPEKSJON

2.1 OPPLÆRING AV PERSONELL

Luftplattformen benyttes til håndtering av personell, og det er derfor viktig at denne bare brukes og vedlikeholdes av personell med opplæring.

Personer som er påvirket av medisiner, narkotika eller alkohol, eller som er utsatt for epilepsianfall, svimmelhet eller tap av fysisk kontroll, må ikke bruke denne maskinen.

Opplæring av fører

Opplæringen av føreren må omfatte:

1. Bruken av og begrensningene til kontrollene på plattformen og på bakken, nødstyringen og sikkerhetssystemene.
2. Merking av kontrollene, bruksanvisninger og advarsler på maskinen.
3. Arbeidsgiverens regler og statlige reguleringer.
4. Bruk av godkjent fallhindringsinnretning.
5. Nok kunnskap om de mekaniske funksjonene på maskinen til å gjenkjenne maskinsvikt eller potensiell maskinsvikt.

6. den tryggeste måten å bruke maskinen ved hindringer i høyden, annet utstyr i bevegelse, hindringer, forsenknin-ger, hull og bratte fall
7. Måter å unngå farer på i forhold til ubeskyttede elektriske ledere.
8. Spesifikke jobbkrav eller bruksområder for maskinen.

Opplæring og veiledning

Opplæring må foregå under oppsyn av en kvalifisert person og i et åpent område, fritt for hindre, inntil personen under opplæring har tilegnet seg evnen til å kontrollere og bruke maskinen på en trygg måte.

Førerens ansvar

Føreren må informeres om at han/hun har ansvaret for, og fullmakt til, å slå av maskinen i tilfelle maskinsvikt eller andre utrygge omstendigheter i forbindelse med maskinen eller arbeidsstedet.

2.2 FORBEREDELSE, INSPEKSJON OG VEDLIKEHOLD

Følgende tabell dekker periodiske maskininspeksjoner og vedlikehold som JLG Industries Inc krever. Undersøk lokale bestemmelser for ytterligere krav til luftarbeidsplattformer. Hyppigheten av inspeksjoner og vedlikehold må økes etter behov når maskinen benyttes i et barskt eller vanskelig miljø, hvis maskinen benyttes hyppigere enn før eller hvis maskinen utsettes for store belastninger.

MERK

JLG INDUSTRIES, INC. ANSER EN PERSON SOM HAR GJENNOMFØRT OG BESTÅTT SIN JLG-SERVICETRENINGSSKOLEGANG FOR DEN SPESIFIKKE JLG-PRODUKTMODELLEN, SOM EN FABRIKKOPPLÆRT SERVICETEKNIKER.

Tabell 2-1. Inspeksjons- og vedlikeholdstabell

Type	Frekvens	Primæransvar	Servicekvalifikasjon	Henvisning
Inspeksjon før start	Daglig, før bruk eller ved skifte av maskinfører.	Braker eller fører	Braker eller fører	Braker- og sikkerhetshåndbok
Inspeksjon før levering (se merknad)	Før levering ved salg, leasing eller utleie.	Eier, forhandler eller bruker	Kvalifisert JLG-mekaniker	Service- og vedlikeholdshåndbok samt egnet JLG-inspeksjonsblankett
Hyppig inspeksjon (se merknad)	I bruk i 3 måneder eller 150 timer, alt etter hva som inntreffer først, eller Ikke i bruk i en periode på mer enn 3 måneder, eller kjøpt brukt.	Eier, forhandler eller bruker	Kvalifisert JLG-mekaniker	Service- og vedlikeholdshåndbok samt egnet JLG-inspeksjonsblankett
Årlig maskininspeksjon (se merknad)	Årlig, ikke senere enn 13 måneder etter datoen for forrige inspeksjon.	Eier, forhandler eller bruker	Fabrikkopplært service- tekniker (anbefales)	Service- og vedlikeholdshåndbok samt egnet JLG-inspeksjonsblankett
Forebyggende vedlikehold	Ved intervaller som spesifisert i service- og vedlikeholdshåndboken.	Eier, forhandler eller bruker	Kvalifisert JLG-mekaniker	Service- og vedlikeholdshåndbok
MERK: Inspeksjonsblankettene er tilgjengelige fra JLG. Bruk service- og vedlikeholdshåndboken for å utføre inspeksjoner.				

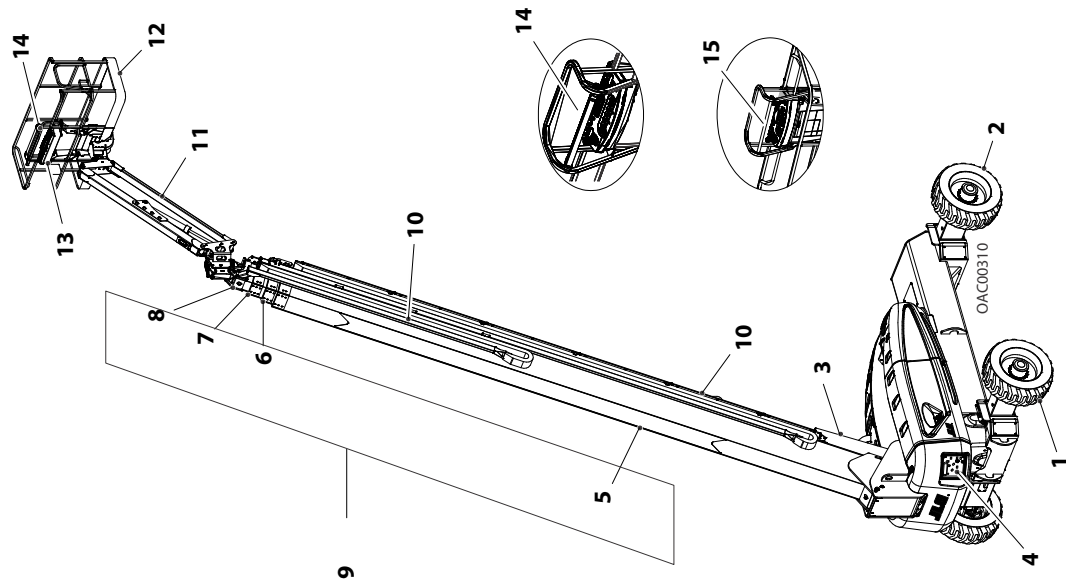

- | | |
|----------------------------|---------------------------------|
| 1. Fremre styrehjul | 9. Bom |
| 2. Bakre kjørehjul | 10. Strørbane |
| 3. Løftesylinder | 11. Utligger |
| 4. Bakkekonsoll | 12. Plattform |
| 5. Fotbomseksjon | 13. Plattformkonsoll |
| 6. Indre midtre bomseksjon | 14. SkyGuard (hvis utstyrt med) |
| 7. Ytre, midtre bomseksjon | 15. Tverrstag |
| 8. Flyvebom | |

Figur 2-1. Grunnleggende terminologi

Inspeksjon før start

Inspeksjonen før start bør omfatte følgende punkter:

1. **Renhet** – Sjekk alle overflater med henblikk på lekkasjer (olje, drivstoff eller batterisyre) eller fremmedlegemer. Rapporter alle lekkasjer til ansvarlig vedlikeholdspersonale.
2. **Struktur** – Kontroller maskinstrukturen og se etter bulker, skader, sprekker i sveis eller grunnmetall eller andre avvik.

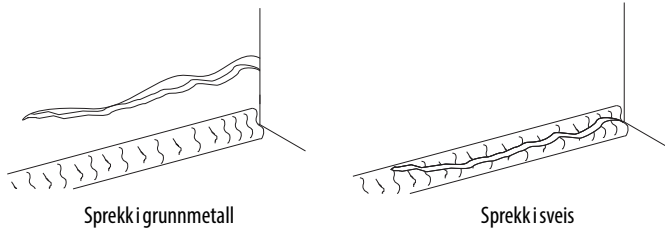

3. **Merker og skilt** – Sjekk alle med hensyn til renhet og leselighet. Pass på at ingen av merkene eller skiltene mangler. Pass på at alle merker og skilt som ikke er lesbare, rengjøres eller skiftes ut.
4. **Operatør- og sikkerhetshåndbøker** – Pass på at et eksemplar av operatør- og sikkerhetshåndboken, AEM-sikkerhets-håndboken (kun innenlands) og ANSI-ansvarshåndboken (kun innenlands) ligger innelukket i den værbestandige beholderen.

5. **Daglig "Gå rundt"-inspeksjon** – Utfør i henhold til instruksjon.
6. **Batteri** – Lades etter behov.
7. **Drivstoff** (maskiner med forbrenningsmotor) – Fyll på korrekt drivstoff etter behov.
8. **Motorens oljeforsyning** – Pass på at motoroljenivået når opp til merket for fullt på peilestaven, og at påfyllingslokket sitter fast.
9. **Hydraulikkolje** – Kontroller hydraulikkoljenivået. Pass på at hydraulikkolje etterfylles ved behov.
10. **Tilleggsutstyr/tilbehør** – Se delen om Tilbehør i denne håndboken eller se på tilbehør som er montert på maskinen for spesifikke inspeksjons-, bruks- eller vedlikeholdsinstrukser.
11. **Funksjonskontroll** – Når "Gå rundt"-inspeksjonen er ferdig, utføres en funksjonskontroll av alle systemene i et område fritt for hindre, både i høyden og på bakken. Se i kapittel 4 for mer spesifikke bruksinstruksjoner.
12. **Kontroll av bommens kontrollsystem** – Utfør en sjekk av bommens kontrollsystem, som spesifisert i denne seksjonen.

Daglig Gå rundt-inspeksjon

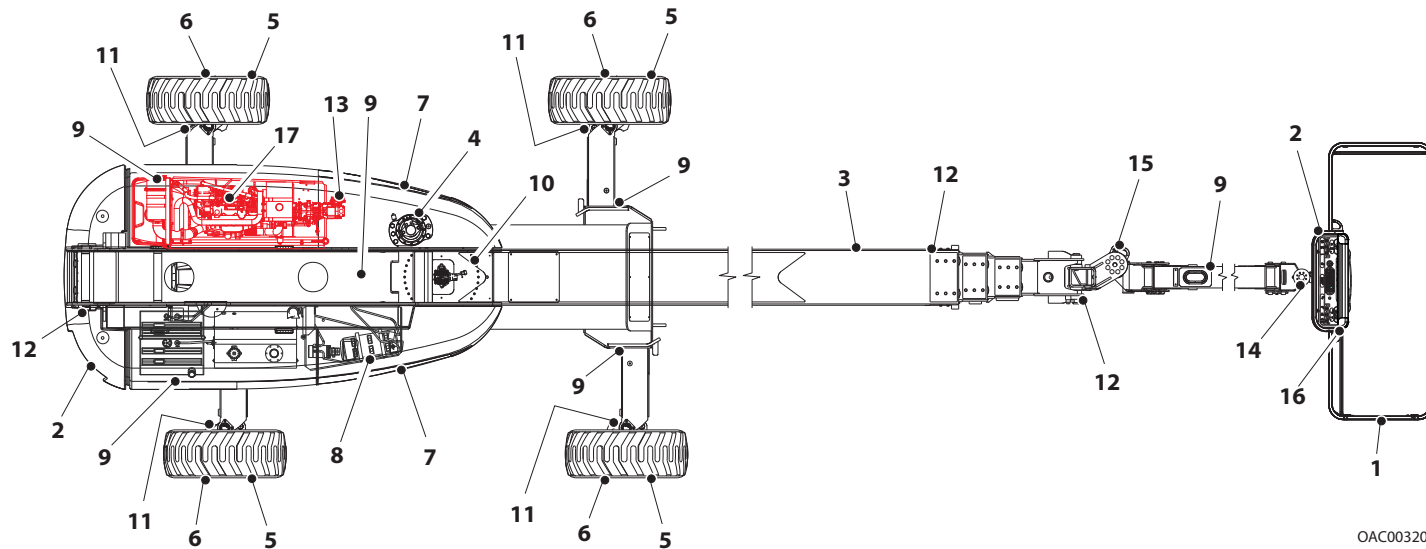

OAC00320

Generelt

Begynn Gå rundt-inspeksjonen ved punkt 1, som vist på diagrammet. Fortsett mot høyre (mot klokken, sett ovenfra) og kontroller hvert punkt i sekvens etter forhold listet i følgende sjekkliste.



PASS PÅ AT MASKINEN ER SLÅTT AV FOR Å UNNGÅ MULIGHET FOR SKADE.

IKKE BRUK MASKINEN FØR ALLE FEIL ER UTBEDRET.

INSPEKSJONSMERKNAD: På alle komponenter skal du i tillegg til de kriteriene som er nevnt, også passe på at det ikke finnes løse eller manglende deler, at de er festet skikkelig samt at det ikke finnes synlige skader, lekkasjer eller for stor slitasje.

- 1. Plattformenhet og port** – Fotbryteren fungerer slik den skal, og er ikke modifisert, deaktivert eller blokkert. Sperre, stopper og hengsler fungerer.
- 2. Plattform- og bakkekontrollkonsoller** – Brytere og sparker returnerer til nøytral posisjon, merker og skilt er sikre og lesbare og kontrollmerkingen er tydelig.
- 3. Bomseksjoner/oppretter/svingplate** – Se inspeksjonsmerknad.
- 4. Svingdrev** – Ingen tegn på skade.
- 5. Hjul og dekk** – Forsvarlig sikret, mangler ikke hjulmuttere. Kontroller om dekket er slitt, har kutt, sprekker eller andre avvik. Kontroller om hjulene er skadet eller har korrosjon.
- 6. Kjøremotor, brems og nav** – Ingen tegn på lekkasje.
- 7. Panser/luker** – Se inspeksjonsmerknad.
- 8. Hjelpedydraulikkpumpe** – Se inspeksjonsmerknad.
- 9. Alle hydrauliske sylindere** – Ingen synlig skade, senterpinner og hydraulikkslanger uten skader eller lekkasje.
- 10. Svingplatelager** – Tegn på korrekt smøring. Ingen tegn på løse bolter eller slark mellom lager og maskin.
- 11. Styrespindler og sensorer** – Se inspeksjonsmerknad.
- 12. Grensebrytere, horisontale** – Bryterne fungerer slik de skal.
- 13. Hoveddydraulikkpumpe** – Se inspeksjonsmerknad.
- 14. Plattformrotator** – Se inspeksjonsmerknad.
- 15. Utliggerrotator** – Se inspeksjonsmerknad.
- 16. SkyGuard (hvis utstyrt med)** – Se inspeksjonsmerknad.
- 17. Luftavstengningsventil (ASOV) (hvis utstyrt)** – Se inspeksjonsmerknad.

⚠ ADVARSEL!

HVIS MASKINEN IKKE FUNGERER ORDENTLIG, MÅ MASKINEN SLÅS AV ØYEBLICKELIG! RAPPORTER PROBLEMET TIL RETTE VEDLIKEHOLDSPERSONALE. IKKE BENYTT MASKINEN FØR DEN ER ERKLÆRT SIKKER I BRUK.

Funksjonskontroll

Utfør funksjonskontrollen på følgende måte:

1. Fra bakkekontrollpanelet, uten last på plattformen:
 - a. Kontroller at beskyttelsene som hindrer skade på brytere eller låser, er til stede.
 - b. Bruk alle funksjonene og sjekk alle brytere som begrenser eller slår av.
 - c. Sjekk hjelpestrømmen (eller manuell senking).
 - d. Kontroller at alle maskinfunksjonene er deaktivert når nødstopknappen er slått på.

- e. Hev hovedbommen omtrent horisontalt, og forleng så og trekk tilbake bomseksjonene. Alle bomseksjoner bør forlenges/trekkes tilbake med samme hastighet. Enhver forskjell i hastighet betyr forsinket bevegelse og løse ståltau.

⚠ ADVARSEL!

HVIS DU OPPDAGER EN FORSINKET BEVEGELSE VED BRUK AV STÅLTAU, SENK PLATTFORMEN TIL OPPBEVARINGSPOSISJON, SLÅ AV MASKINEN OG FÅ STÅLTAUENE INSPISERT/REPARERT AV EN KVALIFISERT JLG-MEKANIKER. LØSE ELLER FEILJUSTERTE STÅLTAU KAN FØRE TIL ALVORLIG PERSONSKADE ELLER DØD.

2. Kontroller bommens kontrollsystem. Se kontrollprosedyre for bommens kontrollsystem nedenfor.
3. Fra plattformens kontrollkonsoll:
 - a. Pass på at kontrollkonsollen er skikkelig festet, og på riktig sted.
 - b. Kontroller at beskyttelsene som hindrer skade på brytere eller låser, er til stede.
 - c. Bruk alle funksjonene og sjekk alle brytere som begrenser eller slår av.
 - d. Pass på at alle maskinfunksjonene er deaktivert når nødstopknappen er trykket inn.

- e. Hev hovedbommen omtrent horisontalt, og forleng så og trekk tilbake bomseksjonene. Alle bomseksjoner bør forlenges/trekkes tilbake med samme hastighet. Enhver forskjell i hastighet betyr forsinket bevegelse og løse ståltau.

ADVARSEL!

HVIS DU OPPDAGER EN FORSINKET BEVEGELSE VED BRUK AV STÅLTAU, SENK PLATTFORMEN TIL OPPBEVARINGSPOSISJON, SLÅ AV MASKINEN OG FÅ STÅLTAUENE INSPISERT/REPARERT AV EN KVALIFISERT JLG-MEKANIKER. LØSE ELLER FEILJUSTERTE STÅLTAU KAN FØRE TIL ALVORLIG PERSONSKADE ELLER DØD.

4. Med plattformen i (lagret) posisjon:
 - a. Kjør maskinen i en skråning, uten å overstige angitt stigevevne, og stans for å forsikre deg om at bremsene holder.
 - b. Kontroller vippesensoralarmen for å forsikre deg om at den fungerer slik den skal.
 - c. Kontroller at bommens forlengings-/forkortingsfunksjoner (utenfor transportmodus) og hevings-/senkingsfunksjoner (mer enn 15 grader over horisontal posisjon) er deaktivert når akslene er trukket inn.

Sving bommen over ett av bakhjulene for å kontrollere at indikatoren for kjøretning lyser, og at overstyringsbryteren for kjøretning må benyttes for at kjørefunksjonen skal fungere.

Funksjonstest for SkyGuard

MERK: Se Kapittel 4.12 for mer informasjon om bruk av SkyGuard.

Fra plattformkonsollen i et område uten hindringer:

1. Bruk forlengelsesfunksjonen.
2. Aktiver SkyGuard-sensoren:
 - a. **SkyGuard** - Påfør ca. 222 Nm (50 lb) kraft på den gule stangen.
 - b. **SkyGuard - SkyLine** - Trykk på kabelen for å bryte den magnetiske forbindelsen mellom kabelen og høyre brakett.
 - c. **SkyGuard - SkyEye** - Plasser armen eller hånden i sensorstrålens bane.
3. Når sensoren er aktivert, må du kontrollere følgende betingelser:
 - a. Forlengingsfunksjonen stopper, og teleskopen i funksjon fungerer en kort stund.
 - b. Hornet høres.
 - c. Hvis det er utstyrt med en SkyGuard-bryter, lyser varden.

MERK: Hvis SkyGuard er aktivert med Soft Touch-systemet, vil funksjonene kuttes ut i stedet for å snu.

4. Løsne SkyGuard sensoren, slipp kontrollene og resirkuler deretter fotbryteren. Kontroller at normal drift er tilgjengelig.

MERK: På maskiner utstyrt med SkyLine, fest den magnetiske enden av kabelen til braketten.

Hvis SkyGuard forblir aktivert etter reversering eller utkobling av en funksjon, trykk og hold inne overstyringsbryteren for SkyGuard for å tillate normal bruk av maskinfunksjoner til sensoren er deaktivert.

Prosedyre for sjekk av bommens kontrollsystem

Utfør følgende kontroll fra bakkekontrollstasjonen, uten last (personell eller materialer) på plattformen.

1. Forleng alle akslene til full lengde.
2. Den fullt forkortede bommen heves fra den lagrede posisjonen til horisontal posisjon.
3. Posisjoner armen horisontalt, rett og med plattformen i plan.
4. Forleng bommen inntil den stanser.
5. Bommen må stanse ved den fargestripen som samsvarer med kapasitetsindikatoren. Hvis bommen ikke stanser ved den korrekte stripen, må systemet repareres av autorisert JLG servicepersonell før maskinen kan brukes.
6. Trykk og hold nede den grå testknappen for bomkontrollsystemet på bakkekontrollpanelet. Lyset fra den grønne indikatoren for kalibrering av bomkontrollsystemet angir at systemet fungerer korrekt. Hvis indikatorlyset ikke tennes, eller hvis den røde advarselsindikatoren for bomkontrollsystemet lyser, må systemet repareres av JLG-autorisert servicepersonell før maskinen kan brukes.

2.3 SPERRINGSTEST FOR OSCILLERENDE AKSEL (DERSOM UTSTYRT MED)

Forakslene vil oscillere når bommen er i transportposisjon (dvs når bommen er mindre enn 15° over horisontal posisjon og ikke forlenget utover 30,4 cm [12 in] på 1350SJP eller 60,9 cm [24 in] på 1200SJP) og kjøring er valgt.

MERK

SPERRESYSTEMTEST MÅ UTFØRES KVARTALSVIS, HVER GANG EN SYSTEMKOMPONENT ERSTATTES ELLER NÅR DET ER MISTANKE OM FEILAKTIG MASKINFUNKSJON.

MERK: *Pass på at akslene er forlenget og at bommen er fullstendig forkortet, senket og sentrert mellom bakhjulene før lockout-sylindertesten begynner.*

1. Plasser en 15,2 cm (6 in) høy blokk med en stigende rampe foran det venstre forhjulet.
2. Start motoren fra plattformkontrollstasjonen.
3. Sett girspaken i foroverstilling, og kjør maskinen forsiktig opp rampen inntil venstre forhjul er på toppen av blokken.
4. Forleng bommen forsiktig, og bare så mye at den kommer ut av transportposisjon.

5. Mens bommen holdes i denne posisjonen settes girspaken i revers, og maskinen kjøres forsiktig av blokken og rampen.
6. La en assistent sjekke at det venstre forhjulet eller det høyre bakhjulet forblir hevet i posisjon over bakken.
7. Returner forsiktig bommen til transportposisjonen. Når bommen er tilbake i transportposisjonen, aktiveres kjørefunksjonen forsiktig for å frigjøre sylindrene. Lockout-sylindrene bør frigjøres og la hjulet hvile mot bakken.
8. Gjenta prosedyren for den høyre oscillerende sylindren, for å sjekke at høyre forhjul eller venstre bakhjul forblir hevet i posisjon over bakken.
9. Hvis ikke sperresylindrene fungerer som de skal, må kvalifisert personell utbedre feilen før maskinen brukes.

KAPITTEL 3. MASKINKONTROLLER OG -INDIKATORER

3.1 GENERELT

MERK

PRODUSENTEN HAR INGEN DIREKTE KONTROLL OVER HVOR OG HVORDAN MASKINEN BRUKES. BRUKEREN OG FØREREN ER ANSVARLIGE FOR Å FØLGE GOD SIKKERHETSPRAKSIS.

Dette kapitlet inneholder nødvendig informasjon for å forstå kontrollfunksjonene.

3.2 KONTROLLER OG INDIKATORER

MERK: Denne maskinen er utstyrt med kontrollpaneler som bruker symboler for å angi kontrollfunksjoner. Se på merket plassert på kontrollboksbeskyttelsen foran på kontrollboksen eller ved bakkekontrollene for disse symbolene og korresponderende funksjoner.

ADVARSEL!

UNNGÅ ALVORLIGE PERSONSKADER VED Å PASSE PÅ AT MASKINEN IKKE BRUKES HVIS NOEN AV STYRESPAKENE ELLER VIPPEARMBRYTERNE SOM STYRER PLATTFORMBEVEGELSE, IKKE GÅR TILBAKE TIL UTGANGSPOSISJONEN NÅR DE SLIPPES.

Bakkekontrollstasjon

MERK: Hvis maskinen er utstyrt med en funksjonsaktiveringsbryter, må denne holdes nede for å betjene funksjonene for forlenging/forkorting, heving/senking, svinging, heving/senking av armen, overstyring av nivåjustering for plattform og plattformrotasjon.



Se Figur 3-1., Bakkekontrollstasjon) og Figur 3-2., Bakkekontrollstasjon med overstyring av sikkerhetssystemet for maskinen (MSSO) (kun CE).

1. Indikatorpanel

LED-indikatorpanelet består av indikatorlys som signaliserer problematiske forhold eller problemer med funksjoner mens maskinen er i bruk.

2. Testknapp for bomkontrollsystemet

Trykknappen benyttes for å teste bommens kontrollsystem og bekrefte at det virker slik det skal.

3. Forlenging/forkorting

Forlenger eller forkorter bommen når den er satt i posisjon INN eller UT.

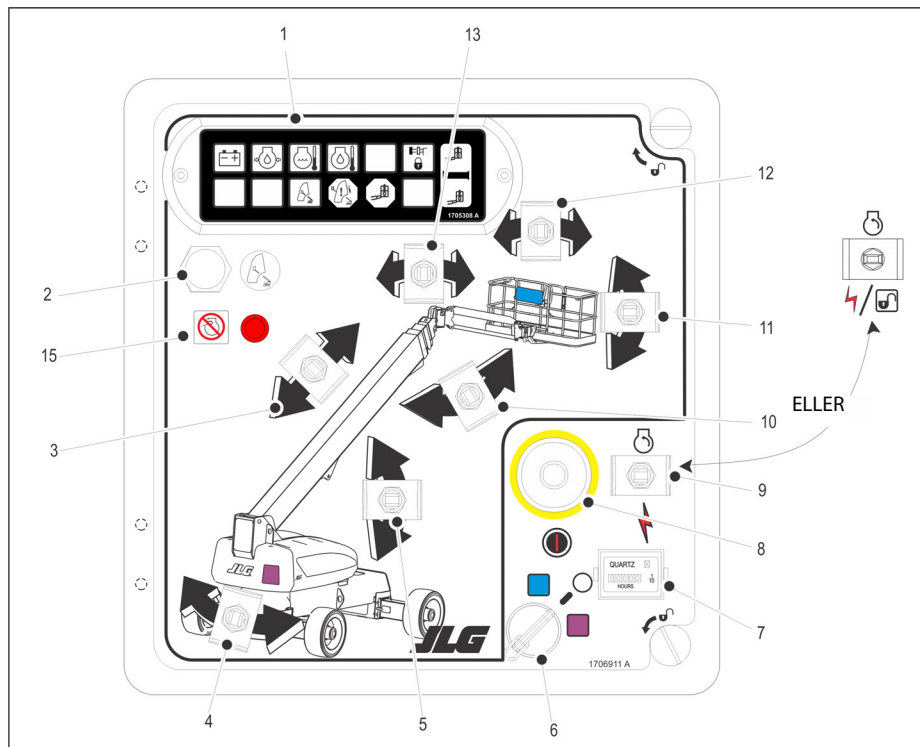

Figur 3-1. Bakkekontrollstasjon

1. Indikatorpanel
2. Testknapp for bomkontrollsystemet.
3. Forlenging/forkorting
4. Svinging
5. Heving/senking
6. Valgbryter for plattform/bakke
7. Timeteller
8. Strøm/nødstop
9. Bryter for motorstart/hjelpestrom
eller
Bryter for motorstart/hjelpekraft/funksjonsaktivering
10. Leddet arm
11. Overstyring av nivåjustering av plattform
12. Plattformrotasjon
13. Utliggerstving
14. Ikke i bruk
15. Luftavstengningsventil (ASOV) (hvis utstyrt)

KAPITTEL 3 - MASKINKONTROLLER OG -INDIKATORER

4. Svingkontroll

Muliggjør 360 graders uavbrutt rotasjon av svingplaten.

5. Løftekontroll

Muliggjør heving og senking av hovedbommen.

MERK: Når VALGBRYTEREN FOR PLATTFORM/BAKKE står i midtposisjon, er strømmen til kontrollene på begge bruksstasjonene slått av.

6. Valgbryter for plattform/bakke

En nøkkelstyrt bryter med tre posisjoner som forsyner plattformkontrollkonsollen med strøm når bryteren står i posisjonen for PLATTFORM. Når nøkkelbryteren står i posisjonen BAKKE, er strømmen til plattformen slått av, og det er bare mulig å bruke bakkekontrollene.

7. Timeteller

Registrerer hvor lenge maskinen har vært i bruk med motoren i gang. Ved at måleren er koblet til kretsen for oljetrykk, registreres bare timer motoren er i gang. Timetelleren registrerer inntil 9 999,9 timer og kan ikke tilbakestilles.

MERK: Når bryteren for strøm/nødstopp står i posisjon "PÅ" og motoren ikke er i gang, vil en alarm varsle om at tenningen er "PÅ".

MERK

NÅR MASKINEN ER SLÅTT AV, MÅ HOVED-/NØDSTOPPBRYTEREN SETTES I POSISJON "AV" FOR Å UNNGÅ AT BATTERIET TAPPES.

8. Strøm-/nødstoppbryter

En rød, soppformet knapp med to posisjoner forsyner valgbryteren for PLATTFORM/BAKKE med strøm når den er trukket ut (på). Når den er trykket inn (av), kuttet strømmen til VALGBRYTEREN FOR PLATTFORM/BAKKE.

MERK: Hjelpestrømmen fungerer bare hvis det ikke er oljetrykk i motoren, og deaktiveres når motoren går.

Funksjonene vil operere saktere enn normalt, grunnet den reduserte mengden hydraulikkvæske som tilføres.

MERK

NÅR HJELPESTRØMMEN ER I BRUK, MÅ IKKE FLERE ENN ÉN FUNKSJON BENYTTES AV GANGEN. (SAMTIDIG BRUK AV FUNKSJONER KAN OVERBELASTE HJELPEPUMPEN.)

9. Bryter for motorstart/hjelpestrøm eller

bryter for motorstart/hjelpestrøm/funksjonsaktivering

Når du skal starte motoren, må du holde bryteren OPPE til motoren starter.



Når hjelpestrømmen skal brukes, må bryteren holdes "NEDE" så lenge hjelpepumpen er i bruk. Hjelpkraft kan kun brukes når motoren ikke er i gang.



Hvis maskinen er utstyrt med en aktiveringsbryter, må denne holdes NEDE for å aktivere alle bomkontrollene mens motoren går.



10. Leddet arm

Denne bryteren hever og senker armen.

⚠ ADVARSEL!

FUNKSJONEN FOR NIVÅJUSTERING AV PLATTFORM SKAL BARE BRUKES TIL MINDRE JUSTERINGER AV PLATTFORMEN. URIKTIG BRUK KAN FORÅRSAKE AT LASTEN/PERSONELLET GLIR ELLER FALLER. DERSOM DU IKKE ETTERFØLGER ADVARSELEN, KAN DET FØRE TIL ALVORLIG PERSONSKADE ELLER DØD.

11. Overstyring av nivåjustering for plattform

En bryter med tre posisjoner gir føreren muligheten til å stille inn det automatiske nivåjusteringssystemet. Denne bryteren brukes til å justere plattformhellingen i situasjoner som kjøring oppover/nedover en skråning.

12. Plattformrotasjon

En bryter med tre posisjoner som roterer plattformen.

13. Armrotering

En bryter med tre posisjoner som roterer armen og plattformen.

14. Overstyring av sikkerhetssystemet for maskinen (MSSO) (bare CE)



Gir overstyring av funksjonskontroller som sperres ved aktivering av lastfølesystemet i nødssituasjoner.

15. Luftavstengningsventil (ASOV) (hvis utstyrt)



Den røde LED ASOV-lampen indikerer når ventilen er aktivert.

Indikatorpanel for bakkekontroll

(Se Figur 3-3., Indikatorpanel for bakkekontroll)

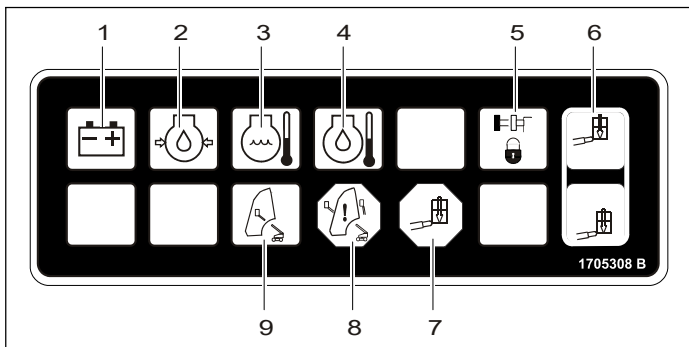

- | | |
|---------------------------------------|-----------------------------------|
| 1. Batterilading | 6. Plattformkapasitet |
| 2. Lavt motoroljetrykk | 7. Plattform overlastet |
| 3. Høy temperatur for motorkjølevæske | 8. Advarsel for bomkontrollsystem |
| 4. Høy temperatur for motorolje | 9. Bomkontrollsystem kalibrert |
| 5. Akslerlåst | |

Figur 3-3. Indikatorpanel for bakkekontroll

1. Indikator for batterilading

Angir et problem i kretsen for batteri eller lading, og service er nødvendig.

2. Indikator for lavt motoroljetrykk

Angir at motoroljetrykket er lavere enn normalt, og at service er nødvendig.

3. Indikator for høy motortemperatur

Angir at motorkjølevæsketemperaturen er unormalt høy, og at service er nødvendig.

4. Indikator for motoroljetemperatur

Angir at temperaturen på motoroljen, som også fungerer som motorkjøler, er unormalt høy og at service er nødvendig.

5. Indikator for låsing av akslene

Angir at akslene er fullt forlenget. Indikatoren vil blinke mens akslene forlenges eller forkortes, og vil lyse når disse er fullt forlenget. Lyset vil slukke når akslene er fullt forkortet.

6. Indikator for plattformkapasitet

Angir hvilken kapasitetsklasse som er valgt. Denne kapasiteten kan bare velges fra plattformens kontrollkonsoll.

7. Plattform, overlastet (hvis utstyrt med)

Angir at det er overlast på plattformen.

8. Varselindikator for bomkontrollsystem

Angir at plattformen er utenfor bruksområdet og at bruk av noen bomfunksjoner kan være deaktivert (f.eks. heving/senkning og forlenging/forkorting). Forsøk på å bruke de deaktiverte funksjonene vil føre til at indikatoren blinker og en alarm lyder. Senk straks plattformen ned på bakken igjen. Hvis indikatoren forblir tent, er det oppdaget en feil eller svikt i bomkontrollsystemet. Hvis en svikt eller feil oppdages, må systemet repareres av autorisert JLG-servicepersonell før maskinen kan brukes.

9. Indikator for kalibrering av bomkontrollsystem

Når testknappen for bomkontrollsystemet trykkes ned, lyser indikatoren for å angi at bomkontrollsystemet er korrekt kalibrert.

Plattformstasjon

(se Figur 3-4., Konsoll for plattformkontroll – før serienummer 0300079596, Figur 3-5., Konsoll for plattformkontroll – serienummer 0300079596 to 0300093078 og Figur 3-6., Konsoll for plattformkontroll – m/valg for bomkontroll)



**FOR Å UNNGÅ ALVORLIG SKADE MÅ MASKINEN IKKE BRUKES HVIS NOEN AV STYRE-
SPAKENE ELLER VIPPEARMBRYTERNE SOM STYRER PLATTFORMBEVEGELSE, IKKE
GÅR TILBAKE TIL UTGANGSPOSISJONEN ELLER NØYTRAL NÅR DE SLIPPES.**

1. Strøm/nødstop

En rød, soppformet knapp med to posisjoner som forsyner kontrollene til PLATTFORMEN med strøm når den er trukket ut (på). Når knappen er trykket inn (av), slås strømmen til plattformfunksjonene av.

Innen 2 sekunder etter at bryteren er trukket ut, vil maskinen utføre en diagnostisk kontroll av de forskjellige elektriske kretsene. Hvis alt er OK, vil plattformalarmen avgi et lydsignal. Samtidig vil lysene på indikatorpanelet blinke én gang, noe som er en kontroll av lyspærene.

2. Start/hjelpestrøm

Når bryteren skyves framover, vil startmotoren gis strøm for å starte motoren.

Når bryteren skyves bakover, gis den elektrisk drevne hydraulikkpumpen strøm, når den er aktivert. (Bryteren må holdes PÅ hele tiden mens hjelpepumpen brukes.)

Hjelpepumpen gir tilstrekkelig oljetrykk til å bruke grunnleggende maskinfunksjoner i tilfeller der hovedpumpen eller motoren svikter. Hjelpepumpen gjør det mulig å rotere plattformen, heve armen, svinge armen, overstyre nivåjustering av plattformen, heve hovedbommen, forlenge/for-korte og svinge hovedbommen.

3. Valg av kapasitet

Med denne bryteren kan føreren velge mellom et driftsområde med en kapasitetsbegrensning på 227 kg for ANSI-markeder og 230 kg for CE-markedet og det australske markedet (500 lb), eller en kapasitetsbegrensning på 454 kg for ANSI-markeder og 450 kg for CE-markedet og det australske markedet (1000 lb).

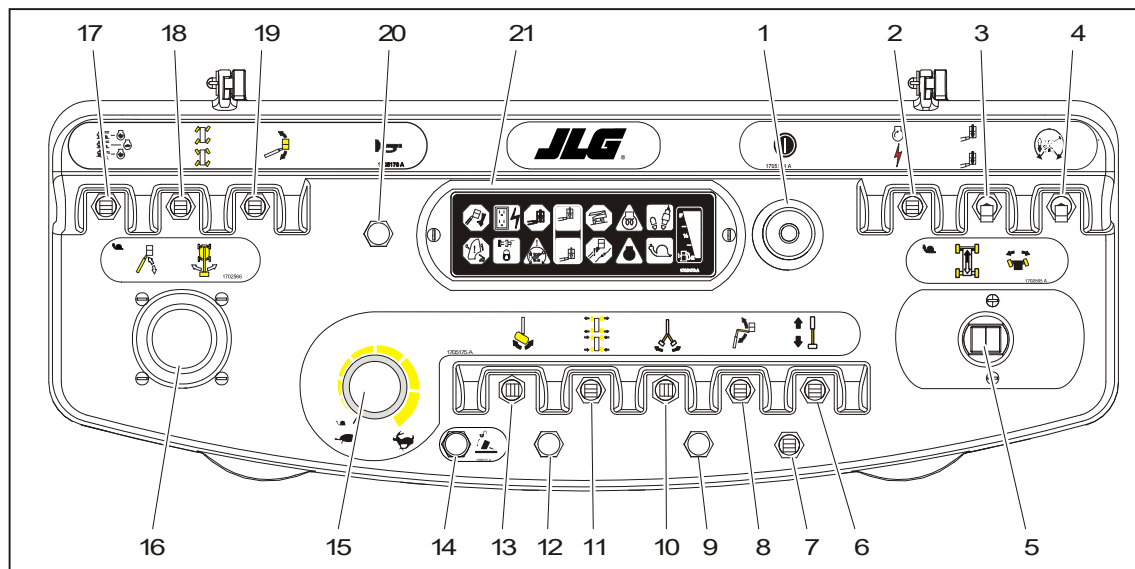

- | | | | | |
|---------------------------------|-------------------------------|-----------------------------|--|---|
| 1. Strøm/nødstop | 6. Forlenging/forkorting | 10. Utliggersving | 14. Overstyring av utliggeroppbevaring | 18. Valg av styring |
| 2. Motorstart/hjelpekraft | 7. Lys | 11. Forlenge/forkorte aksel | 15. Funksjonshastighetskontroll | 19. Overstyring av nivåjustering av plattform |
| 3. Velg kapasitet | 8. Heving/senking av utligger | 12. SoftTouch-indikator | 16. Hovedløft/-sving | 20. Horn |
| 4. Overstyring av kjøretretning | 9. Soft Touch overstyring | 13. Plattformrotasjon | 17. Valg av kjørefart/moment | 21. Indikatorpanel |
| 5. Kjøring/styring | | | | |

Figur 3-4. Konsoll for plattformkontroll – før serienummer 0300079596

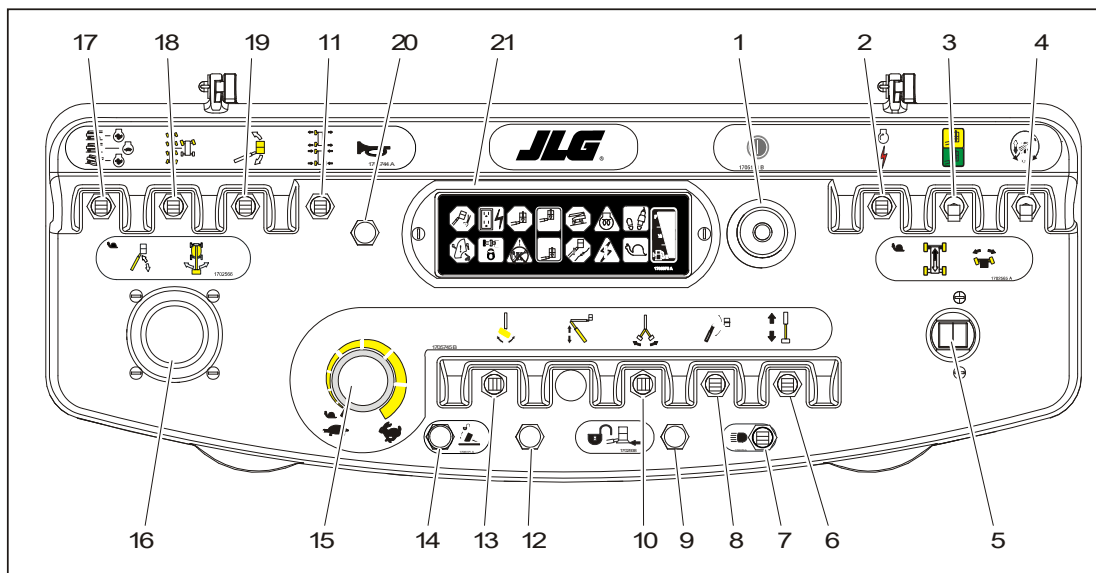

- | | | | | |
|--------------------------------|-------------------------------|----------------------------|--|---|
| 1. Strøm/nødstop | 6. Forlenging/forkorting | 10. Utliggersving | 14. Overstyring av utliggeroppbevaring | 18. Valg av styring |
| 2. Motorstart/hjelpkraft | 7. Lys | 11. Forleng/forkorte aksel | 15. Funksjonshastighetskontroll | 19. Overstyring av nivåjustering av plattform |
| 3. Velg kapasitet | 8. Heving/senking av utligger | 12. SoftTouch-indikator | 16. Hovedløft/-sving | 20. Horn |
| 4. Overstyring av kjøreretning | 9. Soft Touch overstyring | 13. Plattformrotasjon | 17. Valg av kjørefart/moment | 21. Indikatorpanel |
| 5. Kjøring/styring | | | | |

Figur 3-5. Konsoll for plattformkontroll – serienummer 0300079596 to 0300093078

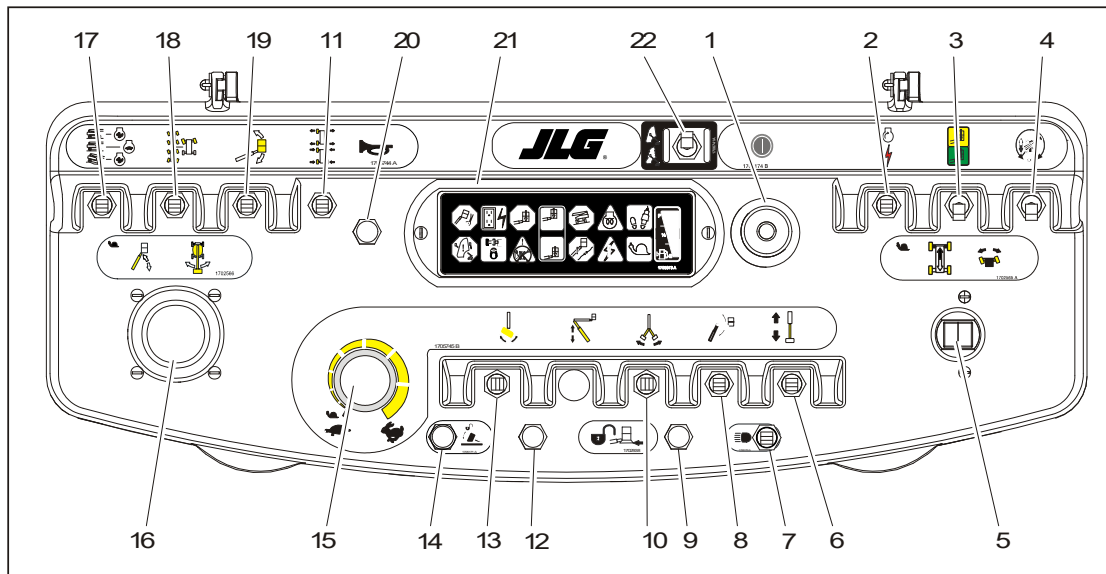

- | | | | | |
|---------------------------------|--|--|---------------------------------|---|
| 1. Strøm/nødstop | 6. Forlenging/forkorting | 11. Forleng/forkorte aksel | 15. Funksjonshastighetskontroll | 19. Overstyring av nivåjustering av plattform |
| 2. Motorstart/hjelpekraft | 7. Lys | 12. Indikator for Soft Touch/SkyGuard | 16. Hovedløft/-sving | 20. Horn |
| 3. Velg kapasitet | 8. Heving/senking av utligger | 13. Plattformrotasjon | 17. Valg av kjørefart/moment | 21. Indikatorpanel |
| 4. Overstyring av kjøretretning | 9. Overstyring for Soft Touch/SkyGuard | 14. Overstyring av utliggeroppbevaring | 18. Valg av styring | 22. Bomkontrollvalg |
| 5. Kjøring/styring | 10. Utliggersving | | | |

Figur 3-6. Konsoll for plattformkontroll – m/valg for bomkontroll

KAPITTEL 3 - MASKINKONTROLLER OG -INDIKATORER

4. Overstyring av kjøreretning

Når bommen er dreid over bakhjulene eller forbi i en av retningene, vil indikatoren for kjøreretning lyse mens kjørefunksjonen er valgt. Trykk på og slipp bryteren og flytt kjøre-/styrespaken innen 3 sekunder for å aktivere kjøring eller styring. Før kjøring må de sorte/hvite retningspilene på chassiset og plattformkontrollene lokaliseres. Beveg kjørespakene i samme retning som retningspilene.

MERK: *Trekk opp låseringen under håndtaket for å bruke styrespaken for kjøring.*

MERK: *Spakene til KJØREKONTROLL er fjærbelastede og vil automatisk returnere til nøytral posisjon (AV) når de slippes.*

5. Kjøring/styring

Styrespaken for KJØRING gjør det mulig å kjøre enten framover eller bakover. Spaken er "gradert" for å muliggjøre kjøring i forskjellige hastigheter.

Styringen kontrolleres av en bryter, som styres med tømelen, lokalisert øverst på styrespaken.

6. Forlenging/forkorting av hovedbom

Denne kontrollen forlenger og forkorter hovedbommen.

7. Lys (hvis utstyrt med)

Denne bryteren styrer ekstralys, hvis maskinen er utstyrt med dette.

8. Armløft

Skyv framover for å heve, trekk tilbake for å senke ned. Variabel heve-/senkehastighet bruker funksjonshastighetskontrollen.

9. Overstyringsbryter for Soft Touch/SkyGuard (hvis utstyrt med)

Maskinen kan være utstyrt med ett av tre alternativer. Den kan ha Soft Touch, SkyGuard eller både Soft Touch og SkyGuard.

Hvis maskinen er utstyrt med Soft Touch, aktiverer bryteren funksjoner som ble koplet ut av Soft Touch-systemet, slik at bruk i krypehastighet blir mulig igjen. Dette lar føreren flytte plattformen unna hindringen som forårsaket driftsstansen.



Hvis maskinen er utstyrt med SkyGuard, aktiverer bryteren funksjoner som ble koplet ut av SkyGuard-systemet, slik at de kan brukes igjen. Dette lar føreren gjenoppta bruk av maskinfunksjoner.



Hvis maskinen er utstyrt med både Soft Touch og SkyGuard, fungerer bryteren som beskrevet ovenfor og lar føreren overstyre systemet som har opplevd en utkoplings situasjon.



MERK: Det er ikke mulig å bruke funksjonen for utliggersving når kontrollen for valg av kapasitet er angitt til 454 kg for ANSI-merker og 450 kg for CE og Australia (1000 lb).

10. Armsving

Denne bryteren lar operatøren rotere armen til venstre eller høyre.

11. Forlenge/forkorte aksel

Denne bryteren lar operatøren forlenge eller forkorte akslene. Akslene kan bare forlenges eller forkortes mens maskinen kjøres framover eller i revers.

12. Indikator for Soft Touch/SkyGuard (utstyrsavhengig)

Angir at Soft Touch-støtfangeren berører et objekt eller at SkyGuard-sensoren er aktivert. Alle kontroller koples ut inn-til overstyringsknappen trykkes inn. For Soft Touch er kontrollene deretter aktive i krepemodus. For SkyGuard fungerer kontrollene som normalt.

13. Plattformrotasjon

Denne bryteren lar operatøren rotere kurven til venstre eller høyre.

KAPITTEL 3 - MASKINKONTROLLER OG -INDIKATORER

14. Overstyring av armoppbevaring

Denne bryteren lar operatøren rotere armen til høyre, forbi det elektroniske stoppunktet, for å lagre armen under bommen for transport.

15. Funksjonshastighetskontroll

Kontrollerer hastigheten på bom- og svingfunksjoner. Vri mot venstre (mot urviseren) for lavere hastighet og mot høyre (med urviseren) for høyere hastighet. Vri knappen helt mot klokken inntil den klikker for å bruke krypehastighet.

MERK: *Trekk opp låseringen under håndtaket for å bruke styrespaken for hovedbommens heving/senking og sving.*

MERK: *Spaken for HOVEDBOMMENS HEVING/SENKING/SVING er fjærbelastet og vil automatisk returnere til nøytral posisjon (AV) når den slippes.*

16. Kontroller for heving/senking og svinging av hovedbom

En uendelig proporsjonal styrespak med to akser benyttes til heving/senking og sving. Skyv framover for å heve, trekk bakover for å senke ned. Skyv til høyre for å svinge til høyre, skyv til venstre for å svinge til venstre.

MERK: *Når bommen er posisjonert over transportposisjonen eller forlenges, og enhver av bryterne VALG AV KJØREFART/MOMENT eller FUNKSJONSHASTIGHET står i posisjonen HØY, vil høy funksjonshastighet automatisk kuttes ut, og maskinen vil fortsette å operere med lavere hastighet.*

MERK

IKKE BRUK MASKINEN HVIS VALG AV KJØREHASTIGHET/MOMENT ELLER FUNKSJONSHASTIGHETSBRYTTERE FUNGERER NÅR BOMMEN ER MER ENN 15° OVER HORIZONTAL POSISJON.

17. Valg av kjørehastighet

Posisjonen fremover gir maksimal kjørehastighet ved å skifte kjøremotorene til minimum forskyvning og gi mye kraft når kjørespaken beveges. Posisjonen bakover gir maksimal kraft for vanskelig terreng og kjøring i skråninger ved å skifte hjulmotorene til maksimal forskyvning og gi mye kraft når kjørespaken beveges. Senterposisjonen gjør det mulig å kjøre maskinen så stille som mulig ved å la motoren gå på medium hastighet og kjøremotorene på maksimal forskyvning.

18. Valg av styring

Når maskinen er utstyrt med firehjulsstyring, kan styresystemet bestemmes av operatøren. Når bryteren står i midtposisjonen, innebærer dette konvensjonell styring av forhjulene, som ikke påvirker bakhjulene. Dette er for normal kjøring ved maksimumshastigheter. Posisjonen framover er for "parallel" styring. I denne modusen styrer både for- og bakakselen i samme retning, noe som lar chassiset bevege seg sidelengs mens det beveger seg framover. Dette kan brukes for å posisjonere maskinen i ganger eller mot bygninger. Bakoverposisjonen er for "koordinert" styring. I denne modusen styrer for- og bakakselen motsatt av hverandre, noe som gir mindre svingradius for manøvrering i områder med lite plass.

⚠ ADVARSEL!

FUNKSJONEN FOR NIVÅJUSTERING AV PLATTFORM SKAL BARE BRUKES TIL MINDRE JUSTERINGER AV PLATTFORMEN. URIKTIG BRUK KAN FORÅRSAKE AT LASTEN/PERSONELLET GLIR ELLER FALLER. DERSOM DU IKKE ETTERFØLGER ADVARSELEN, KAN DET FØRE TIL ALVORLIG PERSONSKADE ELLER DØD.

19. Overstyring av nivåjustering for plattform

En bryter med tre posisjoner gir føreren muligheten til å stille inn det automatiske nivåjusteringssystemet. Denne bryteren brukes til å justere plattformhellingen i situasjoner som kjøring oppover/nedover en skråning.

20. Horn

Når det trykkes på den, gir denne bryteren strøm til hornet.

KAPITTEL 3 - MASKINKONTROLLER OG -INDIKATORER

21. Indikatorpanel

LED-indikatorpanelet består av indikatorlys som signaliserer problematiske forhold eller problemer med funksjoner mens maskinen er i bruk.

22. Bomkontrollvalg

Automatisk Modus

Når Bomkontrollen er innstilt på Automatisk, koordineres løfte- og teleskopiske bevegelser av JLG kontrollsystemet og den automatiske nivelleringsfunksjonen er aktiv under løfting, teleskopiske bevegelser, svinging og kjøring.



- MERK:**
- Ved bruk av heving kan bommen også trekkes ut.
 - Bommen kan også trekkes inn når den senkes.
 - Ved svinging og kjøring kan bommen både heves og senkes.
 - Ved trekk inn, kan lift ned brukes ved høye bomvinkler og sigelampen blinker.

Manuell Modus:

Når bomkontrollen er innstilt på Manuell, kontrollerer føreren heise- og teleskopiske bevegelser hver for seg, og platformens automatiske nivelleringsfunksjon er kun aktiv under liftefunksjoner.



MERK: Ved Manuell innstilling, stanser bomfunksjoner når hylsegrenser nås. Når dette skjer, benytt en annen funksjon eller velg den automatiske innstillingen.

MERK: Beroende på vinkelen på karosseriet og vinkelen på bommen kan enten venstresving eller høyresving bli annullert mens maskinen er i manuell modus. BCS-lyset vil lyse og ytterligere forsøk på å svinge i den annullerte retningen vil få BCS til å blinke. Når dette oppstår er det eneste valget å svinge i den motsatte retningen eller å skifte til automatisk modus.

Indikatorpanel for plattformkontroll

(Se Figur 3-7. eller Figur 3-8.)

MERK: Indikatorpanelet for plattformkontroll bruker symboler med ulik form til å varsle føreren om forskjellige driftssituasjoner som kan oppstå. Betydningen av disse symbolene forklares nedenfor.



Angir en potensielt farlig situasjon som, hvis den ikke rettes opp, kan resultere i alvorlig personskade eller død. Denne indikatoren blir rød.



Angir et unormalt driftsforhold som, hvis det ikke rettes opp, kan resultere i maskinforstyrrelser eller skade. Denne indikatoren blir gul.



Angir viktig informasjon knyttet til driftsforhold, det vil si prosedyrer som er viktige for sikker bruk. Denne indikatoren blir grønn, med unntak av kapasitetsindikatoren som blir grønn eller gul avhengig av plattformens posisjon.

1. Indikator for feil i nivåjusteringssystem

Angir en feil i det elektroniske nivåjusteringssystemet. Feilindikatoren vil blinke og en alarm vil lyde. Alle funksjoner vil få

standardinnstillingen kryphastighet hvis bommen er forlenget over transportmodus (61 cm [24 in] 1200; 30,5 cm [12 in] 1350) eller hevet mer enn 15° over horisontal posisjon.

⚠ ADVARSEL!

HVIS INDIKATOREN FOR NIVÅJUSTERINGSSYSTEMET ER TENT, MÅ MASKINEN SLÅS AV, NØDSTOPPEN REAKTIVERES OG MASKINEN STARTES PÅ NYTT. HVIS FEILEN VEDVARER, MÅ PLATTFORMEN RETURNERES TIL OPPBEVARINGSPOSISJON MED BRUK AV MANUELL NIVÅJUSTERING ETTER BEHOV, OG NIVÅJUSTERINGSSYSTEMET MÅ REPARERES.

2. Vekselstrømgenerator

Angir at generatoren er i bruk.

3. Plattform, overlastet (hvis utstyrt med)

Angir at det er overlast på plattformen.

4. Indikator for plattformkapasitet

Angir maksimal plattformkapasitet som er valgt for plattformen.

Ett av kapasitetslysene skal lyse hele tiden. Begge lysene vil blinke og en alarm vil lyde hvis plattformen er utenfor driftsområdet for den valgte kapasiteten.

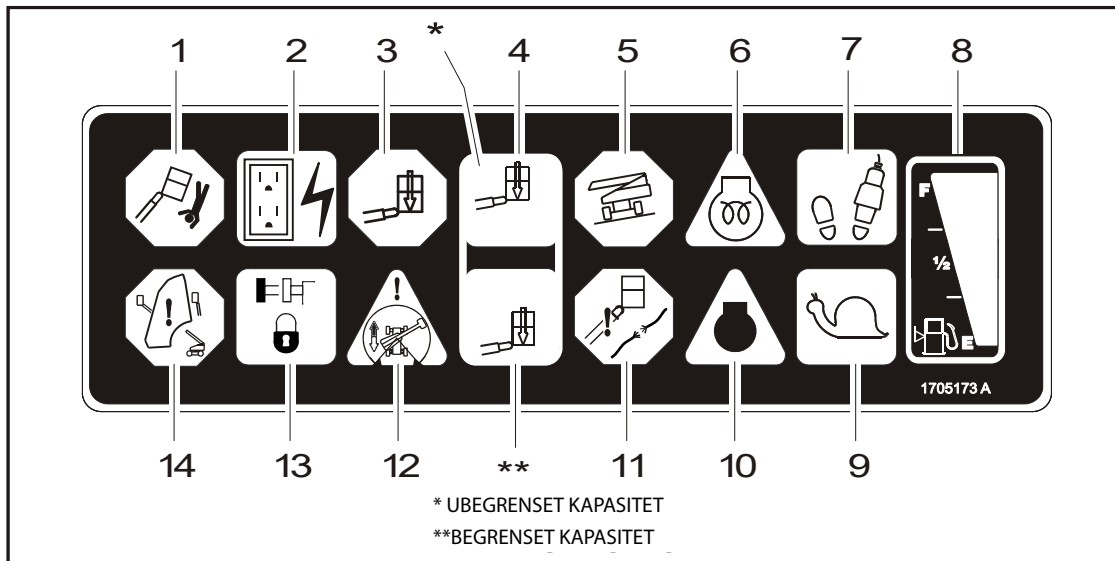

- | | | |
|------------------------------|-------------------|------------------------------------|
| 1. Nivåjusteringssystem | 6. Glødeplugg | 11. Kabelservice |
| 2. Vekselstrømgenerator | 7. Aktivert | 12. Kjøreretning |
| 3. Plattform overlastet | 8. Drivstoffnivå | 13. Aksler låst |
| 4. Plattformkapasitet | 9. Krypehastighet | 14. Advarsel for bomkontrollsystem |
| 5. Alarmvarsling for vipning | 10. Systemnød | |

Figur 3-7. Indikatorpanel for plattformkontroll – før serienummer 0300079596

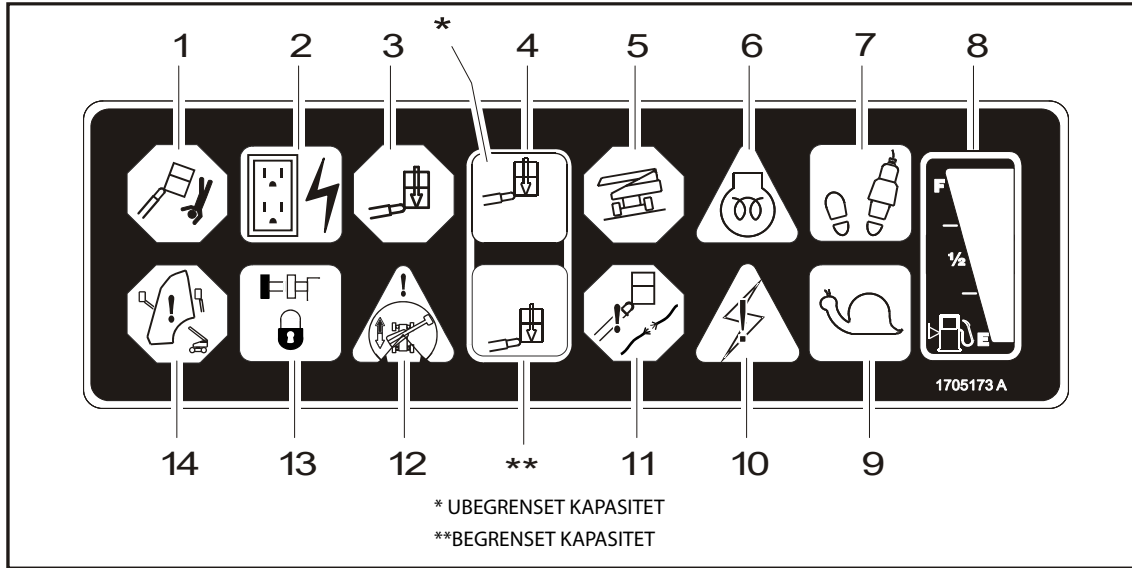

- | | | |
|------------------------------|-------------------|------------------------------------|
| 1. Nivåjusteringssystem | 6. Glødeplugg | 11. Kabelservice |
| 2. Vekselstrømgenerator | 7. Aktivert | 12. Kjøreretning |
| 3. Plattform overlastet | 8. Drivstoffnivå | 13. Akslerlåst |
| 4. Plattformkapasitet | 9. Krypehastighet | 14. Advarsel for bomkontrollsystem |
| 5. Alarmvarsling for vipping | 10. Systemnød | |

Figur 3-8. Indikatorpanel for plattformkontroll – serienummer 0300079596 til nåværende

5. Alarmvarslingslys for helning

Dette lyset angir at chassiset befinner seg i en skråning. Det lyder også en alarm når chassiset befinner seg i en skråning og bommen er over transportposisjon. Hvis den lyser mens bommen er hevet eller forlenget, skal du forkorte og senke bommen til lavere enn horisontal posisjon, og deretter flytte maskinen slik at den står plant før bommen betjenes igjen. Hvis bommen er over transportstilling eller trukket helt ut, og maskinen står i en skråning, lyser vippealarmlampen, en alarm lyder og KRYPEMODUS aktiveres automatisk.

⚠ ADVARSEL!

HVIS DEN ER TENT NÅR BOMMEN ER HEVET ELLER FORLENGET, FORKORTES BOMMEN OG SENKES TIL UNDER HORIZONTAL POSISJON. BYTT DERETTER POSISJON PÅ MASKINEN SLIK AT DEN STÅR PLANT FØR BOMMEN FORLENGES ELLER HEVES mer enn 15 grader OVER HORIZONTAL POSISJON.

6. Glødepluggindikator

Angir at glødepluggene er i bruk. Vent til lyset slukker etter at tenningen er slått på, før motoren startes.

7. Indikator for fotbryter/aktivering

Fotbryteren må trås ned og funksjonen velges innen sju sekunder for å kunne bruke en funksjon. Aktiveringsindikatoren viser at kontrollene er aktivert. Dersom en funksjon ikke velges innen syv sekunder, eller hvis det er et syv sekunders opphold mellom avslutning av en funksjon og start av en annen, vil aktiveringslyset slukkes. Fotbryteren må da slippes opp og trås ned igjen for å aktivere kontrollene.

Frigjøring av fotbryteren fjerner kraften fra alle kontrollene og setter på bremsene.

⚠ ADVARSEL!

FOR Å UNNGÅ ALVORLIG SKADE MÅ FOTBRYTEREN IKKE FJERNES, MODIFISERES ELLER DEAKTIVERES VED BLOKKERING ELLER PÅ NOEN ANNEN MÅTE.

⚠ ADVARSEL!

FOTBRYTEREN MÅ JUSTERES HVIS FUNKSJONER AKTIVERES NÅR BRYTEREN BARE FUNGERER INNENFOR DE SISTE 6 MM (1/4 IN) AV VANDRINGEN, ØVERST ELLER NEDERST.

MERK: Se Drivstoffreserve/avstengningssystem i kapittel 4 for mer detaljert informasjon om indikatoren for lavt drivstoffnivå.

8. Indikator for drivstoffnivå

Angir drivstoffnivået i drivstofftanken.

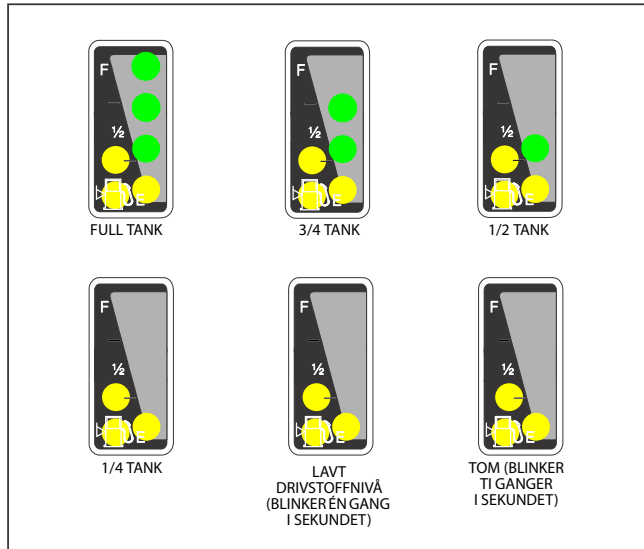

Figur 3-9. Indikator for drivstoffnivå

9. Indikator for kryphastighet

Når funksjonshastighetskontrollen er vridd til krypeposisjon, fungerer indikatoren som en påminnelse om at alle funksjoner er satt i laveste hastighet. Lyset blinker hvis kontrollsystemet setter maskinen i krypehastighet, og vil lyse kontinuerlig hvis operatøren velger krypehastighet.

10. Systemnøddindikator

Lyset angir at JLG-kontrollsystemet har oppdaget en svikt og har lagret en diagnostisk problemkode i systemets minne. Se i servicehåndboken for å finne instruksjoner relatert til feilkoder og henting av feilkoder.

Indikatoren for motorsvikt vil lyse i to-tre sekunder når nøkkelsettes i posisjonen på, og fungerer som en selvtest.

11. Indikator for kabelservice

Når indikatoren lyser, angir dette at bomkablene er løse eller har brudd, og må repareres eller justeres øyeblikkelig.

12. Indikator for kjøreretning

Når bommen svinges forbi bakhjulene eller lenger i en av retningene, vil indikatoren for kjøreretning lyse når kjørefunksjonen er valgt. Dette er et signal til operatøren om å kontrollere at kjørekontrollene benyttes i korrekt retning (dvs. situasjoner med reverserte kontroller).

13. Indikator for låsing av akslene

Angir at akslene er fullt forlenget. Indikatoren vil blinke mens akslene forlenges eller forkortes, og vil lyse når disse er fullt forlenget. Lyset vil slukke når akslene er fullt forkortet.

14. Varselindikator for bomkontrollsystem

Angir at plattformen er utenfor bruksområdet og at bruk av noen bomfunksjoner kan være deaktivert (f.eks. heving/senking og forlenging/forkorting). Forsøk på å bruke de deaktiverte funksjonene vil føre til at indikatoren blinker og en alarm lyder. Senk straks plattformen ned på bakken igjen. Hvis indikatoren forblir tent, er det oppdaget en feil eller svikt i bomkontrollsystemet. Hvis en svikt eller feil oppdages, må systemet repareres av autorisert JLG-servicepersonell før maskinen kan brukes.

KAPITTEL 4. BETJENING AV MASKINEN

4.1 BESKRIVELSE

Denne maskinen er en mobil liftplattform som brukes til å plassere personer, sammen med nødvendig verktøy og materialer på arbeidssteder.

Den primære kontrollstasjonen for føreren er på plattformen. Fra denne kontrollstasjonen kan føreren kjøre og styre maskinen både framover og bakover. Føreren kan heve eller senke den øvre eller nedre bommen, eller svinge bommen til venstre eller høyre. Standard sving for bommen er 360 grader uavbrutt til venstre og høyre for oppbevaringsposisjon. Maskinen har en bakkekontrollstasjon som vil overstyre plattformkontrollstasjonen. Bakkekontrollene opererer heving/senkning og sving av bommen, og skal i en nødssituasjon kunne brukes til å senke plattformen ned på bakken, i tilfelle føreren på plattformen ikke er i stand til dette.

4.2 BOMMENS BRUKSEGNSKAPER OG -BEGRENSNINGER

Kapasiteter

Bommen kan heves mer enn 15 grader over horisontal posisjon, med eller uten last på plattformen, hvis:

- 1.** Maskinen er plassert på et jevnt, fast og plant underlag.
- 2.** Akslene er forlenget.
- 3.** Lasten er innenfor produsentens kapasitetsangivelse.
- 4.** Alle maskinsystemer fungerer som de skal.
- 5.** Dekkene har korrekt trykk.
- 6.** Maskinen er utstyrt slik den var fra JLG.

Kontrollert bue

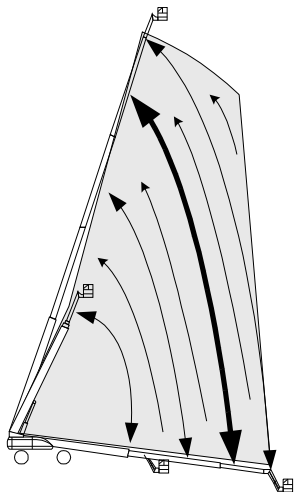

Kontrollert bue, bommens bevegelse

Når valgbryteren for bomkontroll er i automatisk modus, kontrollerer bomkontrollsystemet automatisk heving og forlengning/forkorting for å flytte plattformen i en predefinert bue, tilsvarende prosenten av forlengelse, når løftefunksjonen er valgt. (For eksempel: Hvis du begynner med 70 % forlengelse av bommen, vil du ende opp på omtrent 70 % forlengelse av bommen, uansett hvor i buen du stanser). Dette betyr at ved lift ned

funksjoner trekk inn automatisk, eller ved lift opp funksjoner trekk ut automatisk.

Når Bomkontrollbryter er i manuell modus, er lift- og teleskopfunksjoner uavhengige funksjoner som kontrolleres av føreren.

Driftsområde sporing

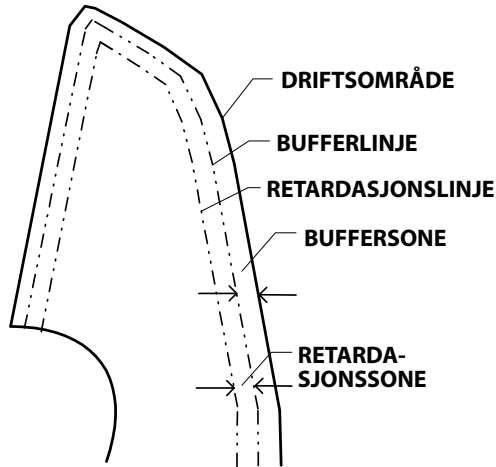

Når plattformen nærmer seg kanten av driftsområdet vil alle maskinfunksjoner bremses ned automatisk av bomkontrollsystemet, for å redusere bevegelser i maskinen.

MERK: Bomkontrollsystem i Automatisk Modus: Når bommen er helt hevet langs kanten av den bakre stabilitetsregionen og teleskopfunksjonen er aktivert, vil lift ned funksjonere automatisk inntil bommen er fjernet fra kanten av den bakre stabilitetsregionen.

Bomkontrollsystem i Manuell Modus: Bommen stanser når enden av hylsen er nådd og føreren må aktivere lift og/eller teleskop i riktig retning for å få bommen tilbake i hylsen.

Kontrollert vinkel

Kontrollsystemet opprettholder automatisk konstant vinkel på bommen når svingplaten svinges. Hvis vinkelen på bommen er 30 grader skal svinging igangsatt selv legge til løft for å opprettholde bommens relative vinkel på 30 grader.

Svinghastighetproporsjonering

Bomkontrollsystemets sensorer registrerer avstanden plattformen befinner seg fra svingplaten, noe som tillater høyere svinghastighet med forkortet bom, og gradvis lavere svinghastighet etter hvert som bommen forlenges.

Stabilitet

Maskinens stabilitet er basert på to (2) forhold som kalles stabilitet FRAMOVER og BAKOVER. Maskinens posisjon med minst stabilitet FRAMOVER vises i (Se Figur 4-2.), og dens posisjon med minst stabilitet BAKOVER vises i (Se Figur 4-3.)

ADVARSEL!

FOR Å UNNGÅ FRAMOVER- ELLER BAKOVERTIPPING MÅ IKKE MASKINEN OVERBELASTES ELLER BRUKES PÅ ET UJEVNT UNDERLAG.

4.3 VELG KAPASITET

Bomkontrollsystemet lar føreren velge mellom drift med et kapasitetsbegrensningsområde på 227 kg for ANSI-markeder og 230 kg for CE-markedet og det australske markedet (500 lb), eller et kapasitetsbegrensningsområde på 454 kg for ANSI-markeder og 450 kg for CE-markedet og det australske markedet (1000 lb). Føreren velger ønsket kapasitetsbegrensning ved å bruke valgbryteren for kapasitet på plattformkonsollen. Kapasitetsindikatoren viser valgt kapasitet og begge kapasitetslysene blinker og en alarm lyder dersom plattformen er utenfor valgt kapasitetsområde.

MERK: *Drift i området på 454 kg for ANSI-markeder og 450 kg for CE-markedet og det australske markedet (1000 lb) krever at jibben er fast i midtstilling.*

4.4 BRUK AV MOTOR

MERK: Innledende start bør alltid foretas fra bakkekontrollstasjonen.

Startprosedyre

⚠ FORSIKTIG!

HVIS MOTOREN IKKE STARTER STRAKS, MÅ DEN IKKE KJØRES PÅ STARTEREN OVER TID. HVIS IKKE MOTOREN STARTER PÅ NESTE FORSØK, MÅ STARTEREN AVKJØLES I 2–3 MINUTTER. HVIS MOTOREN IKKE STARTER ETTER FLERE FORSØK, SE MOTORENS VEDLIKEHOLDSHÅNDBOK.

MERK: Bare dieselmotorer: Vent til indikatoren for glødepluggene er slukket etter at tenningen er slått på, før motoren startes.

1. Vri nøkkelen på VALG-bryteren til BAKKE. Sett bryteren STRØM/NØDSTOPP i posisjon PÅ, og trykk deretter på bryteren MOTORSTART inntil motoren starter.

⚠ FORSIKTIG!

LA MOTOREN VARME SEG OPP PÅ LAVT TURTALL I NOEN MINUTTER FØR MASKINEN BELASTES.

2. Etter at motoren har hatt nok tid til å bli oppvarme, slås den av.
3. Vri VALG-bryteren til PLATTFORM.

4. Trekk bryteren STRØM/NØDSTOPP ut på plattformen, og trykk deretter på bryteren MOTORSTART inntil motoren starter.

MERK: Fotbryteren må være i frigjort (opp) posisjon før starteren vil fungere. Hvis starteren fungerer med fotbryteren i nedtrykt posisjon, MÅ MASKINEN IKKE BRUKES.

Avslåingsprosedyre

⚠ FORSIKTIG!

HVIS ET MOTORFEIL FORÅRSAKER EN IKKE PLANLAGT DRIFTSSTANS, MÅ ÅRSAKEN FASTSLÅS OG KORRIGERES FØR MOTOREN STARTES IGJEN.

1. Kople fra all last og velg lav hastighet på motoren i 3–5 minutter. Dette senker den indre temperaturen i motoren ytterligere.
2. Trykk inn bryteren STRØM/NØDSTOPP.
3. Vri HOVEDBRYTEREN til posisjon av.

Se i motorprodusentens håndbok for å få detaljert informasjon.

Luftavstengningsventil (ASOV) (hvis utstyrt)

Luftavstengningsventil (ASOV) er en overhastighetsbeskyttelse som er montert på motorens luftinntakssystem. Når ventilen er aktivert, lukker den luftinntaket og stopper motoren. Ukentlige tester er anbefalt for å sikre at ventilen fungerer.

1. Start motoren, kjør den på tomgang.
2. Åpne det røde bryterdekselet på ASOV-testbryteren, og sett vippebryteren på testmodus.

MERK: Testbryteren sitter under panseret til venstre for motoren (se etter testmerket).



3. På bakkekontrollpanelet velger du hvilken som helst funksjon og aktiverer den til ventilen aktiveres ved 1500 o/min. Når ventilen aktiveres, stopper motoren.
4. Drei tenningen til OFF.
5. Inspiser ventilen visuelt for å påse at den er i god stand.
6. Tilbakestill ventilen ved å rotere ventilhåndtaket til Åpen posisjon.

MERK: Håndtaket kan ikke snus med mindre motoren er av. Påse at motoren er i OFF-posisjon.

⚠ ADVARSEL!

IKKE BRUK ASOV SOM EN ALTERNATIV METODE FOR Å STENGE AV MOTOREN.

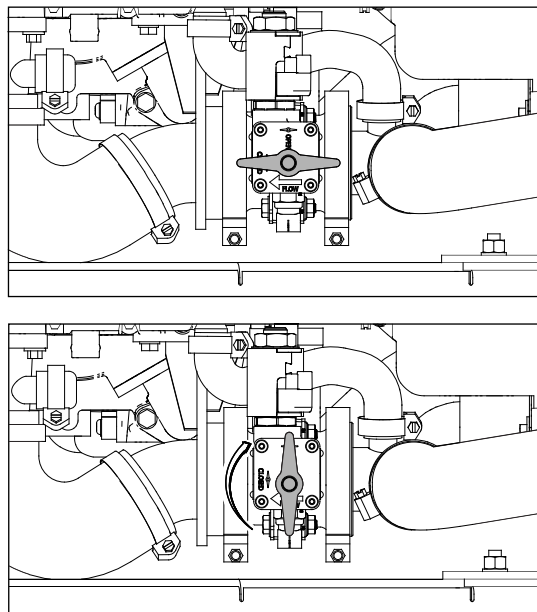

Figur 4-1. ASOV-tilbakestilling (åpen til lukket posisjon)

Drivstoffreserve/avstengningssystem

MERK: Se service- og vedlikeholdshåndboken sammen med en kvalifisert JLG-mekaniker for å kontrollere maskinoppsettet.

Drivstoffavstengningssystemet overvåker drivstoffet i tanken og registrerer når drivstoffnivået blir lavt. JLG-kontrollsystemet stenger automatisk av motoren før drivstofftanken tømmes med mindre maskinen er satt opp for å starte motoren på nytt.

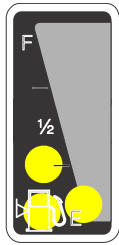

Hvis drivstoffnivået synker ned til området for lavt drivstoffnivå, begynner lampen for lavt drivstoffnivå å blinke én gang i sekundet, og det gjenstår en kjøretid på omtrent 5 minutter. Hvis systemet er i denne tilstanden og automatisk stenger ned motoren, eller motoren slås av manuelt før de 5 minuttene har gått, blinker indikatoren for 1/4 tank 10 ganger i sekundet og motoren reagerer i henhold til oppsettet av maskinen. Oppsettsalternativer er som følger:

- Ny start av motor – Når motoren slås av, kan føreren slå strømmen av og på og starte motoren på nytt en gang for en kjøretid på omtrent to minutter. Motoren kan ikke startes på nytt før det fylles drivstoff på tanken etter at kjøretiden på to minutter er over eller hvis føreren slår av motoren før kjøretiden på to minutter er over.

- Ny start av motor – Når motoren slås av, kan føreren slå strømmen av og på og starte motoren på nytt en gang for omtrent to minutters kjøretid. Etter at kjøretiden på to minutter er over, kan føreren slå strømmen av og på og starte motoren på nytt for en kjøretid på ytterligere to minutter. Føreren kan gjenta denne prosessen til det ikke er mer drivstoff igjen.

MERK

KONTAKT EN KVALIFISERT JLG-MEKANIKER HVIS MASKINEN MÅ STARTES PÅ NYTT ETTER AT DET IKKE ER MER DRIVSTOFF IGJEN.

- Motorstopp – Motoren stenges ned. Nyoppstarter er ikke tillatt før nytt drivstoff fylles på tanken.

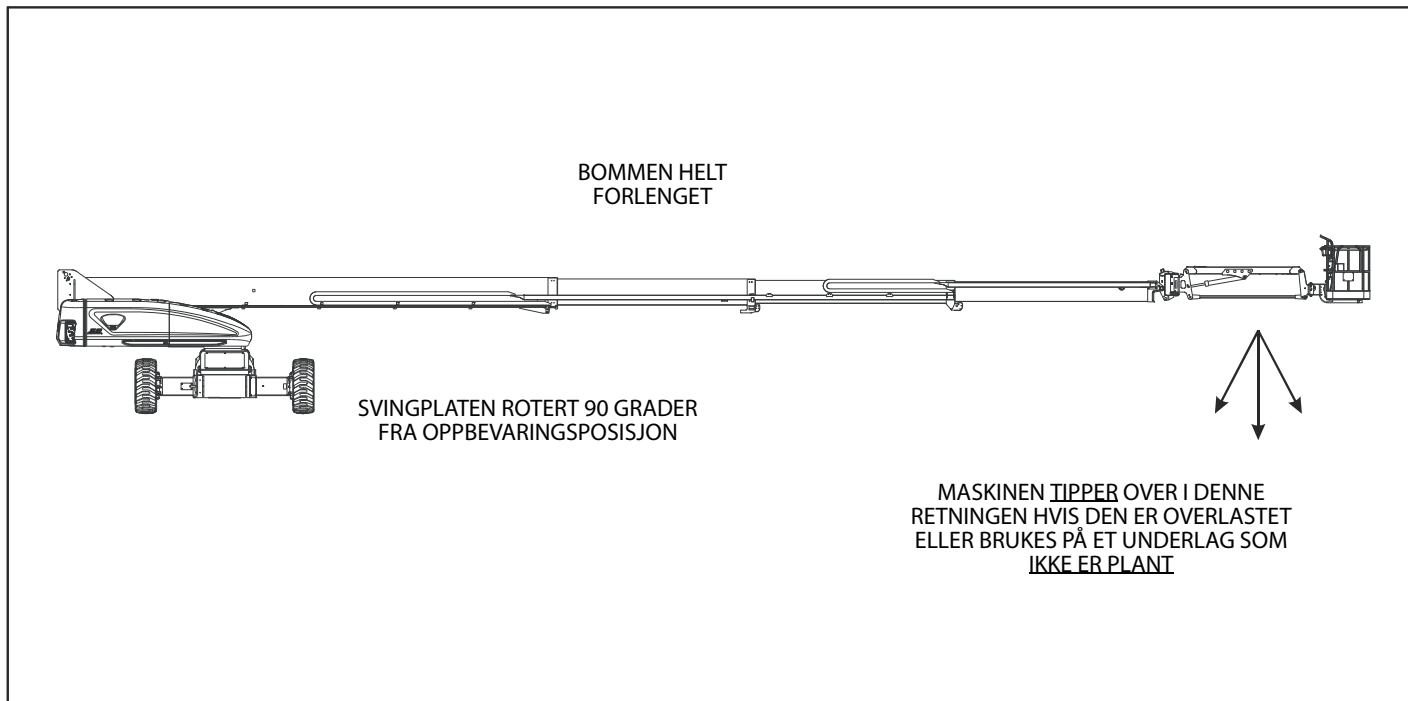

Figur 4-2. Posisjon med minst stabilitet framover

4.5 TRANSPORT (KJØRING)

MERK: Når den øvre bommen er hevet omtrent 15 grader over horisontal posisjon, vil funksjonen for høy hastighet automatisk være i lav hastighet.

⚠ ADVARSEL!

IKKE KJØR MED BOMMEN OVER HORISONTAL POSISJON, UNNTATT PÅ ET JEVNT, FAST OG PLANT UNDERLAG.

FOR Å UNNGÅ TAP AV KONTROLL UNDER TRANSPORT ELLER AT MASKINEN "TIPPER OVER", MÅ MASKINEN IKKE KJØRES I HELLINGER SOM OVERSTIGER DET SOM ER SPE-SIFISERT PÅ SERIENUMMERPLATEN.

IKKE KJØR I SIDEHELNINGER PÅ MER ENN 5 GRADER.

VÆR EKSTREMT FORSIKTIG VED KJØRING I REVERS OG ALLTID NÅR PLATTFORMEN ER HEVET.

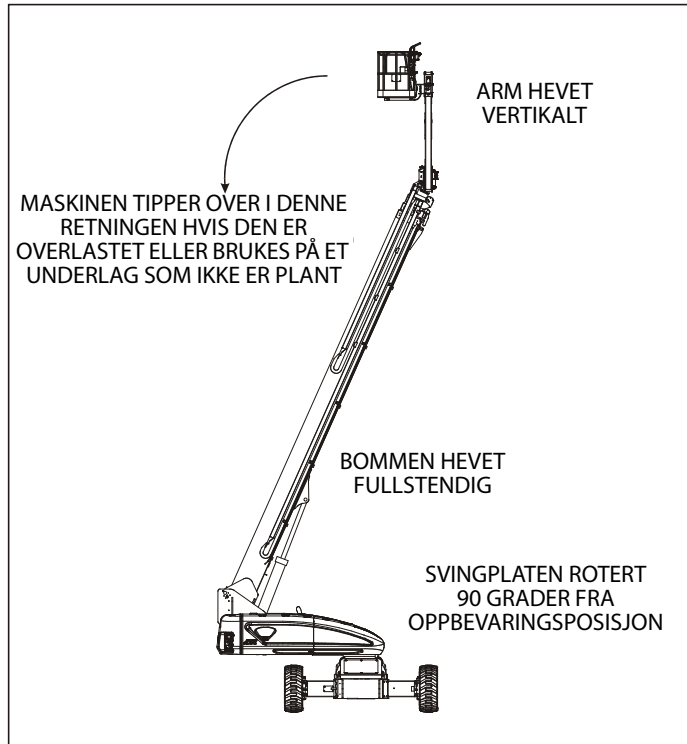

Figur 4-3. Posisjon med minst stabilitet bakover

KAPITTEL 4 - BETJENING AV MASKINEN

FINN DE SVARTE/HVITE RETNINGSPILENE PÅ BÅDE CHASSISET OG PLATTFORMSPAKENE FØR DU KJØRER. BEVEG KJØRESPAKENE I SAMME RETNING SOM RETNINGSPILENE.

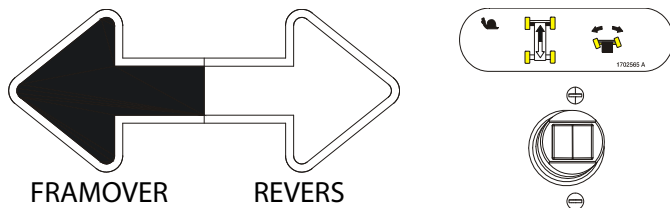

Kjøring framover og i revers

1. Ved plattformkontrollene, dra ut bryteren for nødstop, start motoren og aktiver fotbryteren.
2. Sett kjørespaken i FRAMOVER eller REVERS.

Denne maskinen er utstyrt med en indikator for kjøreretning. Det gule lyset på plattformens kontrollkonsoll angir at bommen er svingt forbi bakhjulene og at maskinen kan kjøre/styre i motsatt retning i forhold til kontrollene. Hvis indikatoren lyser må kjørefunksjonen brukes på følgende måte:

1. Sammenlign de sorte og hvite retningsspilene på plattformens kontrollpanel og på chassiset for å avgjøre retningen maskinen vil bevege seg.
2. Trykk og frigi overstyringsbryteren for kjøreretning. Beveg forsiktig kjørekontrollen mot pilen som svarer til ønsket kjøreretning før det er gått 3 sekunder. Indikatorlyset vil blinke i det 3 sekunder lange intervallet inntil kjørefunksjon er valgt.

Kjøring i en helling

Når du kjører i en helling, oppnås maksimal bremsing og hjulgrep med bommen i oppbevaringsposisjon, i stillingen over bakakselen, og på linje med kjøreretningen. Kjør maskinen forover når du bestiger en helling, og i revers når du kjører nedover i en helling. Ikke overstig maskinens klassifiserte spesifikasjon.

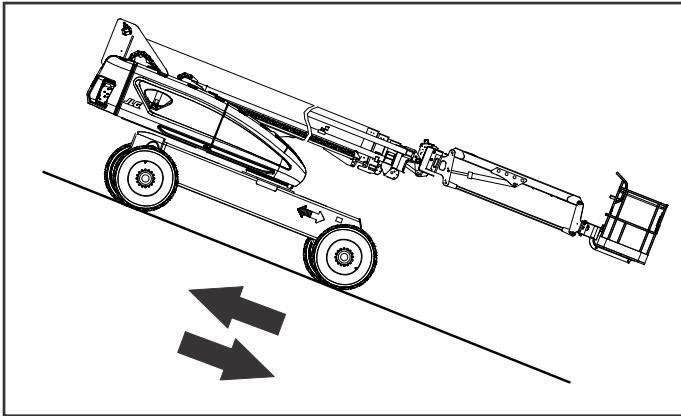

Figur 4-4. Kjøring i en helling

MERK

HVIS BOMMEN ER OVER FRONTAKSLINGEN (STYREAKSLINGEN), BLIR RETNINGEN FOR STYRE- OG KJØREBEVEGELSENE MOTSATT AV BEVEGELSEN TIL KONTROLLENE.

4.6 STYRING

Skyv tommebryteren på kjøre-/styrespaken til HØYRE for å styre til høyre eller til VENSTRE for å styre til venstre.

4.7 FORLENGE AKSLENE

MERK: Føreren må kjøre maskinen (forover eller i revers) for å kunne forlenge akslene.

Sett bryteren til forleng aksel for å forlenge akslene eller til forkort aksel for å forkorte akslene.

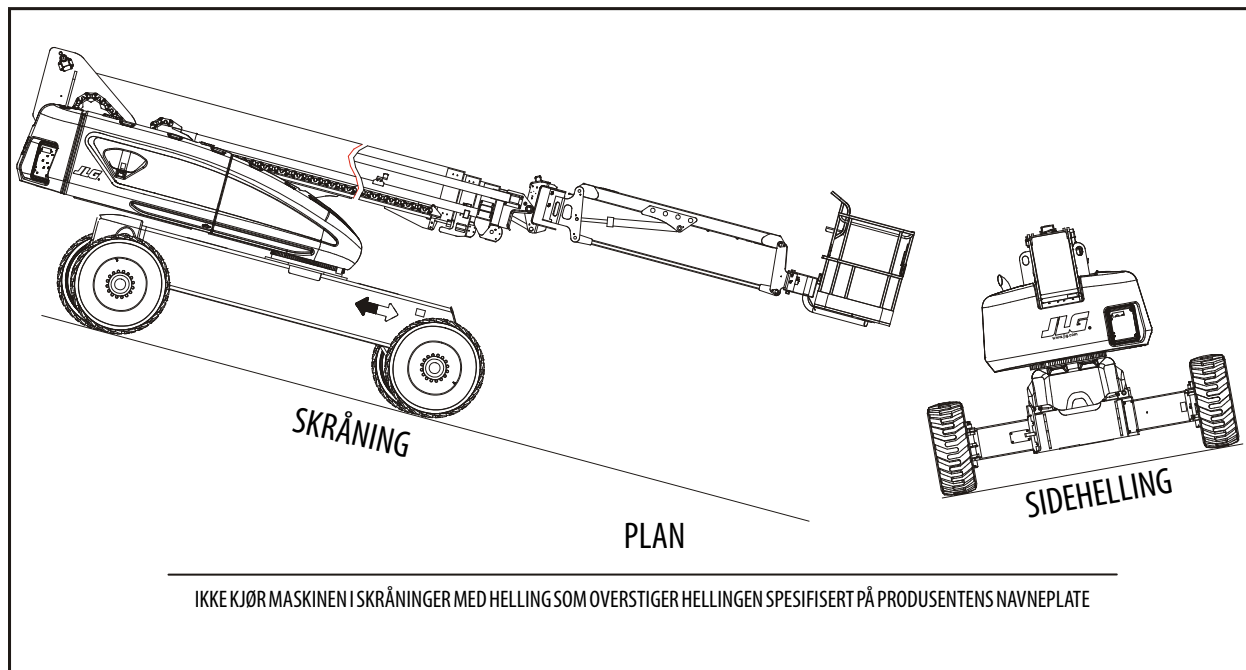

Figur 4-5. Skråning og sidehellinger

4.8 PLATTFORM

Justering for å sette plattform plant

ADVARSEL!

FUNKSJONEN FOR NIVÅJUSTERING AV PLATTFORM SKAL BARE BRUKES TIL MINDRE JUSTERINGER AV PLATTFORMEN. URIKTIG BRUK KAN FORÅRSAKE AT LASTEN/PERSONELLET GLIR ELLER FALLER. DERSOM DU IKKE ETTERFØLGER ADVARSELEN, KAN DET FØRE TIL ALVORLIG PERSONSKADE ELLER DØD.

MERK: Når valgbryteren for bomkontroll er i manuell modus, fungerer nivåjustering av plattformen kun under hovedløft. Når valgbryteren for bomkontroll er i automatisk modus, er nivåjustering av plattformen aktiv i alle funksjoner, unntatt ved forlengning/forkorting. I manuell modus er heller ikke systemene for kontrollert vinkel aktive.

Plattformen opprettholder automatisk sin posisjon under normal bruk av maskinen. Hvis du vil nivåjustere manuelt opp eller ned, settes plattformens nivåkontrollbryter i posisjon opp eller ned. Bryteren holdes inntil ønsket plattformposisjon er oppnådd.

Plattformrotasjon

Bruk plattformens rotasjonskontrollbryter til å rotere plattformen til venstre eller høyre. Velg retning og hold inntil ønsket posisjon er oppnådd.

4.9 BOM

ADVARSEL!

BOMMEN SKAL IKKE SVINGES ELLER HEVES OVER HORIZONTAL POSISJON NÅR MASKINEN IKKE STÅR PLANT.

IKKE BASER DEG PÅ VIPPEALARMEN SOM EN INDIKATOR FOR AT CHASSET STÅR PLANT.

SENK PLATTFORMEN TIL BAKKENIVÅ FOR Å UNNGÅ Å TIPPE OVER. KJØR DERETTER MASKINEN TIL ET PLANT UNDERLAG FØR BOMMEN HEVES.

MASKINEN MÅ IKKE BRUKES HVIS NOEN AV STYRESPAKENE ELLER VIPPEBRYTERNE IKKE RETURNERER TIL POSISJON AV ELLER NØYTRAL NÅR DE SLIPPES FOR Å UNNGÅ ALVORLIG SKADE.

HVIS PLATTFORMEN IKKE STANSER NÅR EN STYRESPAK ELLER BRYTERE SLIPPES, MÅ FOTEN FJERNES FRA FOTBRYTEREN ELLER NØDSTOPPBRYTEREN AKTIVERES FOR Å STANSE MASKINEN.

Svinging av bommen

Bruk svingspaken til å svinge bommen, og velg høyre eller venstre.

MERK

PASS PÅ AT DET ER TILSTREKKELIG PLESS NÅR BOMMEN SVINGES, SLIK AT BOMMEN GÅR KLAR AV OMKRINGLIGGENDE VEGGER, SKILLEVEGGER OG UTSTYR.

Heve og senke bommen

MERK: Løftefunksjonen kan ikke benyttes høyere enn 15 grader over horisontal posisjon hvis akslene ikke er fullt forlenget.

Bruk kontrollen for løfting av bommen og velg opp eller ned for å heve eller senke bommen.

Forlenging/forkorting av bommen

MERK: Forlengings-/forkortingsfunksjonen kan ikke betjenes utover transportposisjonen hvis akslene ikke er fullt forlenget.

Bruk teleskopbryteren og velg inn eller ut for å forlenge eller forkorte hovedbommen.

Svinge utliggeren

MERK: Utliggeren må midtstilles og utliggerens svingfunksjon kan ikke betjenes i modus for 1000 lb (454 kg for ANSI-markeder og 450 kg for CE- og australske markeder). Hvis utliggeren er ute av midtposisjon når den er i denne modusen, lar utligger-svingfunksjonen føreren midtstille utliggeren på nytt.

Bruk bryteren for svingkontroll og velg høyre eller venstre for å svinge utliggeren.

4.10 FUNKSJONSHASTIGHETSKONTROLL

Denne kontrollen påvirker hastigheten på alle funksjoner for bom og plattformrotasjon. Når knotten er vridd helt mot klokken, er kjørehastigheten satt til krypehastighet.

4.11 OVERSTYRING AV SIKKERHETSSYSTEMET FOR MASKINEN (MSSO) (BARE CE)

Overstyring av sikkerhetssystemet for maskinen (MSSO) brukes kun til å overstyre funksjonskontroller for henting fra plattformen i nødssituasjoner. Se Kapittel 5.5, OVERSTYRING AV SIKKERHETSSYSTEMET FOR MASKINEN (MSSO) (BARE CE) for driftsprosedyrer.



4.12 BRUK AV SKYGUARD

SkyGuard brukes til å gi forbedret beskyttelse av kontrollpanelet. Når SkyGuard-sensoren er aktivert, vil funksjoner som var i bruk under betjeningen, reverseres eller koples ut. SkyGuard-funksjonstabellen inneholder flere detaljer om disse funksjonene.

Under aktiveringen, vil hornet lyde, og hvis et SkyGuard-varsellys er installert, lyser dette til sensoren og forbryteren er deaktivert.

Hvis SkyGuard sensoren forblir aktivert etter reversering eller utkobling av en funksjon, trykk og hold inne overstyringsbryteren for SkyGuard for å tillate normal maskinfunksjoner til sensoren er deaktivert.

Se følgende illustrasjoner for å finne ut hvilken type SkyGuard maskinen har. Uavhengig av type, endres ikke SkyGuard-funksjonen i henhold til SkyGuard-funksjonstabellen.

SkyGuard

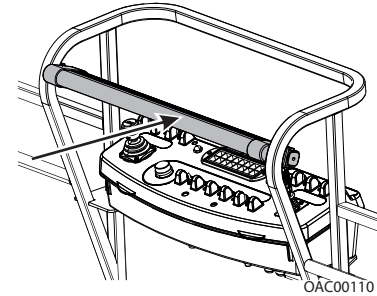

Det påføres omtrent 222 Nm (50 lb) kraft på gul linje.

SkyGuard - SkyLine

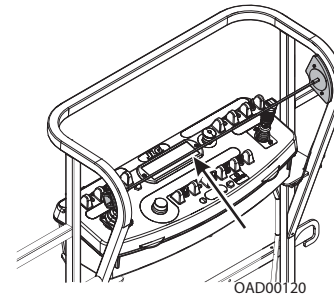

Kabelen er trykt, og bryter den magnetiske forbindelsen mellom kabelen og høyre brakett.

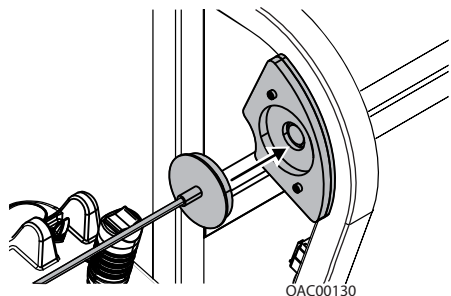

Koble den magnetiske enden av kabelen tilbake til braketten hvis den blir frakoblet.

SkyGuard - SkyEye

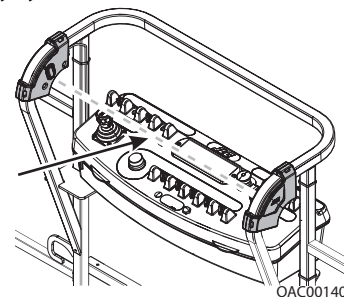

Operatør passerer gjennom sensorstrålens bane.

Funksjonstabell for SkyGuard

Kjøring forover	Kjøring i revers	Styring	Svinging	Bomløft opp	Bomløft ned	Bom forlenging	Bom inntrekking	Heving/senking av utligger	Utliggersving	Kurvnivå	Kurvrotasjon
R*/C**	R	C	R	R	R	R	C	C	C	C	C
R = Indikerer at reversering er aktivert											
C = Indikerer at utkopling er aktivert											
* DOS (kjøreretningssystem) aktivert											
** DOS ikke aktivert, maskinen kjører rett uten styring, og alle andre hydrauliske funksjoner er aktive											
Merk: Hvis SkyGuard er aktivert med Soft Touch-systemet, vil funksjonene kuttes ut i stedet for å snu.											

4.13 NØDPROSEDYRER VED TAUING

⚠ ADVARSEL!

KJØRETØY UTEN STYRING / MASKINFARE. MASKINEN HAR INGEN BREMSER VED TAUING. KJØRETØYET SOM TAUER, MÅ TIL ENHVER TID VÆRE I STAND TIL Å KONTROLLERE MASKINEN. DET ER IKKE TILLATT Å TAUE PÅ HOVEDVEI. DERSOM INSTRUKSJONENE IKKE FØLGES, KAN DETTE FØRE TIL ALVORLIG SKADE ELLER DØD.

MAKSIMAL HASTIGHET VED TAUING ER 8 KM/T (5 MPH)

MAKSIMAL SKRÅNING VED TAUING ER 25 %.

⚠ FORSIKTIG!

EN MASKIN MED MOTOREN I GANG ELLER AKTIVERTE HJULNAV, MÅ IKKE TAUES.

1. Forkort, senk og plasser bommen i transportposisjon og lås svingplaten.

2. Koble fra hjulnavene ved å invertere frakoblingshetten.

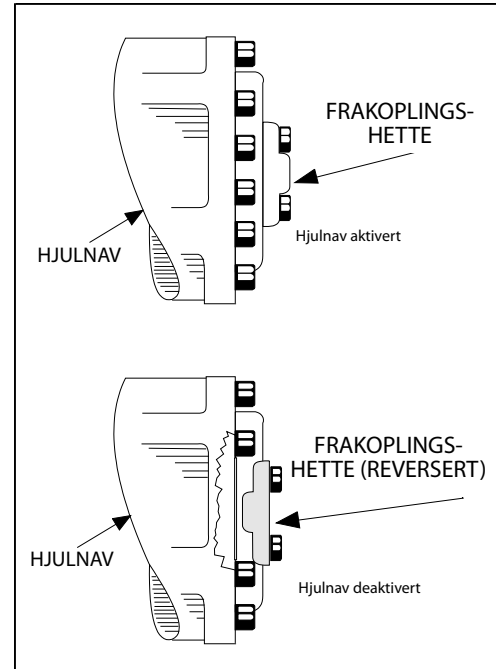

Figur 4-6. Kjøreutkoplingsnav

3. Hjulnavene koples til igjen ved å invertere frakoblingshetten når tauingen er ferdig.

4.14 SLÅ AV OG PARKER

Prosedyren for å slå av og parkere maskinen er som følger:

1. Kjør maskinen til et relativt godt bevoktet område.
2. Pass på at bommen er senket over bakakselen.
3. Trykk inn nødstoppet på plattformkontrollene.
4. Trykk inn nødstoppet på bakkekontrollen. Sett valgbytteren for plattform/bakke i midtposisjonen AV.
5. Om nødvendig skal plattformkontrollene dekkes til for å beskytte instruksjonsskilt, advarselsmerker og kontroller mot fiendtlig miljø.

4.15 LØFTING OG FESTING

Se Figur 4-7.

Løfting

1. Man kan ringe JLG Industries eller veie den enkelte enheten for å finne maskinens bruttovekt.
2. Plasser bommen i oppbevaringsposisjon med svingplaten låst.
3. Fjern alle løse gjenstander på maskinen.
4. Løfteanordninger og utstyr skal bare festes i de angitte løftepunktene.
5. Juster riggingen slik at maskinskade kan unngås og maskinen forblir plan.

Festing

MERK

VED TRANSPORT AV MASKINEN MÅ BOMMEN VÆRE FULLSTENDIG SENKET NED I STØTTEN.

MERK: Før opplasting av maskinen på en lastebil, vil det være nødvendig å rotere svingplaten 180 grader for å distribuere vekten bedre.

1. Plasser bommen i oppbevaringsposisjon med svingplaten låst.
2. Fjern alle løse gjenstander på maskinen.
3. Chassiset og plattformen sikres ved hjelp av remmer eller kjetting av passende styrke som festes til angitte festepunkter.

4.16 LAGRE UTLIGGEREN FOR TRANSPORT

1. Plasser bommen i oppbevaringsposisjon med akslene forkortet.
2. Hold bryteren for utliggerens svingkontroll til høyre, inntil plattformen ikke vil svinge lenger.

MERK: Det er ikke mulig å bruke funksjonen for utliggersving når kontrollen for valg av kapasitet er angitt til 454 kg for ANSI-merker og 450 kg for CE og Australia (1000 lb).

MERK: Automatisk nivåjustering av plattformen er deaktivert ved oppbevaring av utliggeren.

3. Trykk og hold armens kontrollbryter inntil armen og plattformen er i oppbevaringsposisjon under bommen.

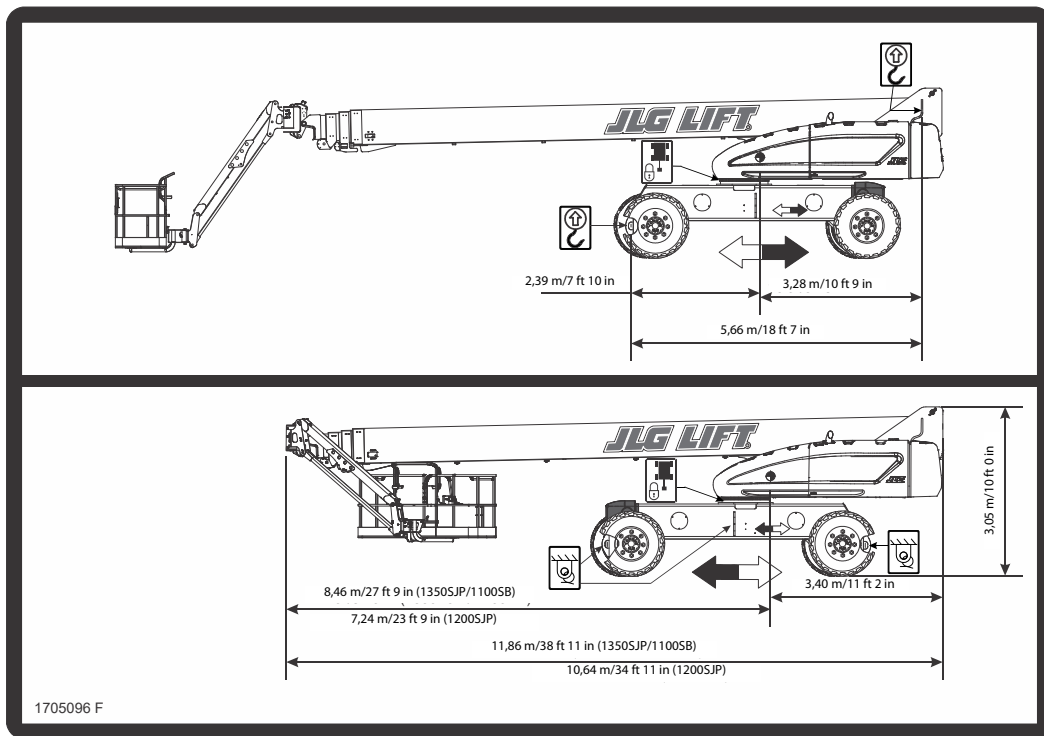

Figur 4-7. Løfte- og festediagram

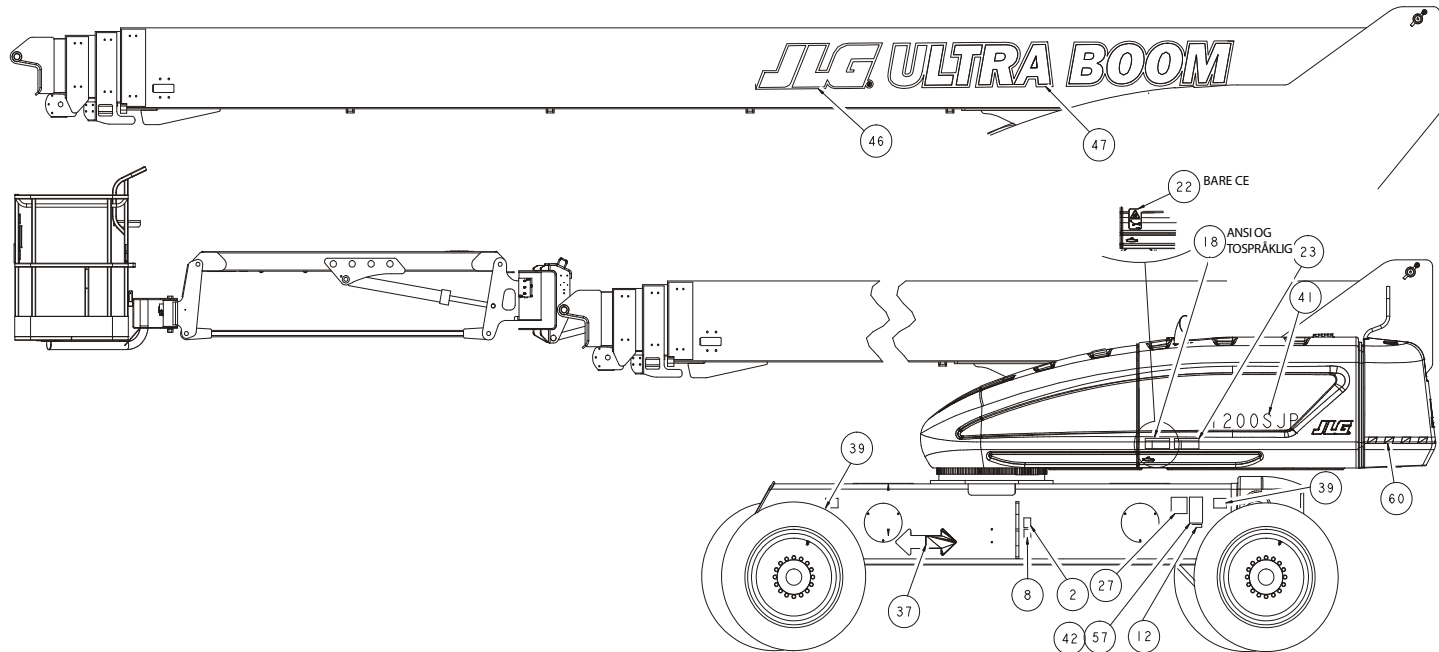

Figur 4-8. Merkeplassing – ark 1 av 7

KAPITTEL 4 - BETJENING AV MASKINEN

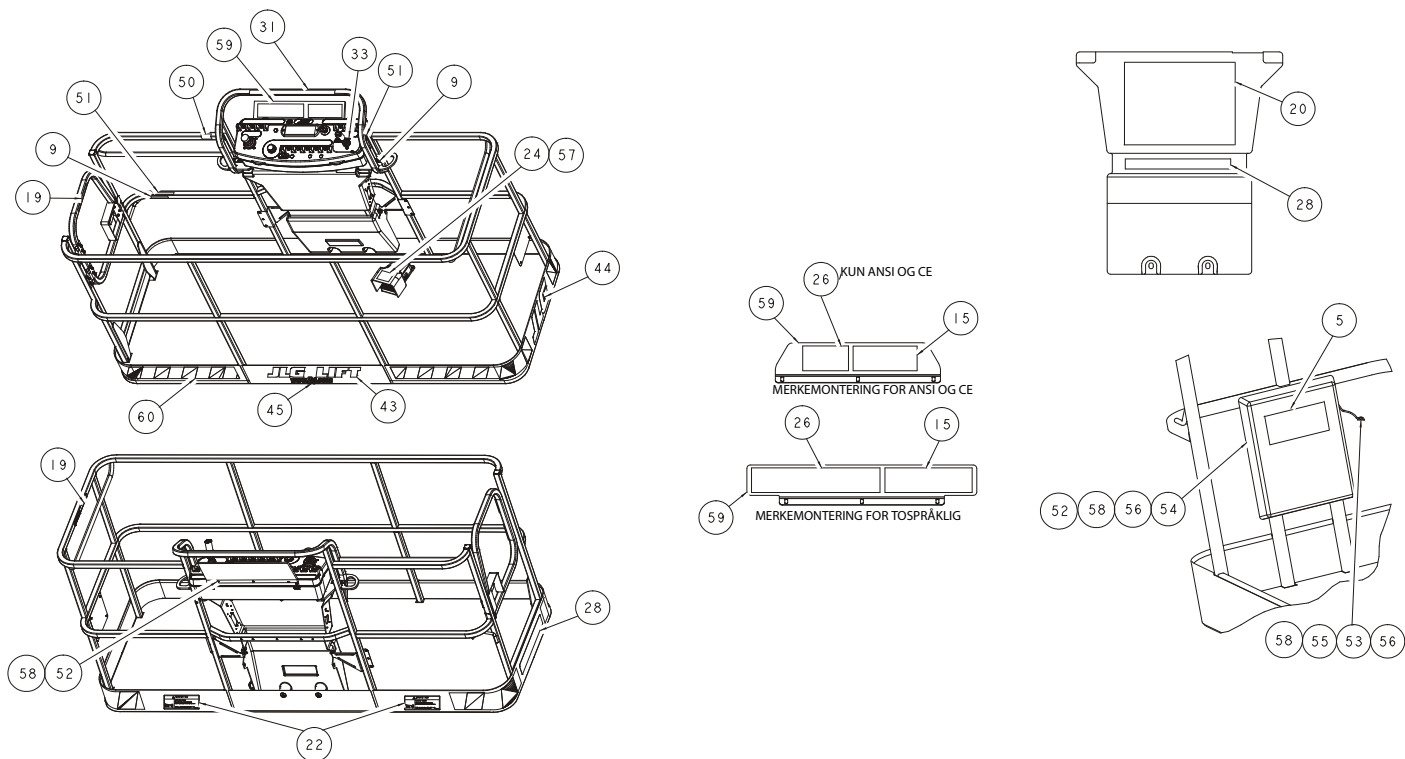

Figur 4-9. Merkeplassering – ark 2 av 7

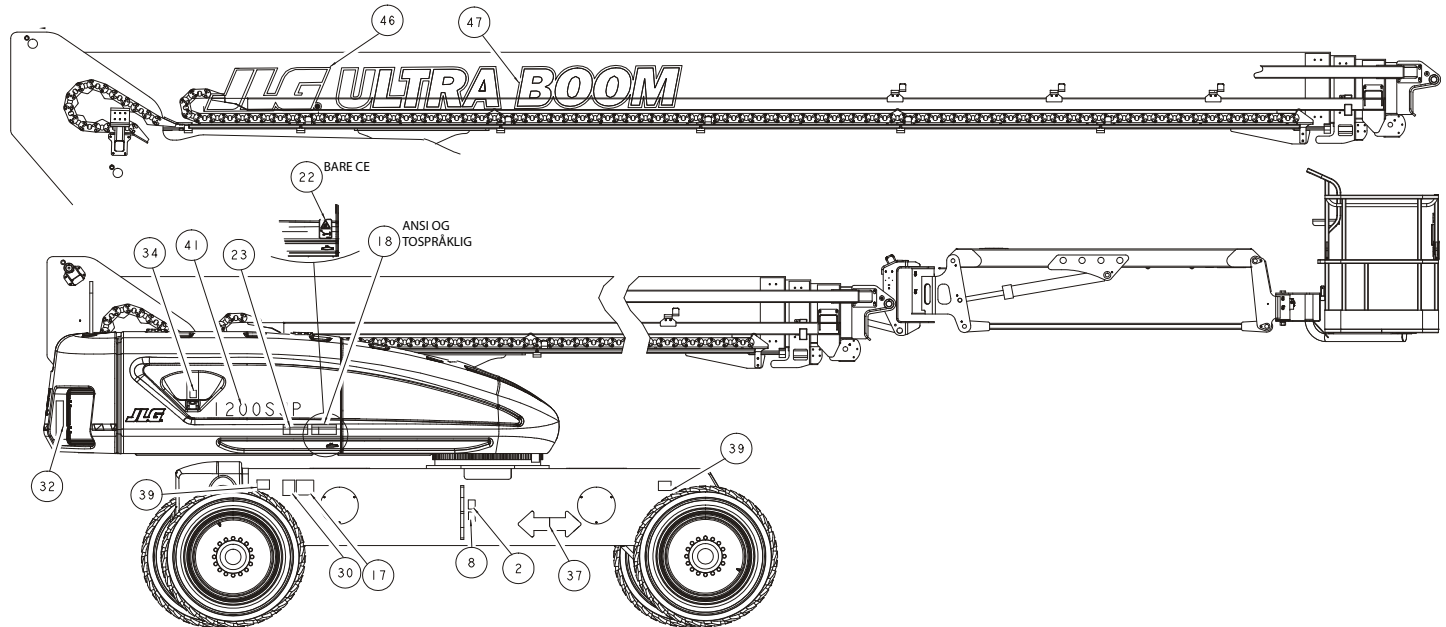

Figur 4-10. Merkeplassing – ark 3 av 7

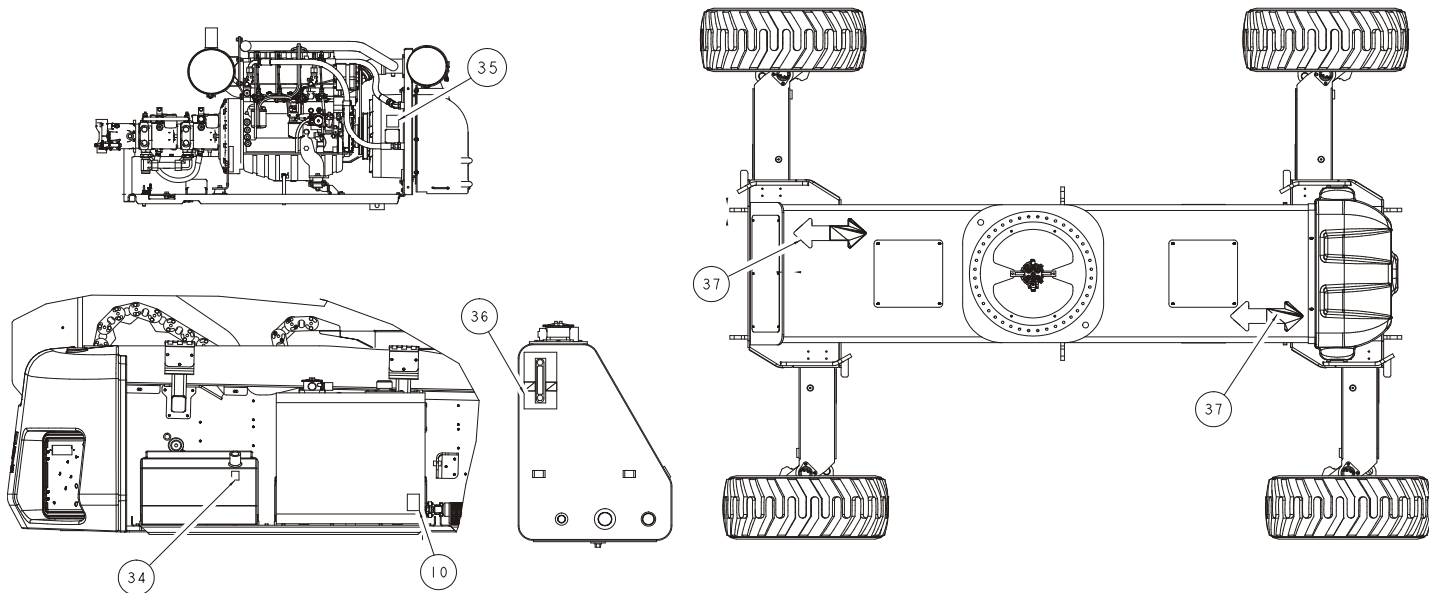

Figur 4-11. Merkeplassing – ark 4 av 7

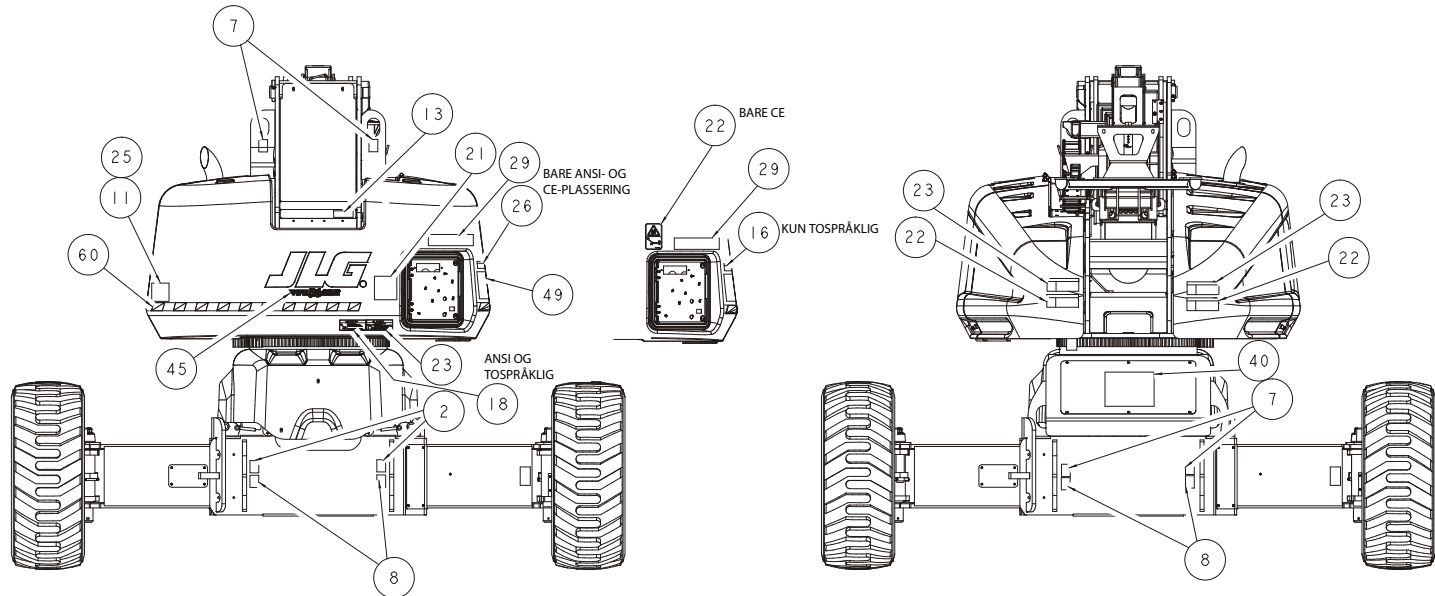

Figur 4-12. Merkeplassering – ark 5 av 7

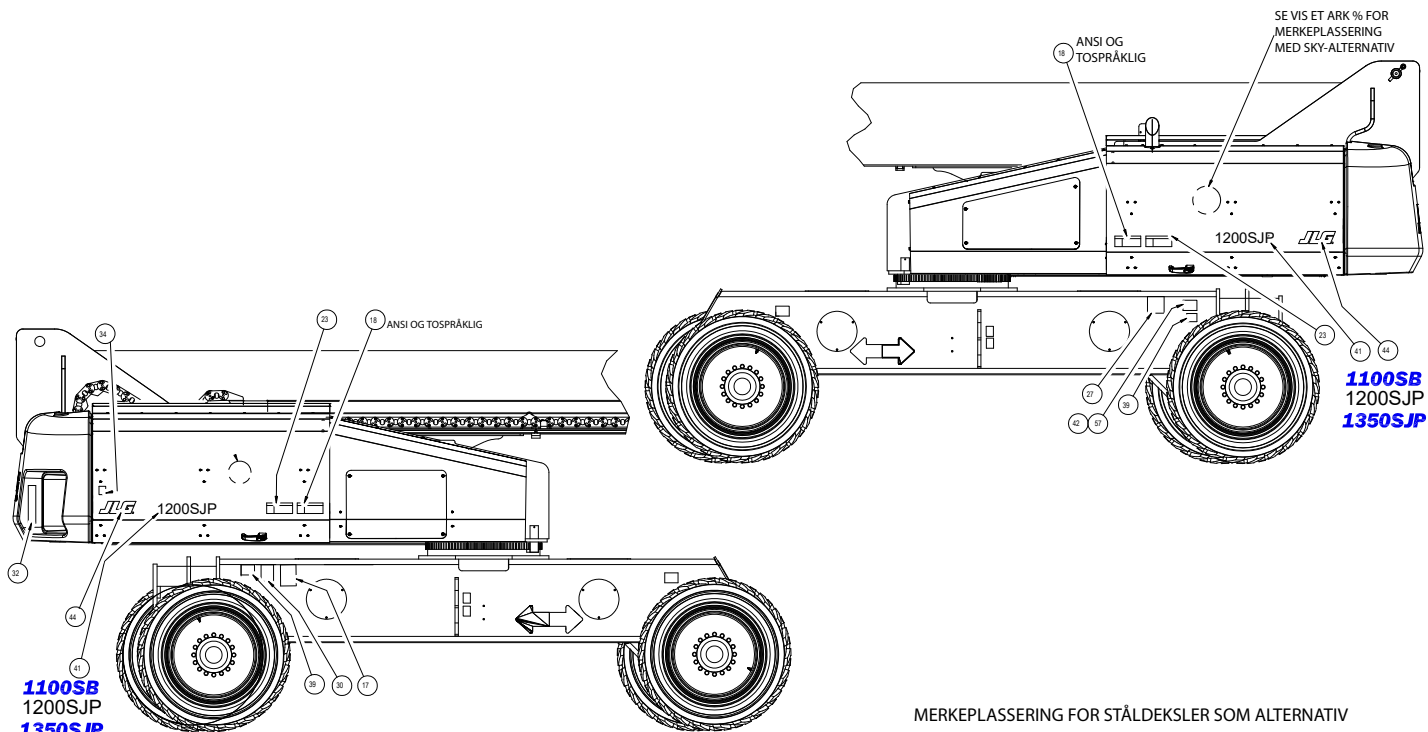

Figur 4-13. Merkeplassingering – ark 6 av 7

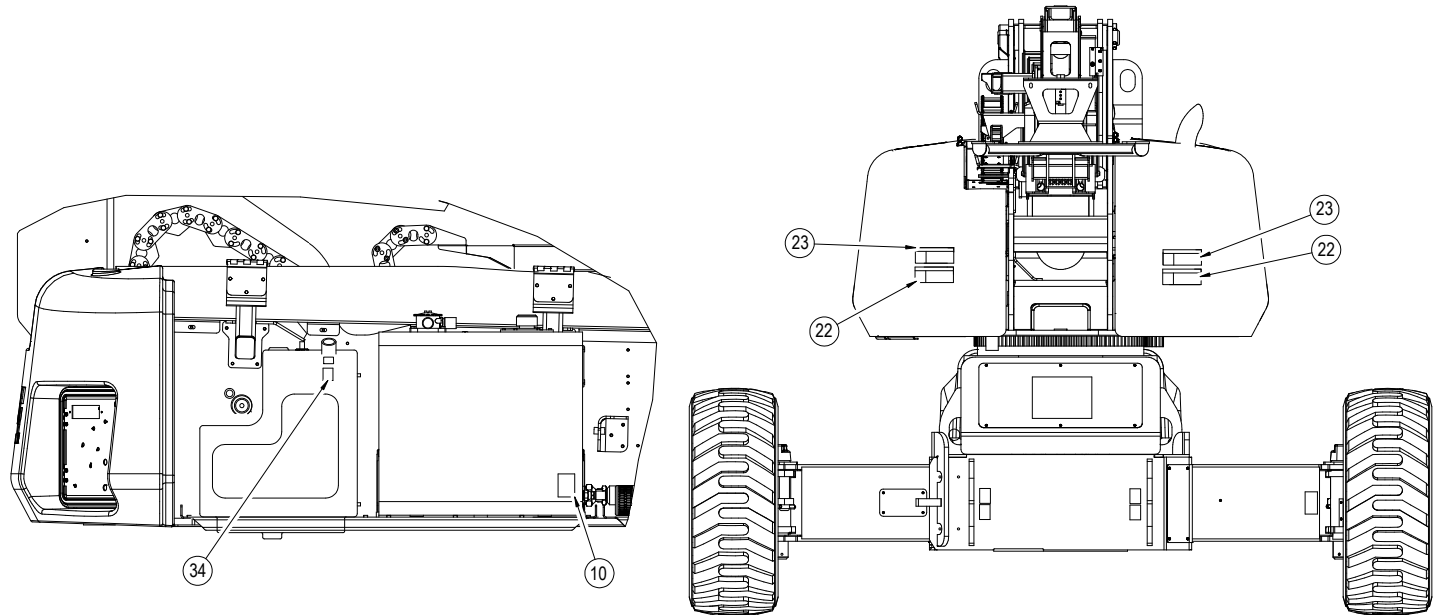

MERKEPLASSERING FOR STÅLDEKSLER SOM ALTERNATIV

Figur 4-14. Merkeplassering – ark 7 av 7

Tabell 4-1. Forklaring til merker – Før snr. 0300141473

Delenr.	ANSI 0274722-7	Koreansk 0274723-7	Kinesisk 0274724-7	Portugisisk 0274725-7	Engelsk/ spansk 0274726-8	Fransk/engelsk 0274727-7	CE/Australia 0274728-8	Japan 0274729-7
1	--	--	--	--	--	--	--	--
2	1701499	1701499	1701499	1701499	1701499	1701499	1701499	1701499
3	--	--	--	--	--	--	--	--
4	--	--	--	--	--	--	--	--
5	1701509	1701509	1701509	1701509	1701509	1701509	1701509	1701509
6	1701529	1701529	1701529	1701529	1701529	1701529	1701529	1701529
7	1703811	1703811	1703811	1703811	1703811	1703811	1703811	1703811
8	1703814	1703814	1703814	1703814	1703814	1703814	1703814	1703814
9	1704277	1704277	1704277	1704277	1704277	1704277	1704277	1704277
10	1704412	1704412	1704412	1704412	1704412	1704412	1704412	1704412
11	--	--	--	--	--	--	1705515	--
12	--	--	--	--	--	1705514	--	--
13	3251243	3251243	3251243	3251243	3251243	3251243	--	3251243
14	--	--	--	--	--	--	--	--
15	1705337	1705337	1705342	1705904	1705337	1705341	--	1705338
16	--	--	1705507	1705906	1705916	1705505	--	1705493

Tabell 4-1. Forklaring til merker – Før snr. 0300141473

Delenr.	ANSI 0274722-7	Koreansk 0274723-7	Kinesisk 0274724-7	Portugisisk 0274725-7	Engelsk/ spansk 0274726-8	Fransk/engelsk 0274727-7	CE/Australia 0274728-8	Japan 0274729-7
17	--	1702153	--	1705901	1704007	1704006	--	--
18	1703953	1703953	1703943	1705903	1703941	1703942	--	1703944
19	1702868	1702868	1705968	1705967	1704001	1704000	--	--
20	1703797	1703797	1703925	1705895	1703923	1703924	1705921	1703926
21	1705336	1705336	1705348	1705896	1705917	1705347	1705822	1705344
22	1703804	1703804	1703949	1705898	1703947	1703948	1701518	1703950
23	1703805	1703805	1703937	1705897	1703935	1703936	1705961	1703938
24	3252347	--	1703982	1705902	1703983	1703984	1705828	1703980
25	3251813	3251813	3251813	3251813	3251813	3251813	--	3251813
26	1705492	1705492	1705508	1705907	1705915	1705506	--	1705494
27	1702631	1702631	1702631	1702631	1702631	1702631	1702631	1702631
28	1705168	1705168	1705334	1705899	1705908	1705333	1706770	1705330
29	1705181	1705181	1705478	1705900	1705919	1705477	1705468	1705480
30	1700584	1700584	1700584	1700584	1700584	1700584	1700584	1700584
31	1706751	1706751	1706751	1706751	1706751	1706751	--	1706751
32	1705868	1705868	1705868	1705868	1705868	1705868	--	1705868
33	1705351	1705351	1705430	1705905	1705910	1705429	--	1705426
34	1701505	1701505	1701505	1701505	1701505	1701505	1701505	1701505

Tabell 4-1. Forklaring til merker – Før snr. 0300141473

Delenr.	ANSI 0274722-7	Koreansk 0274723-7	Kinesisk 0274724-7	Portugisisk 0274725-7	Engelsk/ spansk 0274726-8	Fransk/engelsk 0274727-7	CE/Australia 0274728-8	Japan 0274729-7
35	1704972	1704972	1706060	1706059	1706063	1706064	1706098	1704972
36	1705511	1705511	1705511	1705511	1705511	1705511	1705511	1705511
37	1701501	1701501	1701501	1701501	1701501	1701501	1701501	1701501
38	--	--	--	--	--	--	--	--
39	--	--	--	--	--	--	--	--
40	--	--	--	--	--	--	--	--
41	--	--	--	--	--	--	--	--
42	--	--	--	--	--	--	--	--
43	--	--	--	--	--	--	--	--
44	--	--	--	--	--	--	--	--
45	--	--	--	--	--	--	--	--
46	--	--	--	--	--	--	--	--
47	--	--	--	--	--	--	--	--
48	--	--	--	--	--	--	--	--
49	--	--	--	--	--	--	--	--
50	--	--	--	--	--	--	--	--
51	--	--	--	--	--	--	--	--
52	--	--	--	--	--	--	--	--

Tabell 4-1. Forklaring til merker – Før snr. 0300141473

Delenr.	ANSI 0274722-7	Koreansk 0274723-7	Kinesisk 0274724-7	Portugisisk 0274725-7	Engelsk/ spansk 0274726-8	Fransk/engelsk 0274727-7	CE/Australia 0274728-8	Japan 0274729-7
53	--	--	--	--	--	--	--	--
54	--	--	--	--	--	--	--	--
55	--	--	--	--	--	--	--	--
56	--	--	--	--	--	--	--	--
57	--	--	--	--	--	--	--	--
58	--	--	--	--	--	--	--	--
59	--	--	--	--	--	--	--	--
60	--	--	--	--	--	--	--	--

Tabell 4-2. Forklaring til merker – snr. 0300141473 til i dag

Delenr.	ANSI 0274722-F	Koreansk 0274723-E	Kinesisk 0274724-E	Portugisisk 0274725-E	Engelsk/ spansk 0274726-E	Fransk/engelsk 0274727-E	Australia 1001114382-E	Japan 0274729-E
1	--	--	--	--	--	--	--	--
2	1701499	1701499	1701499	1701499	1701499	1701499	1701499	1701499
3	--	--	--	--	--	--	--	--
4	--	--	--	--	--	--	--	--
5	1701509	1701509	1701509	1701509	1701509	1701509	1701509	1701509
6	1701529	1701529	1701529	1701529	1701529	1701529	--	1701529
7	1703811	1703811	1703811	1703811	1703811	1703811	1703811	1703811
8	1703814	1703814	1703814	1703814	1703814	1703814	1703814	1703814
9	1704277	1704277	1704277	1704277	1704277	1704277	1704277	1704277
10	1704412	1704412	1704412	1704412	1704412	1704412	1704412	1704412
11	--	--	--	--	--	--	--	--
12	1705514	--	--	--	--	1705514	--	--
13	3251243	3251243	3251243	3251243	3251243	3251243	--	3251243
14	--	--	--	--	--	--	--	--
15	1705337	1705337	1705342	1705904	1705337	1705341	--	1705338
16	--	--	1001117035	1705906	1705916	1705505	--	1705493

Tabell 4-2. Forklaring til merker – snr. 0300141473 til i dag

Delenr.	ANSI 0274722-F	Koreansk 0274723-E	Kinesisk 0274724-E	Portugisisk 0274725-E	Engelsk/ spansk 0274726-E	Fransk/engelsk 0274727-E	Australia 1001114382-E	Japan 0274729-E
17	--	1702153	--	--	--	--	--	--
18	1703953	1703945	1703943	1705903	1703941	1703942	--	1703944
19	1702868	1702868	1001116846	1705967	1704001	1704000	--	--
20	1703797	1703797	1703925	1705895	1703923	1703924	1705921	1703926
21	1705336	1705336	1001116849	1705896	1705917	1705347	1705822	1705344
22	1703804	1703951	1703949	1705898	1703947	1703948	1701518	1703950
23	1703805	1703805	1001116851	1705897	1703935	1703936	1705961	1703938
24	3252347	--	1703982	1705902	1703983	1703984	1705828	1703980
25	--	--	--	--	--	--	--	--
26	1705492	1705492	1705508	1705907	1705915	1705506	--	1705494
27	1702631	1702631	1702631	1702631	1702631	1702631	1702631	1702631
28	1001122369	1001122370	1001122371	1001122372	1001122373	1001122374	1706770	1001122375
29	1001122376	1001122377	1001122378	1001122379	1001122380	1001122381	1705468	1001122382
30	1001131269	--	--	--	--	1700584	--	--
31	1706751	1706751	1706751	1706751	1706751	1706751	--	1706751
32	1705868	1705868	1705868	1705868	1705868	1705868	--	1705868
33	1705351	1705351	1705430	1705905	1705910	1705429	--	1705426
34	1701505	1701505	1701505	1701505	1701505	1701505	1701505	1701505

Tabell 4-2. Forklaring til merker – snr. 0300141473 til i dag

Delenr.	ANSI 0274722-F	Koreansk 0274723-E	Kinesisk 0274724-E	Portugisisk 0274725-E	Engelsk/ spansk 0274726-E	Fransk/engelsk 0274727-E	Australia 1001114382-E	Japan 0274729-E
35	1704972	1704972	1706060	1706059	1706063	1706064	1706098	1706062
36	1705511	1705511	1705511	1705511	1705511	1705511	1705511	1705511
37	1701501	1701501	1701501	1701501	1701501	1701501	1701501	1701501
38	--	--	--	--	--	--	--	--
39	--	--	--	--	--	--	--	--
40	--	--	--	--	--	--	--	--
41	--	--	--	--	--	--	--	--
42	--	--	--	--	--	--	--	--
43	--	--	--	--	--	--	--	--
44	--	--	--	--	--	--	--	--
45	--	--	--	--	--	--	--	--
46	--	--	--	--	--	--	--	--
47	--	--	--	--	--	--	--	--
48	--	--	--	--	--	--	--	--
49	--	--	--	--	--	--	--	--
50	--	--	--	--	--	--	--	--
51	--	--	--	--	--	--	--	--
52	--	--	--	--	--	--	--	--

Tabell 4-2. Forklaring til merker – snr. 0300141473 til i dag

Delenr.	ANSI 0274722-F	Koreansk 0274723-E	Kinesisk 0274724-E	Portugisisk 0274725-E	Engelsk/ spansk 0274726-E	Fransk/engelsk 0274727-E	Australia 1001114382-E	Japan 0274729-E
53	--	--	--	--	--	--	--	--
54	--	--	--	--	--	--	--	--
55	--	--	--	--	--	--	--	--
56	--	--	--	--	--	--	--	--
57	--	--	--	--	--	--	--	--
58	--	--	--	--	--	--	--	--
59	--	--	--	--	--	--	--	--
60	--	--	--	--	--	--	--	--
61	--	--	--	--	--	--	--	--
62	--	--	--	--	--	--	--	--
63	--	--	--	--	--	--	--	--
64	--	--	--	--	--	--	1001112551	--
65	--	--	--	--	--	--	--	--
66	--	--	--	--	--	--	--	--
67	1001223055	1001224048	1001224050	--	1001224049	1001223971	--	1001224053

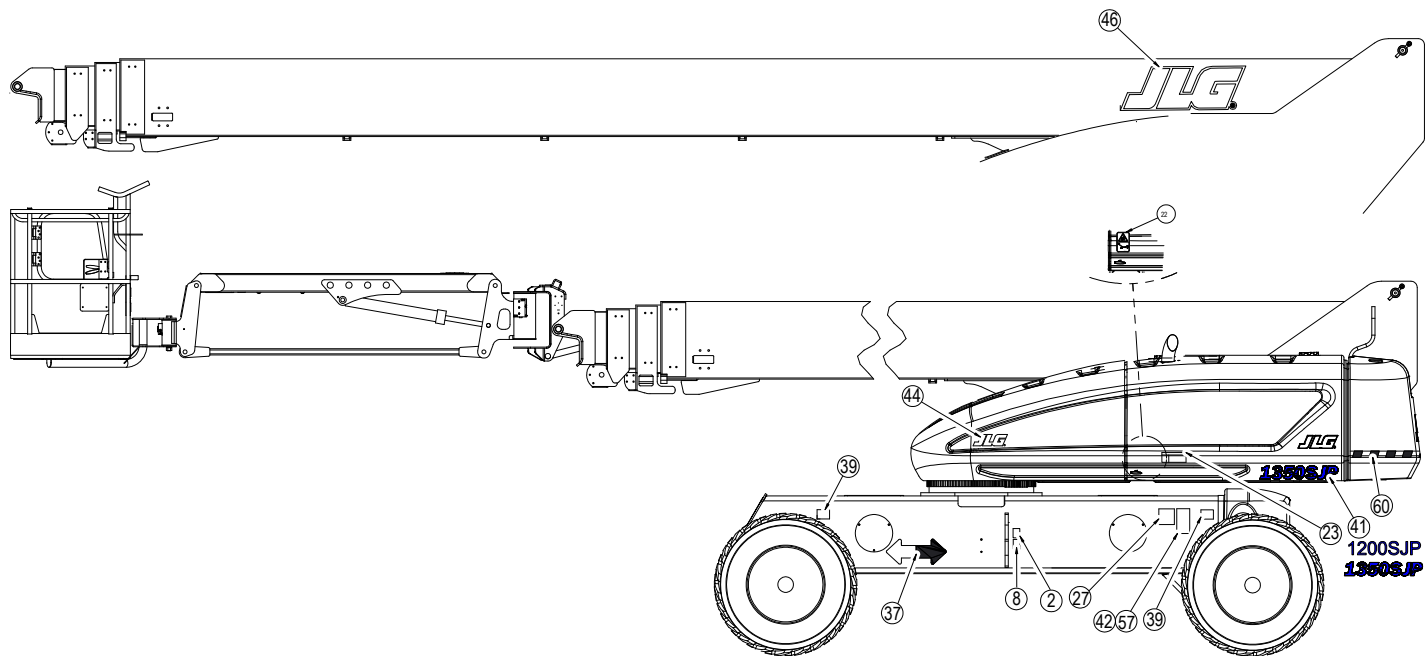

Figur 4-15. Merkeplassering (Bare CE) – SN 0300141473 til nåværende – Ark 1 av 6

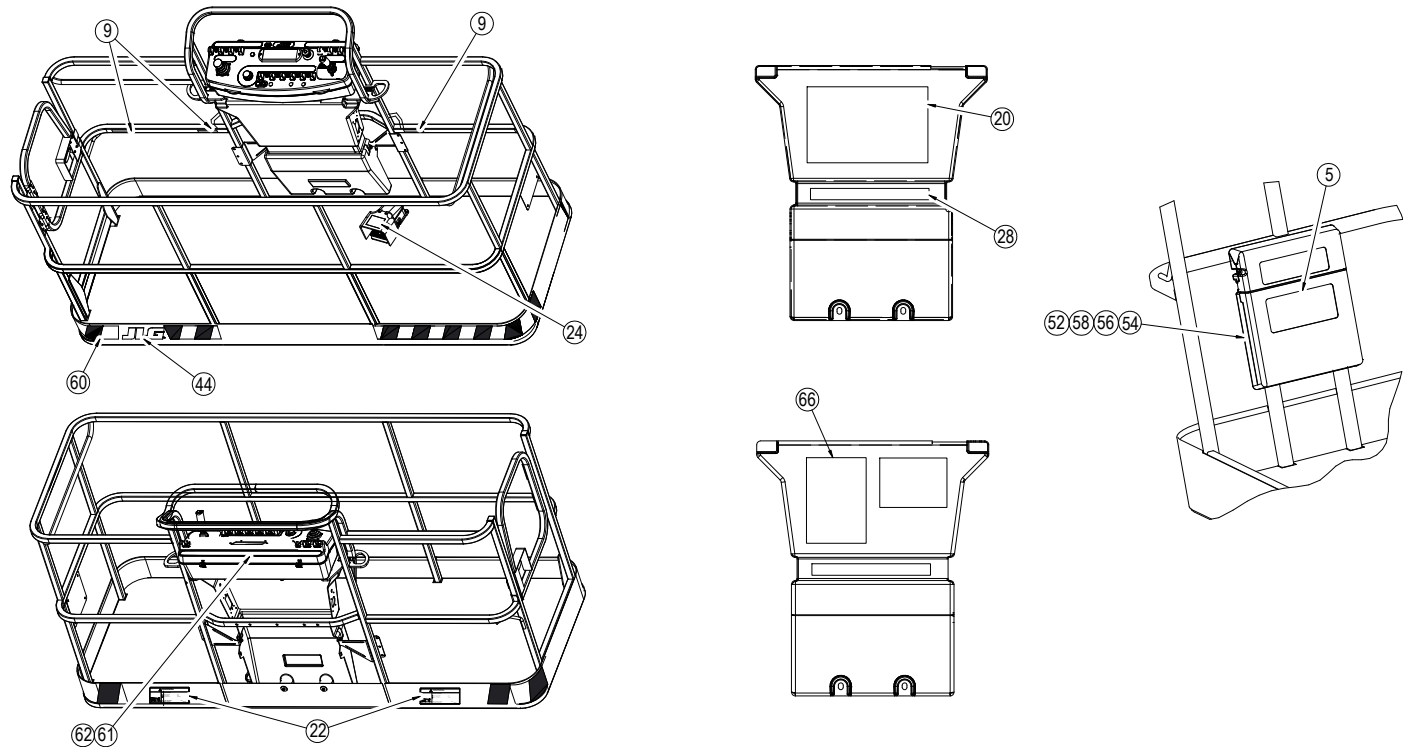

Figur 4-16. Merkeplassering (Bare CE) – SN 0300141473 til nåværende – Ark 2 av 6

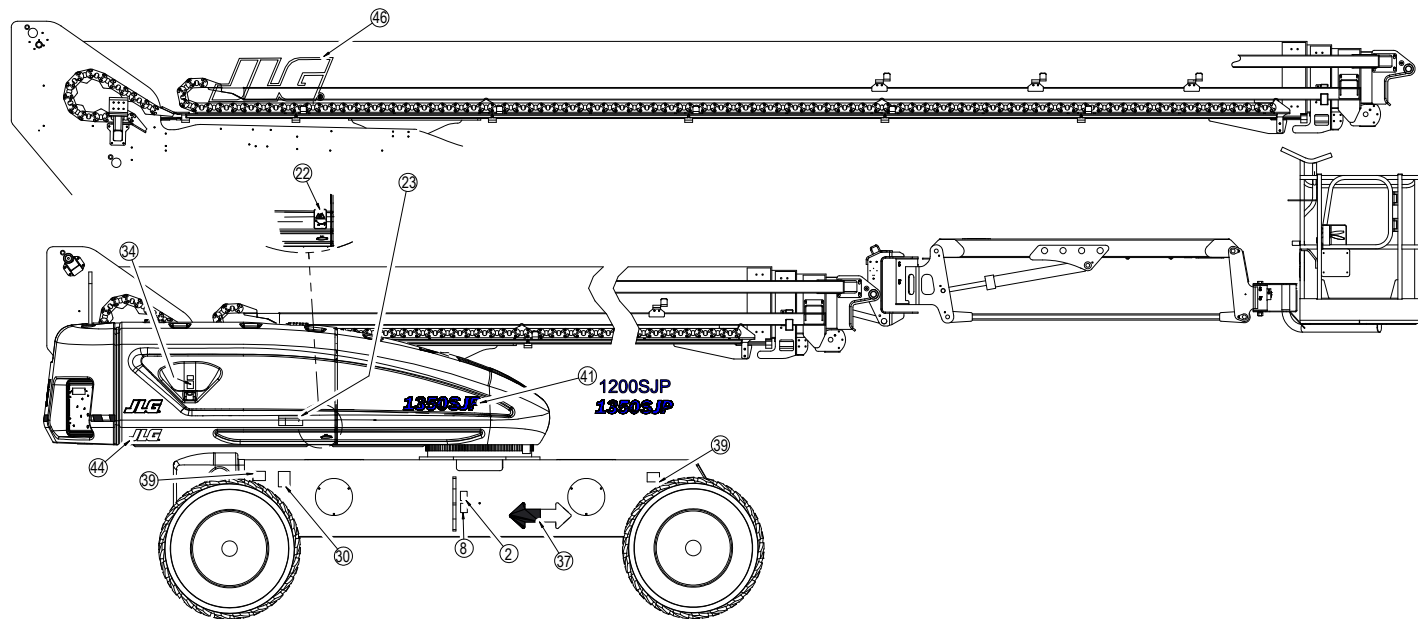

Figur 4-17. Merkeplassering (Bare CE) – SN 0300141473 til nåværende – Ark 3 av 6

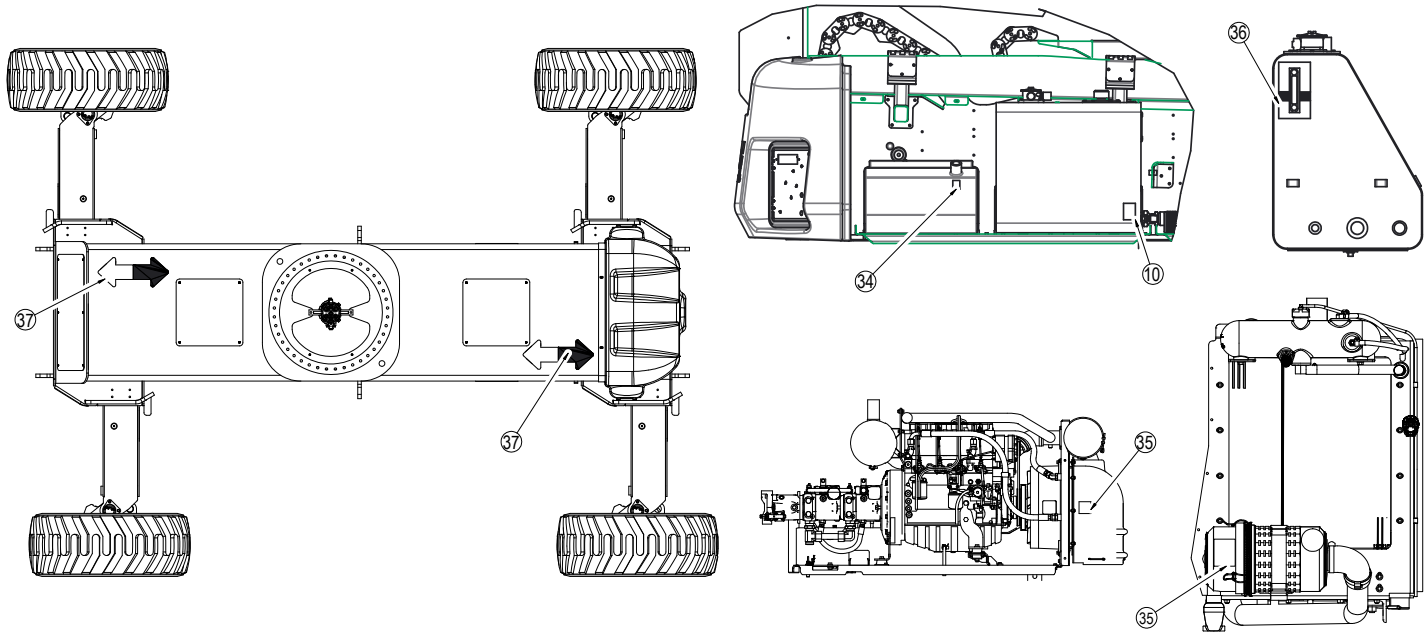

Figur 4-18. Merkeplassing (Bare CE) – SN 0300141473 til nåværende – Ark 4 av 6

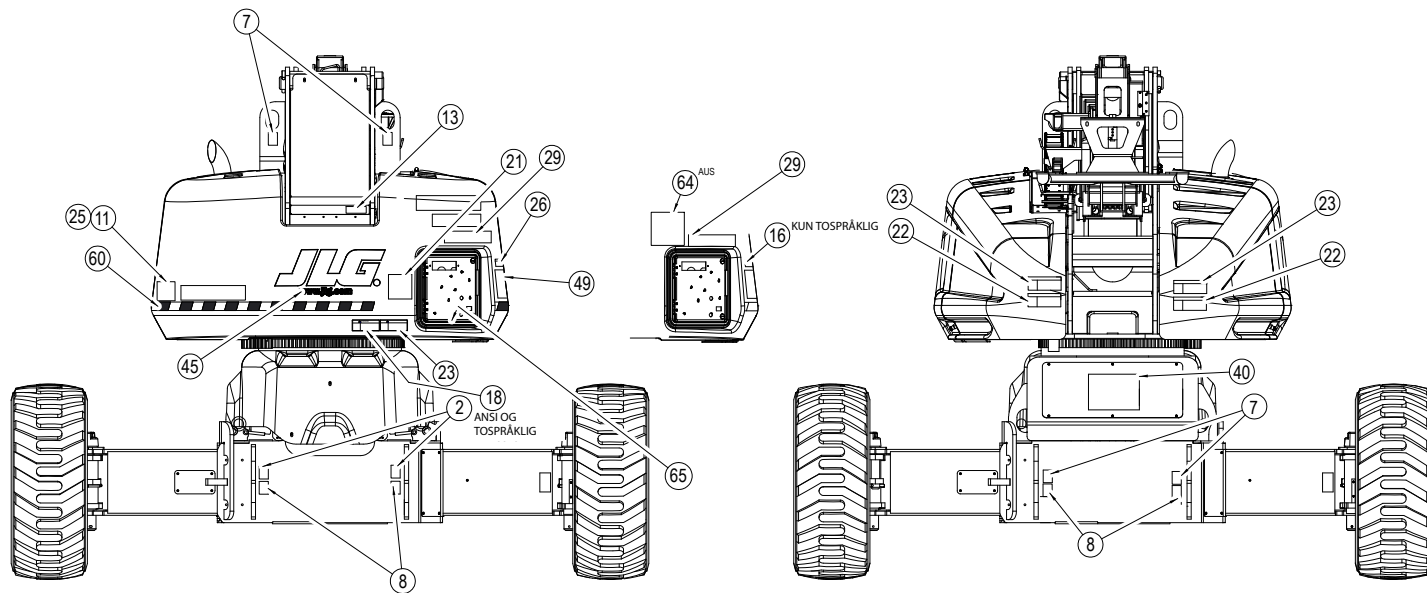

Figur 4-19. Merkeplassering (Bare CE) – SN 0300141473 til nåværende – Ark 5 av 6

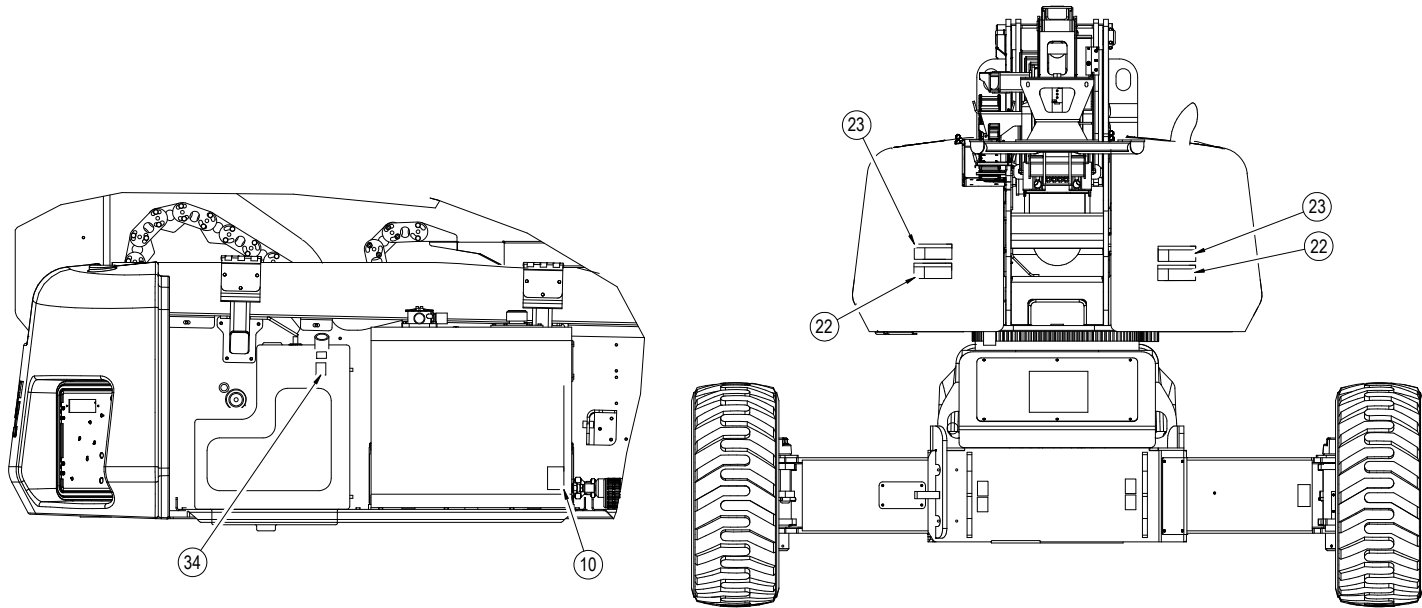

MERKEPLASSERING FOR STÅLDEKSLER SOM ALTERNATIV

Figur 4-20. Merkeplassing (Bare CE) – SN 0300141473 til nåværende – Ark 6 av 6

KAPITTEL 4 - BETJENING AV MASKINEN

Tabell 4-3. Påskrift til merker (Bare CE) – SN 0300141473 til i dag

Delenr.	CE/Australia 1001104652-F
1	--
2	1701499
3	--
4	--
5	1701509
6	--
7	1703811
8	1703814
9	1704277
10	1704412
11	--
12	--
13	--
14	--
15	--
16	--
17	--
18	--

Tabell 4-3. Påskrift til merker (Bare CE) – SN 0300141473 til i dag

Delenr.	CE/Australia 1001104652-F
19	--
20	1705921
21	1705822
22	1701518
23	1705961
24	1705828
25	--
26	--
27	1702631
28	1706770
29	1705468
30	--
31	--
32	--
33	--
34	1701505
35	1706098
36	1705511

Tabell 4-3. Påskrift til merker (Bare CE) – SN 0300141473 til i dag

Delenr.	CE/Australia 1001104652-F
37	1701501
38	--
39	--
40	--
41	--
42	--
43	--
44	1702773
45	--
46	1705864
47	--
48	--
49	--
50	--
51	--
52	--
53	--
54	--

Tabell 4-3. Påskrift til merker (Bare CE) – SN 0300141473 til i dag

Delenr.	CE/Australia 1001104652-F
55	--
56	--
57	--
58	--
59	--
60	--

KAPITTEL 5. NØDPROSEDYRER

5.1 GENERELT

Dette kapitlet forklarer trinnene som må utføres i tilfelle det oppstår en nødssituasjon under bruk.

5.2 VARSLING OM EPISODE

JLG Industries, Inc. må varsles øyeblikkelig hvis det oppstår en hendelse der et produkt fra JLG er involvert. Selv om det tilsynelatende ikke har oppstått skade på person eller eiendom, skal fabrikkens kontaktes via telefon og gis alle nødvendige opplysninger.

- USA: 877-JLG-SAFE (554-7233)
- EUROPA: (32) 0 89 84 82 20
- AUSTRALIA: (61) 2 65 811111
- E-post: ProductSafety@JLG.com

Dersom det unnlates å varsle produsenten om en hendelse som involverer et produkt fra JLG Industries innen 48 timer etter en slik hendelse, kan dette ugyldiggjøre alle garantiforhold for den bestemte maskinen.

MERK

ETTER ENHVER ULYKKE MÅ MASKINEN INSPISERES GRUNDIG OG ALLE FUNKSJONER TESTES. BEGYNN MED BAKKEKONTROLLENE OG KONTROLLER DERETTER PLATTFORMKONTROLLENE. IKKE LØFT OVER 3 M (10 FT) FØR DU ER SIKKER PÅ AT ALLE SKADER ER REPARERT, OM NØDVENDIG, OG AT ALLE KONTROLLENE FUNGERER SOM DE SKAL.

5.3 NØDBRUK

Føreren er ikke i stand til å styre maskinen

HVIS FØREREN ER FASTKLEMT, FANGET ELLER IKKE I STAND TIL Å BETJENE ELLER STYRE MASKINEN:

1. Bør annet personell betjene maskinen med bakkekontrollene kun etter behov.
2. Annet kvalifisert personell på plattformen kan benytte plattformkontrollene. IKKE FORTSETT Å BRUKE MASKINEN HVIS KONTROLLENE IKKE FUNGERER SOM DE SKAL.
3. Kraner, gaffeltrucker eller annet utstyr kan benyttes for å fjerne personell på plattformen og stabilisere maskinens bevegelser.

Plattformen eller bommen sitter fast i høyden eller bombevegelse forhindret av bomkontrollsystemet.

Hvis du senker bommen ned på en gjenstand eller struktur, kan det føre til at bomkontrollsystemet forhindrer bevegelse av maskinen. Dette innebærer også bevegelse som er nødvendig for å løfte bommen bort fra gjenstanden. I tillegg, hvis plattformen eller bommen blir fastkjørt eller sittende fast i strukturer i høyden, kan bevegelse av bommen kan gjenopprettes ved å gjøre følgende:

1. Slå av maskinen.
2. Berg alle personer i plattformen før maskinen frigjøres. Personellet må være ute av plattformen før du bruker noen kontroller på maskinen.
3. Bruk kraner, gaffeltrucker eller annet utstyr etter behov til å stabilisere maskinens bevegelser og hindre at den tipper over.
4. Bruk hjelpekraftsystemet fra bakkekontrollene til å løsne plattformen eller bommen varsomt fra gjenstanden.
5. Når maskinen er kommet klar, før plattformen tilbake til sikker stilling.
6. Se etter skade på maskinen. Hvis maskinen er skadet eller ikke fungerer ordentlig, må den slås av øyeblikkelig. Rapport problemet til rette vedlikeholdspersonale. Ikke benytt maskinen før den er erklært sikker i bruk.

5.4 NØDPROSEDYRER VED TAUING

Det er forbudt å taue denne maskinen uten nødvendig utstyr. Imidlertid er det inkorporert muligheter for flytting av maskinen. Se kapittel 4 for å finne spesifikke prosedyrer.

5.5 OVERSTYRING AV SIKKERHETSSYSTEMET FOR MASKINEN (MSSO) (BARE CE)

Overstyring av sikkerhetssystemet for maskinen (MSSO) skal kun brukes til å hente en fører som er fastklemt, innestengt eller ute av stand til å betjene maskinen, og funksjonskontrollene er sperret fra plattform på grunn av overbelastning av plattformen.



MERK: Hvis MSSO-funksjonaliteten brukes, blinker feilindikatoren og en feilkode angis i JLG-kontrollsystemet. Den må tilbakestilles av en kvalifisert JLG-servicetekniker.

MERK: Det kreves ingen funksjonskontroller av MSSO-systemet. JLG-kontrollsystemet stiller inn en diagnostisk feilkode hvis det er feil på kontrollbryteren.

Slik bruker du MSSO:

1. Plasser valgbryter for plattform/bakke i bakkeposisjon ved hjelp av bakkekontrollkonsollen.
2. Dra ut spaken for strøm-/nødstopp.
3. Start motoren.
4. Trykk og hold nede MSSO-bryteren og kontrollbryteren for ønsket funksjon.

KAPITTEL 6. TILBEHØR

Tabell 6-1. Tilgjengelig tilbehør

Tilbehør	Marked						
	ANSI (KUN USA)	ANSI	CSA	CE	AUS	Japan	Kina
Fallsikringsplattform (36 in x 72 in)	√						√
Fallsikringsplattform (36 in x 96 in)	√				√		
Rørstativer	√	√			√		√
SkyCutter™	√	√	√			√	√
SkyGlazier™	√	√	√	√	√		√
SkyPower™	√		√	√		√	√
SkyWelder™	√	√	√	√		√	√
Soft Touch	√	√	√	√	√	√	√
Ekstern påboltet fallsikring (36 in x 72 in)	√	√	√			√	√
Ekstern påboltet fallsikring (36 in x 96 in)	√	√	√			√	√

Tabell 6-2. Relasjonstabell for ekstrautstyr/tilbehør

TILBEHØR	NØDVENDIG ELEMENT	KOMPATIBEL MED (merknad 1)	IKKE KOMPATIBEL MED	UTSKIFTBAR MED (merknad 2)
Rørstativer		SkyPower™	Plattform-MMR**, plattform-MTR*, Soft Touch	SkyCutter™, SkyWelder™ SkyWelder™
SkyCutter™	SkyPower™	SkyWelder™	4'-plattform, rørstativer, plattform-MTR*, Soft Touch	SkyGlazier™
SkyGlazier™		SkyPower™	4'-plattform, rørstativer, plattform-MTR*, Soft Touch	SkyCutter™, SkyWelder™
SkyPower™		SkyCutter™, SkyWelder™ SkyWelder™		
SkyWelder™	SkyPower™	SkyCutter™	4'-plattform, rørstativer, plattform-MTR*, Soft Touch	SkyGlazier™
Soft Touch		SkyPower™	Rørstativer, SkyCutter™, SkyGlazier™, SkyWelder™	
Merknad 1: Ethvert ikke-“Sky”-tilbehør som ikke er oppført under “INKOMPATIBEL MED”, antas å være kompatibelt.				
Merknad 2: Kan brukes på samme enhet, men ikke samtidig				
* Plattform-MTR = Plattformnetting til øverste rekkverk; ** Plattform MMR = Plattformnetting til midtre rekkverk				

4150459 M

⚠ ADVARSEL!

DERSOM GODKJENT TILLEGGSSUTSTYR MONTERES ELLER TAS AV ELLER PLATTFORMSTØRRELSEN ENDRES, MÅ BOMKONTROLLSYSTEMET OMKALIBRERES (SE SERVICE- OG VEDLIKEHOLDSHÅNDBOKEN).

6.1 FALLSIKRINGSPLATTFORM

MERK: Se JLGs håndbok for eksternt fallsikringssystem (PN 3128935) for mer detaljert informasjon.

Det eksterne fallsikringssystemet er beregnet på å gi et feste- punkt for sikringsselen som gjør at føreren får tilgang til områ- der utenfor plattformen. Stig kun på/av plattformen gjennom portområdet. Systemet er designet for bruk av én person.

Personale må bruke fallsikring til enhver tid. En hel kroppsslede er nødvendig, og festesnoren skal ikke være lenger enn 1,8 m (6 ft) lang. Dette begrenser den maksimale stoppekraften til 408 kg (900 lb) for fallsikringssystemer av fallbremstypen og 612 kg (1350 lb) for skytteltypen.

Sikkerhetsforholdsregler**⚠ ADVARSEL!**

DU MÅ IKKE BRUKE NOEN MASKINFUNKSJONER MENS DU ER UTENFOR PLATTFOR- MEN. VÆR FORSIKTIG NÅR DU STIGER PÅ/AV PLATTFORMEN NÅR DEN ER HEVET.

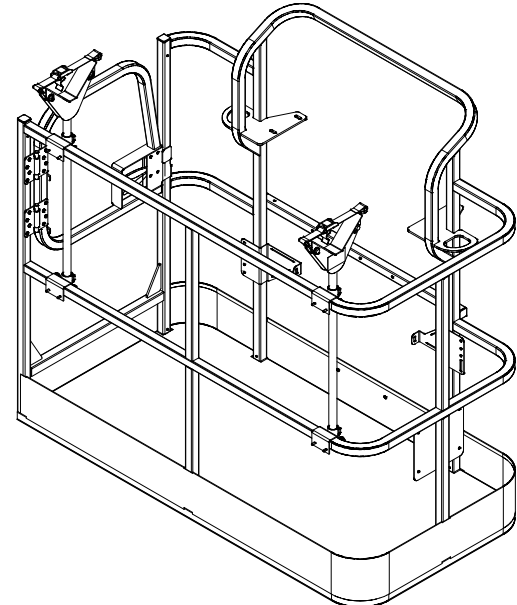
6.2 RØRSTATIVER

Rørstativene gjør det mulig å oppbevare rør eller kanaler inne på plattformen slik at man kan unngå skade på rekkverket og opti- mere nytten av plattformen. Dette tilbehøret består av to stati- ver med justerbare festestopper som holder lasten på plass.

Spesifikasjoner for kapasitet (kun Australia)

Maks. kapasitet i stativer	Maks. plattformkapasitet (med maks. vekt på stativene)
80 kg	184 kg
Maks. lengde på materiale i stativer: 6,0 m Min. lengde på materiale i stativer: 2,4 m	

Sikkerhetsforholdsregler

ADVARSEL!

REDUSER PLATTFORMKAPASITETEN MED 45,5 KG (100 LB) NÅR MONTERT.

ADVARSEL!

VEKTEN I STATIVENE PLUSS VEKTEN PÅ PLATTFORMEN MÅ IKKE OVERSKRIDE NOMINELL KAPASITET.

MERK

MAKSIMAL BELASTNING PÅ STATIVENE ER 80 KG (180 LB), JEVT FORDELT PÅ DE TO STATIVENE.

MERK

MAKSIMUMSLENGDEN PÅ MATERIALET I STATIVENE ER 6,1 M (20 FT).

- Sørg for at ingen oppholder seg under plattformen.
- Ikke forlat plattformen over rekkverket. Du må heller ikke stå på rekkverket.
- Ikke kjør maskinen uten at materialet er festet.
- Sett stativene tilbake i oppbevaringsposisjon når de ikke er i bruk.
- Bruk dette tilleggsutstyret kun på godkjente modeller.

Klargjøring og inspeksjon

- Kontroller at stativene er festet til plattformrekkverkene.
- Skift ut festestropper som er revnet eller frynset.

Bruk

1. Når du skal klargjøre stativer for last, må du ta ut låsepinnene, rotere hvert stativ 90 grader fra oppbevarings- til arbeidsposisjon og deretter feste stativene med låsepinnene.
2. Løsne og fjern festestroppene. Plasser materialet på stativene med vekten jevnt fordelt mellom begge stativene.
3. Før festestroppene i hver ende rundt lasten og trekk til.
4. Løsne og fjern festestroppene, og ta deretter materialet forsiktig av stativene.

MERK: Trekk festestroppene rundt eventuelt gjenværende materiale før du fortsetter med maskinoperasjoner.

6.3 SKYCUTTER™

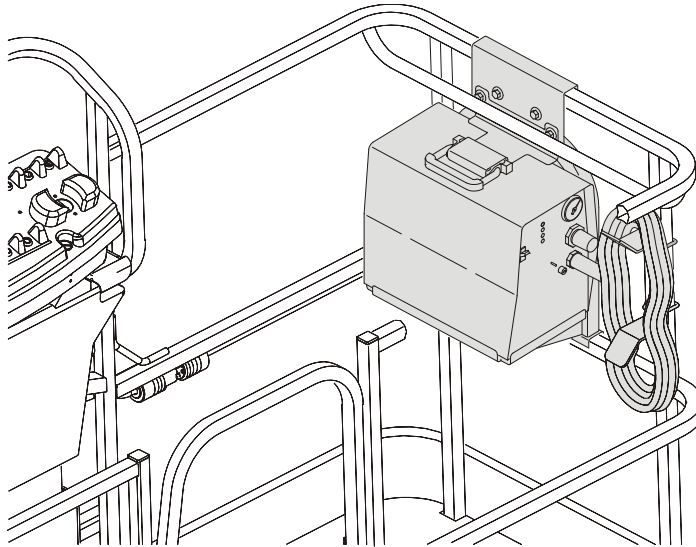

SkyCutter™ kan skjære tykkelser på opptil 10 mm (3/8 in) i metall. Den kan produsere 27 A ved 92 VDC ved 35 % arbeidsyklus, eller 14 A ved 92 VDC ved 60 % arbeidssyklus. Dette tilbehøret mottar strøm fra SkyPower™-systemet.

Sikkerhetsforholdsregler

⚠ ADVARSEL!

PLATTFORMEN MÅ IKKE OVERBELASTES.

⚠ ADVARSEL!

REDUSER BELASTNINGEN PÅ PLATTFORMEN MED 32 KG / 70 LB NÅR PLASMASKJÆREREN ER MONTERT I PLATTFORMEN.

- Se etter sprukne sveiseskjøter og skade på holderne til plasmaskjæreren.
- Kontroller at plasmaskjæreren og braketten er sikkert montert.
- Sørg for at ingen oppholder seg under plattformen.
- Ikke forlat plattformen over rekkverket. Du må heller ikke stå på rekkverket.
- Bruk dette tilleggsutstyret kun på godkjente modeller.
- Hold forbindelseslinjen festet til enhver tid.
- Bruk korrekte skjæreinstillinger.
- Ikke bruk elektriske ledninger som ikke er jodet.
- Ikke bruk elektrisk verktøy i vann.
- Ikke skjær i plattformen eller bakken gjennom plattformen.
- Bruk tøy som egner seg for skjæring.
- Ikke kjør maskinen mens den er tilkoplek eksterne luft-/gasskilder.

Nominelle kapasiteter for tilbehør

Spes.	Nominell utgangseffekt	Ampere inngangseffekt @ nominell effekt, 60 Hz, 1-faset	kVA/kW	Plasmagass	Plasmagasstrøm/-trykk	Nominell skjærekapasitet ved 10 IPM	Maks. OCV
120 volt ±10 % (20 A)	27 A ved 91 VDC ved 20 % arbeidssyklus	28,8 maks. 0,30*	3,4 kVA 3,2 kW	Kun luft eller nitrogen @ 621 – 827 kPa (90 – 120 psi)	129 l/min (4.5 cfm) @ 414 kPa (60 psi)	10 mm (3/8 in)	400 VDC
120 volt ±10 % (15 A)	20 A ved 88 VDC ved 35 % arbeidssyklus	20,6 maks.; 0,30*	2,5 kVA 2,3 kW				
240 volt ±10 % (27 A)	27 A ved 91 VDC ved 35 % arbeidssyklus	13,9 maks.; 0,13*	3,3 kVA 3,0 kW				

* På tomgang.

Generatoreffekt

Motorhastighet på 1800 rpm +/- 10 %.

ANSI-spesifikasjoner:

- 3-faset: 240 V, 60 Hz, 7,5 kW
- 1-faset: 240 V / 120 V, 60 Hz, 6 kW

Klargjøring og inspeksjon

- Kople til jordklemme på metall som skjæres.
- Kontroller at det er opprettet en god jordforbindelse.

Bruk

Start motoren, slå på generatoren og slå deretter på plasma-skjærereren.

Se Miller Plasma Cutter Owner's Manual (PN 3128420) for mer informasjon.

6.4 SKYGLAZIER™

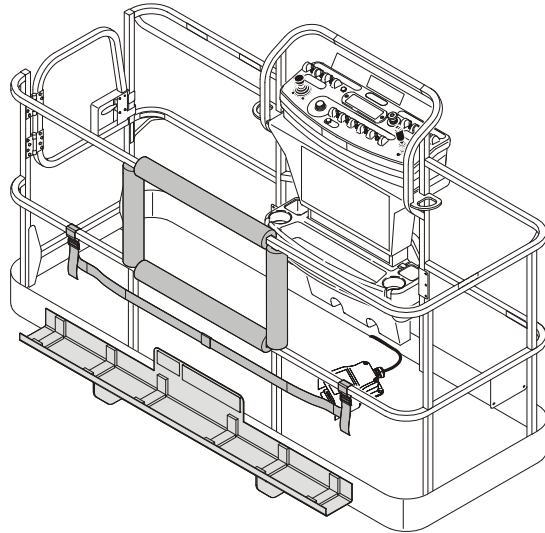

SkyGlazier™ lar glassmestere plassere glasspaneler uten problemer. Glassmesterpakken består av et Brett som festes til bunnen av plattformen. Glassplaten hviler på brettet og mot toppen av plattformrekkverket, som er polstret for å forhindre skader. SkyGlazier™ omfatter en festestropp som holder glassplaten fast til plattformrekkverket.

Spesifikasjoner for kapasitet

Kapasitetssone *	Maks. brettkapasitet	Maks. plattformkapasitet (med maks. vekt på brettet)
227 kg (500 lb)	68 kg (150 lb)	113 kg (250 lb)
250 kg (550 lb)	68 kg (150 lb)	113 kg (250 lb)
272 kg (600 lb)	68 kg (150 lb)	113 kg (250 lb)
340 kg (750 lb)	68 kg (150 lb)	200 kg (440 lb)
454 kg (1000 lb)	113 kg (250 lb)	227 kg (500 lb)

* Se kapasitetsmerket på maskinen for informasjon om kapasitetssone.

Påkrevd plattformtype: sideinngang

Maks. dimensjoner for glassplate: 3 m² (32 ft²)

⚠ ADVARSEL!

DERSOM GODKJENT TILLEGGSUTSTYR MONTERES ELLER TAS AV ELLER PLATTFORMSTØRRELSEN ENDRES, MÅ BOMKONTROLLSYSTEMET OMKALIBRERES (SE SERVICE- OG VEDLIKEHOLDSHÅNDBOKEN).

Sikkerhetsforholdsregler

ADVARSEL!

SØRG FOR AT GLASSPLATEN ER FESTET MED FESTESTROPPEN.

ADVARSEL!

IKKE OVERBELAST BRETTEET ELLER PLATTFORMEN. TOTAL MASKINKAPASITET REDUSERES NÅR BRETTEET ER MONTERT.

ADVARSEL!

NÅR SKYGLAZIER™ ER MONTERT, ER DEN OPPRINNELIGE PLATTFORMKAPASITETEN REDUSERT, SOM SPESIFISERT I TABELLEN FOR KAPASITETSSPESIFIKASJONER. DEN NYE NOMINELLE KAPASITETEN TIL PLATTFORMEN MÅ IKKE OVERSKRIDES. SE KAPASITETSMERKET SOM SITTER PÅ BRETTEET.

ADVARSEL!

EN UTVIDELSE AV OMRÅDET SOM UTSETTES FOR VIND, VIL REDUSERE STABILITETEN. BEGRENNS GLASSPLATEAREALET TIL 3 M² (32 FT²).

- Sørg for at ingen oppholder seg under plattformen.
- Ikke forlat plattformen over rekkverket. Du må heller ikke stå på rekkverket.
- Ta av brettet når det ikke brukes.
- Bruk dette tilleggsutstyret kun på godkjente modeller.

Klargjøring og inspeksjon

- Se etter sprukne sveiseskjøter og skade på brettet.
- Påse at brettet er forsvarlig festet til plattformen.
- Kontroller at stroppeen ikke er revnet eller frynset.

Bruk

1. Last SkyGlazier™-brettet med glassplate.
2. Strekk de justerbare festestroppene rundt glassplaten og stram til.
3. Plasser panelet på ønsket sted.

6.5 SKYPOWER™

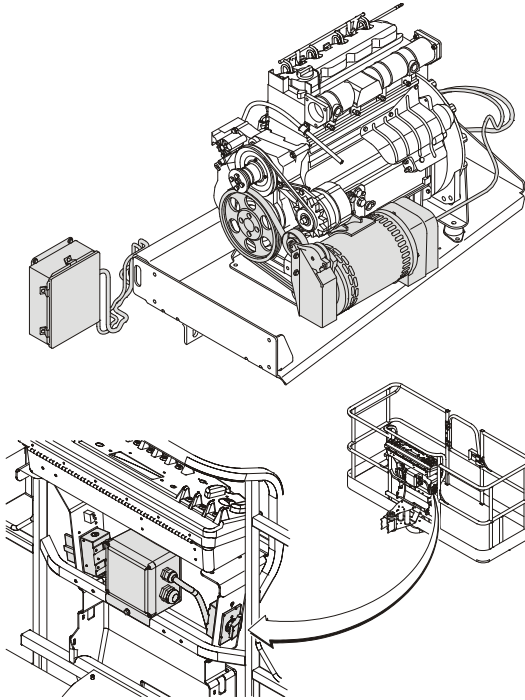

SkyPower™-systemet (remdrevet) forsyner plattformen med vekselstrøm gjennom en stikkontakt for betjening av verktøy, lys og skjære- og sveiseutstyr.

Alle strømregulerende komponenter befinner seg i en vanntett kasse som er koplet til generatoren med kabel. Generatoren leverer strøm når den går i spesifisert hastighet med strømbryteren på (bryteren er på plattformen). En trepolet, 30 A-skillebryter beskytter generatoren mot overbelastning.

MERK: Tidligere kunne SN 0300080338-, 1200SJP- og 1350SJP- modellene være utstyrt med en hydraulisk generator. Kontakt JLG Kundeservice hvis du trenger mer informasjon.

Generatoreffekt

ANSI-spesifikasjoner:

- 3-faset: 240 V, 60 Hz, 7,5 kW
- 1-faset: 240 V/120 V, 60 Hz, 6 kW

CE-spesifikasjoner:

- 3-faset: 240 V, 7,5 kW, 18,3 A, 1,0-pf
- 1-faset: 240 V, 6,0 kW, 26 A, 1,0-pf
- 1-faset: 120 V, 6,0 kW, 50 A, 1,0-pf

Topp:

- 3-faset: 8,5 kW
- 1-faset: 6,0 kW

Nominelle kapasiteter for tilbehør

- 3000 o/min (50 Hz)
- 3600 o/min (60 Hz)

Sikkerhetsforholdsregler



PLATTFORMEN MÅ IKKE OVERBELASTES.

- Sørg for at ingen oppholder seg under plattformen.
- Dette fabrikkmonterte alternativet er kun tilgjengelig på spesifiserte modeller.
- Hold forbindelseslinjen festet til enhver tid.
- Ikke bruk elektrisk verktøy i vann.
- Bruk korrekt spenning for verktøyet som brukes.
- Kretsen må ikke overbelastes.

Klargjøring og inspeksjon

- Kontroller at generatoren er sikret.
- Kontroller tilstanden til beltet og ledningene.

Bruk

Start motoren og slå deretter på generatoren.

Se Miller Generator Technical Manual (PN 3121677) for mer informasjon.

6.6 SKYWELDER™

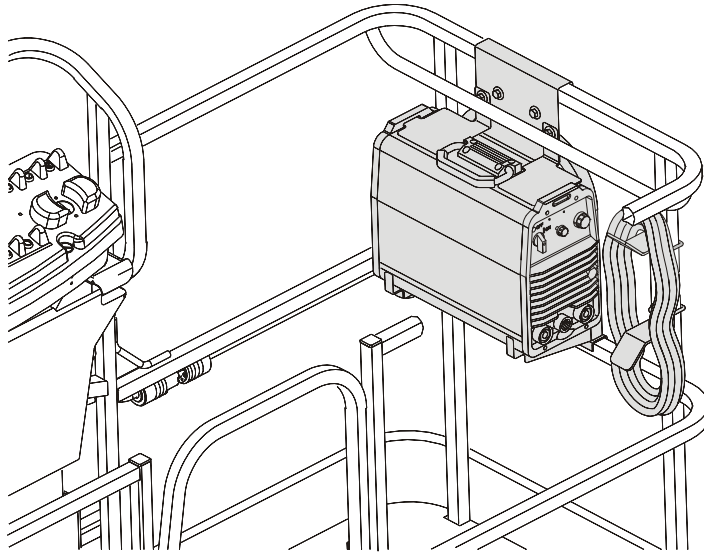

SkyWelder™ kan brukes til TIG- og stavsveising og kan produsere 200 A ved 100 % arbeidssyklus og 250 A ved 50 % arbeidssyklus. Dette tilbehøret mottar strøm fra SkyPower™-systemet.

Generatoreffekt

Motorhastighet på 1800 rpm +/- 10 %.

ANSI-spesifikasjoner:

- 3-faset: 240 V, 60 Hz, 7,5 kW
- 1-faset: 240 V/120 V, 60 Hz, 6 kW

CE-spesifikasjoner:

- 3-faset: 400 V, 50 Hz, 7,5 kW
- 1-faset: 220 V, 50 Hz, 6 kW

Sveisetilbehør

- 3,5 m (12 ft) sveisekabel med klemme og elektrodeholder (oppbevares i plattformen)
- Brannslukker

Nominelle kapasiteter for tilbehør

Sveisemodus	Inngangseffekt	Nominell utgangseffekt	Strømstyrkeområde for sveising	Maksimal spenning i åpen krets	Ampertall for inngang ved nominell utgangseffekt (50/60 Hz)				
					230 V	460 V	575 V	kVA	kW
Stav (SMAW) TIG (GTAW)	3-faset	280 A ved 31,2 V, 35 % arbeidssyklus	5-250 A	79VDC	32	17	13	15,7	10
		200 A ved 28 V, 100 % arbeidssyklus			20	11	8	10,3	6,4
	1-faset	200 A ved 28 V, 50 % arbeidssyklus	5-200 A	79VDC	35	-----	-----	9,8	6,5
		150 A ved 28 V, 100 % arbeidssyklus			34	-----	-----	6,9	4,4

Sikkerhetsforholdsregler



ADVARSEL!

PLATTFORMEN MÅ IKKE OVERBELASTES.



ADVARSEL!

REDUSER BELASTNINGEN PÅ PLATTFORMEN MED 32 KG (70 LB) NÅR SVEISEAPPARATET ER I PLATTFORMEN.

- Se etter sprukne sveiseskjøter og skade på holderne til sveiseapparatet.
- Kontroller at plasmaskjæreren og braketten er korrekt og sikkert montert.
- Sørg for at ingen oppholder seg under plattformen.
- Ikke forlat plattformen over rekkverket. Du må heller ikke stå på rekkverket.
- Bruk dette tilleggsutstyret kun på godkjente modeller.
- Hold forbindelseslinjen festet til enhver tid.
- Sørg for at ledninger har riktig polaritet.

- Bruk tøy som egner seg for sveising.
- Bruk riktige stavstørrelser og strømstillinger.
- Ikke bruk elektriske ledninger som ikke er jordat.
- Ikke bruk elektrisk verktøy i vann.
- Ikke sveis på plattformen.
- Ikke lag jordforbindelse gjennom plattformen.
- Ikke bruk en høyfrekvent lysbuestarter med TIG-sveiseapparatet.

Klargjøring og inspeksjon

- Kople til jordklemme på metall som sveises.
- Kontroller at det er etablert en god jordforbindelse og egnet polaritet.

Bruk

Start motoren, slå på generatoren og slå deretter på sveiseapparatet.

Se Miller Welder Owner's Manual (PN 3128957) for mer informasjon.

6.7 SOFT TOUCH

Et polstringssett festet til plattformrekkerket og til en ramme som henger under plattformen. Grensebrytere deaktiverer plattformfunksjoner når polstringsrammen kommer i kontakt med en tilstøtende struktur. En knapp på plattformkonsollen gjør det mulig å overstyre systemet.

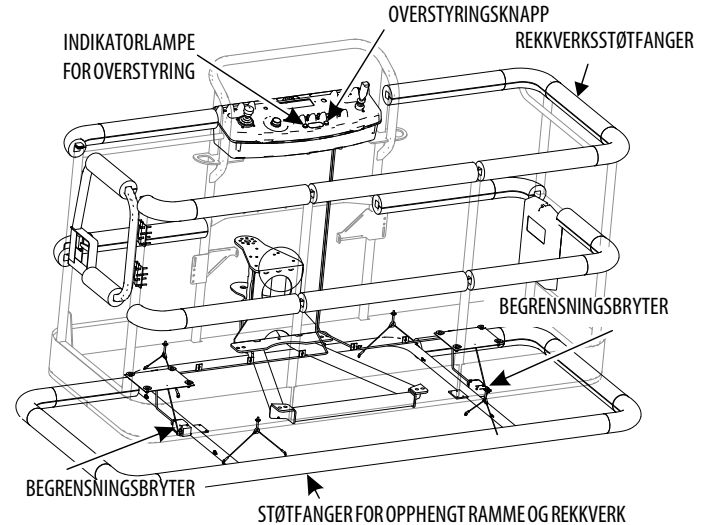

6.8 EKSTERN “BOLT-PÅ”-FALLSIKRING

Det eksterne “bolt-på”-fallsikringssystemet er beregnet på å gi et festepunkt for sikringsselen som gjør at føreren får tilgang til områder utenfor plattformen. Stig kun på/av plattformen gjennom portområdet. Systemet er designet for bruk av én person.

Personale må bruke fallsikring til enhver tid. En hel kroppssele er nødvendig, og festesnoren skal ikke være lenger enn 1,8 m (6 ft) lang. Dette begrenser den maksimale stoppekraften til 408 kg (900 lb).

Det eksterne fallsikringssystemets kapasitet er 140 kg (310 lb) – én (1) person maksimum.

Ikke flytt plattformen når det eksterne fallsikringssystemet er i bruk.

⚠ ADVARSEL!

DU MÅ IKKE BRUKE NOEN MASKINFUNKSJONER MENS DU ER UTENFOR PLATTFORMEN. VÆR FORSIKTIG NÅR DU STIGER PÅ/AV PLATTFORMEN NÅR DEN ER HEVET.

⚠ ADVARSEL!

HVIS DET EKSTERNE FALLSIKRINGSSYSTEMET HAR VÆRT BRUKT TIL Å STANSE ET FALL ELLER PÅ ANNEN MÅTE ER SKADET, MÅ HELE SYSTEMET ERSTATTES, OG PLATTFORMEN MÅ INSPISERES I SIN HELHET FØR DEN TAS I BRUK IGJEN. PROSEDYRENE FOR FJERNING OG INSTALLASJON FINNER DU I SERVICEHÅNDBOKEN.

MERK

DET EKSTERNE FALLSIKRINGSSYSTEMET KREVER EN ÅRLIG INSPEKSJON OG SERTIFISERING, SOM MÅ UTFØRES AV EN ANNEN KVALIFISERT PERSON ENN BRUKEREN.

Inspeksjon før bruk

Det eksterne fallsikringssystemet må inspiseres før hver bruk av luftarbeidsplattformen. Erstatt komponenter hvis det er noen tegn på slitasje eller skade.

Utfør en visuell inspeksjon av følgende komponenter før hver bruk:

- Kabel: Kontroller kabel for riktig spenning, ødelagte tråder, knekker eller noen tegn på korrosjon.

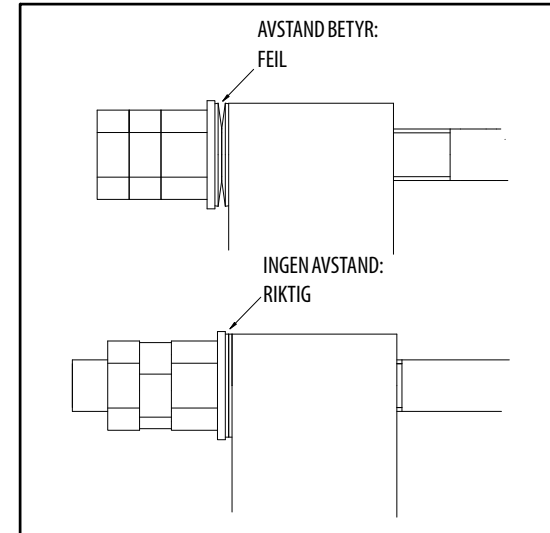

Figur 6-1. Stramming av kabel i det eksterne "bolt-på"-

- Beslag & braketter: Sikre at alle beslag er stramme og det er ingen tegn på brudd. Undersøk brakettene for eventuelle skader.
- Redskapsring: Ingen sprekker eller tegn på slitasje må forekomme. Ved eventuelle tegn på korrosjon må ringen skiftes ut.

KAPITTEL 6 - TILBEHØR

- Redskapsmaskinvare: Kontroller all redskapsmaskinvare for å sikre at det ikke finnes noen manglende komponenter, og at maskinvaren er riktig strammet.
- Plattformrekkverk: Ingen synlige skader må forekomme.

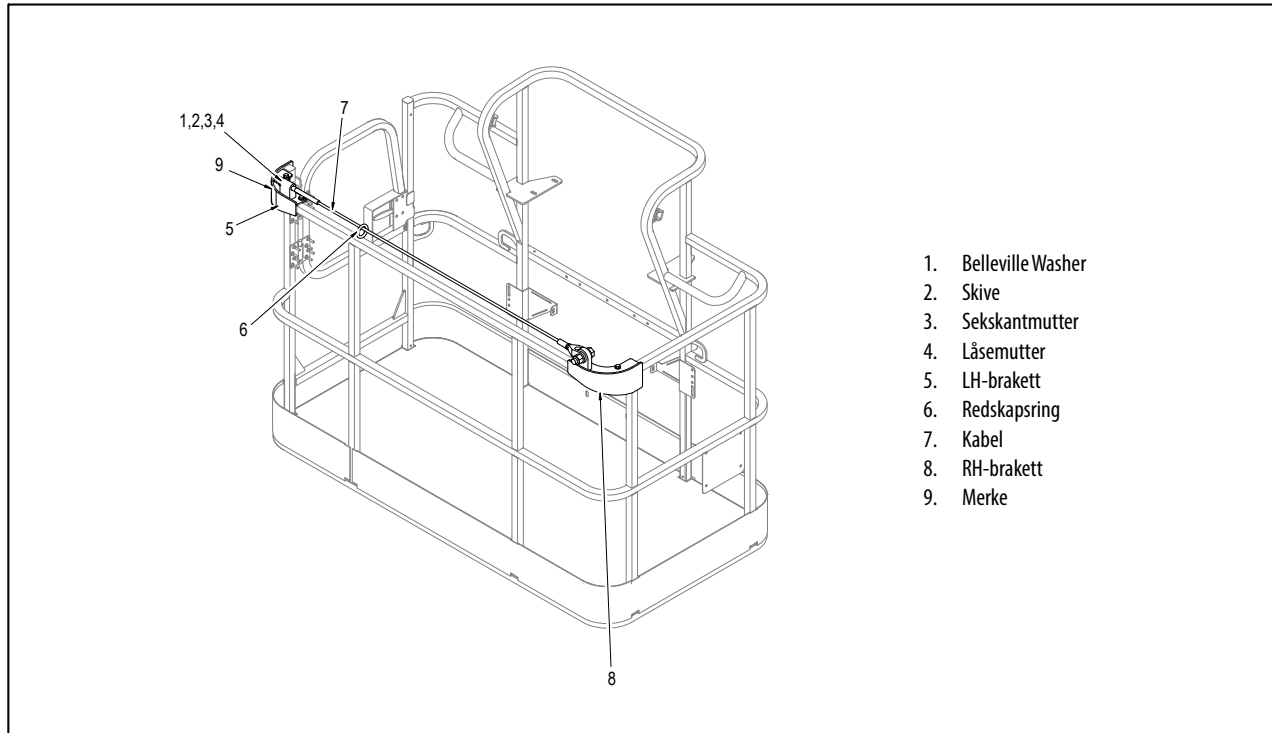

1. Belleville Washer
2. Skive
3. Sekskantmutter
4. Låsemutter
5. LH-brakett
6. Redskapsring
7. Kabel
8. RH-brakett
9. Merke

Figur 6-2. Eksternt "bolt-på"-fallsikringssystem

KAPITTEL 7. GENERELLE SPESIFIKASJONER OG VEDLIKEHOLD SINSTRUKSJONER FOR FØRER

7.1 INNLEDNING

Dette kapitlet i håndboken inneholder nødvendig tilleggsinformasjon for føreren angående riktig bruk og vedlikehold av maskinen.

Vedlikeholdsdelen i dette kapitlet er bare ment som informasjon som skal hjelpe føreren med å utføre daglige vedlikeholdsgaver, og erstatter ikke de grundigere kapitlene om forebyggende vedlikehold og tidsplan for inspeksjon som finnes i service- og vedlikeholdshåndboken.

Andre tilgjengelige utgivelser:

Service- og vedlikeholdshåndbok.....	3121142
Illustret delehåndbok (før snr. 0300201016).....	3121208
Illustret delehåndbok (snr. 0300201016 til nå).....	3121738

7.2 DRIFTSSPESIFIKASJONER

Tabell 7-1. Driftsspesifikasjoner – Før snr. 0300141473

Maksimal arbeidsbelastning (kapasitet)	
Ubegrenset	230 kg (500 lb)
Begrenset	450 kg (1000 lb)
Maks. vertikal plattformhøyde (ubegrenset)	
1200SJP	36,6 m (120 ft)
1350SJP	41,2 m (135 ft)
Maks. vertikal plattformhøyde (begrenset)	
1200SJP	35,1 m (115 ft)
1350SJP	38,1 m (125 ft)
Maks. horisontal rekkevidde for plattform (ubegrenset)	
1200SJP	22,9 m (75 ft)
1350SJP	24,4 m (80 ft)
Maks. horisontal rekkevidde for plattform (begrenset)	
1200SJP	19,8 m (65 ft)
1350SJP	21,3 m (70 ft)
JibPLUS	
Lengde	2,44 m (8 ft)
Horisontal bevegelse	180° i drift, 244° lagret
Vertikal bevegelse	130° (+75/-55)

KAPITTEL 7 - GENERELLE SPESIFIKASJONER OG VEDLIKEHOLDSINSTRUKSJONER FOR FØRER

Tabell 7-2. Driftsspesifikasjoner – Snr. 0300141473 til dags dato

Maksimal arbeidsbelastning (kapasitet) – ANSI Ubegrenset Begrenset	227 kg (500 lb) 454 kg (1000 lb)
Maksimal arbeidsbelastning (kapasitet) – CE og Australia Ubegrenset Begrenset	230 kg (500 lb) 450 kg (1000 lb)
Maks. vertikal plattformhøyde (ubegrenset) 1200SJP 1350SJP	36,6 m (120 ft) 41,2 m (135 ft)
Maks. vertikal plattformhøyde (begrenset) 1200SJP 1350SJP	35,1 m (115 ft) 38,1 m (125 ft)
Maks. horisontal rekkevidde for plattform (ubegrenset) 1200SJP 1350SJP	22,9 m (75 ft) 24,4 m (80 ft)
Maks. horisontal rekkevidde for plattform (begrenset) 1200SJP 1350SJP	19,8 m (65 ft) 21,3 m (70 ft)
JibPLUS Lengde Horisontal bevegelse Vertikal bevegelse	8 ft 2,44 m 180° i drift, 244° lagret 130° (+75/-55)

Dimensjonsdata

Tabell 7-3. Dimensjonsdata

Samlet bredde Akslene trukket inn Aksler forlenget	2,49 m (8ft 2 in) 3,8 m (12ft 6 in)
Lagret høyde	3,04 m (10 ft)
Lagret lengde (transportmodus) 1200SJP 1350SJP	10,64 m (34 ft 11 in) 11,86 m (38 ft 11 in)
Lagret lengde (driftsmodus) 1200SJP 1350SJP	13,69 m (44ft 11 in) 14,91 m (48ft 11 in)
Hjulavstand	3,81 m (12ft 6in)
Vendesirkel for bakende	1,6 m (5 ft 6 in)
Bakkeklaring (aksel)	30,4 cm (12 in)
Bakkeklaring (chassis)	64,7 cm (25,5 in)

Chassis

Tabell 7-4. Chassisspesifikasjoner

Maksimal skråning ved transport med bom i lagret posisjon (stigeevne)	45 %
Maksimal skråning ved transport med bom i lagret posisjon (sidehelning)	5°
Svingradius (forkortede aksler)	
Utvendig	6,8 m (22 ft 6 in)
Innvendig	4,4 m (14 ft 5 in)
Svingradius (forlengede aksler)	
Innvendig	2,4 m (8 ft)
Utvendig	5,9 m (19 ft 4 in)
Maks. dekkbelastning	
1200SJP	11 340 kg (25 000 lb)
1350SJP	11 907 kg (26 250 lb)
Maks. trykk på underlag	
1200SJP	7,03 kg/cm ² (100 psi)
1350SJP	7,38 kg/cm ² (105 psi)
Maksimal kjørehastighet	5,3 km/t (3.25 mph)
Maksimalt hydraulikksystemtrykk	317 bar (4600 psi)

Tabell 7-4. Chassisspesifikasjoner

Maksimal vindhastighet	12,5 m/s (28 mph)
Maksimal manuell kraft	400 N
Spenning for elektrisk anlegg	12 V
Maskinens bruttovekt (tom plattform)	
1200SJP	18 643 kg (41 100 lb)
1350SJP	20 298 kg (44 750 lb)

Kapasiteter

Tabell 7-5. Kapasiteter

Hydraulikktank	208 l (55 gal)
Drivstofftank	
Standard	117 l (31 gal)
Valgfri	200 l (52,8 gal)
Hydraulikksystem	250 l (66 gal)

Dekk**Tabell 7-6. Dekkspesifikasjoner**

Størrelse	445/50D710
Lasteområde	J
Lamelleringsklassifisering (ply-rating)	18
Lastklassifisering	12 020 kg @ 6,9 bar (26 500 lb @ 100 psi)
Skumfyll (hvis aktuelt)	Polyuretan-HD-skum (55 durometer)
Maks. dekkbelastning 1200SJP 1350SJP	11 340 kg (25 000 lb) 11 907 kg (26 250 lb)
Maksimal dekkbelastning (ikke-identifiserte dekk) @6 km/t @10 km/t @25 km/t	15 000 kg (33 000 lb) 13 500 kg (29 700 lb) 11 500 kg (25 300 lb)

Motorspesifikasjoner – Deutz 2011 før serienummer 0300127698**Tabell 7-7. Spesifikasjoner for Deutz BF4M2011**

Type	Væskekjølt
Antall sylindere	4
Boring	94 mm (3,7 in)
Slaglengde	112 mm (4,4 in)
Samlet slagvolum	3108 cm ³ (190 cu in)
Kompresjonsforhold	17,5:1
Tenningsrekkefølge	1-3-4-2
Ytelse	65 kW (87 hp)
Oljekapasitet	
Kjølesystem	4,5 l (5 qt)
m/filter	10,5 l (11 qt)
Samlet kapasitet	15 l (16 qt)
Gjennomsnittlig drivstofforbruk	4,1 l/t (1,1 gph)
0/min, motor på tomgang	1200
0/min, middels turtall	1800
0/min, høyt turtall	2475

Motorspesifikasjoner – Deutz 2011
serienummer 0300127698 til nåværende

Tabell 7-8. Spesifikasjoner for Deutz TD2011L4

Type	Væskekjølt
Antall sylindere	4
Boring	94 mm (3,7 in)
Slaglengde	112 mm (4,4 in)
Samlet slagvolum	3108 cm ³ (190 cu in)
Kompresjonsforhold	17,5:1
Tenningsrekkefølge	1-3-4-2
Ytelse	56 kW (75 hp)
Oljekapasitet	
Kjølesystem	4,5 l (5 qt)
m/filter	10,5 l (11 qt)
Samlet kapasitet	15 l (16 qt)
Gjennomsnittlig drivstofforbruk	4,1 l/t (1,1 g/t)
0/min, motor på tomgang	1200
0/min, middels turtall	1800
0/min, høyt turtall	2475

Motorspesifikasjoner – Deutz TCD 2,9 L4

Tabell 7-9. Deutz TCD 2.9L4 spesifikasjoner

Type	Væskekjølt
Utgangseffekt	55,4 kW (74.2 hp)
Torsjonsmoment	260 Nm (192 lb-ft) ved 1800 o/min
Maks. høyt motorturtall	2500
Min. lavt motorturtall	900
Høyturtallinnstilling	2500 ±50 0/MIN
Lav turtallinnstilling	1200 ±50 0/MIN
Motoroljekapasitet	8,9 l (12,4 gal)
Kjølevæskapasitet (kun motor)	3 l (0,79 gal)
Gjennomsnittlig drivstofforbruk	4,1 l/t (1.2 g/t)
Godkjent drivstoff (Avhengig av regulert område)	
Ultralavt svovelinhold (15 ppm)	
Opptil 5 % biodiesel	

Motorspesifikasjoner – Caterpillar

Tabell 7-10. Spesifikasjoner for Caterpillar 3.4T

Type	Væskekjølt, frostvæske
Antall sylindere	4
Boring	94 mm (3,7 in)
Slaglengde	120 mm (4.7 in)
Samlet slagvolum	3294 cm ³ (201 cu in)
Kompresjonsforhold	19,5:1
Tenningsrekkefølge	1-3-4-2
Ytelse	55 kW (73.7hp)
Oljekapasitet	10 l (10,5 qt)
Gjennomsnittlig drivstofforbruk	5,14 l/t (1,36 g/t)
0/min, motor på tomgang	1200
0/min, middels turtall	1800
0/min, høyt turtall	2475

Hydraulikkolje

Tabell 7-11. Hydraulikkoljespesifikasjoner

Driftstemperaturområde for hydraulikkssystem	SAE Viskositetsgrad
-18 til +83 °C (+0 til + 180 °F)	10W
-18 til +99 °C (+0 til + 210 °F)	10W-20, 10W30
+10 til +99 °C (+50 til + 210 °F)	20W-20

MERK: Hydraulikkolje må ha slitasjereduserende egenskaper som minst overholder API-serviceklassifisering GL-3, og tilstrekkelig kjemisk stabilitet for mobil hydraulikkssystemdrift. JLG Industries anbefaler hydraulikkolje av typen Mobilfluid 424, som har en SAE-viskositetsindeks på 152.

MERK: Når temperaturen er jevnt under -7 °C (20°F), anbefaler JLG Industries at det brukes Mobil DTE13.

Bortsett fra anbefalingene fra JLG, er det ikke tilrådelig å blande forskjellige oljemerker eller -typer siden det kan hende at de ikke inneholder samme påkrevde tilsetningsstoffer eller at de ikke har sammenlignbar viskositet.

KAPITTEL 7 - GENERELLE SPESIFIKASJONER OG VEDLIKEHOLDSINSTRUKSJONER FOR FØRER

Tabell 7-12. Spesifikasjoner for Mobilfluid 424

SAE-kvalitet	10W30
Gravitet, API	29,0
Tetthet, lb/gal 60 °F	7,35
Flytepunkt, maks.	-43 °C (-46 °F)
Flammepunkt, min.	228 °C (442 °F)
Viskositet	
Brookfield, cp ved -18 °C	2700
ved 40 °C	55 cSt
ved 100 °C	9,3 cSt
Viskositetsindeks	152

Tabell 7-13. Spesifikasjoner for Mobil DTE 10 Excel 32

ISO-viskositet	#32
Spesifikk vekt	0,877
Flytepunkt, maks.	-40 °C (-40 °F)
Flammepunkt, min.	166 °C (330 °F)
Viskositet	
ved 40 °C	33 cSt
ved 100 °C	6,6 cSt
ved 100 °F	169 SUS
ved 210 °F	48 SUS
CP ved -20 °F	6 200
Viskositetsindeks	140

Tabell 7-14. UCon Hydrolube HP-5046

Type	Syntetisk biologisk nedbrytbar
Spesifikk vekt	1,082
Flytepunkt, maks.	-50 °C (-58 °F)
pH	9,1
Viskositet	
ved 0 °C (32 °F)	340 cSt (1600SUS)
ved 40 °C (104 °F)	46 cSt (215SUS)
ved 65 °C (150 °F)	22 cSt (106SUS)
Viskositetsindeks	170

Tabell 7-15. Spesifikasjoner for Mobil EAL H 46

Type	Syntetisk biologisk nedbrytbar
ISO-viskositet	46
Spesifikk vekt	0,910
Flytepunkt	-42 °C (-44 °F)
Flammepunkt	260 °C (500 °F)
Driftstemperatur	-17 til 162 °C (0 til 180 °F)
Vekt	0,9 kg/l (7.64 lb/gal)
Viskositet	
ved 40 °C	45 cSt
ved 100 °C	8,0 cSt
Viskositetsindeks	153

Tabell 7-16. Exxon Univis HVI 26 Spesifikasjoner

Spesifikk vekt	32,1
Flytepunkt	-60 °C (-76 °F)
Flammepunkt	103 °C (217 °F)
Viskositet	
ved 40 °C	25,8 cSt
ved 100 °C	9,3 cSt
Viskositetsindeks	376
MERK: Mobil/Exxon anbefaler at oljens viskositet kontrolleres årlig.	

Hovedkomponentvekt**Tabell 7-17. Komponentvekt**

Komponent	Kilo	Pund
Dekk og hjul (skumfylte)	393	867
Dekk og hjul (solide)	449	990
Hjulnav og motor	123	275,5
Svingdrev	132	290
Motorenhet	579	1275
1350-bom (fullstendig)	5375	11850
1200-bom (fullstendig)	5035	11100
Løftesylinger	357	787
1350-teleskopsylinder	600	1322
1200-teleskopsylinder	531	1170
Armsylinder	31	69
Akseloscilleringsylinder	34	74
Akselforlengelsesylinger	42	92
Nivåjusteringssylinder	40	89
Plattform 36 x 96	111	245
Plattform 36 x 72	89	195
1350-motvekt	3856	8500

Tabell 7-17. Komponentvekt

Komponent	Kilo	Pund
1200-motvekt	2492	5494
Svingplateanordning (mindre motvekt)	4286	9450

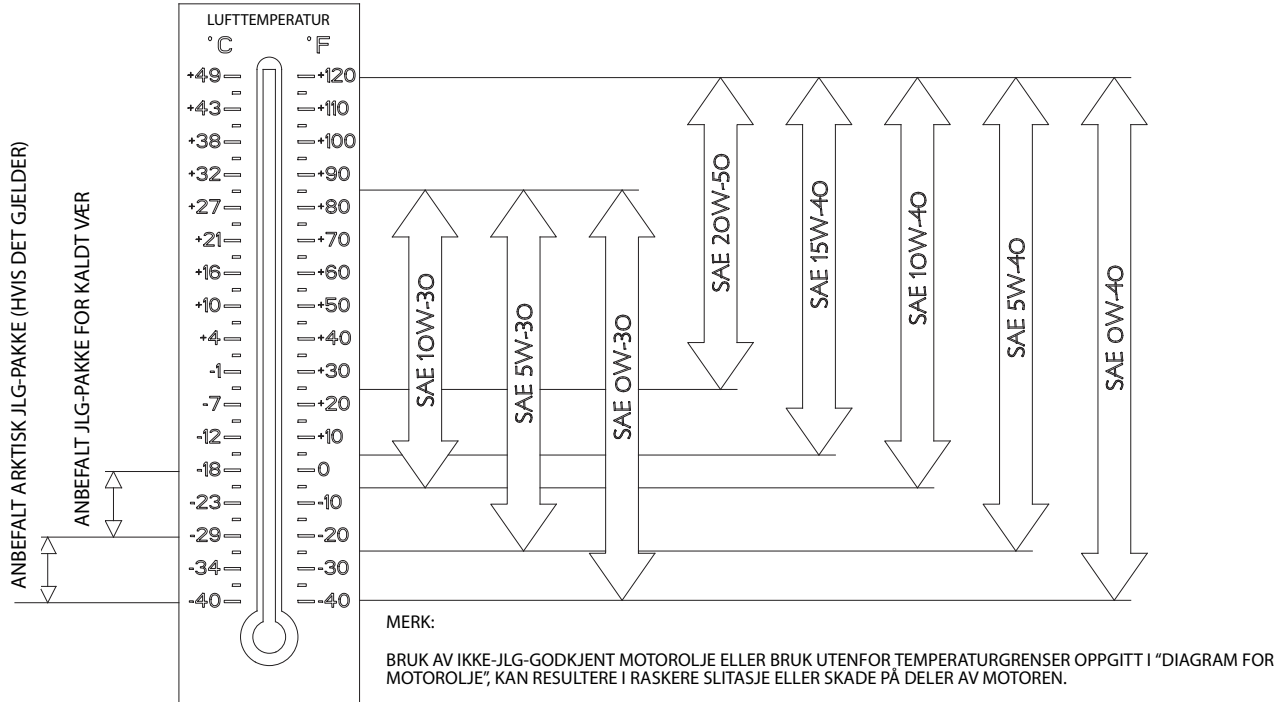

Figur 7-1. Spesifikasjoner for motorens driftstemperatur

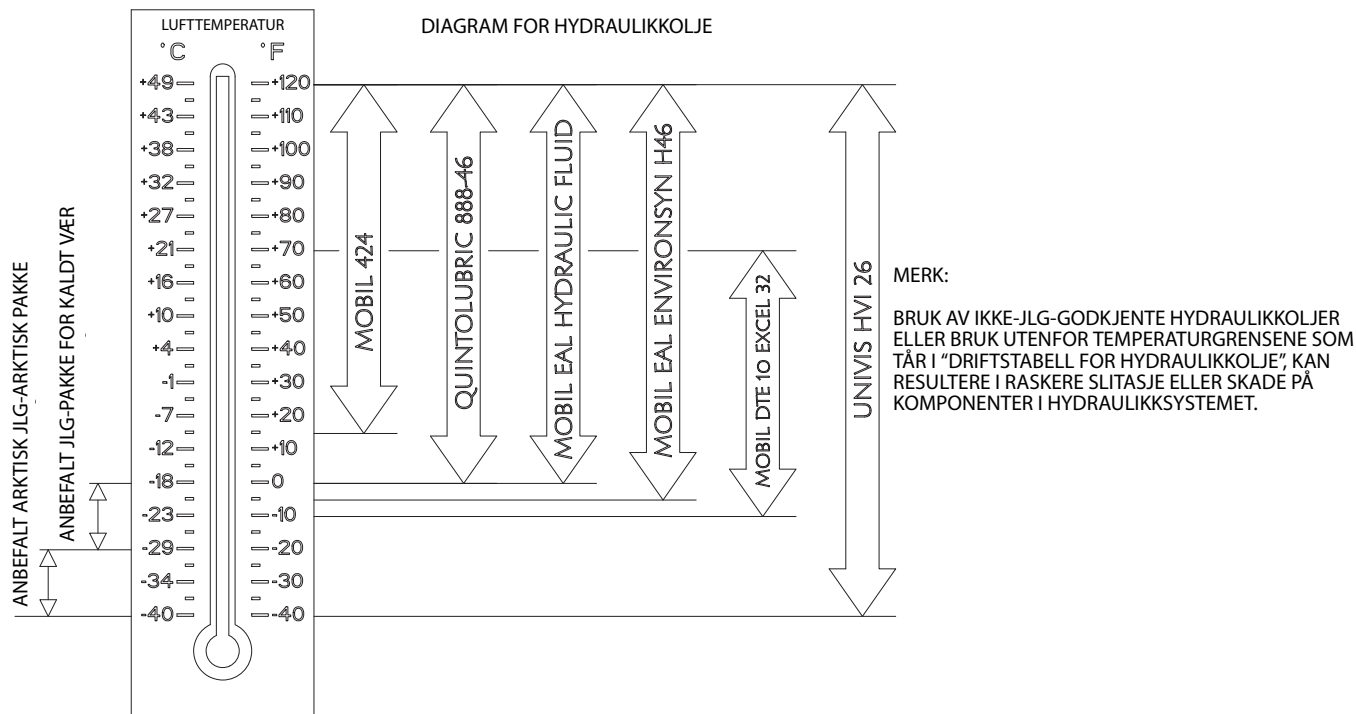

Figur 7-2. Diagram for hydraulikkolje – ark 1 av 2

KAPITTEL 7 - GENERELLE SPESIFIKASJONER OG VEDLIKEHOLDSINSTRUKSJONER FOR FØRER

Væske	Egenskaper		Basis				Klassifiseringer		
	Viskositet ved 40 °C (cSt, typisk)	Viskositetsindeks	Mineraloljer	Vegetabiliske oljer	Syntetisk	Syntetiske polyestere	Lett biologisk nedbrytbar*	Praktisk talt ikke-giftig**	Brannsikker***
Beskrivelse									
Mobilfluid 424	55	145	X						
Mobil DTE 10 Excel 32	32	164	X					X	
Univis HVI 26	26	376	X						
Hydraulikkolje av typen Mobil EAL	47	176		X			X	X	
Mobil EAL EnviroSyn H46	49	145			X		X	X	
Quintolubric 888-46	50	185				X	X	X	X

* Klassifiseringen Lett biologisk nedbrytbar innebærer følgende:

CO₂-omregning > 60 % per EPA 560/6-82-003

CO₂-omregning > 80 % per CEC-L-33-A-93

** Klassifiseringen Praktisk talt ikke-giftig innebærer en LC50 > 5000 spm per OECD 203

*** Klassifiseringen Brannsikker innebærer en godkjenning fra Factory Mutual Research Corp. (FMRC)

41507408

Figur 7-3. Diagram for hydraulikkolje – ark 2 av 2

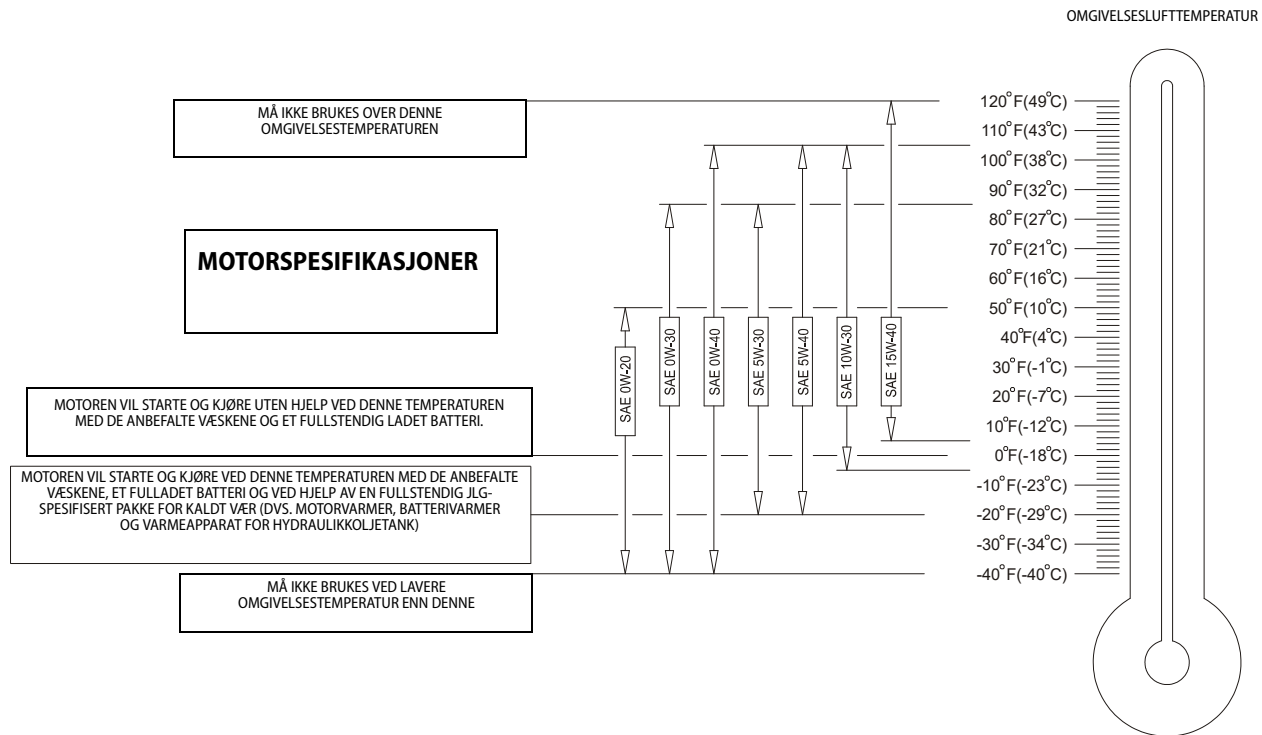

Figur 7-4. Spesifikasjoner for motorens driftstemperatur – Caterpillar – ark 1 av 2

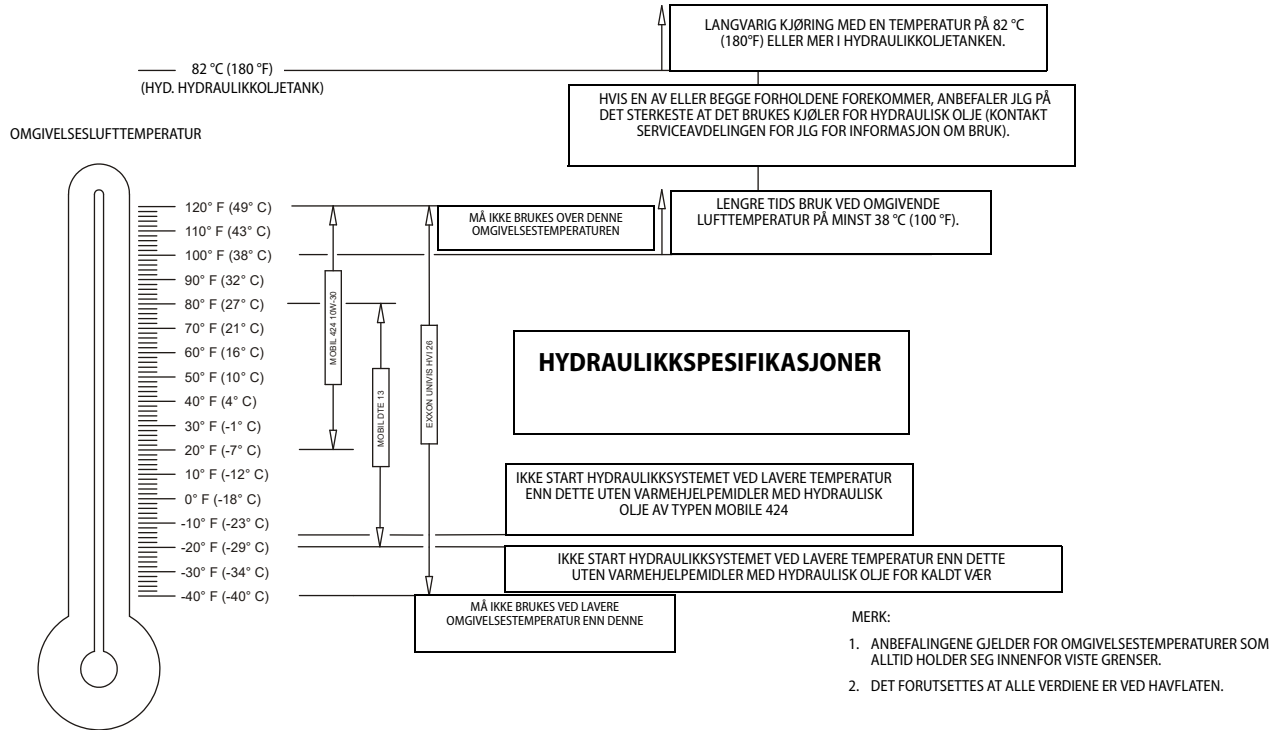

Figur 7-5. Spesifikasjoner for motorens driftstemperatur – Caterpillar – ark 2 av 2

4150548-E

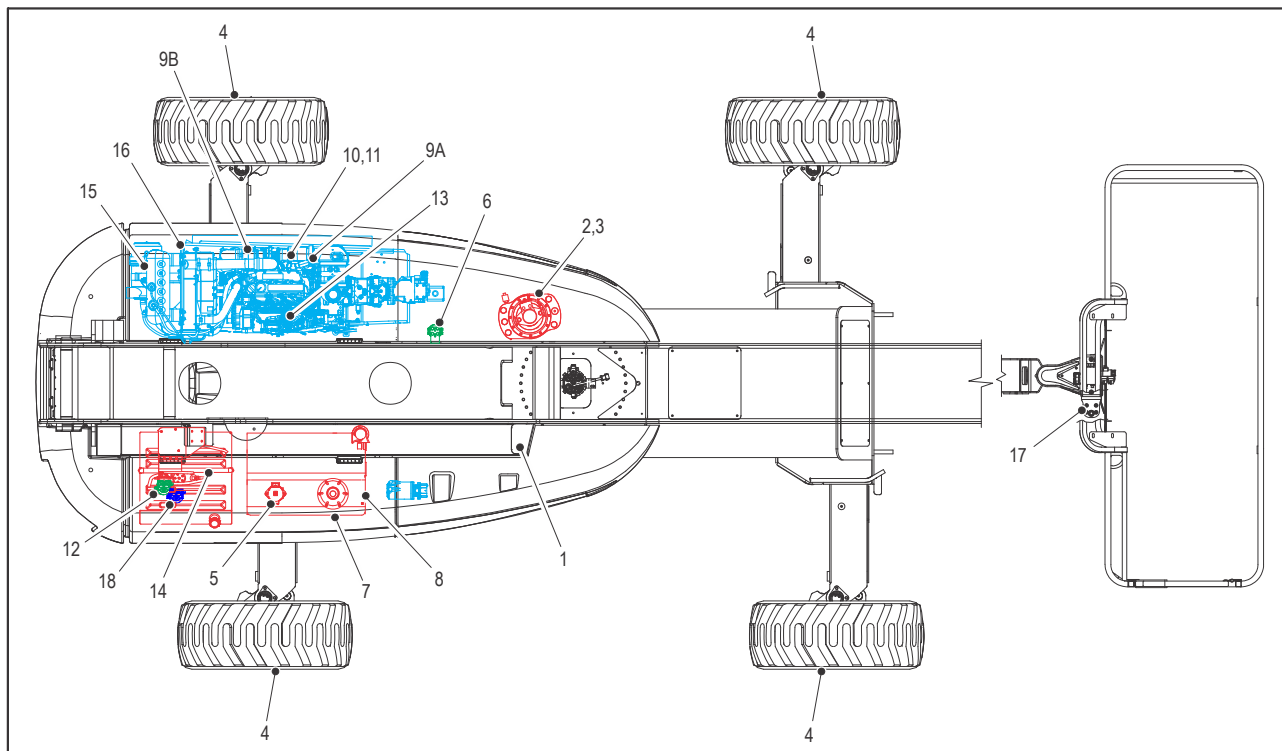

Figur 7-6. Plassering for smørings- og vedlikeholdspunkter

7.3 VEDLIKEHOLD AV FØRER

MERK: Følgende numre samsvarer med numrene i Figur 7-6., Plassering for smørings- og vedlikeholdspunkter.

Tabell 7-18. Smøringsspesifikasjoner

KODE	SPESIFIKASJONER
MPG	Multipurpose Grease som har et dråpepunkt på minst 177 °C (350 °F). Utmerket vannbestandighet og beskyttende egenskaper, og beregnet på ekstremt trykk. (Timken OK, minimum 40 pund.)
EPGL	Extreme Pressure Gear Lube (olje) overholder API-serviceklassifikasjon GL-5 eller MIL-Spec MIL-L-2105
HO	Hydraulikkolje. API-serviceklassifikasjon GL-3, for eksempel Mobilfluid 424.
EO	Motorveivhusolje. Bensin – klasse API SF, SH, SG, MIL-L-2104. Diesel – klasse API CC/CD, MIL-L-2104B/MIL-L-2104C.

MERK

SMØREINTERVALLENE ER BASERT PÅ MASKINBRUK UNDER NORMALE FORHOLD. NÅR DET GJELDER MASKINER SOM BENYTTES PÅ FLERE SKIFT OG / ELLER UTSETTES FOR SKADELIG MILJØ ELLER FORHOLD, MÅ SMØREINTERVALLENE ØKES TILSVARENDE.

MERK: Det anbefales som god praksis å skifte alle filtre samtidig.

1. Leddlager – fjernsmøring



Smørepunkt(er) – 2 smørelinjer
 Kapasitet – ved behov
 Smøring – MPG
 Intervall – hver 3. måned eller etter 150. driftstimer

2. Svinggirkasse

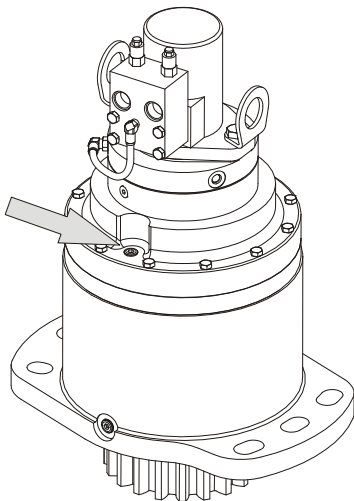

Smørepunkt(er) – påfyllingsplugg

Kapasitet – 2,3 l (79 oz)

Smøring – GL-5

Intervall – kontroller nivået hver 150. driftstime/skift hver 1200. driftstime. Fyll opp slik at kransen dekkes.

3. Svingbremse

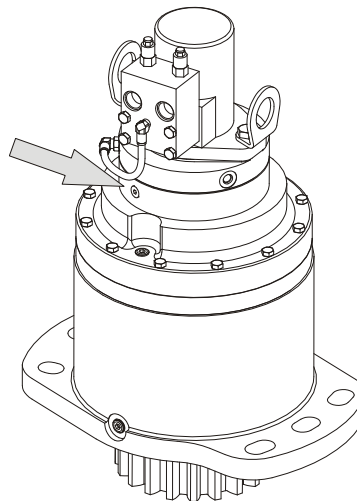

Smørepunkt(er) – påfyllingsplugg

Kapasitet – 80 ml (2.7 oz)

Smøring – DTE24

Intervall – kontroller nivået hver 150. driftstime eller skift hver 1200. driftstime.

MERK: Etter serienummer 0300134389-maskiner kan bygges med enten Bonfiglioli eller Reggiana Riduttori-kjørehjulsnav.

4. A. Kjørehjulsnav (før serienummer 100131)



Smørepunkt(er) – nivå-/påfyllingsplugg
Kapasitet – 0,5 l (halvfull)
Smøring – EPGL
Intervall – skift etter første 150 timer og deretter hver 1200. driftstime

B: Kjørehjulsnav (serienummer 100131 til dags dato)

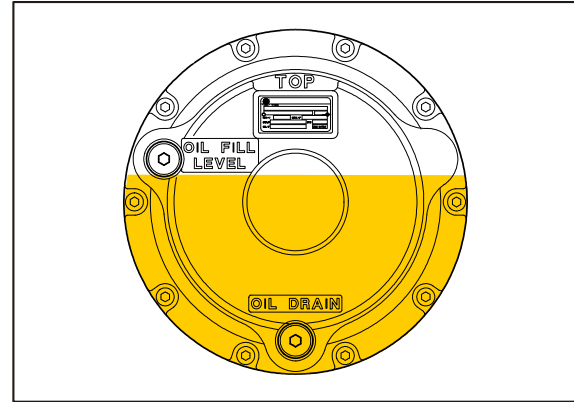

Smørepunkt(er) – nivå-/påfyllingsplugg
Kapasitet – 2 l (2.1 qt) \pm 10 %
Smøring – EPGL
Intervall – skift etter første 150 timer og deretter hver 1200. driftstime
Kommentarer – plasser påfyllingsporten vendt rett opp og kontrollporten skrått nedover mot venstre. Hell smøremiddel inn i påfyllingsporten til det kommer ut av kontrollporten.

C: Kjørehjulsnav – Reggiana Riduttori (serienummer 134389 til dags dato)



Smørepunkt(er) – nivå-/påfyllingsplugg

Kapasitet – 0,5 l (0. qt) \pm 10 %

Smøring – EPGL

Intervall – skift etter første 150 timer og deretter hver 1200. driftstime

Kommentarer – plasser påfyllingsporten vendt rett opp og kontrollporten vendt rett mot høyre. Hell smøremiddel inn i påfyllingsporten til det kommer ut av kontrollporten.

5. Hydraulisk returfilter



Smørepunkt(er) – utskiftbart element

Intervall – skift etter første 50 driftstimer og deretter hver 300. time, eller som indikert av tilstandsindikatoren.

6. Hydraulisk ladefilter

Smørepunkt(er) – utskiftbart element

Intervall – skift etter første 50 driftstimer og deretter hver 300. time, eller som indikert av tilstandsindikatoren.

7. Hydraulikkolje

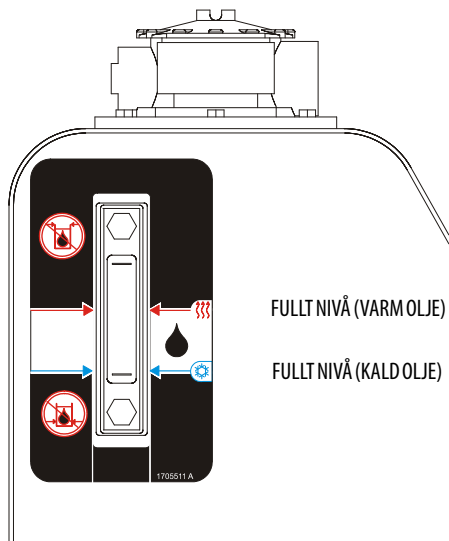

Smørepunkt(er) – påfyllingslokk

Kapasitet – 208 l (55 gal) tank

Smøring – HO

Intervall – Kontroller nivået daglig. Skift hvert 2. år eller etter 1 200 driftstimer.

8. Sugesiler (i tank)

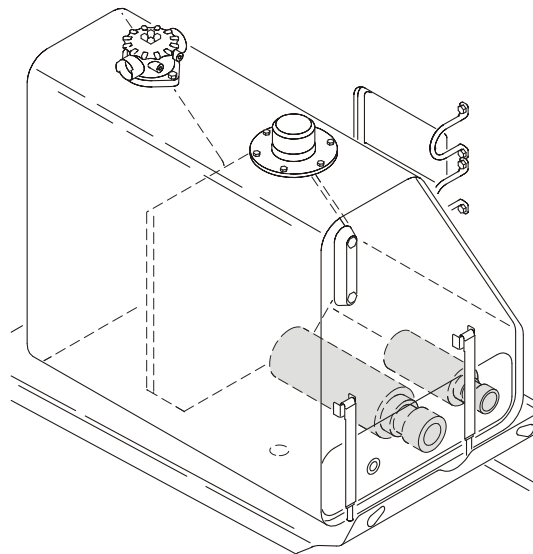

Smørepunkt(er) – 2

Intervall – hvert 2. år eller etter 1200 driftstimer

Demonter og rengjør når hydraulikkoljen skiftes.

9. A. Oljeskift m/filter – Deutz 2011



Smørepunkt(er) – påfyllingslokk/dreieelement

Kapasitet –

4,5 l (5 qt) Kjølesystem

10,5 l (11 qt) m/filter

15 l (16 qt) samlet kapasitet:

Smøring – EO

Intervall – kontroller nivået daglig, og skift hver 500. time eller etter seks måneder, alt etter hva som inntreffer først. Juster endelig oljenivå ved hjelp av merket på peilestaven.

B. Oljeskift m/filter – Deutz TCD 2,9

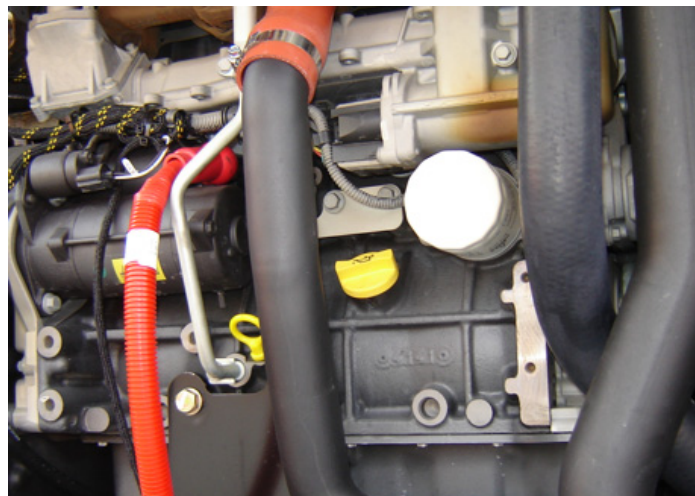

Smørepunkt(er) – påfyllingslokk / påskrubart element

Kapasitet – 8,9 l (2.4 gal)

Smøring – EO

Intervall – kontroller nivået daglig, og skift hver 500. time eller etter seks måneder, alt etter hva som inntreffer først. Juster endelig oljenivå ved hjelp av merket på peilestaven.

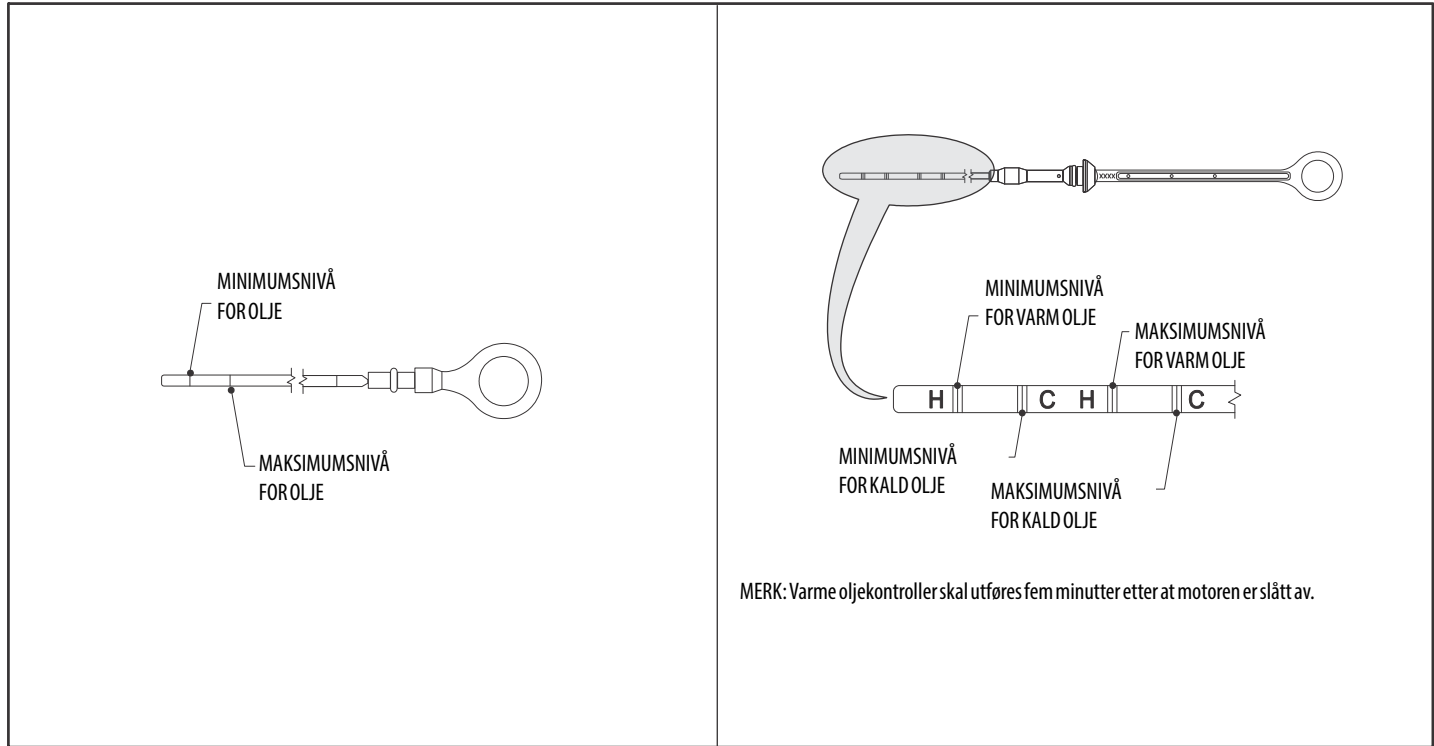

Figur 7-7. Deutz 2011-motorpeilepinne

10. A. Drivstoffilter – Deutz 2011



Smørepunkt(er) – utskiftbart element
Intervall – hvert år eller etter 600 driftstimer

B. Drivstoffilter – Deutz TCD 2,9



Smørepunkt(er) – utskiftbart element
Intervall – hvert år eller etter 600 driftstimer

11. Drivstoffsil – Deutz 2011

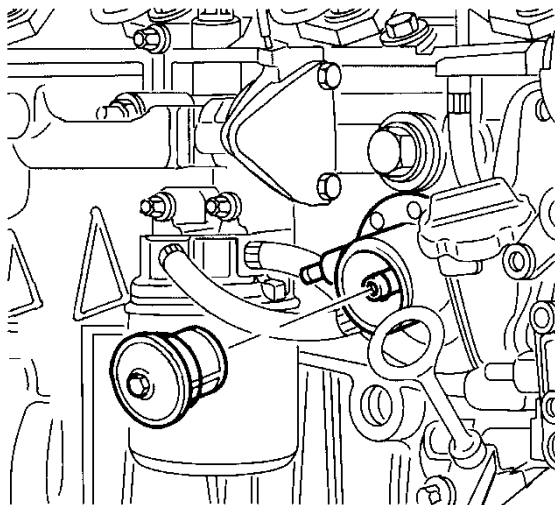

Smørepunkt(er) – utskiftbart element
Intervall – hvert år eller etter 600 driftstimer

12. Drivstofforfilter – Deutz TCD2.9



Smørepunkt(er) – utskiftbart element
Intervall – Tapp av vann hver dag. Skift ut hvert år eller etter
600 driftstimer

13. Oljeskift m/filter – CAT

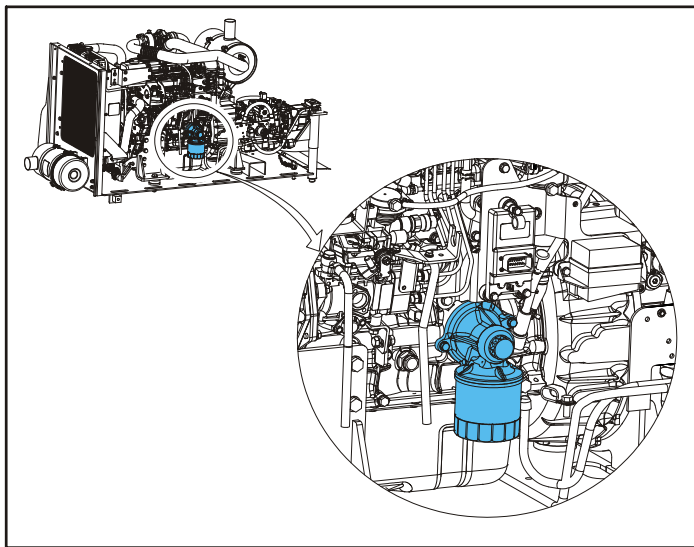

Smørepunkt(er) – påfyllingslokk/påskrubbart element

Kapasitet – 10 l (10,5 qt)

Smøring – EO

Intervall – kontroller nivået daglig, og skift hver 150. time eller etter tre måneder, alt etter hva som inntreffer først. Juster endelig oljenivå ved hjelp av merket på peilestaven.

14. Drivstoffilter – CAT

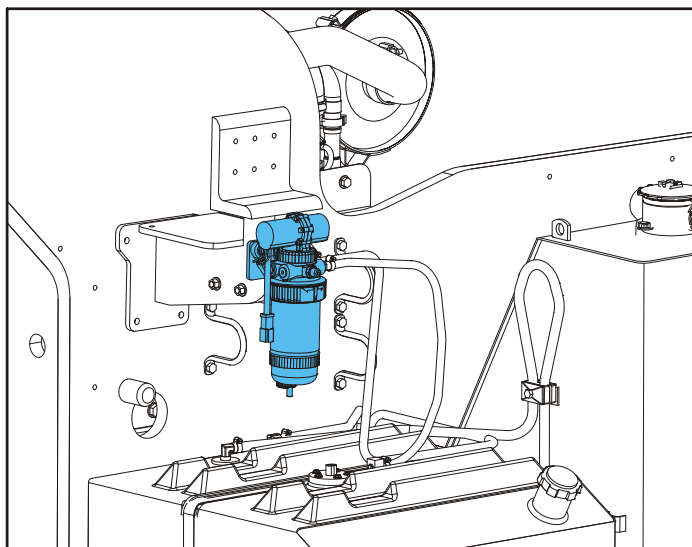

Smørepunkt(er) – utskiftbart element

Intervall – hvert år eller etter 600 driftstimer

15. Kjølevæske i radiator TCD2.9



Smørepunkt(er) – påfyllingslokk

Kapasitet – 12,1 l (3,2 gal)

Smøring – frostvæske

Intervall – kontroller nivået daglig, og skift hver 1000. time eller etter to år, alt etter hva som inntreffer først

16. A. Luftfilter – Deutz 2011



Smørepunkt(er) – utskiftbart element

Intervall – hver 6. måned eller etter 300 driftstimer, eller som indikert av tilstandsindikatoren.

B. Luftfilter – Deutz TCD 2,9

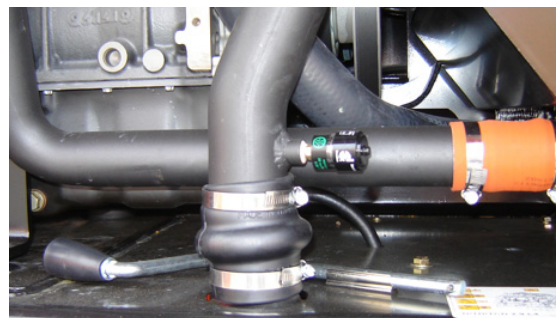

Smørepunkt(er) – utskiftbart element
Intervall – hver 6. måned eller etter 300 driftstimer, eller som
indikert av tilstandsindikatoren
Kommentarer – sjekk støvventilen daglig

17. Plattformfilter



Smørepunkt(er) – utskiftbart element
Intervall – skift etter første 50 timer og deretter hvert år eller
etter hver 600. driftstime

18. Drivstoffilter/vannseparator (ekstrautstyr)

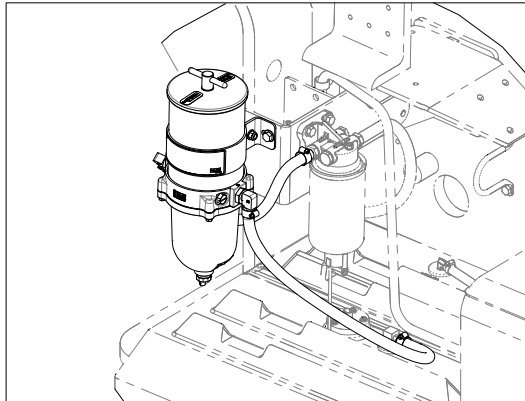
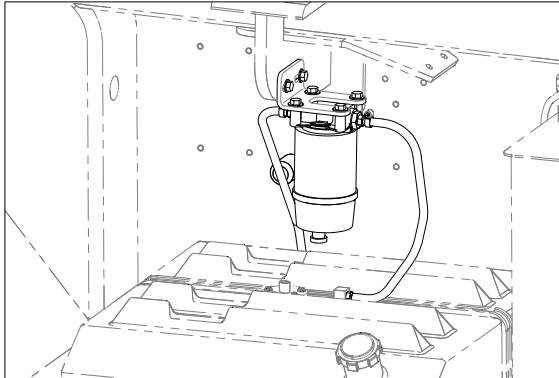

Smørepunkt(er) – utskiftbart element

Intervall – tapp av vann hver dag. Skift ut hvert år eller etter 600 driftstimer

7.4 DEKK OG HJUL

Dekktrykk

Luftrykket for luftfylte dekk må være lik luftrykket som er angitt på siden av JLG-produktet eller felgmerket for sikre og riktige driftsegenskaper.

Dekkskade

JLG Industries, Inc. anbefaler at når det oppdages at luftfylte dekk har kutt, flenger eller revner som blottstiller sideveggen eller kordlag i dekket, må JLG-produktet øyeblikkelig tas ut av drift. Dekket eller hjulet må skiftes.

JLG Industries, Inc. anbefaler at for skumplastfylte dekk må JLG-produktet øyeblikkelig tas ut av drift, og dekket må skiftes når et eller flere av følgende oppdages:

- et glatt, jevnt kutt gjennom kordlagene som er lengre enn 7,5 cm (3 in) i totalengde
- revner eller flenger (ujevne kanter) i kordlagene som er lengre enn 2,5 cm (1 in), uansett retning

- punkteringer som har større diameter enn 2,5 cm (1 in)
- skader på vulstkordene i dekket

Hvis et dekk er skadet, men innenfor kriteriene som er vist ovenfor, må dekket kontrolleres daglig for å sikre at skaden ikke har blitt større enn det tillatte kriteriet.

Dekkskifte

JLG anbefaler at det nye dekket har samme størrelse, lag og merke som dekket som opprinnelig var montert på maskinen. Se delehåndboken for JLG for delennummeret for de godkjente dekkene for den bestemte maskinmodellen. Hvis ikke nye JLG-godkjente dekk benyttes, anbefales det at det nye dekket har følgende egenskaper:

- Lag-/lastklassifisering og størrelse er lik eller større enn den opprinnelige
- Kontaktflaten for dekkbanen er lik eller større enn den opprinnelige
- Hjul diameteren, bredden og forskyvningsmålene er lik det opprinnelige
- Godkjent for påføring av dekkprodusenten (herunder dekktrykk og maksimal dekklast)

Hvis det ikke er godkjent spesielt av JLG Industries Inc., må du ikke skifte et skumfylt eller væske-/ballastfylt dekk med et luftfylt dekk.

Når du velger og monterer et nytt dekk, skal du kontrollere at alle dekkene er fylt opp til trykket som anbefales av JLG. Begge dekkene på samme aksel skal være like på grunn av størrelsesvariasjoner mellom ulike merker.

Hjulsifte

Felgene som er montert på produktmodellene, er konstruert for stabilitetskravene som består av sporbredde, dekktrykk og lastekapasitet. Størrelsesendringer som felgbredde, plassering av midtstykke, større eller mindre diameter osv., uten skriftlige anbefalinger fra fabrikkens, kan føre til usikre stabilitetsforhold.

Hjulmontering

Det er svært viktig å bruke og opprettholde riktig hjulmonteringsmoment.

⚠ ADVARSEL!

HJULMUTTERE MÅ MONTERES OG HOLDES MED RIKTIG MOMENT FOR Å UNNGÅ LØSE HJUL, ØDELAGTE PINNEBOLTER OG MULIG FARLIG ATSKILLELSE AV HJUL FRA AKSELEN. PASS PÅ AT DU BARE BRUKER MUTRENE SOM SAMSVARER MED KJEGLEVINKELN PÅ HJULET.

Trekk til hjulmutrene til riktig moment for å hindre at hjulene løsner. Bruk en momentnøkkel for å trekke til festeanordningene. Hvis du ikke har en momentnøkkel, skal du trekke til festeanordningene med en hjulmutternøkkel, og så snart som mulig få et serviceverk-

sted eller en forhandler til å trekke til mutrene med riktig moment. Overstramming fører til at pinneboltene ødelegges eller at hullene for monteringspinneboltene i hjulene ødelegges permanent. Riktig prosedyre for å feste hjulene er som følger:

1. Skru på alle mutrene for hånd for å unngå at de sitter skjevt på gjengene. Det SKAL IKKE brukes smøremiddel på gjengene eller mutrene.
2. Trekk til mutrene i følgende rekkefølge:

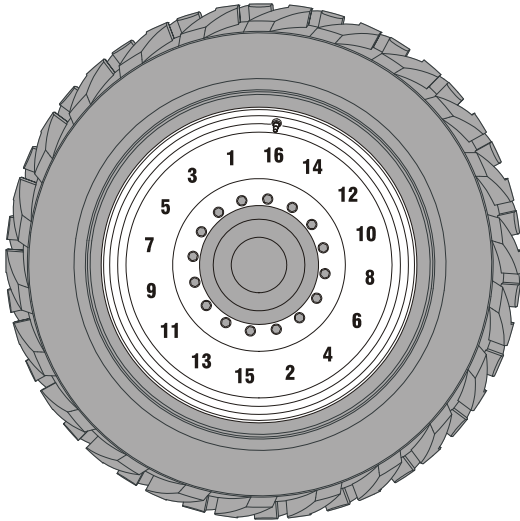

3. Tiltrekkingen av mutrene må gjøres trinnvis. Følg den anbefalte rekkefølgen, og trekk til mutrene på hjulene i henhold til momenttabellen.

Tabell 7-19. Tabell for hjulmoment

TILTREKKINGSREKKEFØLGE		
Trinn 1	Trinn 2	Trinn 3
60 Nm (45 lb-ft)	140 Nm (100 lb-ft)	252 Nm (180 lb-ft)

4. Hjulmutrene skal trekkes til før bruk på vei, og etter hvert hjulskifte. Kontroller og trekk til med moment hver 3. måned eller etter 150 driftstimer.

7.5 TILLEGGSI NFORMASJON

Følgende informasjon er gitt i samsvar med kravene i EUs maskindirektiv 2006/42/EF, og gjelder bare for CE-merkede maskiner.

På elektrisk drevne maskiner er det ekvivalente og kontinuerlige lydtrykket (A-veid) på arbeidsplattformen lavere enn 70 dB(A)

For maskiner med forbrenningsmotorer er garantert lydtryknivå (LWA) ifølge EUs direktiv 2000/14/EF (støyutslipp av utstyr som brukes i utendørs miljø), basert på testmetoder i samsvar med Vedlegg III, del B, metode 1 og 0 i direktivet: 106 dB eller 110 dB, avhengig av motoralternativene.

Totalverdien på vibrasjoner som hånd-arm-systemet utsettes for, overstiger ikke $2,5 \text{ m/s}^2$. Den høyeste, geometriske middelveiden av vektet akselerasjon som kroppen utsettes for, overstiger ikke $0,5 \text{ m/s}^2$.



An Oshkosh Corporation Company

OVERDRAGELSE AV EIERSKAP

Til produkteieren:

Hvis du nå er eieren av, men IKKE VAR den opprinnelige kjøperen av produktet som omtales i denne håndboken, vil vi gjerne vite hvem du er. Det er svært viktig å holde JLG Industries, Inc. oppdatert med gjeldende eierforhold for alle JLG-produkter, slik at alle sikkerhetsrelaterte meldinger kommer frem til gjeldende eier. JLG oppbevarer eierinformasjon for hvert JLG-produkt og bruker denne informasjonen i tilfeller der det er nødvendig å underrette eiere.

Bruk dette skjemaet til å gi JLG oppdatert informasjon om nåværende eierforhold for JLG-produkter. Vi ber deg returnere det utfylte skjemaet til JLG Product Safety and Reliability Department (JLGs avdeling for produktsikkerhet og -pålitelighet) med faks eller vanlig post til adressen som er oppgitt nedenfor.

Takk,

Product Safety and Reliability Department
JLG Industries, Inc.

13224 Fountainhead Plaza
Hagerstown, MD 21742
USA

Telefon: +1-717-485-6591
Faks: +1-301-745-3713

MERK: Leasede eller leide enheter skal ikke tas med på dette skjemaet.

Produksjons- modell: _____

Serienummer: _____

Førrige eier: _____

Adresse: _____

Land: _____ Telefon: (____) _____

Overdragsesdato: _____

Nåværende eier: _____

Adresse: _____

Land: _____ Telefon: (____) _____

Hvem i organisasjonen din skal vi underrette?

Navn: _____

Tittel: _____

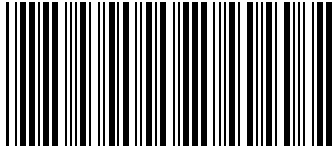

3122355



An Oshkosh Corporation Company

Hovedkontor

JLG Industries, Inc.

1 JLG Drive

McConnellsburg, PA 17233-9533 USA

☎ (717) 485-5161 (Hovedkontor)

☎ (877) 554-5438 (Kundeservice)

☎ (717) 485-6417

Gå til hjemmesiden vår for oversikt over JLG-virksomheter over hele verden

www.jlg.com