



Operasjons- og sikkerhetshåndbok

*Originalanvisninger -
Oppbevar alltid denne håndboken sammen med maskinen.*

**Modell
RT2669, RT3369,
ERT2669, ERT3369**

PVC 2204

31221931

10. oktober, 2022 - Rev. C

ANSI CE UK CA 
AS/NZS GB

JLG
An Oshkosh Corporation Company

ADVARSEL

Drift, service og vedlikehold av dette kjøretøyet eller utstyret kan utsette deg for kjemikalier, inkludert motoreksos, karbonmonoksid, ftalater og bly som er kjent for staten California å forårsake kreft og fødselsskader eller annen reproduktiv skade. For å minimere eksponering bør du unngå å puste inn eksos, ikke la motoren gå på tomgang, unntatt når det er nødvendig, betjene kjøretøyet eller utstyret i et godt ventilert område og bruke hansker eller vaske hendene ofte når du betjener det. For mer informasjon, gå til www.P65Advarsels.ca.gov.

FORORD

Modellene av mobile luftplattformer som dekkes i denne håndboken er utformet og testet for å møte eller overgå forskjellige samsvarsstandarder. Se produsentens navneplate for er festet til maskinen for spesifikk informasjon om standardsamsvar.

Denne håndboken er et meget viktig verktøy! Oppbevar den alltid sammen med maskinen.

Formålet med håndboken er å gi eiere, brukere, maskinførere, utleiere og leiere oversikt over forholdsregler og driftsprosedyrer som er nødvendige for sikker og korrekt bruk av maskinen, og maskinens tilsiktede formål.

Grunnet kontinuerlige produktforbedringer forbeholder JLG Industries, Inc. seg retten til å foreta endringer av spesifikasjoner uten forhåndsvarsel. Kontakt JLG Industries, Inc. for å få oppdatert informasjon.

Se www.JLG.com for garanti, produktregistrering og annen maskinrelatert dokumentasjon.

SIKKERHETSSYMBOLER OG SIKKERHETSSIGNALORD



Dette er sikkerhetssymbolet. Det benyttes for å advare deg om potensielle farer for personskade. Følg alle sikkerhetsmeldinger som kommer etter dette symbolet, slik at potensiell skade eller død unngås.

FARE

Angir en overhengende faresituasjon. Hvis situasjonen ikke unngås, vil det føre til alvorlig personskade eller død. Dette merket vil ha en rød bakgrunnsfarge.

ADVARSEL

Angir en potensielt farlig situasjon. Hvis situasjonen ikke unngås, kan det føre til alvorlig personskade eller død. Dette merket vil ha en oransje bakgrunnsfarge.

FORSIKTIG

Angir en potensielt farlig situasjon. Hvis situasjonen ikke unngås, kan det føre til mindre eller moderat personskade. Det kan også advare mot utrygge metoder. Dette merket vil ha en gul bakgrunnsfarge.

MERKNAD

Viser til informasjon eller bedriftspolicy som direkte eller indirekte gjelder personalets sikkerhet eller beskyttelse av eiendom.

⚠ ADVARSEL

Dette produktet må være i samsvar med alle sikkerhetsrundskriv. Kontakt JLG Industries, Inc. eller den lokale autoriserte representanten for JLG for å få mer informasjon om sikkerhetsrelaterte skriv som kan være utstedt for dette produktet.

MERKNAD

JLG Industries Inc. sender sikkerhetsrelaterte skriv til den som er registrert som eier av denne maskinen. Kontakt JLG Industries Inc. for å forsikre deg om at alle opplysninger om den nåværende eieren er oppdaterte og riktige.

MERKNAD

JLG Industries, Inc. må varsles straks i tilfeller der produkter fra JLG har vært involvert i en ulykke som medførte personskade eller død, eller der det har oppstått betydelige skader på eiendom, gjenstander eller JLG-produktet.

Førord

Når det gjelder:

- Ulykkesrapportering
- Produktsikkerhetsutgivelser
- Oppdateringer vedr. nåværende eier
- Spørsmål om produktsikkerhet
- Informasjon om overholdelse av standarder og forskrifter
- Spørsmål om spesielle bruksområder for produktet
- Spørsmål om produktmodifikasjoner

Kontaktperson:

Product Safety and Reliability Department

JLG Industries, Inc.

13224 Fountainhead Plaza

Hagerstown, MD 21742

USA

eller besøk www.jlg.com for å finne ditt lokale JLG-kontor.

I USA:

Grønt nummer: 877-JLG-SAFE (877-554-7233)

Utenfor USA:

Telefon: 240-420-2661

Faks: 301-745-3713

E-post: ProductSafety@JLG.com

REVISJONSLOGG

DATO	REVISJON	BESKRIVELSE
11. april 2022	A	Opprinnelig utgave
19. juli 2022	B	Revisjon
10. oktober 2022	C	Revisjon

Det er meningen at denne siden skal være tom.

Kapittel Innhold

Kapittel	Emne	Side
FORORD		3
REVISJONSLOGG		7
Kapittel 1		
SIKKERHETSFORHOLDSREGLER		13
1.1	Generelt	13
1.2	Før bruk.....	13
1.3	Bruk	15
1.4	Tauing, løfting og transport.....	21
1.5	Vedlikehold.....	22
Kapittel 2		
BRUKERANSVAR, MASKINFORBEREDELSE OG		
INSPEKSJON		26
2.1	Opplæring av personell.....	26
2.2	Forberedelse, inspeksjon og vedlikehold	27
2.3	Inspeksjon før start.....	28
2.4	Utvendig inspeksjon.....	31
2.5	Funksjonskontroll.....	33
2.6	Oscillerende aksel – sperresylindertest (hvis utstyrt) (bare for CE/UKCA-markedene)	35
2.7	Oscillerende aksel — Test av låsesylinder (hvis utstyrt) (alle markeder unntatt CE/UKCA)	36
2.8	Avansert test på QuikLevel (hvis den er utstyrt)	37
Kapittel 3		
MASKINKONTROLLER, INDIKATORER OG DRIFT		39
3.1	Generelt	39
3.2	Beskrivelse	39
3.3	Bruksegenskaper og -begrensninger.....	40
3.4	Plattformlasting	40
3.5	Batterilading (ERT-maskiner)	41
3.6	Bakkekontrollstasjon.....	44

3.7	Målerdisplay på bakkekontrollstasjon.....	46
3.8	Plattformkontrollstasjon.....	48
3.9	Indikatordisplay	51
3.10	Navigere indikatordisplayet	56
3.11	Bruk av motor.....	59
3.12	Dobbelt drivstoffsystem (hvis utstyrt).....	60
3.13	Transport (kjøring)	61
3.14	Kjøring (skråning/sidehelling)	62
3.15	Plattform	63
3.16	Nivelleringsjekker (hvis utstyrt)	64
3.17	QuikLevel Advanced (doble oscillerende aksler) (hvis utstyrt)	65
3.18	Parkering og lagring	66
3.19	Nedfellingsprosedyre for plattformrekkverk.....	67
3.20	Løfting av maskin og festing.....	70
3.21	Tauing.....	71
3.22	Løfte- og festediagram.....	71
3.23	Merkeplasseringer for RT2669, RT3369	71
3.24	Sikkerhetsetikettforklaring.....	73
3.25	Merkeplasseringer for ERT2669, ERT3369.....	77

Kapittel 4

NØDPROSEDYRER..... 84

4.1	Generelt	84
4.2	Varsling om hendelser	84
4.3	Nøddrift.....	84
4.4	Manuell plattformsenkekontroll	85
4.5	Nødprosedyrer ved tauing.....	86

Kapittel 5

TILBEHØR..... 90

5.1	Tilgjengelig tilbehør	90
5.2	Fotbryter	91
5.3	Generator (2500W).....	92
5.4	Generator ombord (3500V).....	93
5.5	Panelbærer	94
5.6	Rørstativer	96
5.7	Utvidelsehåndtak for plattform	97
5.8	Plattformarbeidslys	98

5.9	Arbeidsstasjon	98
-----	----------------------	----

Kapittel 6

MASKINSPESIFIKASJONER OG

OPERATØRVEDLIKEHOLD 102

6.1	Generelt	102
6.2	Andre tilgjengelige utgivelser	102
6.3	Maskinspesifikasjoner	102
6.4	Motorspesifikasjoner	107
6.5	Driftstemperatur for motorolje	108
6.6	Smøring.....	110
6.7	Saksarm sikkerhetsstempel.....	114
6.8	Batterivedlikehold og -lading	115
6.9	Batterifrakobling (ERT-maskiner).....	117
6.10	Vedlikehold ved fører	118
6.11	ERT Genset (hvis utstyrt).....	123
6.12	Propandrivstoffsystem	127
6.13	Dekk og hjul.....	128
6.14	Supplerende informasjon gjelder kun for CE-/UKCA- maskiner	130
6.15	EU-samsvarserklæring.....	130
6.16	UKCA samsvarserklæring.....	132

Det er meningen at denne siden skal være tom.

Kapittel 1

Sikkerhetsforholdsregler

1.1 GENERELT

Dette kapitlet omfatter nødvendige sikkerhetsforholdsregler for korrekt og sikker bruk og vedlikehold av maskinen. Det er obligatorisk å etablere en daglig rutine for korrekt bruk av maskinen, basert på innholdet i denne håndboken. Ved hjelp av informasjonen i denne håndboken samt service- og vedlikeholdshåndboken må en kvalifisert person også etablere et vedlikeholdsprogram som må følges, for å sørge for at maskinen er sikker i bruk.

Eieren/brukeren/føreren/utleieren/leietageren av maskinen må ikke ta på seg driftsansvar for maskinen før denne håndboken er lest, opplæring er gjennomført og bruk av maskinen er fullført under oppsyn av en erfaren og kvalifisert fører.

Disse kapitlene gjør rede for eierens, brukernes, førernes, utleierens og leietagerens ansvar når det gjelder sikkerhet, opplæring, inspeksjon, vedlikehold, anvendelse og drift. Ved spørsmål om sikkerhet, opplæring, inspeksjon, vedlikehold og bruk, ta kontakt med JLG Industries, Inc. («JLG»).

ADVARSEL

Dersom ikke sikkerhetsforholdsreglene i denne håndboken blir etterfulgt, kan det medføre maskinskade, skade på eiendom, personskade eller dødsfall.

1.2 FØR BRUK

1.2.1 Førerens opplæring og kunnskap

- Les, forstå og studer håndboken for drift og sikkerhet i sin helhet før maskinen settes i drift. Kontakt JLG Industries, Inc. ved spørsmål eller behov for avklaring eller ytterligere informasjon angående enhver del av denne håndboken.

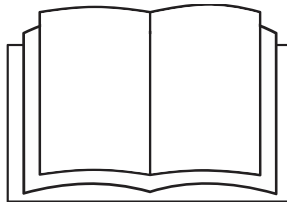

- Kun personell som har fått riktig opplæring i forbindelse med inspeksjon, anvendelse og drift av luftplattformer (inkludert anerkjennelse og å unngå farer knyttet til deres drift) skal være autorisert til å drive en luftplattform.

- Kun riktig opplært personell som har fått enhetsspesifikk kjennskap, skal bruke mobile luftplattformer. Brukeren skal avgjøre om personellet er kvalifisert til å bruke den mobile luftplattformen før drift.
- Les, forstå og etterfølg alle FARE-, ADVARSEL- og FORSIKTIG-merknader og driftsinstruksjoner på maskinen og i denne håndboken.
- Forviss deg om at maskinen skal brukes på en måte som faller innenfor det tilsiktede bruksområdet som definert av JLG.
- Alle personer som opererer maskinen må ha grundig forståelse av formålet og funksjonen til den mobile luftplattformens kontroller, inkludert kontroller for plattform, bakke og nødsenkning.
- Les, forstå og følg alle regler angående bruk av maskinen som er pålagt av arbeidsgiver samt lokale og statlige bestemmelser.

1.2.2 Kontroll av arbeidsplassen

- Brukeren må ta forholdsregler for å unngå alle farer i arbeidsområdet før og under drift av maskinen.
- Ikke bruk eller hev plattformen mens maskinen befinner seg på lastebiler, hengere, jernbanevogner, flytende fartøyer, plattformer eller annet utstyr, såfremt dette ikke er godkjent skriftlig av JLG.
- Før drift skal arbeidsområdet kontrolleres for farer i luften, som f.eks. strømledninger, brokraner og andre mulige hindringer.
- Hold maskinen unna hull, ujevnheter, bratte fall, hindringer, rester og biter, skjulte hull og andre mulige farer på underlaget.
- Kontroller at det ikke finnes farlige områder i arbeidsområdet. Bruk ikke maskinen i farlige miljøer, med mindre slik bruk av maskinen er godkjent av JLG.
- Kontroller at underlaget er tilfredsstillende og tåler maksimal dekklast som angitt på dekklastbildene på chassiset like ved hvert hjul. Kjør ikke maskinen på usikkert underlag.
- Denne maskinen kan brukes ved omgivelsestemperaturer fra -20 til +40 °C (0 til 104 ° F). Ta kontakt med JLG for å optimalisere drift i temperaturer utenfor disse ytterpunktene.

1.2.3 Inspeksjon av maskinen

- Bruk ikke maskinen før inspeksjoner og funksjonskontroller er utført, som spesifisert i seksjonen for brukeransvar, maskinklargjøring og inspeksjon, i denne håndboken.
- Bruk ikke maskinen før det er utført service og vedlikehold i henhold til vedlikeholds- og inspeksjonskravene spesifisert i maskinens service- og vedlikeholdshåndbok.
- Kontroller at alt sikkerhetsutstyr fungerer. Modifisering av dette utstyret er et brudd på sikkerhetsbestemmelsene.

ADVARSEL

Modifisering eller endring av en luftplattform skal bare utføres etter at det er innhentet skriftlig tillatelse fra produsenten.

- Bruk ikke maskiner der sikkerhetsskiltene eller -merkene mangler eller er uleselige.
- Kontroller om originaldeler på maskinen er modifiserte. Kontroller at eventuelle modifiseringer er godkjent av JLG.
- Unngå ansamling av avfall på plattformgulvet. Unngå gjørme, olje, fett og andre glatte substanser på fottøy og plattformgulvet.

1.3 BRUK

1.3.1 Generelt

- Drift av maskinen krever din fulle oppmerksomhet. Stopp maskinen helt før du betjener enheter, for eksempel mobiltelefoner, toveisradioer osv., som vil forstyrre deg og hindre sikker bruk av maskinen.
- Bruk ikke maskinen til andre formål enn å anbringe personell og deres tilhørende verktøy og utstyr.
- Før bruk må brukeren være kjent med hver enkelt funksjons driftsevner og bruksegenskaper.
- Bruk aldri en maskin med funksjonsfeil. Slå av maskinen hvis funksjonsfeil oppstår. Ta enheten ut av drift og meld fra til rette instans.
- Sikkerhetsutstyr må ikke fjernes, modifiseres eller koples ut.
- Slå eller tving aldri en kontrollbryter eller spak forbi nøytral posisjon i motsatt retning. Returner alltid til nøytral posisjon og stans før bryteren beveges til neste funksjon. Bruk rolig og jevnt trykk på kontrollene.
- Ikke la personell tukle med eller bruke maskinen fra bakken, så lenge det er personell på plattformen. Nødsituasjoner er unntatt fra denne regelen.
- Ikke last materiale direkte på plattformrekkverket, med mindre dette er godkjent av JLG.
- Når to eller flere personer befinner seg på plattformen, er føreren ansvarlig for all maskinbruk.
- Pass alltid på at elektrisk verktøy oppbevares forsvarlig og aldri blir hengende etter ledningen fra plattformens arbeidsområde.
- Ikke bistå en maskin som sitter fast eller som er deaktivert ved å skyve eller dra, med mindre du drar i festeordningene på chassiset.
- Senk plattformen helt og slå av all kraft på maskinen før du går fra den.

- Fjern alle ringe, klokker og smykker ved bruk av maskinen. Gå ikke med løstsittende klær eller langt løst hår som kan sette seg fast i utstyr.
- Personer som er påvirket av medisiner, narkotika eller alkohol, eller som er utsatt for epilepsianfall, svimmelhet eller tap av fysisk kontroll, må ikke bruke denne maskinen.
- Hydrauliske sylindere er utsatt for termisk utvidelse og sammentrekning. Dette kan resultere i endringer for plattformposisjonen når maskinen står stille. Faktorer som påvirker termisk bevegelse kan inkludere hvor lenge maskinen kommer til å stå stille, hydraulikkoljetemperatur, omgivelseslufttemperatur og plattformposisjon.

1.3.2 Snuble- og fallfarer

- Kontroller at alle porter og rekkverk er lukket og festet i korrekt posisjon før maskinen brukes.

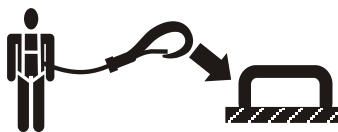

- JLG Industries, Inc. anbefaler at alle som oppholder seg på plattformen er iført fullt sikringsutstyr med line forankret til et godkjent lineankringspunkt når maskinen er i bruk. Kontakt JLG Industries, Inc for å få mer informasjon om fallhindringskrav på JLG-produkter.
- Identifiser de/det angitte lineankringspunktet/-ene på plattformen og fest linen til denne/disse. Fest bare én (1) line per lineankringspunkt.
- Å entre og forlate plattformen skal bare foretas via porten. Vær ekstremt forsiktig når du stiger av eller på plattformen. Påse at plattformen er fullstendig senket. Stå vendt mot maskinen når du entrer eller forlater plattformen. Ha alltid «tre punkters kontakt» med maskinen – bruk to hender og en fot eller to føtter og én hånd når maskinen entres og forlattes.

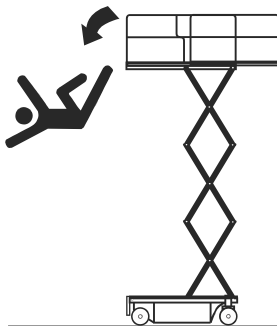

- Hold begge føttene fast plassert på plattformgulvet til enhver tid. Plasser aldri stiger, bokser, trinn, planker eller lignende på enheten for å øke rekkevidden for noe som helst formål.
- Bruk aldri saksearmen til å klatre opp til eller ned fra plattformen.

- Hold olje, gjørme og andre glatte stoffer unna fottøyet og plattformgulvet.

1.3.3 Strømfarer

- Denne maskinen er ikke isolert, og gir ikke beskyttelse ved kontakt med, eller i nærheten av elektrisk strøm.
- Det anbefales ikke å bruke maskinen under tordenvær. For å unngå at det forekommer skader på maskinen ved bruk under tordenvær må du senke bommen og slå av maskinen på et trygt sted.

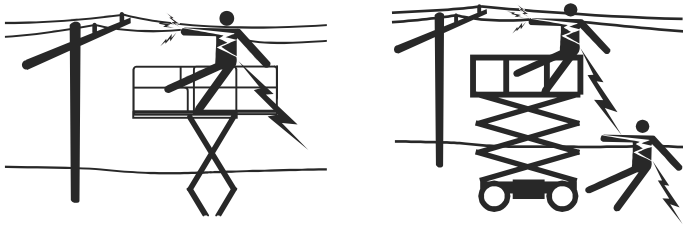

- Hold avstand til elektriske ledninger, apparater eller strømførende (ubeskyttede eller isolerte) deler, i henhold til minimum tilnæringsavstand (MTA) som vist i [tabellen – minimum tilnæringsavstand \(MTA\), Side 17](#).
- Beregn nok plass til maskinbevegelsene og svaing i de elektriske ledningene.

Tabell 1. Minimum tilnæringsavstander (MTA)

Spenningsområde (fase til fase)	Minimum tilnæringsavstand i meter (fot)
0 til 50 kV	10 (3)
Over 50 V til 200 kV	15 (5)
Over 200 KV til 350 KV	20 (6)
Over 350 KV til 500 KV	25 (8)
Over 500 KV til 750 KV	35 (11)
Over 750 KV til 1000 KV	45 (14)
MER- K: Dette kravet skal gjelde unntatt i de tilfeller der arbeidsgiverens eller myndighetenes forskrifter er enda strengere.	

- Hold en avstand på minst 3 m (10 ft) fra alle deler av maskinen, personell, verktøy og utstyr, til alle elektriske ledninger eller apparater med spenning på opptil 50 000 volt. En fot ytterlige klaring er påkrevd for hver 30 000 volt eller mindre i tillegg.
- Minimum tilnæringsavstand kan reduseres hvis det er montert isolasjonssperrer for å forhindre kontakt, og sperrene er beregnet på spenningen i ledningen som skal beskyttes. Disse sperrene skal ikke være en del av (eller festet til) maskinen.

- Minimum tilnæringsavstand skal reduseres til en avstand som er innenfor de konstruerte arbeidsdimensjonene for isolasjonssperren. Avgjørelsen skal tas av en kvalifisert person med hensyn til elektrisk overføring og fordeling i samsvar med arbeidsgiverens, lokale eller statlige myndighetenes forordninger for arbeidsrutiner i nærheten av strømførende installasjoner.

⚠ FARE

Ikke manøvrer maskinen eller personell innenfor den forbudte sonen (MAD). Anta at alle elektriske deler og ledninger er strømførende, med mindre du vet at dette ikke er tilfelle.

1.3.4 Tippefarer

- Kontroller at underlaget er tilfredsstillende og tåler maksimal dekklast som angitt på dekklastbildene på chassiset like ved hvert hjul. Kjør ikke maskinen på usikkert underlag.
- Brukeren må være kjent med underlaget før kjøringen begynner. Ikke overstig de tillatte grensene for sideveis helling og skråning under kjøring.

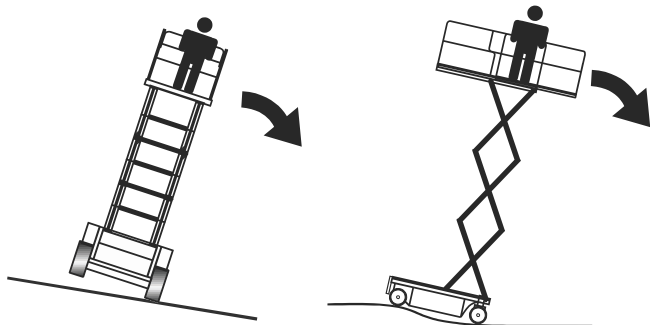

- Ikke hev plattformen eller kjør med plattformen hevet mens maskinen står på eller er i nærheten av en skrånende, ujevn eller myk overflate.
- Kontroller at maskinen står på et fast og jevnt underlag innenfor grensene for maksimum driftsskråning før plattformen heves eller transporteres i hevet stilling med kjøretøy.
- Før kjøring på gulv, broer, lasteplan eller andre underlag må tillatt kapasitet for underlaget kontrolleres.
- Overstig aldri maksimal plattformkapasitet som spesifisert på plattformen. Hold alle laster innenfor plattformområdet med mindre det er autorisert av JLG.
- Hold chassiset på maskinen minst 0,6 meter (2 ft) unna hull, ujevnheter, bratte fall, hindringer, rester og biter, skjulte hull og andre potensielle farer på gulvnivå.
- Ikke skyv eller dra gjenstander med maskinen.

- Forsøk aldri å bruke maskinen som kran. Ikke fest maskinen i noen tilstøtende strukturer. Kople aldri ledninger, kabler eller lignende til plattformen.
- Hvis saksearmen eller plattformen setter seg fast slik at ett eller flere hjul befinner seg over bakkenivå, må alt personell fjernes før maskinen forsøkes fristilt. Bruk kraner, gaffeltrucker eller annet passende utstyr til å stabilisere maskinen.
- Ikke betjen maskinen når vindforholdene, inkludert vindkast, overstiger spesifikasjonene vist i avsnittet Maskinspesifikasjoner og operatørvedlikehold. Se [Tabell – Beaufort Scale \(kun for referanse\), Side 20](#). Faktorer som påvirker vindhastigheten er: plattformhøyde, omkringliggende bygninger, lokale værhendelser og kommende stormer.
- Vindhastigheten kan være betydelig høyere høyt oppe enn ved bakkenivå.
- Vindhastigheten kan endre seg fort. Ta alltid hensyn til kommende værforhold, tiden som er nødvendig for å senke plattformen, og metoder for å overvåke gjeldende og potensielle vindforhold.
- Ikke dekk eller øk overflateområdet på plattformen eller lasten. Ikke frakt objekter med stort flateinnhold i plattformen under utendørs arbeid. Dette medfører en utvidelse av området på maskinen som utsettes for vind. Utvidede områder som utsettes for vind, vil redusere stabiliteten.
- Ikke øk plattformens størrelse med uautoriserte modifikasjoner, plattformutvidere eller tilbehør.

ADVARSEL

Ikke betjen maskinen når vindforholdene overstiger spesifikasjonene vist i kapitlet for Generelle spesifikasjoner i denne manualen eller som vist på kapasitetsmerket på plattformtavlen.

Tabell 2. Beaufort-skalaen (kun til referanse)

Beaufort-tall	Vindhastighet		Beskrivelse	Landforhold
	mph	m/s		
0	0	0–0,2	Stille	Stille. Røyk stiger vertikalt
1	1–3	0,3–1,5	Flau vind	Vindretningen kan sees av røykens drift
2	4–7	1,6–3,3	Svak bris	Følbart på huden. Beveger blader på trærne
3	8–12	3,4–5,4	Lett bris	Løv og småkvister rører seg
4	13–18	5,5–7,9	Laber bris	Vinden løfter støv og løse papirer. Rører på kvister og smågreiner.
5	19–24	8,0–10,7	Frisk bris	Småtrær med løv begynner å svaie.
6	25–31	10,8–13,8	Liten kuling	Store greiner og mindre stammer rører seg. Flagg står nesten horisontalt. Det er vanskelig å bruke paraply.
7	32–38	13,9–17,1	Stiv kuling	Hele trær rører på seg. Det er tungt å gå mot vinden.
8	39–46	17,2–20,7	Sterk kuling	Vinden brytter kvister av trærne. Biler skjener på veien.
9	47–54	20,8–24,4	Liten storm	Lett skade på bygninger.

1.3.5 Klemme- og kollisjonsfarer

- Godkjent hodebeskyttelse må benyttes av førere og bakkepersonell.
- Se opp for hindringer rundt og over maskinen når den er i bevegelse. Kontroller klareringer over, på sider og undersiden av plattformen under alle operasjoner.

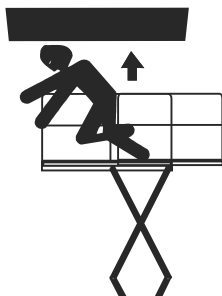

- Hold alle kroppsdeler innenfor plattformrekkverket under bruk.
- Hold hender og andre kroppsdeler borte fra saksearmen under bruk og når den er hevet uten sikkerhetsstøtten i inngrep.
- Bruk alltid en hjelpemann for dirigering ved kjøring i områder med begrenset sikt.

- Hold personell som ikke er førere minst 1,8 m (6 ft) unna maskinen under all drift.
- Under all kjøring må føreren begrense hastigheten etter underlaget, trafikk tetthet, sikt, helning, hvor personell befinner seg og andre faktorer.
- Vær oppmerksom på bremseavstanden som må til for å stanse i de ulike hastighetene. Ved kjøring i høy hastighet, reduser hastigheten før stans. Skråninger skal bare forseres i lav hastighet.
- Ikke kjør i høy hastighet der det er begrenset plass eller ved rygging.
- Vær alltid svært forsiktig for å unngå at hindringer treffer eller forstyrrer kontrollene og personene på plattformen.
- Påse at andre operatører av andre maskiner på bakkenivå eller i høyden er klar over maskinens nærvær. Kople fra strømmen på kraner over maskinen. Sperr av gulvområdet om nødvendig.
- Du må ikke arbeide over hodet på bakkepersonell. Advar personellet mot å arbeide, stå eller gå under en hevet bom eller plattform. Plasser ut fysiske hindringer på gulvet om nødvendig.

ADVARSEL

Hvis du kjører maskinen med plattformkontrollstasjonen fra bakken, må du ikke henge kontrollboksen på noen del av maskinen mens du kjører. Hold kontrollboksen og hold minst 1 m (3 ft) avstand fra maskinen.

1.4 TAUING, LØFTING OG TRANSPORT

- Tillat aldri at personell oppholder seg på plattformen ved tauing, løfting eller transport.
- Denne maskinen skal ikke taues, bortsett fra i nødssituasjoner, ved maskinsvikt, svikt i strømforsyningen eller ved av-/pålessing. Se i kapitlet for nødprosedyrer i denne håndboken for å få mer informasjon om nødprosedyrer ved tauing.
- Pass på at plattformen er fullstendig senket og tom for verktøy før tauing, løfting eller transport.
- Når maskinen løftes med en gaffeltruck, skal gafflene bare plasseres på anviste områder på maskinen. Løft maskinen med en gaffeltruck som har tilstrekkelig kapasitet.
- Se kapitlet Betjening av maskin i denne håndboken for å få informasjon om løfting.

1.5 VEDLIKEHOLD

Dette underkapittelet omfatter generelle sikkerhetsforholdsregler som må tas i betraktning under vedlikehold av maskinen. Ytterligere forholdsregler ved maskinvedlikehold finner du under de aktuelle avsnittene i denne håndboken og i service- og vedlikeholdshåndboken. Det er ekstremt viktig at vedlikeholds-personell er oppmerksomme på disse forholdsreglene for å unngå eventuelle personskader eller skade på maskin og eiendom. Et vedlikeholdsprogram etablert av en kvalifisert person må være i kraft for å gjøre vedlikeholdet av maskinen sikkert.

1.5.1 Potensielle farer ved vedlikehold

- Steng av strømmen til alle kontrollmekanismer og se til at alle bevegelige deler er sikret mot utilsiktet bevegelse før justeringer eller reparasjoner utføres.
- Arbeid aldri under en hevet plattform før den, hvis mulig, er senket til fullstendig senket posisjon, eller støttet og hindret fra å bevege seg, med korrekte sikkerhetsstøtter, sperringer eller støttemekanismer i høyden.
- Du må IKKE forsøke å reparere eller stramme til noen hydraulikkslanger eller -koplinger mens maskinen er slått på eller når det hydrauliske systemet står under trykk.
- Fjern alltid det hydrauliske trykket fra alle hydrauliske kretser før hydrauliske komponenter løsnes eller fjernes.
- Bruk ALDRI hendene til å sjekke om det finnes lekkasjer. Bruk et stykke papp eller papir for å lete etter lekkasjer. Bruk hansker for å hjelpe med å beskytte hendene mot væskesprut.



- Bruk bare reservedeler eller komponenter som er godkjent av JLG. For å anses som godkjente, må reservedeler og -komponenter være identiske eller svare til originale deler eller komponenter.
- Prøv aldri å fjerne tunge deler uten å bruke en mekanisk innretning. La ikke tunge objekter ligge i en ustabil posisjon. Se til at det finnes tilstrekkelig støtte når maskinkomponenter skal løftes.
- Bruk bare godkjente, ikke-brennbare rengjøringsmidler.
- Ikke skift deler som er viktige for likevekt, som batterier eller massive dekk, med deler som har en annen vekt eller spesifisering. Maskinen skal ikke modifiseres på noen måte som påvirker stabiliteten.
- Se service- og vedlikeholdshåndboken for vektangivelser for komponenter som er viktige for likevekten.

⚠ ADVARSEL

Modifisering eller endring av en luftplattform skal bare utføres etter at det er innhentet skriftlig tillatelse fra produsenten.

1.5.2 Batterifarer

- Kople alltid fra batteriene ved service på elektriske komponenter eller sveisearbeid på maskinen.
- Tillat ikke røyking, åpen ild eller gnister i nærheten av batteriet under ladning eller vedlikehold.
- Plasser ikke verktøy eller andre metallobjekter på tvers av batteripolene.
- Bær alltid beskyttende utstyr på hender, øyne og ansikt ved service på batterier. Pass på at batterisyre ikke kommer i kontakt med hud eller klær.

⚠ FORSIKTIG

Batterisyre er svært etsende. Unngå kontakt med hud eller klær. I tilfelle av kontakt, skyll det utsatte området med rent vann og søk medisinsk hjelp.

- Batterier må bare lades i godt ventilerte områder.
- Unngå å overfylle batterivæsknivået. Ikke fyll destillert vann på batteriene før de er ferdig ladet.

Det er meningen at denne siden skal være tom.

Det er meningen at denne siden skal være tom.

Kapittel 2

Brukeransvar, maskinforberedelser og inspeksjon

2.1 OPPLÆRING AV PERSONELL

Den mobile luftplattformen benyttes til håndtering av personell, og det er derfor viktig at denne bare brukes og vedlikeholdes av personell med opplæring.

2.1.1 Opplæring av fører

Opplæringen av føreren må omfatte:

1. Lese og forstå bruker- og sikkerheshåndboken.
2. Grundig forståelse av formålet og funksjonen til den mobile luftplattformens kontroller, inkludert kontroller for plattform, bakke og nødsenkning.
3. Merking av kontrollene, bruksanvisninger og advarsler på maskinen.
4. Gjeldende forskrifter, standarder og sikkerhetsregler.
5. Bruk av godkjent fallhindringsutstyr.
6. Nok kunnskap om de mekaniske funksjonene på maskinen til å gjenkjenne maskinsvikt eller potensiell maskinsvikt.
7. Den tryggeste måten å bruke maskinen på i tilfeller med høyhengende hindringer, annet utstyr i bevegelse, hindringer, forsenkninger, hull og bratte fall.
8. Måter å unngå farer på i forhold til ubeskyttede elektriske ledere.
9. Valg av egnet mobil luftplattform og tilgjengelige alternativer for at arbeid skal kunne utføres i henhold til de spesifikke jobbkravene, med innspill fra eieren, brukeren og/eller tilsynsansvarlig for den mobile luftplattformen.
10. Operatøren har ansvar for å sørge for at alle personer som befinner seg på plattformen, har grunnleggende kunnskap om å kunne jobbe trygt med den mobile luftplattformen, og å informere dem om gjeldende forskrifter, standarder og sikkerhetsregler.
11. Kravet til kjennskap i tillegg til opplæring.

2.1.2 Opplæring og veiledning

Opplæring må utføres av en kvalifisert person og i et åpent område fritt for farer, inntil personen under opplæring har oppvist evne til å kontrollere og bruke maskinen på en trygg måte.

2.1.3 Førerens ansvar

Føreren må informeres om at han/hun har ansvaret for, og fullmakt til, å slå av maskinen i tilfelle maskinsvikt eller andre utrygge omstendigheter i forbindelse med maskinen eller arbeidsstedet.

2.1.4 Kjennskap til maskinen

MERK: Ansvarsområder knyttet til kjennskap kan variere fra region til region.

Kun riktig opplært personell som har fått enhetsspesifikk kjennskap, skal bruke mobile luftplattformer. Brukeren skal avgjøre om personellet er kvalifisert til å bruke den mobile luftplattformen før drift. Brukeren skal sørge for at etter operatøren har gjort seg kjent med den mobile luftplattformen, bruker vedkommende den mobile luftplattformen for å få tilstrekkelig kompetanse. Hvis brukeren autoriserer det, kan operatøren selv bli kjent med den mobile luftplattformen, ved at han/hun leser, forstår og følger produsentens brukerhåndbok.

Før brukeren autoriserer at en operatør kan bruke en spesifikk modell av den mobile luftplattformen, må brukeren sørge for at operatøren er kjent med følgende:

1. Plasseringen til oppbevaringsrommet for håndboken og kravet om å sikre at den eller de nødvendige håndbøkene befinner seg på den mobile luftplattformen.
2. Formålet og funksjonen til maskinkontrollene og indikatorene på kontrollstasjonen på plattformen og bakken.
3. Nødkontrollenes formål, plassering og funksjon.
4. Bruksegenskaper og -begrensninger.
5. Funksjoner og enheter;
6. Tilbehør og ekstrautstyr.

2.2 FORBEREDELSE, INSPEKSJON OG VEDLIKEHOLD

Følgende tabell dekker maskininspeksjoner og vedlikehold som JLG Industries, Inc. krever. Konsulter lokale bestemmelser for ytterligere krav til mobile lifter. Hyppigheten av inspeksjoner og vedlikehold må økes etter behov når maskinen benyttes i et barskt eller vanskelig miljø, hvis maskinen benyttes hyppigere enn før eller hvis maskinen utsettes for store belastninger.

Tabell 3. Inspeksjons- og vedlikeholdstabell

Type	Frekvens	Primæransvar	Servicekvalifikasjon	Henvisning
Inspeksjon før start	Daglig før bruk, eller ved skifte av maskinoperatør	Braker eller fører	Braker eller fører	Operasjons- og sikkerhetsmanual
Inspeksjon før levering (se merknad)	Før levering ved salg, leasing eller utleie	Eier, forhandler eller bruker	Kvalifisert JLG-mekaniker	Service- og vedlikeholdshåndbok samt egnet JLG-inspeksjonsskjema
Hypig inspeksjon (se merknad)	1 bruk i 3 måneder eller 150 timer, alt etter hva som inntreffer først eller ikke i bruk i en periode på mer enn 3 måneder eller kjøpt brukt	Eier, forhandler eller bruker	Kvalifisert JLG-mekaniker	Service- og vedlikeholdshåndbok samt egnet JLG-inspeksjonsskjema
Årlig maskininspeksjon (se merknad)	Årlig, ikke senere enn 13 måneder etter datoen for forrige inspeksjon	Eier, forhandler eller bruker	Fabrikkopplært servicetekniker (anbefales)	Service- og vedlikeholdshåndbok samt egnet JLG-inspeksjonsskjema
Forebyggende vedlikehold	Ved intervaller som spesifisert i service- og vedlikeholdshåndboken	Eier, forhandler eller bruker	Kvalifisert JLG-mekaniker	Service- og vedlikeholdshåndbok
<p>Merk: Inspeksjonsblankettene er tilgjengelige fra JLG. Bruk service- og vedlikeholdshåndboken for å utføre inspeksjoner.</p>				

MERKNAD

JLG Industries, Inc. anser en person som har gjennomført og bestått sin servicetreningsopplæring for den spesifikke JLG-produktmodellen, som en fabrikkopplært servicetekniker.

2.3 INSPEKSJON FØR START

Inspeksjonen før start bør omfatte følgende punkter:

1. **Renhet** – Sjekk alle overflater med henblikk på lekkasjer (olje, drivstoff eller batterisyre) eller fremmedlegemer. Rapport alle lekkasjer til ansvarlig vedlikeholdspersonale.

- Struktur** – Kontroller maskinstrukturen og se etter bulker, skader, sprekker i sveis eller grunnmetall eller andre avvik. Rapportert dette til ansvarlig vedlikeholdspersonale.

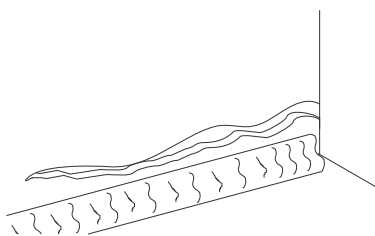

Figur 1. Sprekk i grunnmetall

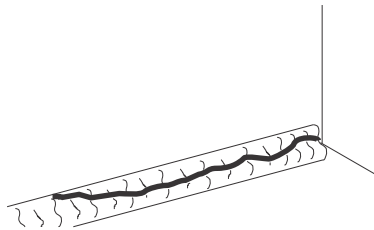

Figur 2. Sprekk i sveis

- Merker og skilt** – Sjekk alle med hensyn til renhet og leselighet. Kontroller at ingen av merkene eller skiltene mangler. Sørg for at alle uleselige dekaleringer og plakater rengjøres eller skiftes ut (se [Avsnitt – Installere dekaleringer](#)).
- Bruksanvisning og sikkerhetshåndbøker** – Sørg for at en kopi av bruksanvisningen, AEM-sikkerhetshåndboken (kun ANSI-markeder) og ANSI-ansvarshåndboken (kun ANSI-markeder) er vedlagt i den værbestandige lagringsbeholderen.
- Gå rundt-inspeksjon** – Utfør som instruert i [Delen – Gå rundt-inspeksjon](#).
- Batteri** – Lades etter behov.
- Drivstoff** – (Maskiner med forbrenningsmotor) – Fyll på korrekt drivstoff etter behov.
- Tilgang på motorolje** – Kontroller at motoroljenivået når opp til merket for fullt på peilestaven, og at påfyllingslokket sitter fast.
- Væskenivåer** – Påse at du kontrollerer motor- og hydraulikkoljenivåene.
- Tilleggsutstyr/tilbehør** – Se kapittelet om Tilbehør i denne håndboken eller se på tilbehør som er montert på maskinen for spesifikke inspeksjons-, bruks- eller vedlikeholdsinstruksjoner.
- Funksjonskontroll** – Når Gå rundt-inspeksjonen er ferdig, utføres en funksjonskontroll av alle systemene i et område fritt for hindre, både i høyden og på bakken. Se [Delen – Maskinkontroller, indikatorer og drift](#) for mer spesifikke instruksjoner om driften av hver funksjon.

12. **Plattformport** – Hold porten og området rundt rene og uten hindringer. Kontroller at porten lukkes ordentlig og ikke er bøyd eller skadet. Hold porten lukket til enhver tid unntatt når du går inn/ut av plattformen og laster/losser materialer.

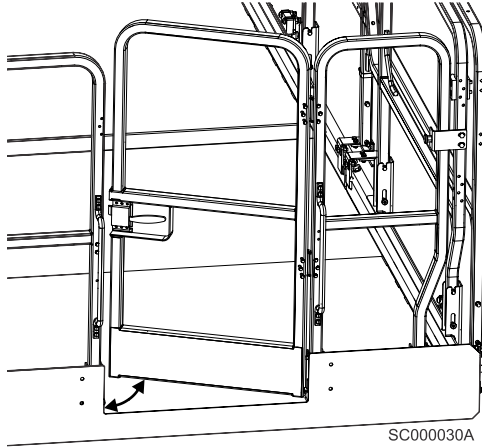

13. **Lineankringspunkter** –JLG Industries, Inc. anbefaler at operatøren på plattformen er iført fullt sikringsutstyr med sikringslinen festet til et godkjent lineankringspunkt.

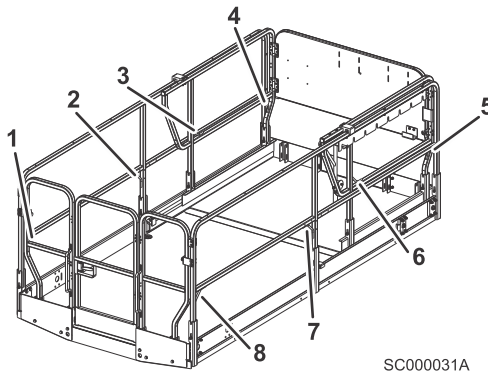

⚠ ADVARSEL

Hvis maskinen ikke fungerer ordentlig, må maskinen slås av øyeblikkelig! Rapport problemet til korrekt servicepersonell. Ikke benytt maskinen før den er erklært sikker i bruk.

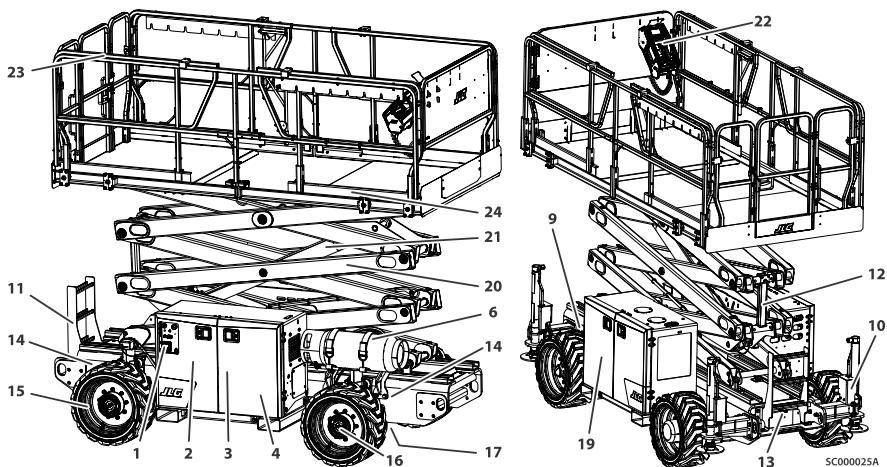
2.4 **UTVENDIG INSPEKSJON**

Figur 3. RT2669, RT3369

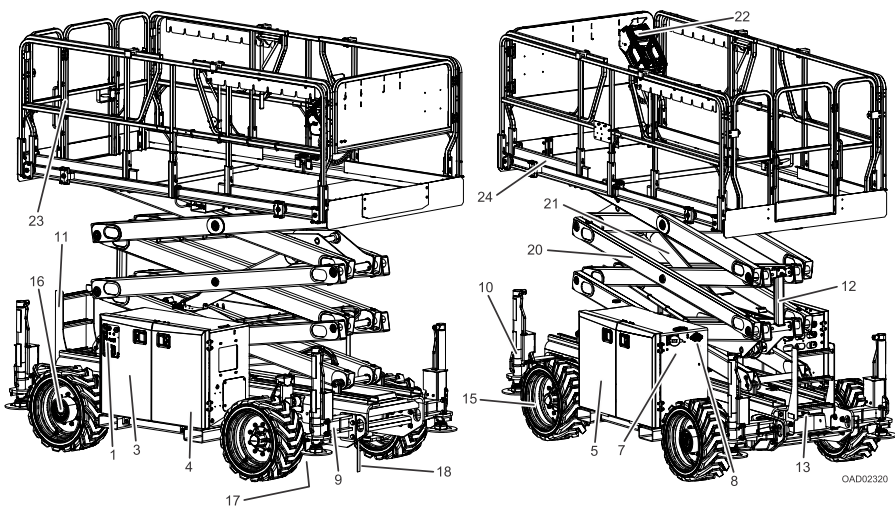

Figur 4. ERT2669, ERT3369

Start den utvendige inspeksjonen ved punkt 1 vist på skjemaet. Fortsett mot høyre (mot klokken, sett ovenfra) og kontroller hvert punkt i sekvens etter forhold listet i følgende sjekklister.

⚠ ADVARSEL

For å unngå mulig skade, sørg for at maskinen er slått av under inspeksjon.

MERKNAD

Ikke glem visuell inspeksjon av undersiden av chassiset. Når dette området kontrolleres, oppdages det ofte forhold som kan forårsake betydelig maskinskade.

INSPEKSJONSMERKNAD: Pass på at det ikke finnes løse eller manglende deler for noen av punktene. Kontroller at delene er festet skikkelig og at det ikke finnes synlige skader, i tillegg til de andre kriteriene som er nevnt.

1. **Bakkekontrollstasjon** – Merking er sikker og lesbar, kontrollbrytere går tilbake til nøytral posisjon og nødstoppbryteren fungerer som den skal. Kontrollmerking lesbar.
2. **Drivstofftank** – Påfyllingslokket sitter fast, ingen skader eller lekkasjer.
3. **Hydraulikk tank** – Anbefalt hydraulikkvæsknivå på tankens nivåindikator. Luftelukk er sikret, og fungerer. Ingen skade eller lekkasjer.
4. **Hovedkontrollventil** – Ingen usikrede ledninger eller slanger, ingen skadde eller ødelagte ledninger.
5. **Montering (hvis utstyrt)** – se inspeksjonsnotatet.
6. **Propantank (hvis utstyrt)** – Se inspeksjonsmerknad.
7. **Batterilader (hvis utstyrt)** – se inspeksjonsnotatet.
8. **Batterifrakobling (hvis utstyrt)** – se inspeksjonsmerkningen.
9. **Oscillerende aksel foran** – Se inspeksjonsmerknad.
10. **Nivelleringsjekkmontering (hvis utstyrt)** – Se inspeksjonsmerknad.
11. **Stige** – Ingen skade, sikkert tilkoblet.
12. **Sikkerhetsstøtte** – Se inspeksjonsmerknad.
13. **Manuell senking** – Se inspeksjonsmerknad.
14. **QuikLevel Advanced (doble oscillerende aksler) (hvis utstyrt)** – Se inspeksjonsmerknad.
15. **Hjul og dekk** – Forsvarlig sikret, mangler ikke hjulmuttere. Kontroller om hjulene er skadet eller har korrosjon. Se kapittel 6, Hjul og dekk.
16. **Hjuldifferensialnav** – Ingen tegn på lekkasje. Se inspeksjonsmerknad.
17. **Spindel, parallelstang og styreledd** – Ingen deler mangler eller er løse, ingen synlig skade. Ingen lekkasje fra eller skade på styresylinderstangen.
18. **Statisk stropp (hvis utstyrt)** – Se inspeksjonsmerknad.

19. **Motorinstallasjon (hvis installert)** – Motoroljenivået når opp til merket for fullt på peilestaven, påfyllingslokket for oljen er festet. Systemet for lyddemper og eksosanlegg er riktig festet, ingen lekkasje. Luftfilterenheten er festet, ingen løse eller manglende deler, elementet er rent. Radiatorlokket er festet, kjølevæsken er på korrekt nivå.
20. **Saksearmer og slitasjeputer** – Se inspeksjonsmerknader.
21. **Løftesylinger** – Se inspeksjonsmerknad.
22. **Plattformkontrollstasjon** – Merking er sikker og lesbar, kontrollspak og brytere går tilbake til nøytral posisjon ved aktivering og frigjøring, alle brytervern er på plass, utløserbryteren og nødstoppbryteren fungerer som de skal, drifts- og sikkerhetshåndbok i oppbevaringsboks.
23. **Montering av plattform/rekkverk/port (ikke vist)** – se Inspeksjonsmerknad.
24. **Plattformforlengelsesstopp og -ruller** – Utvidelsen stopper sikker og uskadet. Valser er uskadede, frie for rusk, og fungerer som de skal.

2.5 FUNKSJONSKONTROLL

Utfør funksjonskontrollen på følgende måte:

1. Fra bakkekontrollstasjonen, uten last på plattformen:
 - a. Kontroller at beskyttelsene som hindrer skade på brytere er på plass.
 - b. Operer alle funksjoner (se kapittel 3 for bakkekontroller og indikatorer).
 - c. Forsikre deg om at alle maskinfunksjoner er frakoplet når Nødstoppknappen er aktivert.
 - d. Sjekk at hjelpesenkning, løft ned fungerer med motoren av og strømmen på.
 - e. Kontroller at manuell nedstigning fungerer som den skal (se kapittel 4 for mer informasjon).

2. Fra plattformens kontrollstasjon:

- Pass på at kontrollkonsollen er skikkelig festet, og på riktig sted.
- Kontroller at beskyttelsene som hindrer skade på brytere er på plass.
- Med plattformen hevet på et jevnt, fast og plant underlag uten høythengende hindringer, skal du kjøre maskinen for å sjekke om fartsgrensen for reduksjon ved høy kjørehastighet er aktivert ved høyden angitt i tabellen nedenfor:

Modell	Høyde
RT2669, ERT2669	70 in (1,78 m)
RT3369, ERT3369	80 in (2,03 m)

- Kontroller at alle maskinfunksjonene er deaktivert når nødstopknappen er slått på.
 - Sørg for at alle maskinfunksjoner stopper når funksjonskontrollen utløses eller når styrespakutløseren slippes.
- ### 3. Med plattformen i transporteringsposisjon (oppbevaringsposisjon):

- Kjør maskinen i en skråning, uten å overstige angitt stigeevne, og stans for å forsikre deg om at bremsene holder.
- Kontroller at vippeindikatorlampen fungerer riktig. Lyset skal være opplyst hvis det er vippet forbi de tillatte innstillingene angitt i tabellen nedenfor:

Modell	Løft opp og kjør forhindret når hevet og vippet – Front til bak – utenfor følgende grenser:	Løft opp og kjør forhindret når hevet og vippet – Side til side – utenfor følgende grenser:
RT2669, ERT2669	3°	4° ved 0 % – 55 % kapasitet
		3° ved 56 % – 75 % kapasitet
		2,5° ved 76 % – 100 % kapasitet
RT3369, ERT3369	3°	3,5° ved 0 % – 35 % kapasitet
		3,0° ved 36 % – 55 % kapasitet
		2,5° ved 56 % – 100 % kapasitet

2.6 OSCILLERENDE AKSEL – SPERRESYLINDERTEST (HVIS UTSTYRT) (BARE FOR CE/UKCA-MARKEDENE)

MERKNAD

Sperresylindersystemtest må utføres kvartalsvis, hver gang en systemkomponent erstattes eller når det finnes mistanke om feilaktig maskinfunksjon.

MERK: Pass på at plattformen er fullstendig senket før start av test for sperresylinder, og at overflaten som brukes for å få tilgang til rampen er flat og plan.

2.6.1 Test av venstre hjul

1. Plasser en 4 in (10,16 cm) høy blokk med en stigende rampe foran det venstre hjulet på den oscillerende akselen.
2. Fra plattformkontrollstasjonen, velg lav kjørehastighet.
3. Aktiver kontrollbryteren for kjøring til posisjonen, og kjør maskinen forsiktig opp rampen inntil venstre hjul på den oscillerende akselen er på toppen av blokken.
4. Kontroller at akselen oscillerer for å beholde kontakt med bakken/rampen. (Alle fire hjul på bakken.)
5. Løft maskinplattformen over oppbevaringsposisjon for å kjøre til maksimal høyde.
6. Kjør maskinen forsiktig av blokken og rampen.
7. La en assistent sjekke at det venstre hjulet på den oscillerende akselen som var på blokken, er i posisjon på bakken. Akselen skal oscillere slik at alle fire hjul beholder bakkekontakt.
8. I den aktuelle posisjonen (plattform løftet og alle fire dekk på flat og plan overflate), kjør maskinen forsiktig opp på rampeblokken igjen.
9. La en assistent sjekke at akselen ikke oscillerte og forble låst (ett hjul er i posisjon over bakken).
10. Kjør maskinen forsiktig av blokken og rampen.
11. Senk plattformen, sperresylindere skal nå løsne og la akselen oscillere. Det kan være nødvendig å aktivere kjøring for å frigjøre sylindere.
12. Hvis sperresylindrene ikke fungerer som de skal, må kvalifisert personell korrigere feilen før maskinen brukes.

2.6.2 Test av høyre hjul

1. Plasser en 4 in (10,16 cm) høy blokk med en stigende rampe foran det høyre hjulet på den oscillerende akselen.
2. Fra plattformkontrollstasjonen, velg LAV kjørehastighet.

3. Aktiver kontrollbryteren for kjøring til posisjonen, og kjør maskinen forsiktig opp rampen inntil høyre hjul på den oscillerende akselen er på toppen av blokken.
4. Kontroller at akselen oscillerer for å beholde kontakt med bakken/rampen. (Alle fire hjul på bakken.)
5. Løft maskinplattformen over oppbevaringsposisjon for å kjøre til maksimal høyde.
6. Kjør maskinen forsiktig av blokken og rampen.
7. La en assistent sjekke at det høyre hjulet på den oscillerende akselen som var på blokken, er i posisjon på bakken. Akselen skal oscillere slik at alle fire hjul beholder bakkekontakt.
8. I den aktuelle posisjonen (plattform løftet og alle fire dekk på flat og plan overflate), kjør maskinen forsiktig opp på rampeblokken igjen.
9. La en assistent sjekke at akselen ikke oscillerte og forble låst (ett hjul er i posisjon over bakken).
10. Kjør maskinen forsiktig av blokken og rampen.
11. Senk plattformen, sperresylinderen skal nå løsne og la akselen oscillere. Det kan være nødvendig å aktivere kjøring for å frigjøre sylindere.
12. Hvis sperresylindrene ikke fungerer som de skal, må kvalifisert personell korrigere feilen før maskinen brukes.

2.7 OSCILLERENDE AKSEL — TEST AV LÅSESYLINDER (HVIS UTSTYRT) (ALLE MARKEDER UNNTATT CE/UKCA)

MERKNAD

Sperresylindersystemtest må utføres kvartalsvis, hver gang en systemkomponent erstattes eller når det finnes mistanke om feilaktig maskinfunksjon.

MERK: Pass på at plattformen er fullstendig senket før start av test for sperresylinder, og at overflaten som brukes for å få tilgang til rampen er flat og plan.

2.7.1 Test av venstre hjul

1. Plasser en 4 in (10,16 cm) høy blokk med en stigende rampe foran det venstre hjulet på den oscillerende akselen.
2. Fra plattformkontrollstasjonen, velg lav kjørehastighet.
3. Aktiver kontrollbryteren for kjøring til posisjonen, og kjør maskinen forsiktig opp rampen inntil venstre hjul på den oscillerende akselen er på toppen av blokken.
4. Kontroller at akselen oscillerer for å beholde kontakt med bakken/rampen. (Alle fire hjul på bakken.)

5. Løft maskinplattformen over oppbevaringsposisjon for å kjøre til maksimal høyde.
6. Kjør maskinen forsiktig av blokken og rampen.
7. La en assistent sjekke at det venstre hjulet på den oscillerende akselen som var på blokken, forblir hevet i posisjon over bakken.
8. Returner maskinen til oppbevaringsposisjonen. Sperresylinderen skal frigjøres og hjulet skal hvile på bakken. Det kan være nødvendig å aktivere kjøring for å frigjøre sylinderen.
9. Hvis sperresylindrene ikke fungerer som de skal, må kvalifisert personell korrigere feilen før maskinen brukes.

2.7.2 Test av høyre hjul

1. Plasser en 4 in (10,16 cm) høy blokk med en stigende rampe foran det høyre hjulet på den oscillerende akselen.
2. Fra plattformkontrollstasjonen, velg LAV kjørehastighet.
3. Aktiver kontrollbryteren for kjøring til posisjonen, og kjør maskinen forsiktig opp rampen inntil høyre hjul på den oscillerende akselen er på toppen av blokken.
4. Kontroller at akselen oscillerer for å beholde kontakt med bakken/rampen. (Alle fire hjul på bakken.)
5. Løft maskinplattformen over oppbevaringsposisjon for å kjøre til maksimal høyde.
6. Kjør maskinen forsiktig av blokken og rampen.
7. La en assistent sjekke at det høyre hjulet på den oscillerende akselen som var på blokken, forblir hevet i posisjon over bakken.
8. Returner maskinen til oppbevaringsposisjonen. Sperresylinderen skal frigjøres og hjulet skal hvile på bakken. Det kan være nødvendig å aktivere kjøring for å frigjøre sylinderen.
9. Hvis sperresylindrene ikke fungerer som de skal, må kvalifisert personell korrigere feilen før maskinen brukes.

2.8 AVANSERT TEST PÅ QUIKLEVEL (HVIS DEN ER UTSTYRT)

MERKNAD

Denne testen må utføres kvartalsvis, hver gang en systemkomponent erstattes, eller når det er mistanke om feilaktig maskinfunksjon.

MERK: Pass på at plattformen er fullstendig senket før start av test, og at overflaten som brukes for å få tilgang til rampen er flat og plan.

1. Plasser en blokk med oppstigningsrampe bak venstre bakdekk.

MER- Høyden på rampen skal tilsvare minst halvparten av mengden dekkvanding
K: for å svinge akselen.

2. Velg lav stasjonshastighet fra plattformkontrollstasjonen, og trykk på kjørefunksjonsknappen.
3. Kjør maskinen i revers slik at det bakre venstre dekket løfter opp rampen og stopper på blokken. Bakakselen skal ikke svinge.
4. Kontroller at forakselen svinger omtrent halvveis for å opprettholde kontakt med bakken/rampen (alle fire dekkene på bakken).
5. Med maskinen i konfigurasjonen som følge av forrige trinn (bakre venstre dekk på rampen), trykk på QuikLevel Advanced-knappen og sett styrespaken fremover.
6. Når både plattformen og bakkealarmene høres tre ganger, er QuikLevel-innstilling fullført. Be en assistent bruke et eksternt digitalt nivå for å bekrefte at kabinettet er i vater innenfor +/- 1°.
7. Med maskinen i konfigurasjonen som et resultat av forrige trinn (chassisnivå etter QuikLevel-innstilling), må du aktivere styrespaken bakover for å utføre QuikLevel-retur. Be en assistent kontrollere at kabinettet roterer i motsatt retning sammenlignet med QuikLevel-innstilling.
8. Når både plattformen og bakkealarmene høres to ganger, er QuikLevel-retur fullført.
9. Kjør maskinen av rampen slik at alle fire dekkene er på flatt og jevnt underlag.
10. Kontroller følgende betingelser:
 - Chassiset og bakakselen ser ut til å være justert.
 - Ingen DTC-er ble aktivert under kjøring.
 - Høy kjørehastighet er tillatt.
11. Plasser den svarte blokk med en stigende rampe foran det hyre dekket.
12. Kjør maskinen fremover slik at dekket stiger opp rampen til forakselen er helt svingt.
13. Trykk på Knappen QuikLevel Advanced og trykk deretter på styrebryteren til venstre for å vippe maskinen til DTC 0062 er aktivert og både plattform- og bakkealarmene høres tre ganger.
14. Engasjer styrespaken bakover for å justere chassiset og bakakselen og deretter kjøre av rampen.
15. Hvis systemet ikke fungerer som det skal, må kvalifisert personell korrigere feilen før maskinen brukes.

Kapittel 3

Maskinkontroller, indikatorer og drift

3.1 GENERELT

MERKNAD

Produsenten har ingen direkte kontroll over maskinens bruksområde og drift, det er brukerens og operatørens ansvar å overholde sikkerhetsreglene.

Denne seksjonen inneholder nødvendig informasjon for å forstå maskinkontrollene og deres funksjoner.

! ADVARSEL

Ikke hev plattformen med mindre maskinen står på et jevnt, fast underlag, innenfor grensene for maksimum helning for drift, uten hindringer og hull.

For å unngå alvorlig skade, må maskinen ikke brukes hvis noen av styrespakene eller vippearmbryterne som styrer plattformbevegelse, ikke går tilbake til utgangsposisjonen eller nøytral når de slippes.

Hvis plattformen ikke stanser når en kontrollbryter eller spak slippes, må nødstoppbryteren aktiveres for å stanse maskinen.

3.2 BESKRIVELSE

Denne maskinen er en mobil liftplattform som brukes til å plassere personer sammen med nødvendig verktøy og materialer på arbeidssteder.

Denne maskinen har en primær operatørkontrollstasjon på plattformen. Fra denne kontrollstasjonen kan operatøren kjøre og styre maskinen både framover og bakover samt heve og senke plattformen og plassere maskinens nivelleringsjekk (hvis utstyrt med).

Maskinen kan kjøres på et jevnt, fast og plant underlag innenfor grensene for maksimum driftsskråning fra en hevet plattformposisjon.

Maskinen har også en bakkekontrollstasjon som kan overstyre plattformkontrollstasjonen. Bakkekontrollene kan heve og senke plattformen. Bortsett fra når det utføres inspeksjoner og funksjonskontroll, skal bakkekontrollene bare brukes i en nødssituasjon til å senke plattformen ned på bakken, i tilfelle operatøren på plattformen ikke er i stand til dette.

3.3 BRUKSEGENSKAPER OG -BEGRENSNINGER

3.3.1 Skilt

Viktige punkter å huske på under bruk finnes på kontrollstasjonene på skilt merket FARE, ADVARSEL, FORSIKTIG, MERK og INSTRUKSJON. Denne informasjonen er plassert på forskjellige steder i den hensikt å gjøre personell oppmerksomme på potensielle farer forbundet med maskinens bruksegenskaper og begrensninger. Se forordet for definisjoner av skiltenes sikkerhetssignalord.

3.3.2 Kapasiteter

Heving av plattform over horisontalt nivå, med eller uten last, avhenger av de følgende kriteriene:

1. Maskinen er plassert på et jevnt, fast underlag innenfor grensene for maksimum driftsskråning.
2. Lasten er innenfor produsentens kapasitetsangivelse.
3. Alle maskinsystemer fungerer som de skal.

3.3.3 Stabilitet

Denne maskinen har en stabil luftplattform for alle plattformposisjoner, forutsatt at den er i original stand som produsert av JLG, at anbefalt kapasitet ikke overstiges, og at maskinen brukes på en jevn, fast og plan overflate med god støtte, innenfor grensene for maksimum driftsskråning.

3.4 PLATTFORMLASTING

Plattformens maksimale lastekapasitet er angitt på et merke plassert på plattformtavlen og bakkekontrollstasjonen forutsatt at maskinen er plassert på en jevn, fast overflate, innenfor grensene for maksimum driftsskråning. Se [kapittel – Maskinspesifikasjoner](#) for plattformens maksimale kapasitet.

Inngang til plattformen er via en port bakpå plattformen. Hold inngangsporten lukket til enhver tid unntatt når du går inn/ut av plattformen og laster/losser materialer.

MERK: Det er viktig å huske på at lasten må være jevnt fordelt på plattformen. Lasten bør være plassert så nær midten av plattformen som mulig.

3.5 BATTERILADING (ERT-MASKINER)

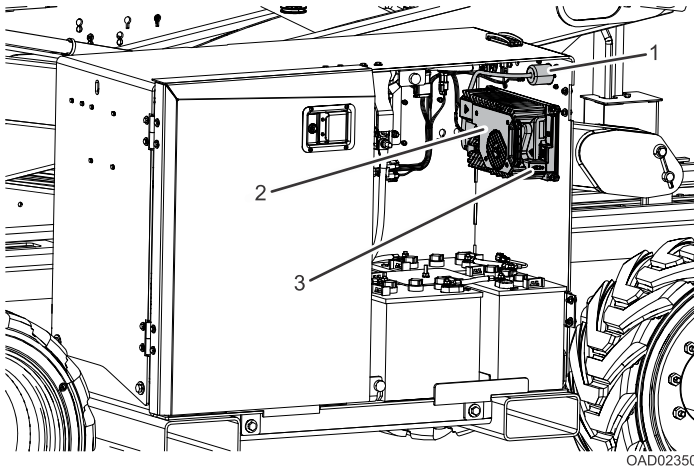

1. Vekselstrømsinntak

2. Montering av lader

3. LED-indikatorpanel

1. Koble laderens vekselstrømsinntak til en jordet kontakt ved bruk av en kraftig skjøteledning med tre ledninger.
2. Ladesyklusen er fullført når det enkle grønne LED-lyset på hetten mellom vekselstrømspluggen og batteribryteren blir kontinuerlig grønt. I tillegg lyser de grønne lysdiodene på topp- og bunnpanelene på batteriladeren.

⚠ FORSIKTIG

Laderen skal bare plugges i en riktig montert og jordet stikkontakt. Ikke bruk jordingsadaptere eller modifier støpselet på noen måte. Ikke berør en uisolert del av kontakten eller en uisolert batteripol.

Laderen skal ikke brukes hvis vekselstrømledningen er skadet eller hvis laderen har vært utsatt for et hardt slag, har falt i bakken eller er skadet på noen annen måte.

Trekk alltid ut vekselstrømladeren før du kobler til eller bryter de positive/negative batteritilkoblingene.

Ikke åpne eller demonter laderen.

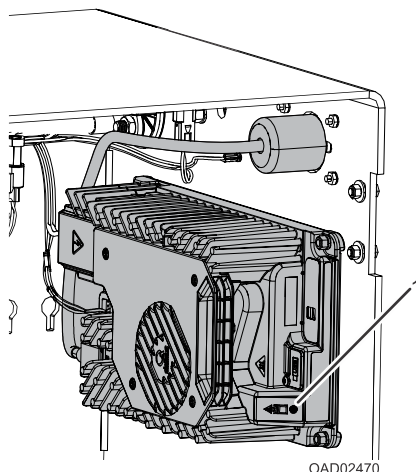

1. LED-indikatorpanel

- **Vekselstrøm på:** Blå LED på
- **Lavt batterinivå:** Bunnpanel – Grønn LED blinker, topp-panel – Grønn LED av
- **Høyt batterinivå:** Bunnpanel – grønn LED-indikator på, topp-panel — grønn LED blinker
- **Ladning fullført:** Bunnpanel — grønn LED-indikator på, topp-panel – grønn LED på
- **Feilindikator:** Rød LED på
- **Varsel om ekstern feiltilstand:** Gul LED blinker

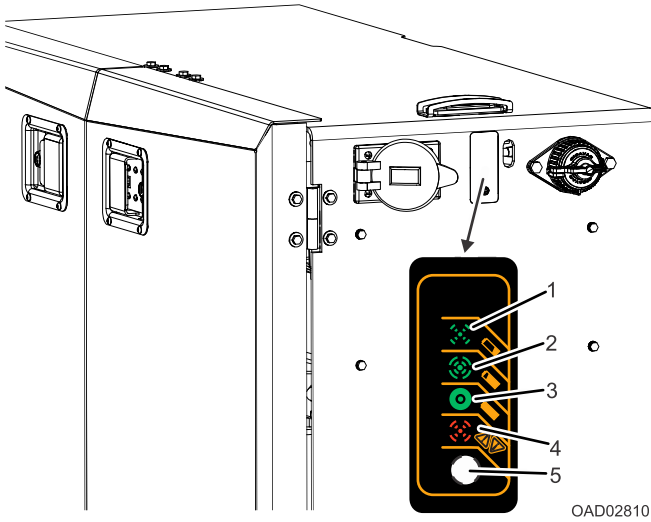

- **(1) Lading (lav ladetilstand):** Grønn LED blinker langsomt
- **(2) Lading (høy ladetilstand):** Grønn LED blinker hurtig
- **(3) Full lading (100 %):** Lysdiode med massiv grønn
- **(4) Feil på laderen:** Gul LED blinker raskt
- **(5) LED-lys**
- **Ingen vekselstrøm:** LED-lampen er slått av

3.6 BAKKEKONTROLLSTASJON

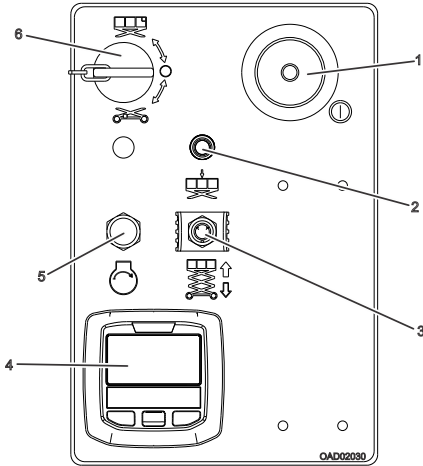

Figur 5. RT-maskiner

1. Nødstopbryter
2. Indikator for overlast (LSS)
3. Løfte-/senkebryter
4. Målerskjerm eller timeteller
5. Motorstartbryter
6. Bakke/plattform/AV-nøkkelvalgbyter

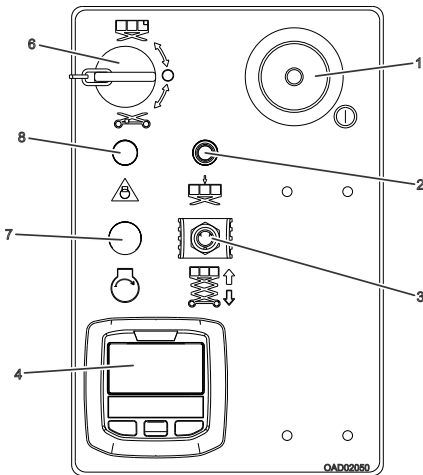

Figur 6. ERT-maskiner

1. Nødstopbryter
2. Indikator for overlast (LSS)
3. Løfte-/senkebryter
4. Målerskjerm eller timeteller
5. Ikke i bruk
6. Bakke/plattform/AV-nøkkelvalgbyter
7. Startbryter for aggregat (hvis utstyrt)
8. Aggregatindikator (hvis utstyrt)

3.6.1 Funksjoner for bakkekontrollstasjon

⚠ ADVARSEL

Kontroller ikke maskinen fra bakkekontrollstasjonen når det oppholder seg personell på plattformen, med unntak av i nødsituasjoner.

1. **Nødstoppbryter** – En rød, soppformet nødstoppbryter med to posisjoner, som forsyner bakkekontrollstasjonen med strøm når den står PÅ med valgbyteren innstilt på bakke. I tillegg kan bryteren brukes til å slå av strømmen for funksjonskontrollene hvis det skulle oppstå en nødssituasjon. Du slår på strøm ved å trekke bryteren ut (på), og av ved å trykke den inn (av).

MERKNAD

Plasser alltid nødstoppbryteren i av-posisjon (trykt inn) når maskinen ikke er i bruk.

2. **Overlastindikator (LSS)** – Indikatoren for overbelastning av plattform angir når det er overlast på plattformen. En hørbar alarm vil også signalisere når plattformen er overbelastet.

MER- K: Hvis overlastindikatoren lyser, vil ytterligere løfting bli forhindret. Du skal redusere vekten på plattformen slik at maksimal arbeidsbelastning angitt på kapasitetsskiltet ikke overskrides, så vil kontrollene fungere igjen.

3. **Løfte-/senkebryter** – En løfte-/senkekontroll-kontaktbryter med to posisjoner, som hever eller senker plattformen når den er innstilt på opp eller ned.

4. **Vis alternativer for måler** –

1. *Digital skjerm* –

- **RT-maskiner:** Viser hvor mange timer maskinen har vært i drift, drivstoffstatus, glødepluggstatus og eventuelle aktive DTC-er.
- **ERT-maskiner:** Viser hvor mange timer maskinen har vært i drift, nåværende batterinivå, batteritemperatur, batteriladestatus (hvis den er koblet til) og eventuelle aktive DTC-er.

2. *Timeteller* – Registrerer hvor lenge maskinen har vært i bruk. Timetelleren registrerer inntil 9 999,9 timer og kan ikke tilbakestilles

- **RT-maskiner:** Registrerer antall timer maskinens motor har vært i drift.
- **ERT-maskiner:** Registrerer antall timer maskinen kjørefunksjon eller andre funksjoner har vært i drift.

5. **Motorstartbryter** – En bryter av trykknapptypen som etter kort berøring forsyner startsolenoïden med strøm når nødstoppbryteren står på og startknappen holdes inne.

6. **Bakke/plattform/AV-nøkkelvalgbryter** – En nøkkelstyrt valgbryter med tre posisjoner dirigerer strøm enten til plattform- eller bakkekontrollene, som valgt. Når bryteren er innstilt på plattform, styrer den strøm til nødstoppbryteren ved plattformkontrollene. Når bryteren er stilt på bakken, forsyner den bakkekontrollstasjonen med strøm. Nødstoppbryteren på bakkekontrollen forsyner nøkkelbryteren med strøm. Når kontrollvalgbryteren står i sentral av-posisjon, er strømmen til både plattform- og bakkekontroller slått av, og nøkkelen kan fjernes for å koble av maskinen.

MER-K: Når strømvelgeren er i av-posisjon, kan nøkkelen fjernes for å deaktivere maskinen.

MER-K: Plassering av nøkkelbryteren fra bakke til plattform eller plattform til bakke mens motoren er på, kan føre til at motoren slår seg av etter en kort periode.

7. **Startbryter for aggregat (hvis utstyrt)** – Denne knappen starter genset-systemmotoren. Dette systemet vil kontinuerlig overvåke batteripakkens ladning og startbatteriet.
8. **Aggregatindikator (hvis utstyrt)** – Denne vil lyse når det er en systemfeil forbundet med aggregatet.

3.7 MÅLERDISPLAY PÅ BAKKEKONTROLLSTASJON

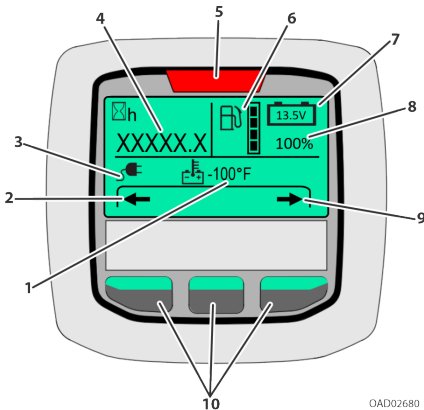

1. Batteritemperaturindikator
2. Bakoverpil
3. Tilkoblet laderindikator (kun ERT-maskiner)
4. Maskintimer
5. Indikatorlampe (feil)
6. Indikator for drivstoffnivå (kun RT-maskiner)
7. Kontrollsystemspenning (12 V-system)
8. Ladestatusindikator (48 V-system)
9. Foroverpil
10. Navigasjonsknapper

Målerskjermen viser maskintimer og diagnostiske feilkoder (DTC-er). Under oppstart av maskinen, uten aktive feilkoder i kontrollsystemet, vil velkomstbildet vises i 3 sekunder og deretter bytte til hovedskjermbildet. Hvis det finnes aktive feilkoder under oppstart av maskinen, vil velkomstbildet vises i 3 sekunder og deretter aktivere Diagnostikk-skjermbildet. Varsellampen vil lyse når det er aktive feilkoder i feilloggen.



Figur 7. Velkomstskjerm

Diagnostikk-skjermen viser aktive og inaktive feil fra JLG-kontrollsystemet på skjermen. En stjerne (*) vises for aktive feil.



Figur 8. Diagnostikk-skjermen

3.8 PLATTFORMKONTROLLSTASJON

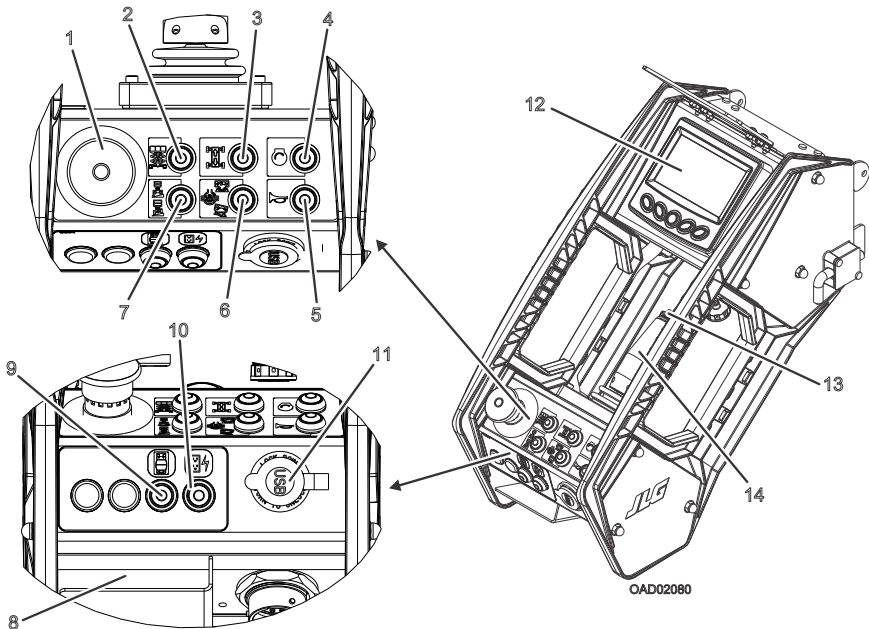

Figur 9. RT-maskiner

- | | |
|---|--|
| 1. Nødstopbryter | 8. Spor for mobiltelefon |
| 2. Valgbryter for løft | 9. Valg av dobbelt drivstoff (hvis utstyrt) |
| 3. Kjørevalgbyter | 10. Startbryter for generator (hvis utstyrt) |
| 4. Motorstartbryter | 11. USB-ladeport |
| 5. Horn | 12. Indikatorskjerm |
| 6. Valgbryter for hastighet | 13. Styrekontrollbryter |
| 7. Nivelleringsjekker ELLER avansert bryter for QuikLevel | 14. Joystick-kontroller med utløseraktiveringsbryter |

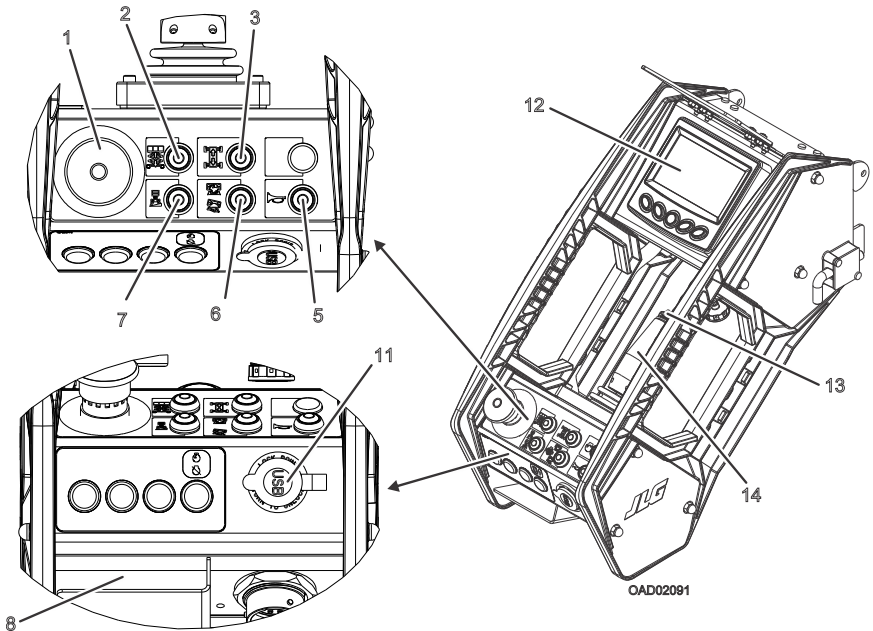

Figur 10. ERT-maskiner

- | | |
|---|--|
| 1. Nødstopbryter | 8. Spor for mobiltelefon |
| 2. Valgbryter for løft | 9. Ikke i bruk |
| 3. Kjørevalgbyter | 10. Ikke i bruk |
| 4. Ikke i bruk | 11. USB-ladeport |
| 5. Horn | 12. Indikatorskjerm |
| 6. Valgbryter for hastighet | 13. Styrekontrollbryter |
| 7. Nivelleringsjekkbyter (hvis utstyrt) | 14. Joystick-kontroller med utløseraktiveringsbryter |

3.8.1 Funksjoner for plattformkontrollstasjon

1. **Nødstopbryter** – En rød, soppformet nødstopbryter med to posisjoner, som forsyner bakkekontrollstasjonen med strøm når den står PÅ med valgbryteren innstilt på bakke. I tillegg kan bryteren brukes til å slå av strømmen for funksjonskontrollene hvis det skulle oppstå en nødssituasjon. Du slår på strøm ved å trekke bryteren ut (på), og av ved å trykke den inn (av).

MERKNAD

Plasser alltid nødstopbryteren i av-posisjon (trykt inn) når maskinen ikke er i bruk.

2. **Valgbryter for heving** – Bryteren for heving sørger for å heve og senke plattformen. Hevefunksjonen aktiveres ved å trykke på bryteren og posisjonere kontrollspaken forover eller bakover.

3. **Valgbryter for kjøring** – Bryteren for kjøring sørger for kjøring av maskinen. Kjøring aktiveres ved å trykke på aktiveringsbryteren og posisjonere kontrollspaken forover eller bakover.
4. **Motorstartbryter (hvis utstyrt)** – En bryter av trykknapptypen som etter kort berøring forsyner startsolenoiden med strøm når nødstoppbryteren står på og startknappen holdes inne.

MER- Når dieselmotordrevne maskiner er slått på, lyser glødepluggindikatoren på plattform-
K: kontrollindikatordisplayet, uavhengig av motor- eller omgivelsestemperatur. Ikke start motoren før indikatorlampen for glødepluggen forsvinner.



5. **Horn** – Når denne trykknappbryteren aktiveres, gir den operatøren mulighet til å advare personell på området når maskinen er i drift.
6. **Hastighetsbryter** – Denne bryteren veksler mellom høy kjørehastighet (kanin) og lav kjørehastighet (skilpadde). Hvis funksjonen er utstyrt med differensiallås (kun RT-maskiner, 2WD) kan funksjonen aktiveres med denne bryteren.

MER- Høy/lav kjørehastighet deaktiveres når plattformen heves over høyden for
K: deaktivering av høy kjørehastighet (70–90 in [1,78—2,3 m], avhengig av maskinen). I denne høyden er kjørehastigheten begrenset til 0,3–0,5 mph (0,5–0,8 km/t), avhengig av maskinen.

FORSIKTIG

Maskinen skal ikke brukes hvis den lar seg stille inn på høy hastighet mens plattformen er hevet over høyden for deaktivering av høy kjørehastighet.

FORSIKTIG

Kjør ikke i høy hastighet der det er begrenset plass eller ved rygging.

7. **Nivelleringsjekk eller QuikLevel Advanced-bryter (hvis utstyrt)** – Denne bryteren aktiverer nivelleringsjekkene eller QuikLevel Advanced-systemet
8. **Spor for mobiltelefon** – Gir et lukket område for operatøren der en mobiltelefon skal plasseres.
9. **Valg av dobbelt drivstoff (hvis utstyrt)** – Bytter mellom LP- og gassforbruk når den trykkes.
10. **Generatorbryter (hvis utstyrt)** – Aktiverer generatoren som leverer vekselstrøm til plattformen.
11. **USB-ladeport** – Gir en USB-ladeport til operatøren.
12. **Indikatorskjerm** – Viser en rekke opplysninger om maskindrift. Se ABCD for mer informasjon.

13. **Styringskontrollbryter** – Styringsbryteren øverst på styrespakkekontrollen med tommelen, og aktiverer styrehjulene i den markerte retningen (høyre eller venstre).
14. **Styrespakke med utløserbryter (aktiverende bryter)** – Joysticken styrer fire funksjoner: kjøre, kjøre-/løfte-hastighet, eller nivelleringsjekk eller doble oscillerende aksler (hvis utstyrt). Alle funksjonsknapper må velges før du bruker styrespaken. Hastigheten kontrolleres ved hvor langt kontrollspaken føres framover eller bakover.

MERK: Hvis maskinen også er utstyrt med en fotbryter (bare koreansk marked), må fotbryteren trås ned og utløserbryteren (aktivering) på styrespakkekontrollen trykkes inn. Kraften fjernes fra plattformkontrollene når fotbryteren slippes opp.

MERK: Når en funksjon er valgt, har operatøren syv sekunder på seg til å aktivere funksjonen.

3.9 INDIKATORDISPLAY

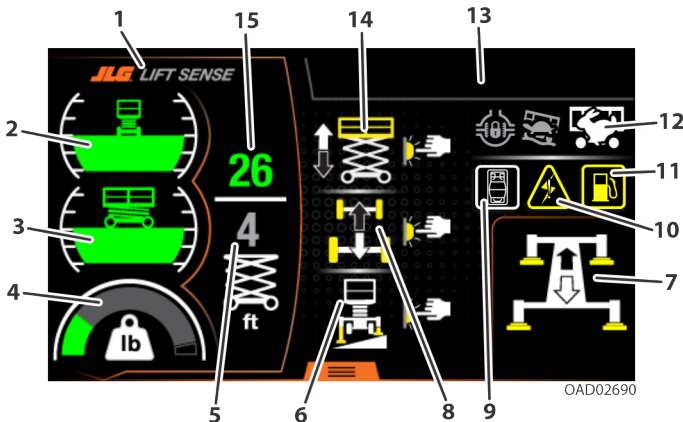

Figur 11. RT-maskiner (hvis utstyrt med nivelleringsjekk)

- | | |
|--|--------------------------------------|
| 1. Lift Sense-rute | 9. Dobbelt drivstoff (LP-valg) |
| 2. Vipping fra side til side | 10. Systemfeilindikator |
| 3. Vipping fra forside til bakside | 11. Indikator for lavt drivstoffnivå |
| 4. Plattformlastmåler | 12. Kjørehastighet |
| 5. Nåværende plattformhøyde | 13. Visning av DTC-meldinger |
| 6. Indikator for nivelleringsjekk (hvis utstyrt) | 14. Løfte-/senkeindikator |
| 7. Status for nivelleringsjekk (hvis utstyrt) | 15. Maksimal tillatt plattformhøyde |
| 8. Valgindikator for kjøring | |

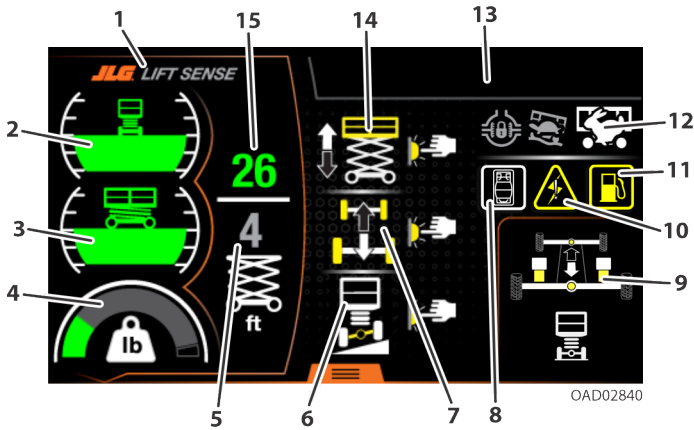

Figur 12. RT-maskiner (hvis de er utstyrt med QuikLevel Advanced)

1. Lift Sense-rute
2. Vipping fra side til side
3. Vipping fra forside til bakside
4. Plattformlastmåler
5. Nåværende plattformhøyde
6. Avansert indikator på QuikLevel (hvis den er utstyrt)
7. Valgindikator for kjøring
8. Dobbelt drivstoff (LP-valg)
9. Status for avansert indikator for QuikLevel (hvis den er utstyrt)
10. Systemfeilindikator
11. Indikator for lavt drivstoffnivå
12. Kjørehastighet
13. Visning av DTC-meldinger
14. Løfte-/senkeindikator
15. Maksimal tillatt plattformhøyde

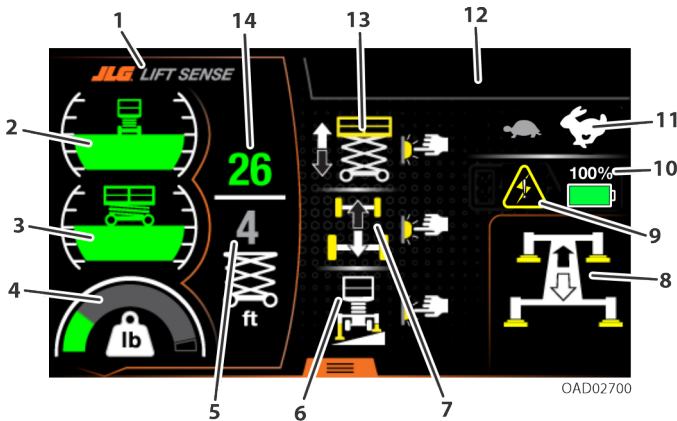

Figur 13. ERT-maskiner (hvis utstyrt med nivelleringsjeker)

1. Lift Sense-rute
2. Vipping fra side til side
3. Vipping fra forside til bakside
4. Plattformlastmåler
5. Nåværende plattformhøyde
6. Indikator for nivelleringsjeker (hvis utstyrt)
7. Valgindikator for kjøring
8. Status for nivelleringsjeker (hvis utstyrt)
9. Systemfeilindikator
10. Batteriets ladetilstand
11. Kjørehastighet
12. Visning av DTC-meldinger
13. Løfte-/senkeindikator
14. Maksimal tillatt plattformhøyde

3.9.1 Funksjoner på indikatorskjerm

⚠ FORSIKTIG

Hvis indikatorvarselyset/-alarmen for vipping aktiveres når plattformen er hevet, skal du senke plattformen og kjøre til et fast, plant underlag innenfor grensene for maksimum driftsskråning.

⚠ FORSIKTIG

Maskinen skal ikke brukes hvis den lar seg stille inn på høy hastighet mens plattformen er hevet over oppbevaringsposisjonen.

Batteriets ladetilstand

Viser batteriets ladetilstand for ERT-maskiner i trinn på 5 %. Linjen forblir grønn til 25 %, hvorefter den blir rød og viser «LOW» (lav) til den når over 25 % igjen.

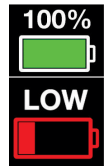

Nåværende høyde

Gjeldende plattformhøyde (nederste tall).



Valgindikator for kjøring

Angir om kjøremodus er valgt.

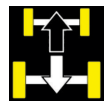

Kjørehastighet

- **RT-maskiner:** Indikerer om høy kjørehastighet (kanin), lav kjørehastighet (skilpadde) eller differensiallås er valgt.
- **ERT-maskiner:** Indikerer om høy stasjonshastighet (kanin) eller lav kjørehastighet (skilpadde) er valgt.



Visning av DTC-meldinger

Viser alle aktive DTC-meldinger. Systemfeilindikatoren blinker også riktig blinkkode for DTC. Hvis ingen DTC-er er aktive, forblir dette området på skjermen tomt.

Dobbelt drivstoff (LP-valg)

Angir når LP er valgt.



Vipping fra forside til bakside

Viser gjeldende nivå for vipping fra forsiden til bakside. Et rødt varsellys på displayet tenes og en lydalarm høres når chassiset er på eller over innstillingene for deaktivering ved vipping.



Glødeplugg (vises ikke)

Når dieselmotordrevne maskiner er slått på, lyser glødepluggindikatoren på plattformkontrollindikatordisplayet, uavhengig av motor. Ikke start motoren før indikatorlampen for glødepluggen forsvinner.



Indikator for nivelleringsjekk (hvis utstyrt)

Angir når nivelleringsjekkfunksjonen er valgt.



Status for nivelleringsjekk (hvis utstyrt)

Viser gjeldende status for nivelleringsjekk. Når nivelleringsjekkene trekkes ut eller tilbake, blinker den aktuelle pilen på displayet.



- **Nivelleringsjekk i oppbevaringsposisjon**



- **Nivelleringsjekk utvidet**



- **Nivelleringsjekk innstilt**



- **Nivelleringsjekk inntrukket**

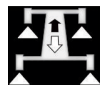

- **Feil i nivelleringsjekk**



Løfte-/senkeindikator

Angir om løftemodus er valgt.

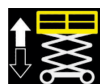

LiftSense-rute

LiftSense-systemet måler vipping fra side til side, gjeldende plattformhøyde og plattformlast for å gi et variabelt arbeidsområde. Etter hvert som disse tre verdiene endres i arbeidsmiljøet, beregnes den maksimalt tillatte plattformhøyden og vises til operatøren.

LiftSense-ruten kan skjules ved å trykke på helt til venstre på skjermen. Trykk på denne knappen igjen for å returnere rutevisningen.

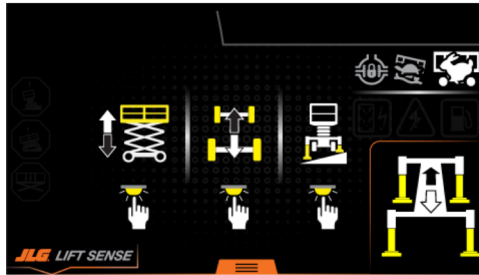

Figur 14. LiftSense-rute skjult

Indikator for lavt drivstoffnivå

Lyser når drivstoff det er lite drivstoff igjen i tanken.



Maksimal tillatt plattformhøyde

Maksimal tillatt plattformhøyde som beregnet av LiftSense-systemet. Tallet er grønt når maksimal plattformhøyde kan nås. Hvis maskinen ikke når maksimal høyde, endres tallet fra grønt til gult.



Plattformlastmåler

Viser den beregnede lasten på plattformen. Målerlinjen forblir grønn hvis plattformbelastningen er mindre enn den nominelle kapasiteten. Hvis plattformen er fastslått på å være overbelastet, lyser en rød varselampe på displayet og en lydalarm utløses.



MER- Hvis overlastindikatoren lyser, vil ytterligere løfting bli forhindret. Du skal redusere vekten på plattformen
K: slik at maksimal arbeidsbelastning angitt på kapasitetsskiltet ikke overskrides, så vil kontrollene fungere igjen.

Avansert indikator på QuikLevel (hvis den er utstyrt)

Angir om avansert funksjon for QuikLevel er valgt.



QuikLevel Avansert-status (hvis utstyrt)

- Bakaksel utvidet
- Bakaksel inntrukket



- Bakaksel justert



- Bakaksel ikke justert



- Kjøring i høyden tillatt



- Kjøring i høyden ikke tillatt



- Begrenset hastighet (lav hastighet)

Når bakakselen og kabinettet ikke er justert, er drivhastigheten begrenset.



Vipping fra side til side

Viser gjeldende nivå av vipping fra side til side. Et rødt varsellys på displayet tennes og en lydalarm høres når chassiset er på eller over innstillingene for deaktivering ved vipping.



Systemfeilindikator

Når det er oppdaget en systemfeil, viser øvre høyre hjørne av skjermen DTC-avlesningen. I tillegg vil systemfeilindikatoren blinke riktig nødkode.



3.10 NAVIGERE INDIKATORDISPLAYET



OAD02820

1. Når maskinen startes opp, vises maskinens merkelogo kort før håndboken / påminnelse om å feste festelene og hjemmeskjermbildene vises.

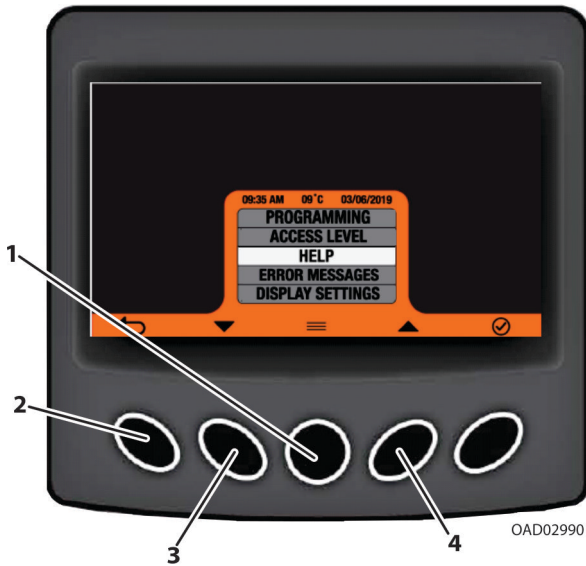

2. Hvis du vil vise undermenyene, trykker du på knappen **(1)**.
3. Bruk knappene for å navigere til venstre og høyre **(3 og 4)** for å navigere gjennom menyelementene. Når ønsket alternativ er markert, trykk på Menyvalg-knappen **(1)**.
4. For å gå tilbake til startskjermbildet, trykk på venstre navigeringsknapp **(2)**.
5. Bruk knappene for å bla til høyre og venstre **(6)** for å bla gjennom de ulike sidene i menyvalget.
6. Sideikonet **(7)** viser deg hvilken side du ser for øyeblikket.
7. For å returnere til startskjermbildet, trykk på venstre navigeringsknapp **(5)**.

MERK: Når du navigerer i undermenyene på skjermen, vil det å trykke på joystick-utløseren returnere visningen til betjeningsskjermen.

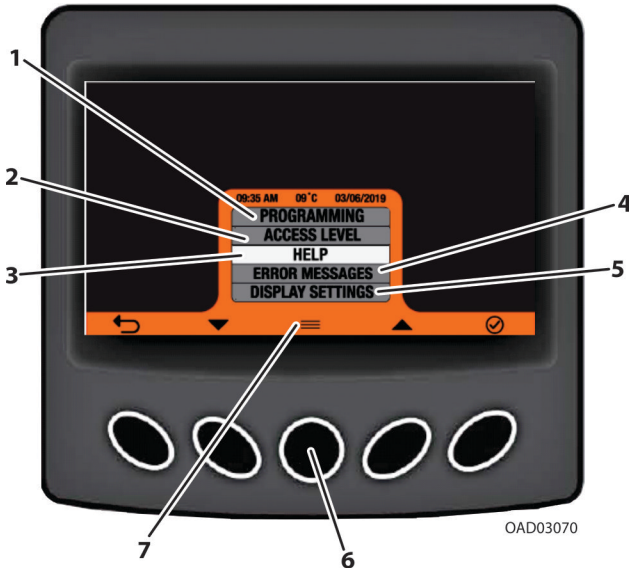

Figur 15. Undermenyer

1. **Programmering:** Gir grensesnittet for oppdatering av programvare. Det er nødvendig med en tilgangskode på tjenestenivå. Se service- og vedlikeholdshåndboken for mer informasjon.
2. **Tilgangsnivå:** Gir forhøyede nivåer av maskintilgang når en bestemt kode angis. Maskinens standard er nivå 2 – operatørtilgang (ingen kode nødvendig).
3. **Hjelp:** Inneholder skjermbilder som beskriver brukergrensesnittet til skjermen.
4. **Feilmeldinger:** Viser de siste 25 DTC-ene som er logget av maskinens kontrollsystem. Aktive DTC-er vises med en stjerne (*) ved siden av koden.
5. **Displayinnstillinger:** Lar operatører justere skjermfunksjoner (lysstyrke, kontrast, klokkeslett, dato, enheter osv.).
6. **Menyvalg:** Trykk på for å vise undermenyskjermen.
7. **Hjelp-menyvalg:** Trykk og hold nede for rask tilgang til Hjelp-skjerner (3).

3.11 BRUK AV MOTOR

MERK: Ved betjening av maskiner i store høyder kan det oppstå en reduksjon av maskinens ytelse som følge av redusert lufttetthet.
Ved betjening av maskiner i høye omgivelsestemperaturer kan det oppstå en reduksjon av maskinens ytelse og det kan forekomme økt temperatur i kjølevæsken.
Kontakt JLG kundeservice for betjening under unormale forhold.

3.11.1 Startprosedyre

MERK: Utfør første oppstart fra bakkekontrollen.

1. Sjekk motoroljen før du prøver å starte motoren. Fyll på olje, hvis nødvendig (se Operatør vedlikehold for detaljer).
2. Trekk ut den røde nødstoppbryteren (på).
3. Plasser valgbryteren for plattform/bakke i den ønskede funksjonskontrollposisjonen (plattform eller bakke).
4. Hvis maskinen har dobbelt drivstoffsystem, setter du valgbryteren for LP/bensin på plattformen i ønsket posisjon.

MERK- Hvis LPG-systemet er valgt, må du passe på at håndventilen på LPG-tanken er åpnet før du prøver å starte maskinen.

MERKNAD

Hvis motoren ikke starter umiddelbart, må du ikke holde starteren inne en utvidet periode. Kjør ikke startmotoren i mer enn 20 sekunder. Hvis motoren ikke starter på neste forsøk, la starteren kjøles ned i 2–3 minutter. Hvis motoren ikke starter etter flere forsøk, se motormanualen.

5. For å starte maskinen:

- **Ved bakkekontroller:** Sett nødstoppbryteren til på, trykk på startknappen og vent til motoren starter.
- **Ved plattformkontroller:** Posisjoner bakke- og nødstoppbryter(e) i på-stilling, vipp startknappen, og hold den oppe til motoren starter.

Aktiver om nødvendig glødepluggbryteren i opptil 20 sekunder før motoren startes hvis temperaturen er under 50 °F (10 °C).

MERKNAD

Hvis indikatorlampene lyser etter oppstart av motoren, stopp motoren umiddelbart og finn ut årsaken.

MERKNAD

La motoren varmes opp før maskinen belastes.

6. Fortsett med operasjonen etter at motoren har blitt varm.

3.12 DOBBELT DRIVSTOFFSYSTEM (HVIS UTSTYRT)

⚠ FORSIKTIG

Det er mulig å skifte fra en drivstoffkilde til en annen uten at motoren slås av. Vær ekstremt varsom og følg instruksjonene nedenfor.

3.12.1 Skifte fra bensin til LPG (gass).

1. Start motoren fra plattformkontrollstasjonen.
2. Når motoren ikke er under noen form for belastning, åpner du håndventilen på LPG-tanken ved å skru den mot urviseren.
3. Plasser valgbryteren for LPG/bensin på plattformkontrollstasjonen i LPG-stilling, mens motoren er i gang.

3.12.2 Skifte fra LPG til bensin

1. Mens motoren går på LPG uten belastning, plasser LPG/gass-velgerbryteren på plattformstasjonen til bensinvelgerposisjonen.
2. Hvis maskinen «fusker» fordi den ikke får nok bensin, plasserer du bryteren i LPG-posisjon til motoren kjører jevnt, og setter deretter bryteren i bensinvalgposisjon igjen. Gjenta som nødvendig til maskinen kjører jevnt på bensin.
3. Lukk håndventilen på LPG-tanken ved å dreie den med urviseren.

3.13 TRANSPORT (KJØRING)

⚠ ADVARSEL

Ikke kjør med plattformen hevet med mindre maskinen står på et jevnt, fast og plant underlag, innenfor grensene for maksimal helling under drift, uten hindringer og hull. Unngå tap av kjørekontroll eller velting i bakker eller sidehellinger ved å la være å kjøre maskinen i bakker eller sidehellinger som overstiger det som er angitt i avsnitt 6.

3.13.1 Styring

Når du skal styre maskinen, fører du styringskontrollbryteren for tommelen på kontrollspaken til høyre for å kjøre mot høyre, eller til venstre for å kjøre mot venstre. Når den slippes, går bryteren tilbake til midtposisjonen – av-posisjon, og hjulene blir stående i den sist valgte posisjonen. Bryteren må aktiveres i motsatt retning til hjulene er sentrert for å rette opp hjulene igjen.

3.13.2 Kjøre forover

1. Plasser kontrollvalg-bryteren på bakkekonsollstasjonen i plattformposisjon.
2. Plasser nødstoppbryteren på plattformkonsollstasjonen i på-posisjon.
3. Trykk inn kjørebryteren, skyv kontrollspaken forover og hold inne til du er ferdig med å kjøre.

Kjørehastigheten bestemmes av hvor langt styrespaken flyttes fra midtposisjonen. For høyere kjørehastighet kan du sette bryteren for kjørehastighet i høy-posisjon mens du kjører maskinen fremover.

3.13.3 Rygge

1. Plasser kontrollvalg-bryteren på bakkekonsollstasjonen i plattformposisjon.
2. Plasser nødstoppbryteren på plattformkonsollstasjonen i på-posisjon.
3. Trykk inn kjørebryteren, skyv kontrollspaken bakover og hold inne til du er ferdig med å kjøre.

Kjørehastigheten bestemmes av hvor langt styrespaken flyttes fra midtposisjonen. Ikke aktiver høyhastighetsbryteren når du rygger.

3.14 KJØRING (SKRÅNING/SIDEHELLING)

Hvis du reiser med høy hastighet opp en klasse og hellingen overstiger 7° – 10° (avhengig av maskinkonfigurasjon), vil stasjonsfunksjonen kutte tilbake til lav hastighet. Kjørepumpen vil skifte tilbake til høy hastighet straks hellingen blir lavere enn 5° – 8° (avhengig av maskinkonfigurasjonen). Det vil være en to sekunder lang forsinkelse før maskinen går tilbake til høy hastighet.

Hvis du kjører med høy hastighet ned en klasse og hellingen overstiger 12° – 14° (avhengig av maskinkonfigurasjon), vil kjørefunksjonen kutte tilbake til lav hastighet. Kjørepumpen vil skifte tilbake til høy hastighet straks hellingen blir lavere enn 5° – 8° (avhengig av maskinkonfigurasjonen). Det vil være en to sekunder lang forsinkelse før maskinen går tilbake til høy hastighet.

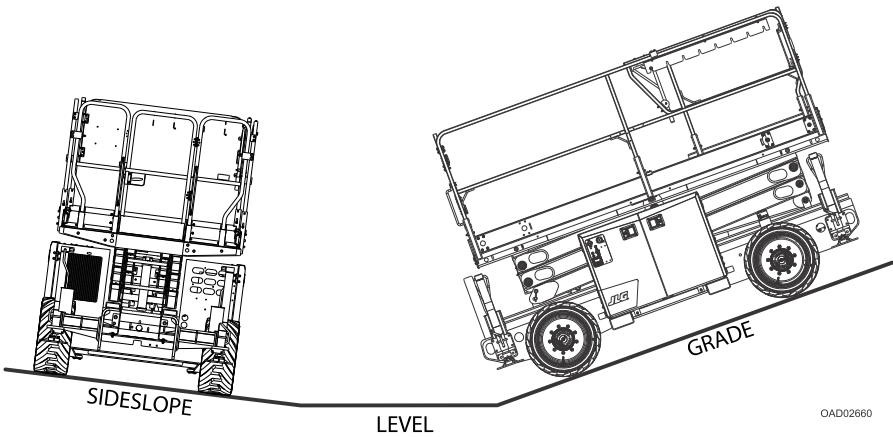

Figur 16. Gradering/sidehelling (RT2669, ERT2669)

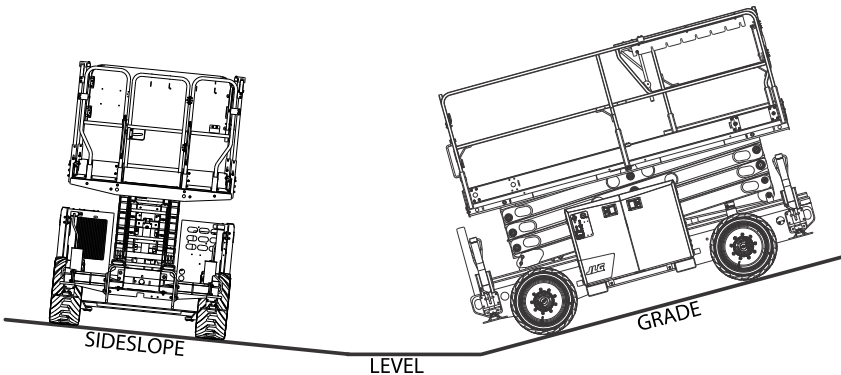

Figur 17. Gradering/sidehelling (RT3369, ERT3369)

3.15 PLATTFORM

3.15.1 Heving

ADVARSEL

Ikke hev plattformen med mindre maskinen står på et jevnt, fast underlag, innenfor grensene for maksimum driftsskråning, uten hindringer og hull.

1. Plasser aktuell(e) nødstoppbryter(e) i på-posisjon.
2. Plasser kontrollvalgryteren i ønsket posisjon (plattform eller bakke), mens maskinen er i gang.
3. Hvis du styrer maskinen med bakkekontrollene, plasserer du heve-/senkebryteren i opp-posisjon til ønsket høyde er nådd. Hvis du styrer maskinen fra plattformkontrollene, angir du på heve-/senkebryteren til å løfte, trykker på utløserbryteren, og plasserer deretter kontrollspaken bakover og holder den der til ønsket høyde er oppnådd. Hastigheten bestemmes av hvor langt kontrollspaken flyttes fra midtposisjonen.

3.15.2 Senking

ADVARSEL

Påse at ingen personer befinner seg i saksearm-området før plattformen senkes. Ikke senk plattformen uten å trekke plattformutvidelsen helt tilbake.

Hvis du styrer maskinen fra bakkekontrollene, plasserer du heve-/senkebryteren i ned-posisjon til ønsket høyde er nådd, eller plattformen er senket helt ned.

Hvis du styrer maskinen fra plattformkontrollene, trykker du på heve-/senkebryteren og plasserer kontrollspaken i fremover til ønsket høyde er oppnådd, eller plattformen er senket helt ned.

3.15.3 Armvern (hvis utstyrt)

Hvis maskinen er utstyrt med elektroniske armvern, stanses senkingen av plattformen ved en forhåndsfastsatt høyde, og maskinens varsellys blinker med et forskjellig nivå for å advare bakkepersonellet. Senkingen kan fortsette etter et opphold på tre (3) sekunder. Når senkefunksjonen er aktivert igjen, kan du høre en alarm. Etter et opphold på ett og et halvt (1,5) sekund fortsettes senkingen av plattformen.

3.15.4 Plattformutvidelse

Maskinen er utstyrt med en mekanisk plattformutvider, som gjør fronten på plattformen 3 ft (0,9 m) lenger og gir operatøren bedre tilgang til arbeidsområdene.

For å forlenge aggregatet, løft opp forlengeshåndtaket slik at låsen fjerner hakket på forlengelsesplaten. Skyv fremover på utvidelseshåndtaket til ønsket lengde er nådd. Senk forlengeshåndtaket og sørg for at låsen er festet i et hakk på forlengelsesplaten.

For å trekke inn plattformutvidelsen, løft opp forlengeshåndtaket slik at låsen fjerner hakket på forlengelsesplaten. Trekk på utvidelseshåndtaket igjen for å trekke aggregatet tilbake til stuestilling. Senk forlengeshåndtaket og sørg for at låsen er festet i første hakk på forlengelsesplaten.

Maksimal kapasitet på dekkforlengelsen er 300 lb (136 kg).

ADVARSEL

Ikke senk plattformen uten å trekke plattformutvidelsen helt tilbake.

3.16 NIVELLERINGSJEKKER (HVIS UTSTYRT)

Maskinen kan være utstyrt med automatiske nivelleringsjekkere som også kan justeres manuelt. Disse nivelleringsjekkene aktiveres igjennom en bryter på plattformkontrollstasjonen.

3.16.1 Automatisk nivellering

1. Når maskinen er i oppbevaringsposisjon slår du på strømmen og starter maskinen.
2. Trykk på nivelleringsjekknappen på forsiden av plattformen kontrollboksen.
3. Flytt styrespaken fremover mens du trykker på utløserbryteren på styrespaken for å senke nivelleringsjekkene.
4. Når nivelleringsjekkene når bakkeoverflaten, vil det være opptil 5 sekunders forsinkelse før den faktiske automatiske nivelleringen begynner.

MER-K: På grunn av forskjellige bakkeforhold, kan det være flere forsinkelser mellom maskinens nivelleringsjusteringer. Tillatt tilstrekkelig tid for at alle nivelleringsjusteringer kan fullføres.

MER-K: Nivåjusteringen til maskinen kan fremdeles forbedres. Se Manuell nivåjustering (jevning) for mer informasjon.

5. Fortsett å bruke nivelleringsjekkene til vippelyset ikke lenger blinker eller lyser. Plattform- og bakkealarmen vil høres tre ganger for å indikere at dette er fullført.

MER-K: Hvis en 2/5 blinkekode vises gjennom systemets feilvarsellys på plattformkontrollstasjonen, kan ikke maskinen nivelleres. Reposisjoner og prøv igjen.

6. Hvis du vil trekke inn nivelleringsjekkene, trykker du på funksjonsknappen og flytter deretter styrespaken bakover. Plattform- og bakkealarmen vil høres to ganger for å indikere at dette er fullført.

MER-K: Vippeindikatoren viser når maskinen er utenfor den tillatte løfteoperasjonen. Når maskinen når en posisjon innenfor et nivå bestemt i markedsspesifikasjonen, vil vippelyset slukkes. Når lyset er slukket, kan maskinens nivåjustering fremdeles forbedres. (Se kapittelet Manuell nivåjustering (jevning).)

MER-K: Begrensningsbryteren registrerer når alle fire sylindrene er fullt tilbaketrukket og dette vil lyse opp alle fire nivelleringsjekkernes lys på plattformkontrollstasjonen. Avstandsføleren vil ikke tillate at jekken blir trukket ut eller tilbake mens maskinen er i hevet tilstand. Hvis det oppstår feil på avstandsføleren, kan du ikke bruke nivelleringsjekkene.

3.16.2 Manuell nivåjustering (jevning)

MERK: Det finnes en overstyringsfunksjon på nivåjusteringssystemet som tillater operatøren å justere (jevne) maskinens nivå mot høyre eller venstre når plattformen er helt senket. Bruk de følgende instruksjonene for å justere maskinens nivå.

1. Når maskinen er i oppbevaringsposisjon slår du på strømmen og starter maskinen.
2. Trykk på nivelleringsjekknappen på forsiden av plattformen kontrollboksen.
3. For å justere (jevne) maskinen mot høyre, beveger du styrebryteren øverst på kontrollspaken mot høyre til ønsket posisjon.
4. For å justere (jevne) maskinen mot venstre, beveger du styrebryteren øverst på kontrollspaken mot venstre til ønsket posisjon.

MER-K: Maskinen kan komme ut av riktig nivå hver gang jevningsfunksjonen brukes. Da vil maskinen ikke lenger heves, men maskinen kan senkes.

MER-K: Maskinen må være i oppbevaringsposisjon før jevningsfunksjonen kan brukes.

3.17 QUIKLEVEL ADVANCED (DOBLE OSCILLERENDE AKSLER) (HVIS UTSTYRT)

Maskinen kan være utstyrt med QuikLevel Advanced, en funksjon med automatisk nivåjusterende doble svingende aksler med en manuell justeringsfunksjon. Disse akslene aktiveres igjennom en bryter på plattformkontrollstasjonen.

3.17.1 Automatisk nivellering

1. Når maskinen er i oppbevaringsposisjon slår du på strømmen og starter maskinen.
2. Trykk på nivelleringsjekknappen på forsiden av plattformen kontrollboksen.

3. Flytt styrespaken fremover mens du trykker på utløserbryteren på styrespaken for å begynne å nivellere maskinen.

MERK- På grunn av forskjellige bakkeforhold, kan det være flere forsinkelser mellom maskinens nivelleringsjusteringer. Kontroller at det er nok tid til at alle nivelleringsjusteringer kan fullføres.

MERK- Nivåjusteringen til maskinen kan fremdeles forbedres. Se Manuell nivåjustering (jevning) for mer informasjon.

4. Fortsett å holde styrespaken fremover til nivelleringssekvensen slutter, og bakkekontroller plattformalarmen lyder tre ganger for å indikere at dette er fullført.
5. Hvis du vil justere kabinettet på nytt med bakakselen, trykker du på funksjonsknappen og flytter deretter styrespaken bakover. Plattform- og bakkealarmen vil høres to ganger for å indikere at dette er fullført.

MERK: Hvis en 2/5-blinkekode vises gjennom systemets feilvarsellys på plattformkontrollstasjonen mens du kjører i oppbevaringsposisjon, må du prøve å justere chassiset og bakakselen på nytt.

MERK: Vippeindikatoren viser når maskinen er utenfor den tillatte løfteoperasjonen. Når maskinen når en posisjon innenfor et nivå bestemt i markedsspesifikasjonen, vil vippelyset slukkes. Når lyset er slukket, kan maskinens nivåjustering fremdeles forbedres. (Se kapittelet Manuell nivåjustering (jevning).)

3.17.2 Manuell nivåjustering (jevning)

MERK: Det finnes en overstyringsfunksjon på QuikLevel Advanced-systemet som tillater operatøren å justere (jevne) maskinens nivå mot høyre eller venstre når plattformen er helt senket. Bruk de følgende instruksjonene for å justere maskinens nivå.

1. Når maskinen er i oppbevaringsposisjon slår du på strømmen og starter maskinen.
2. Trykk på QuikLevel Advanced-knappen på forsiden av plattformkontrollstasjonen.
3. For å justere (jevne) maskinen mot høyre, beveger du styrebryteren øverst på kontrollspaken mot høyre til ønsket posisjon.
4. For å justere (jevne) maskinen mot venstre, beveger du styrebryteren øverst på kontrollspaken mot venstre til ønsket posisjon.

MERK- Maskinen kan komme ut av riktig nivå hver gang jevningsfunksjonen brukes. Da vil maskinen ikke lenger heves, men maskinen kan senkes.

MERK- Maskinen må være i oppbevaringsposisjon før jevningsfunksjonen kan brukes.

3.18 PARKERING OG LAGRING

Parker og lagre maskinen som beskrevet nedenfor:

1. Kjør maskinen til et område som er rimelig sikkert og godt ventilert.
2. Pass på at plattformen er senket helt ned.
3. Plasser nødstopbryteren i av-posisjon.
4. Hvis nødvendig, dekkes instruksjonsskiltene og advarselmerkene til for å beskytte dem mot skadelige omgivelser.
5. Sett klosser foran minst to av hjulene når maskinen settes bort i en lengre periode.
6. Sett valgryteren for plattform/av/bakke i av-posisjon og ta ut nøkkelen slik at maskinen ikke kan brukes av uvedkommende.

3.19 NEDFELLINGSPROSEDYRE FOR PLATTFORMREKKVERK

ADVARSEL

Fell rekkverkene ned kun når maskinen er i oppbevaringsposisjon (plattform helt nedsenket). Ikke hev plattformen med rekkverkene nedfelt. Rekkverkene må være oppe og forsvarlig festet når plattformen heves.

ADVARSEL

Når rekkverket er nedfelt, må den som går av eller på plattformen utvises særlig forsiktighet. Gå inn og ut av plattformen bare ved portområdet og stigen som følger med.

ADVARSEL

Hvis du kjører maskinen med plattformkontrollstasjonen fra bakken, må du ikke henge kontrollboksen på noen del av maskinen mens du kjører. Hold kontrollboksen og hold minst 1 m (3 ft) avstand fra maskinen.

1. Fjern plattformkontrollstasjonen fra skinnene, og plasser den på gulvet til plattformen.
2. Løft opp og trekk ut fremre plattformskinner for å løsne fra låsen. Brett inn mot sideskinnene.
3. Løft opp innvendige sideskinner og brett ned til gulvet.
4. Trekk pinnene på bakskinnene. Løft opp og brett ned bakre port til gulv.
5. Løft opp ytre sideskinner og brett ned til gulvet.

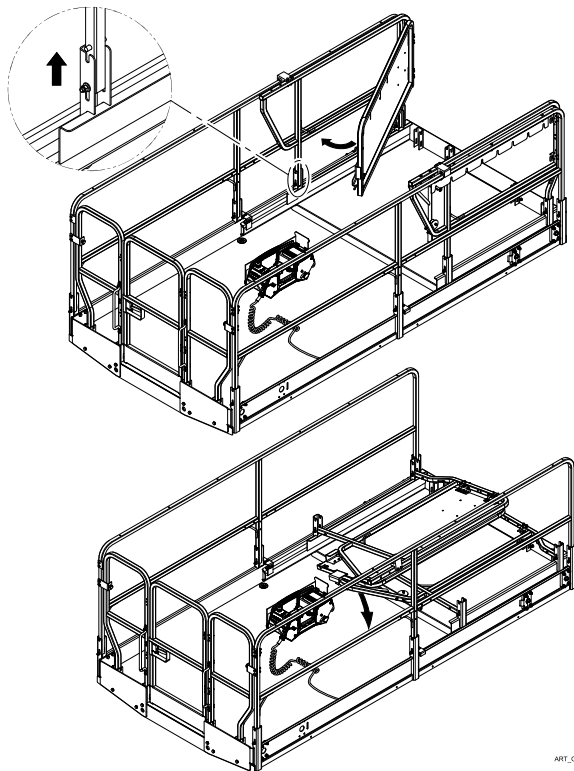

ART_04002780

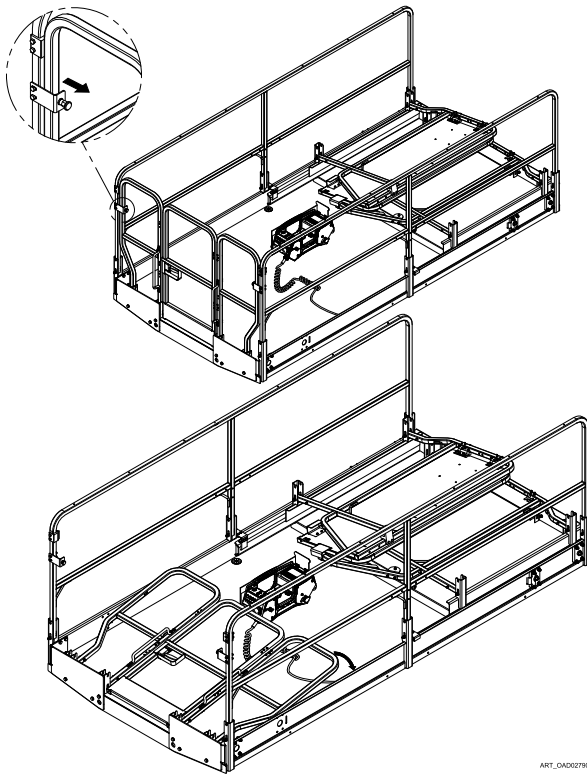

ART_DAG02790

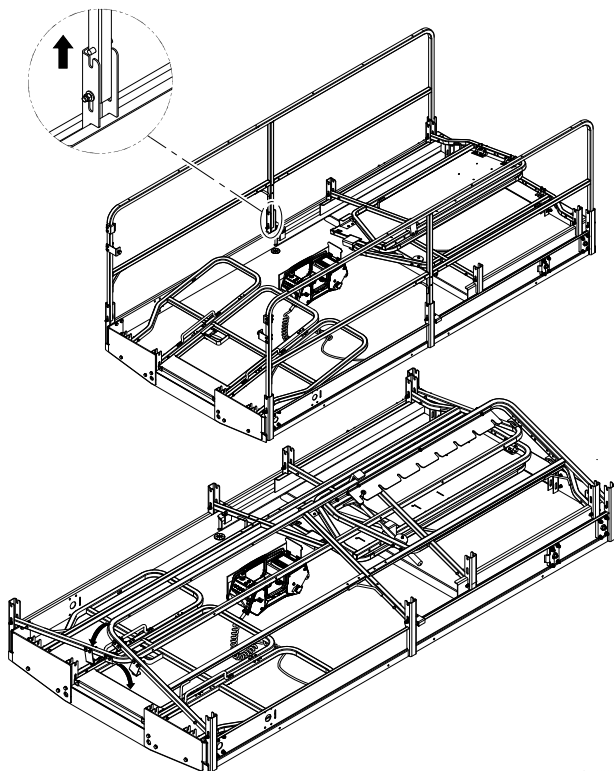

ART_DAO0200

3.20 LØFTING AV MASKIN OG FESTING

3.20.1 Løfting

Maskinen kan løftes ved hjelp av en løftebøyle og fire like lange stropper eller kjettinger som tåler den fulle totalvekten på maskinen (se avsnitt 6 for maskinens bruttovekt). Løft bare ved hjelp av de fire løfteørene som finnes på de fire hjørnene av maskinen.

Maskinen kan også løftes med gaffeltruck. Løft bare ved hjelp av de innebygde gaffeltrucklommene, og kun med plattformen i oppbevaringsposisjon med utvidelser trukket inn. Juster bredden på gaffeltruckens tinner for å passe riktig for maskinens gaffeltrucklommer. Skyv deretter tindene inn i gaffeltrucklommene og løft maskinen forsiktig.

3.20.2 Festing

Under transport må plattformutvideren være helt trukket tilbake, og plattformen må være senket helt ned i lagringsposisjon med maskinen festet sikkert på lasteplanet. Det finnes fire festeordningsøyne, ett på hvert hjørne av maskinrammen, for å feste maskinen.

3.21 TAUING

Det anbefales ikke å taue maskinen, bortsett fra i nødtilfeller som for eksempel maskinsvikt eller total maskinstrømsvikt. Se [kapittelet – Nødprosedyrer](#) for informasjon om nødprosedyrer ved tauing.

3.22 LØFTE- OG FESTEDIAGRAM

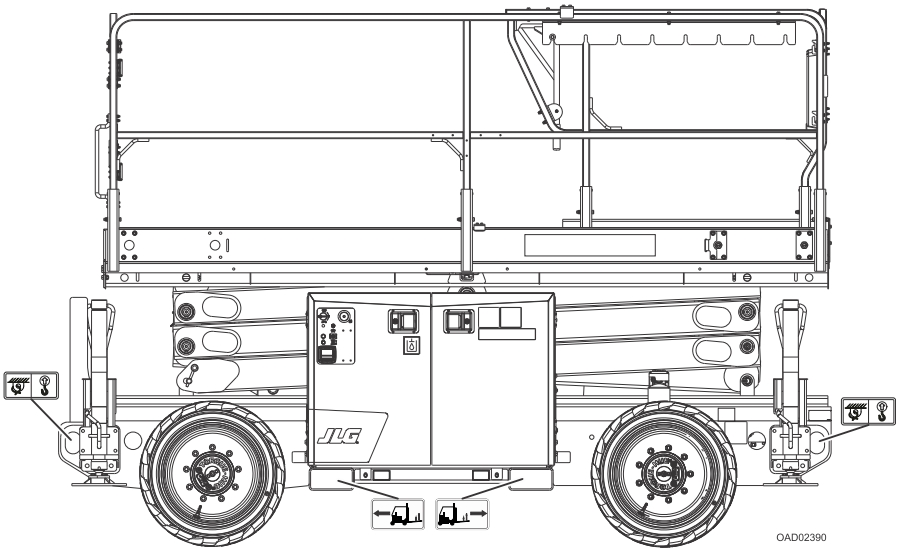

3.23 MERKEPLASSERINGER FOR RT2669, RT3369

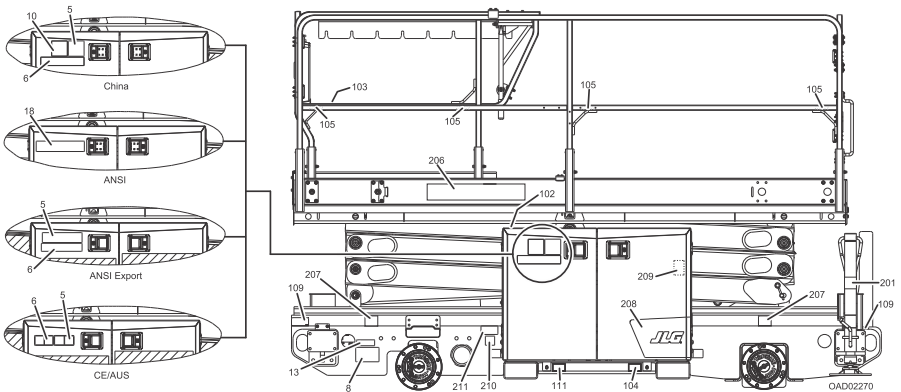

Figur 18. Visning 1

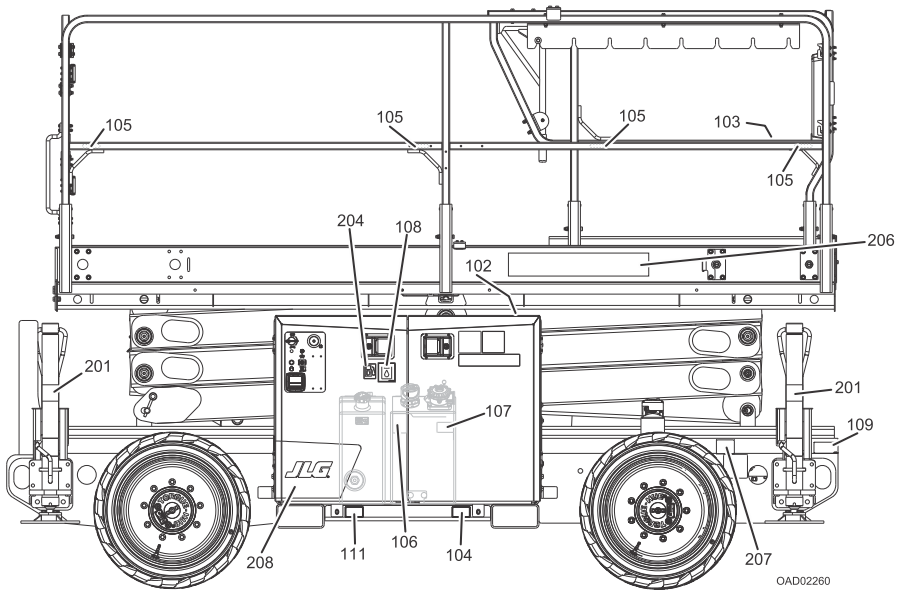

Figur 19. Visning 2

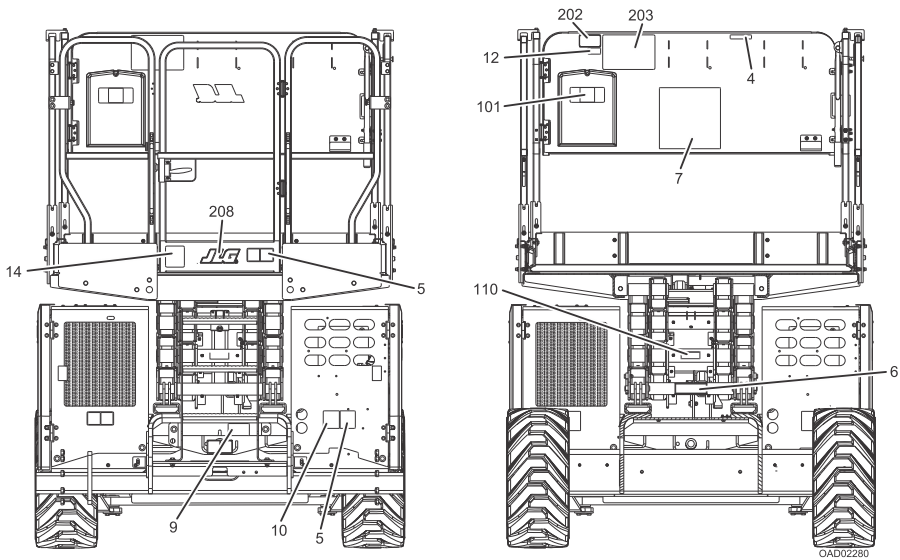

Figur 20. Visning 3

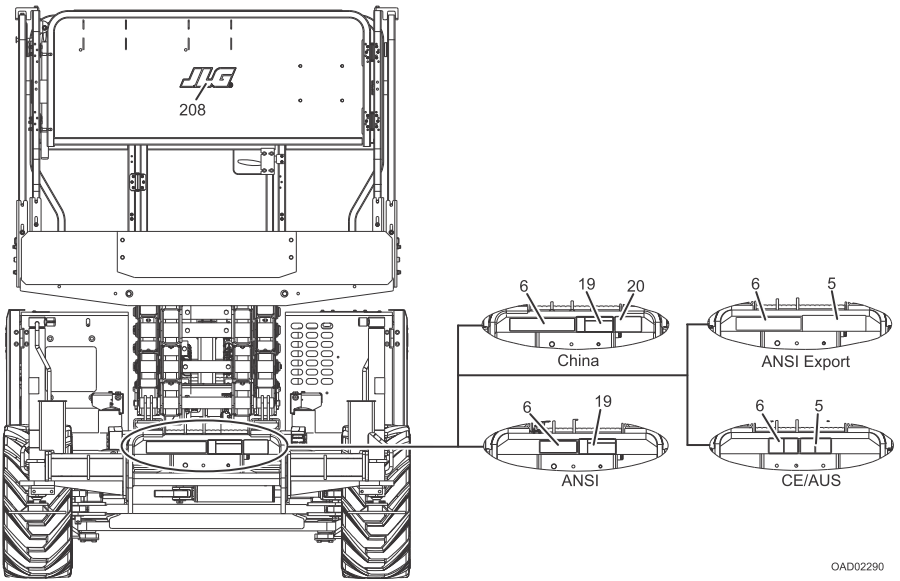

OAD02290

Figur 21. Visning 4

3.24 SIKKERHETSETIKETTFORKLARING

Tabell 4. Merkeoversikt for RT2669, RT3369

Merke	ANSI/ANSI Eksport/ CSA	Engelsk/koreansk	Engelsk/kinesisk	Spansk/Portugisisk	Engelsk/spansk	Engelsk/fransk	CE/UKCA/AUS
	(1001256764-C)	(1001256765-C)	(1001256766-C)	(1001256767-C)	(1001256768-C)	(1001256769-C)	(1001256770-D)
4	1703821	1001162112	1705194	1704702	1704694	1704687	—
5	1001211779	1001162114	1001211779	1705043	1705041	1705040	1705671
6	1001211777	1001215751	1001215752	1001216650	1001215754	1001215755	1705673
7	1703816	1001162115	1705195	1704699	1704691	1704684	—
8	1001223055	1001224048	1001224051	1001224052	1001224049	1001223971	—
9	1703822	1703822	1703822	1703822	1703822	1703822	1703822
10	—	—	1001215747	—	—	—	—
12	1001223453	—	—	—	—	1001223453	—
13	—	—	—	—	—	—	1705670
14	—	—	—	—	—	—	100129287
18	1703818	—	—	—	—	—	—
19	1705695	—	1705695	—	—	—	—
20	—	—	1705944	—	—	—	—
101	1701640	1701640	1701640	1701640	1701640	1701640	1701640
102	1703687	1703687	1703687	1703687	1703687	1703687	1703687
103	1703819	1703819	1703819	1703819	1703819	1703819	1703819
104	1001265579	1001265579	1001265579	1001265579	1001265579	1001265579	1001265579

Tabell 4. Merkeoversikt for RT2669, RT3369 (continued)

Merke	ANSI/ANSI Eksport/ CSA	Engelsk/koreansk	Engelsk/kinesisk	Spansk/Portugisisk	Engelsk/spansk	Engelsk/fransk	CE/UKCA/AUS
105	1704277	1704277	1704277	1704277	1704277	1704277	1704277
106	1704412	1704412	1704412	1704412	1704412	1704412	1704412
107	70046028	70046028	70046028	70046028	70046028	70046028	70046028
108	1001094708	1001094708	1001094708	1001094708	1001094708	1001094708	1001094708
109	1001162864	1001162864	1001162864	1001162864	1001162864	1001162864	1001162864
110	1001256865	1001256865	1001256865	1001256865	1001256865	1001256865	1001256865
111	1001265580	1001265580	1001265580	1001265580	1001265580	1001265580	1001265580
201	1701214	1001215447	1701214	1704698	1704697	1704690	1701785
202	1001231801	—	—	—	—	—	—
203 — RT2669	1001256793	1001256793	1001256793	1001256793	1001256793	1001256793	1001256793
203 — RT3369	1001256795	1001256795	1001256795	1001256795	1001256795	1001256795	1001256795
204 — Diesel	1701505	1701505	1701505	1701505	1701505	1701505	1701505
204 — Gass	1701542	1701542	1701542	1701542	1701542	1701542	1701542
206 — RT2669	1001256779	1001256779	1001256779	1001256779	1001256779	1001256779	1001256779
206 — RT3369	1001256780	1001256780	1001256780	1001256780	1001256780	1001256780	1001256780

Tabell 4. Merkeoversikt for RT2669, RT3369 (continued)

Merke	ANSI/ANSI Eksport/ CSA	Engelsk/koreansk	Engelsk/kinesisk	Spansk/Portugisisk	Engelsk/spansk	Engelsk/fransk	CE/UKCA/AUS
207	1001256791	1001256791	1001256791	1001256791	1001256791	1001256791	1001256791
208	1001263163	1001263163	1001263163	1001263163	1001263163	1001263163	1001263163
209	1704972	1706061	1706060	1706059	1706063	1706064	1706098
210	—	—	—	—	—	—	1001214029
211	1001143852	1001143852	1001143852	1001143852	1001143852	1001143852	1001143852

3.25 MERKEPLASSERINGER FOR ERT2669, ERT3369

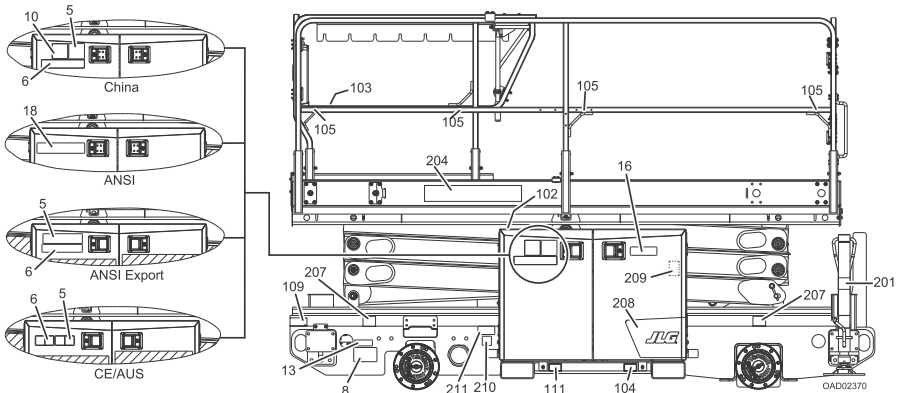
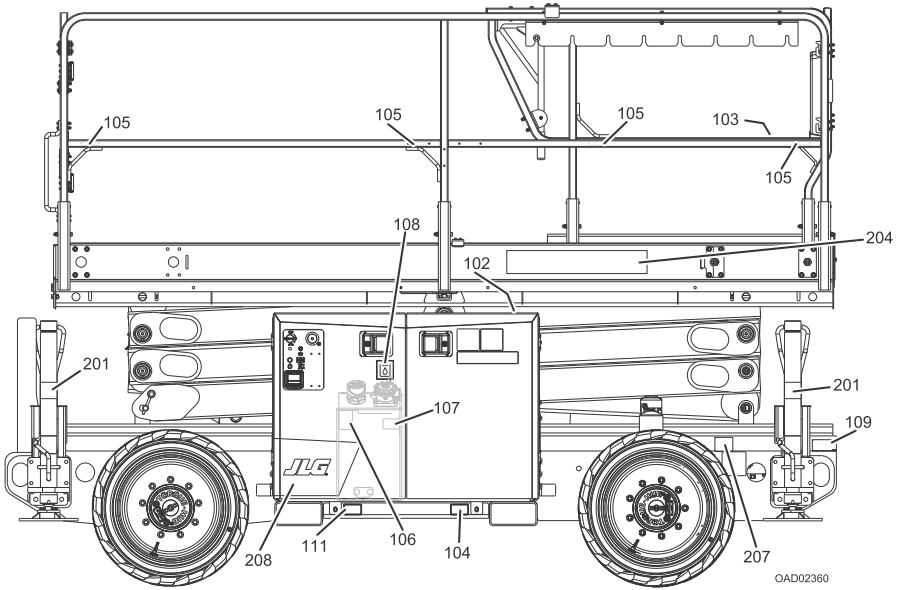

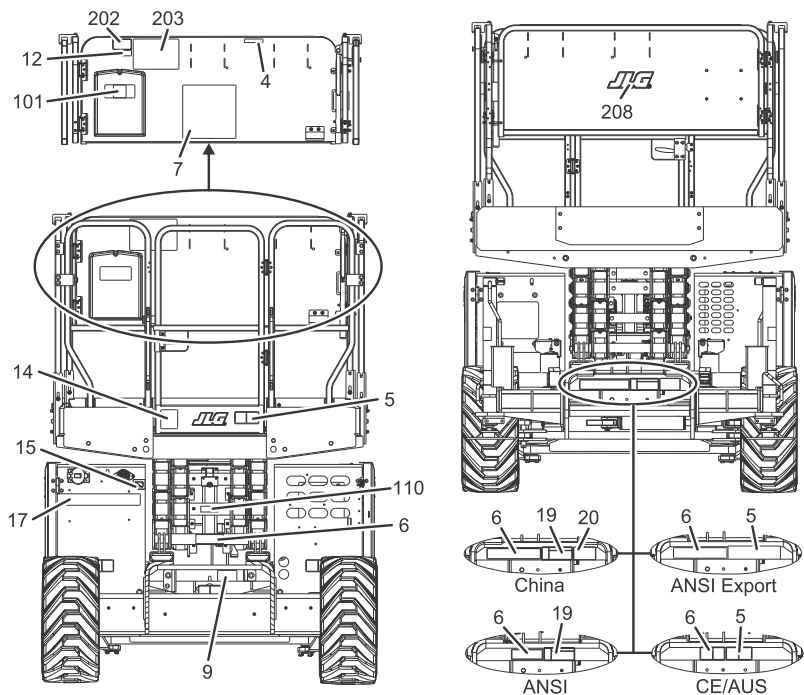

OAD02380

Figur 24. Visning 3

Tabell 5. Merkeoversikt for ERT2669, ERT3369

Merke	ANSI/ANSI Eksport/ CSA	Engelsk/koreansk	Engelsk/kinesisk	Spansk/ Portugisisk	Engelsk/spansk	Engelsk/fransk	CE/UKCA	AUS
	(1001256771-C)	(1001256772-C)	(1001256773-C)	(1001256774-C)	(1001256775-C)	(1001256776-C)	(1001256777-C)	(1001256778-C)
4	1703821	1001162112	1705194	1704702	1704694	1704687	—	—
5	1001211779	1001162114	1001211779	1705043	1705041	1705040	1705671	1705671
6	1001211777	1001215751	1001215752	1001216650	1001215754	1001215755	1705673	1705673
7	1703816	1001162115	1705195	1704699	1704691	1704684	—	—
8	1001223055	1001224048	1001224051	1001224052	1001224049	1001223971	—	—
9	1703822	1703822	1703822	1703822	1703822	1703822	1703822	1703822
10	—	—	1001215747	—	—	—	—	—
12	1001223453	—	—	—	—	1001223453	—	—
13	—	—	—	—	—	—	1705670	1705670
15	1702155	1702155	1702155	1702155	1702155	1702155	1702155	1702155
16	1703813	1707022	1704344	1704341	1704339	1704340	—	—
17	1001146794	1001146794	1001146794	1001146794	1001146794	1001146794	1001146794	1001146794
18	1703818	—	—	—	—	—	—	—
19	1705695	—	1705695	—	—	—	—	—
20	—	—	1705944	—	—	—	—	—
101	1701640	1701640	1701640	1701640	1701640	1701640	1701640	1701640
102	1703687	1703687	1703687	1703687	1703687	1703687	1703687	1703687

Tabell 5. Merkeoversikt for ERT2669, ERT3369 (continued)

Merke	ANSI/ANSI Eksport/ CSA	Engelsk/koreansk	Engelsk/kinesisk	Spansk/ Portugisisk	Engelsk/spansk	Engelsk/fransk	CE/UKCA	AUS
103	1703819	1703819	1703819	1703819	1703819	1703819	1703819	1703819
104	1001265579	1001265579	1001265579	1001265579	1001265579	1001265579	1001265579	1001265579
105	1704277	1704277	1704277	1704277	1704277	1704277	1704277	1704277
106	1704412	1704412	1704412	1704412	1704412	1704412	1704412	1704412
107	70046028	70046028	70046028	70046028	70046028	70046028	70046028	70046028
108	1001094708	1001094708	1001094708	1001094708	1001094708	1001094708	1001094708	1001094708
109	1001162864	1001162864	1001162864	1001162864	1001162864	1001162864	1001162864	1001162864
110	1001256865	1001256865	1001256865	1001256865	1001256865	1001256865	1001256865	1001256865
111	1001265580	1001265580	1001265580	1001265580	1001265580	1001265580	1001265580	1001265580
201	1701214	1001215447	1701214	1704698	1704697	1704690	1701785	1701785
202	1001231801	—	—	—	—	—	—	—
203 — ERT2669	1001256793	1001256793	1001256793	1001256793	1001256793	1001256793	1001256793	1001256793
203 — ERT3369	1001256795	1001256795	1001256795	1001256795	1001256795	1001256795	1001256795	1001256795
204 — ERT2669	1001256783	1001256783	1001256783	1001256783	1001256783	1001256783	1001256783	1001256783
204 — ERT3369	1001256784	1001256784	1001256784	1001256784	1001256784	1001256784	1001256784	1001256784
207	1001256791	1001256791	1001256791	1001256791	1001256791	1001256791	1001256791	1001256791

Tabell 5. Merkeoversikt for ERT2669, ERT3369 (continued)

Merke	ANSI/ANSI Eksport/ CSA	Engelsk/koreansk	Engelsk/kinesisk	Spansk/ Portugisisk	Engelsk/spansk	Engelsk/fransk	CE/UKCA	AUS
208	1001263163	1001263163	1001263163	1001263163	1001263163	1001263163	1001263163	1001263163
209	1704972	1706061	1706060	1706059	1706063	1706064	1706098	1706098
210	—	—	—	—	—	—	1001214029	—

Det er meningen at denne siden skal være tom.

Det er meningen at denne siden skal være tom.

Kapittel 4

Nødprosedyrer

4.1 GENERELT

Dette kapittelet forklarer trinnene som må utføres i tilfelle det oppstår en nødssituasjon under bruk.

4.2 VARSLING OM HENDELSER

JLG Industries, Inc. må varsles øyeblikkelig hvis det oppstår en hendelse der et produkt fra JLG er involvert. Selv om det tilsynelatende ikke har oppstått skade på person eller eiendom, må JLG kontaktes via telefon og gis alle de nødvendige detaljene.

- USA: 877-JLG-SAFE (554-7233)
- EUROPA: (32) 0 89 84 82 20
- AUSTRALIA: (61) 2 65 811111
- E-post: productsafety@jlg.com

Dersom det unnlates å varsle produsenten om en hendelse som involverer et produkt fra JLG Industries innen 48 timer etter en slik hendelse, kan dette ugyldiggjøre alle garantiforhold for den bestemte maskinen.

MERKNAD

Maskinen må inspiseres grundig etter ethvert uhell. Ikke hev plattformen før du er sikker på at alle skader er reparert og at alle kontroller fungerer som de skal. Test alle funksjoner og begynn med bakkekontrollstasjonen og kontroller deretter plattformkontrollkonsollen.

4.3 NØDDRIFT

4.3.1 Bruk av bakkekontroller

MERKNAD

Sørg for at du vet hvordan du bruker bakkekontrollene i en nødsituasjon.

Bakkepersonell må ha grundig kjennskap til maskinens bruksegenskaper og bakkekontrollfunksjoner. Opplæring bør omfatte drift av maskinen, gjennomgang og forståelse av dette kapitlet og praktisk bruk av kontrollene i simulerte nødssituasjoner.

4.3.2 Føreren er ikke i stand til å styre maskinen

Hvis plattformoperatøren ikke er i stand til å betjene eller styre maskinen:

1. Bør annet personell betjene maskinen med bakkekontrollene kun etter behov.
2. Annet kvalifisert personell på plattformen kan benytte plattformkontrollene. STANS BRUKEN AV MASKINEN HVIS KONTROLLENE IKKE FUNGERER SOM DE SKAL.
3. Redningsutstyr kan brukes til å flytte på personell som oppbevarer seg på plattformen. Kraner og gaffeltrucker kan brukes til å stabilisere maskinens bevegelse.

4.3.3 Plattform sitter fast i høyden

Hvis plattformen kiler seg fast eller festes i konstruksjoner eller utstyr i høyden, må følgende operasjoner utføres:

1. Slå av maskinen.
2. Berg alle personer i plattformen før maskinen frigjøres. Personellet må være ute av plattformen før du bruker noen kontroller på maskinen.
3. Bruk kraner, gaffeltrucker eller annet utstyr etter behov til å stabilisere maskinens bevegelser og hindre at den tipper over.
4. Løsne plattformen forsiktig fra objektet fra bakkekontrollene.
5. Når maskinen er kommet klar, før plattformen tilbake til sikker stilling.
6. Se etter skade på maskinen. Hvis maskinen er skadet eller ikke fungerer ordentlig, må den slås av øyeblikkelig. Rapport problemet til korrekt servicepersonell. Ikke benytt maskinen før den er erklært sikker i bruk.

4.3.4 Rette opp en veltet maskin

Plasser en gaffeltruck med egnet lastekapasitet eller tilsvarende utstyr under den siden av chassiset som er hevet, og bruk en kran eller annet egnet løfteutstyr til å løfte plattformen, mens chassiset senkes av gaffeltrucken (eller tilsvarende utstyr).

4.4 MANUELL PLATTFORMSENKEKONTROLL

Den manuelle plattformsenkekontrollen brukes til å senke plattformen ved hjelp av tyngdekraften i tilfelle av fullstendig svikt i strømforsyningen. Det røde T-håndtaket er plassert til på baksiden av maskinen ved siden av stigen. Se etter instruksjonsmerket ved siden av håndtaket.

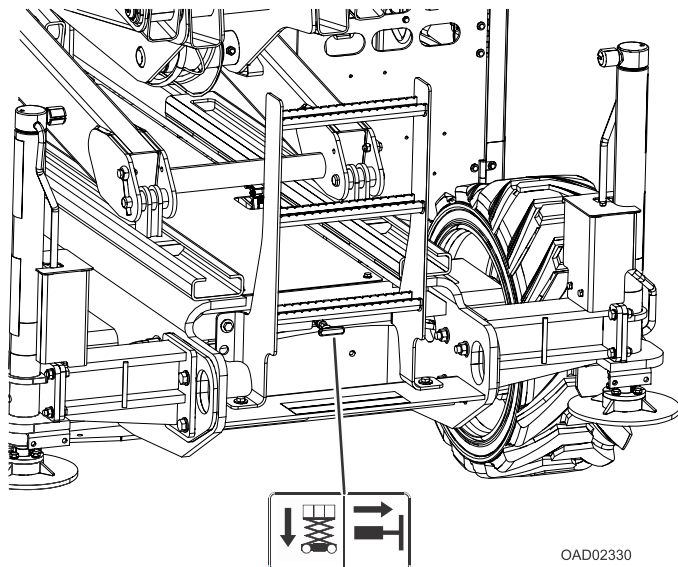

1. Finn T-håndtaket for manuell senkekontroll for plattform.

⚠ ADVARSEL

Hold hender og armer borte fra saksearmenes og plattformens bane ved senking.

2. Ta tak i T-håndtaket og trekk det sakte ut for å senke saksearmene/plattformen. Når plattformen senkes til ønsket nivå, slipper du T-håndtaket.

4.5 NØDPROSEDYRER VED TAUING

Det er forbudt å tau denne maskinen uten nødvendig utstyr. Bestemmelser for flytting av maskinen i tilfelle maskinfeil eller kraftsvikt er imidlertid inkorporert her. De følgende prosedyrene skal KUN brukes i nødssituasjoner for flytting til et passende vedlikeholdsområde.

4.5.1 RT-maskiner

1. Sørg for at maskinen er i oppbevaringsposisjonen. Sett klosser foran hjulene.
2. Koble fra hjulnavene ved å reversere frakoblingshettene.
3. Koble til egnet utstyr, fjern klossene og flytt maskinen.

4. Etter at du har flyttet maskinen, går du gjennom følgende prosedyre:
 - Plasser maskinen på et jevnt, fast og plant underlag.
 - Sett klosser foran hjulene.
 - Koble til hjulnavene ved å reversere frakoblingshettene på navene.
 - Fjern klossene fra hjulene hvis nødvendig.

4.5.2 ERT-maskiner

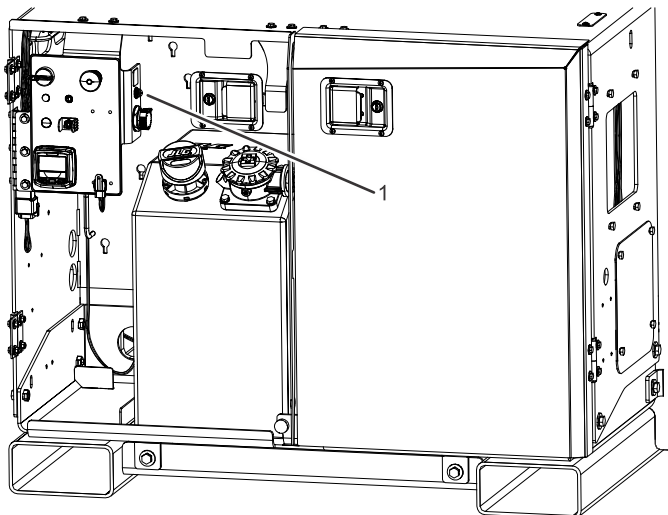

OAD02490

1. Knapp for elektrisk bremsefrigjøring
1. Sørg for at maskinen er i oppbevaringsposisjonen. Sett klosser foran hjulene. Koble maskinen til egnet slepeutstyr.
 2. Trekk ut nødstoppbryteren og sett nøkkelbryteren i bakkemodus.
 3. Se etter den gule knappen (**1**) i det hydrauliske rommet på siden av det jordede kontrollpanelet. Trykk og hold nede i minst ett sekund. Når den er utløst, høres alarmen.
 4. Ta av klossene og tau maskinen.
 5. Etter at tauingen er fullført, blokkerer du hjulene.
 6. For å tilbake stille bremsene, trykk på den gule knappen igjen, resirkuler strømmen til maskinen, eller sett nøkkelbryteren i plattformmodus.

Det er meningen at denne siden skal være tom.

Det er meningen at denne siden skal være tom.

Kapittel 5

Tilbehør

5.1 TILGJENGELIG TILBEHØR

Tabell 6. Tilgjengelig tilbehør

TILBEHØR	Marked						
	ANSI (Kun USA)	ANSI	CSA	Korea	CE/ UKCA	Kina	AUS
Pedal				✓			
Generator (2500 W) **	✓	✓	✓	✓	✓	✓	✓
Generator ombord (3500 W) *	✓	✓	✓	✓	✓	✓	✓
Panelbærer	✓	✓	✓	✓	✓	✓	✓
Rørstativer	✓	✓	✓	✓	✓	✓	✓
Utvidelsehåndtak for plattform	✓	✓	✓	✓	✓	✓	✓
Plattformarbeidslys	✓	✓	✓	✓	✓	✓	✓
Arbeidsstasjon	✓	✓	✓	✓	✓	✓	✓

* Dette tilbehøret er ikke tilgjengelig for RT2669- eller ERT2669-maskiner.

** Dette tilbehøret er ikke tilgjengelig for ERT-maskiner.

Tabell 7. Relasjonstabell for ekstrautstyr/tilbehør

Tilbehør	Kompatibel med (merknad 1)	Ikke kompatibel med
Pedal	Alle	–
Generator (2500 W)	Fotbryter, panelbærer, rørstativer, utvidelsehåndtak for plattform, plattformarbeidslys, arbeidsstasjon	Generator ombord (3500 V)
Generator ombord (3500 V)	Fotbryter, panelbærer, rørstativer, utvidelsehåndtak for plattform, plattformarbeidslys, arbeidsstasjon	2500 W generator, ERT Genset
Panelbærer	Fotbryter, utvidelsehåndtak for plattform, plattformarbeidslys, generator (2500 W), generator ombord (3500 W)	Rørstativer, arbeidsstasjon

Tabell 7. Relasjonstabell for ekstrautstyr/tilbehør (continued)

Tilbehør	Kompatibel med (merkna 1)	Ikke kompatibel med
Rørstativer	Fotbryter, utvidelsehåndtak for plattform, plattformarbeidslys, generator (2500 W), generator ombord (3500 W)	Panelbærer, arbeidsstasjon
Utvidelsehåndtak for plattform	Alle	–
Plattformarbeidslys	Alle	–
Arbeidsstasjon	Fotbryter, utvidelsehåndtak for plattform, plattformarbeidslys, generator (2500 W), generator ombord (3500 W)	Panelbærer, rørstativer
Merkna 1: Et hvert tilbehør som ikke er oppført under "KOMPATIBEL MED", antas å ikke være kompatibelt.		

5.2 FOTBRYTER

Fotbryteren fungerer som en annen aktiveringsbryter i funksjonskontrollkretsen. Den må trykkes i rekkefølge med plattformkontrollens styrespakutløser for å aktivere operasjon av maskinfunksjonene mens du bruker plattformkontrollene. Kraften fjernes fra plattformkontrollene når fotbryteren slippes opp.

MERK: Dette tilbehøret er bare tilgjengelig på det koreanske markedet.

5.2.1 Bruk

For å bruke en funksjon aktiverer du fotbryteren og styrespakutløseren i hvilken som helst rekkefølge før du bruker en funksjon.

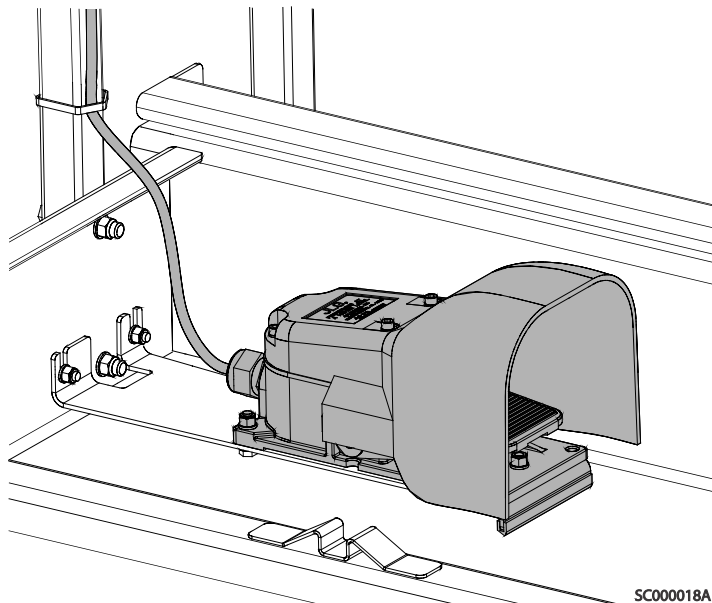

Figur 25. Fotbrytermontering

5.3 GENERATOR (2500W)

Generatoren (2500 W) forsyner vekselstrøm fra motorrommet til en vekselstrømbeholder i plattformen og til en utgangsbeholder i motorrommet over hydraulikkpumpen.

Generatoren aktiveres med en bryter på plattformkontrollboksen.

Ytelse

- 110V, 60Hz
- 110V, 50Hz (kun markedene CE/UKCA, GB og AUS)

Sikkerhetsforholdsregler

⚠ ADVARSEL

Ikke overbelast plattformen.

- Sørg for at ingen personell oppholder seg under plattformen.
- Hold snoren festet til enhver tid.
- Ikke bruk elektrisk verktøy i vann.
- Bruk korrekt spenning og frekvens for verktøyet som brukes.

- Ikke overbelast kretsen (generator er utstyrt med en termisk 20A kretsbytter).

Forberedelser og inspeksjon

- Kontroller at generatoren er sikret.
- Kontroller tilstanden til beltet, beltespenningen og ledningene.

Drift

Sett i gang motoren og slå deretter på generatoren.

5.4 GENERATOR OMBORD (3500V)

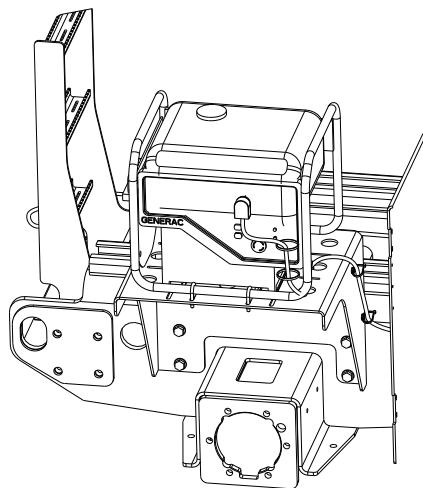

En valgfri bensindrevet generator montert på rammen forsyner strøm til verktøy og andre gjenstander på bakkenivå.

5.4.1 Generatorspesifikasjoner

- AC-klassifisert utgang driver: 3000W
- Drivstofftank (bensin): 9L (2.37 gal)
- Kjøretid ved 50% av klassifisert belastning: 8 t
- Kjøretid ved 25% av klassifisert belastning: 11 t

5.4.2 Sikkerhetsforholdsregler

- Ikke bruk elektrisk verktøy i vann.
- Bruk korrekt spenning og frekvens for verktøyet som brukes.
- Kretsen må ikke overbelastes.

5.4.3 Forberedelser og inspeksjon

- Kontroller at generatoren er sikret.
- Kontroller tilstanden til generatorkomponentene og ledningene.

5.4.4 Drift

Sett i gang generatoren, koble deretter til verktøy eller gjenstander som skal brukes.

5.5 PANELBÆRER

Panelbærere kan heve flate plater eller paneler ved å plassere dem i en kanal på utsiden av plattformen. Den består av en bæreskuff som løper parallelt med plattformen på langs og en justerbar brakett montert på rekkverket for å holde materialet på plass.

Panelene kan måle opptil 1,22 m x 2,4 m (4 ft x 8 ft), eller ca. 3 m² (32 ft sq.).

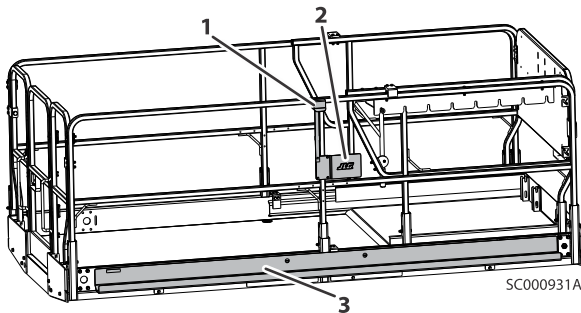

1. Justerbar brakett

2. Kapasitetsmerke (på baksiden)

3. Bæreskuff

5.5.1 Sikkerhetsforholdsregler

⚠ ADVARSEL

Dette tilbehøret virker inn på plattformens totale kapasitet. Juster i henhold til kapasitetsmerket.

⚠ ADVARSEL

Når bærebrettet er lastet, vil økningen av området som er eksponert for vind redusere stabiliteten. Se merket for maksimal manuell sidekraft, vindhastighet og kapasitetsgrense.

- Sørg for at personell ikke oppholder seg under plattformen.
- Ikke forlat plattformen over rekkverket. Du må heller ikke stå på rekkverket.
- Fjern skuffen når den ikke brukes.

5.5.2 Forberedelser og inspeksjon

- Kontroller at alle komponenter er festet til plattformen.
- Se etter manglende eller skadde komponenter. Skift ut ved behov.
- Se etter løse muttere og bolter. Om nødvendig må du stramme dem i henhold til spesifikasjonene i momentdiagrammet i servicehåndboken.
- Bytt ut manglende eller uleselige merker.

5.5.3 Drift

1. Last panelbæreren med materialet, og fest med den justerbare braketten.
2. Plasser panelet på ønsket sted.
3. Last forsiktig av panelet. Sikre den justerbare braketten før du fortsetter maskinens drift.

5.6 RØRSTATIVER

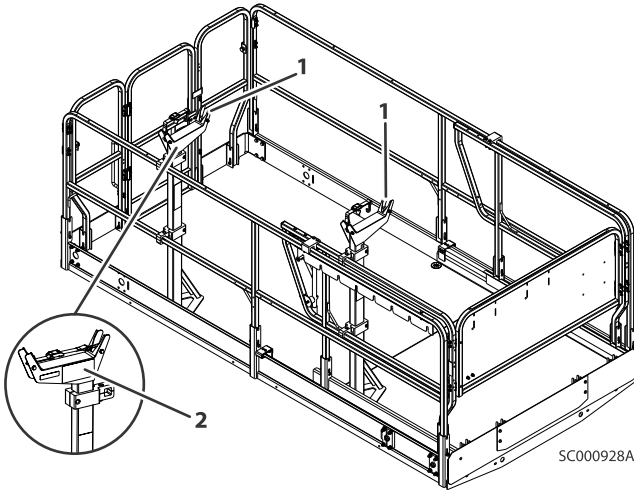

1. Justerbar stropp og krok

2. Kapasitetsmerke

Rørstativene oppbevarer rør eller ledning inne i plattformen for å forhindre skade på rekkverket og optimere nytten av plattformen. Dette tilbehøret består av to stativer, festet til bunnen av plattformen med justerbare stropper og kroker som sikrer at lasten holder seg på sin plass.

5.6.1 Sikkerhetsforholdsregler

⚠ ADVARSEL

Dette tilbehøret påvirker den totale plattformkapasiteten. Se kapasitetsmerke og juster deretter. Vekten i stativene pluss vekten på plattformen må ikke overskride nominell kapasitet.

⚠		📖		⚠	
RT2669 ERT2669	MAX. = 680kg/ 1500 lb		+ 227 kg/ 500 lb	RT2669 ERT2669	MAX. = 680kg/ 1500 lb
RT3369 ERT3369	MAX. = 454kg/ 1000 lb		+ 181 kg/ 400 lb	RT3369 ERT3369	MAX. = 454kg/ 1000 lb
RT4069 ERT4069	MAX. = 363kg/ 800 lb		+ 91 kg/ 200 lb	RT4069 ERT4069	MAX. = 363kg/ 800 lb

SC000037A

MERKNAD

Trekk ut plattformutvidelsen før du laster materiale.

- Sørg for at personell ikke oppholder seg under plattformen.
- Ikke forlat plattformen over rekkverket, og du må heller ikke stå på rekkverket.
- Ikke kjør maskinen uten at materialet er festet.

5.6.2 Forberedelser og inspeksjon

- Kontroller at stativene er festet til bunnen av plattformen. Skru fast løse muttere eller bolter når nødvendig
- Se etter manglende eller skadde komponenter. Erstatt om nødvendig

5.6.3 Drift

1. Plasser materialet på stativer med vekten jevnt fordelt mellom begge stativene.
2. Før festestroppene i hver ende rundt lastet materiale. Huk på plass og stram til helt til det er sikkert.
3. For å fjerne materiale, løsne og hekt av festestroppene, og deretter fjern forsiktig materialet fra begge stativer.

MERK: Fest stroppene igjen rundt eventuelt gjenværende materiale før du fortsetter med maskinoperasjoner.

5.7 UTVIDELSESHÅNDTAK FOR PLATTFORM

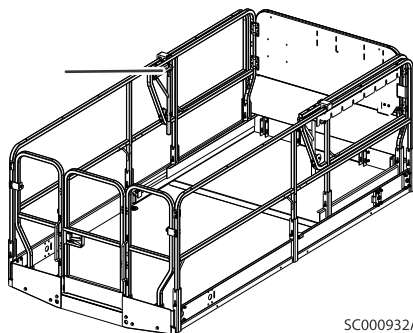

SC000932A

Et andre utvidelsehåndtak for plattformen som er montert i plattformen vil hjelpe til med driften av forlengelsesdekket.

5.8 PLATTFORMARBEIDSLYS

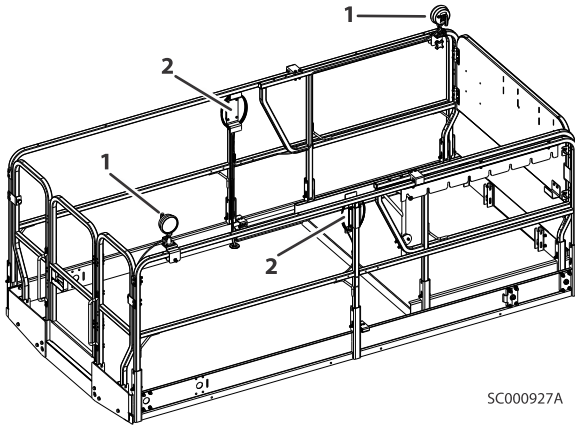

SC000927A

1. Plattformarbeidslys

2. Hylle for overflødig kabel

Plattformarbeidslysene består av to 12V-lamper som er montert på plattformrekkverkene. Disse lysene kan flyttes rundt på plattformen etter behov. Bruk hyllen for å kveile opp enhver overflødig kabel.

5.9 ARBEIDSTASJON

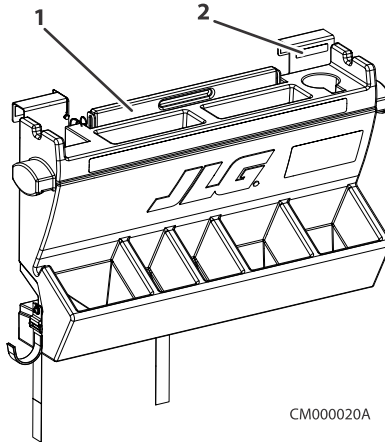

CM000020A

1. Justerbar arbeidsflate

2. Tilbehørsmerke

Workstation har en justerbar arbeidsflate og ekstra plass til lagring av verktøy og gjenstander.

MERK: Workstation kan festes til rekkverk hvor som helst på plattformen, med mindre maskinen er utstyrt med annet tilbehør eller tilleggsutstyr. Hvis annet tilbehør eller tilleggsutstyr er tilstede, må Workstation være plassert på motsatt side av plattformen.

5.9.1 Sikkerhetsforholdsregler

ADVARSEL

Dette tilbehøret virker inn på plattformens kapasitet. Juster i henhold til kapasitetsmerket. Ikke overbelast plattformen.

- Sett den justerbare arbeidsflaten tilbake til oppbevaringsposisjon når arbeidet er ferdig.
- Maskinen må bare kjøres når materialer er festet eller i oppbevaringsposisjon.

5.9.2 Forberedelser og inspeksjon

- Kontroller at Workstation er festet til plattformen.
- Se etter manglende eller skadde komponenter. Skift hvis det er nødvendig.
- Se etter løse muttere og bolter. Trekk dem til i henhold til spesifikasjonene i JLG-momentdiagrammet om nødvendig.
- Bytt ut manglende eller uleselige merker.

5.9.3 Drift

For å bruke den justerbare arbeidsflaten må du løfte opp håndtaket og plassere den på tvers av Workstation.

Det er meningen at denne siden skal være tom.

Det er meningen at denne siden skal være tom.

Kapittel 6

Maskinspesifikasjoner og operatørvedlikehold

6.1 GENERELT

Dette kapittelet i håndboken inneholder nødvendig tilleggsinformasjon for føreren angående riktig bruk og vedlikehold av maskinen.

Vedlikeholdsdelen i dette kapittelet er bare ment som informasjon som skal hjelpe føreren med å utføre daglige vedlikeholdsoppgaver, og erstatter ikke de grundigere kapitlene om forebyggende vedlikehold og tidsplan for inspeksjon som finnes i service- og vedlikeholdshåndboken.

6.2 ANDRE TILGJENGELIGE UTGIVELSER

Service- og vedlikeholdshåndbok	31220313
Illustrert delehåndbok	RT-maskiner – 31220314 ERT-maskiner – 31220315

6.2.1

6.3 MASKINSPESIFIKASJONER

6.3.1 Driftsspesifikasjoner

Spesifikasjon	Modell			
	RT2669	ERT2669	RT3369	ERT3369
Maksimal plattformhøyde	8 m (26 ft)	8 m (26 ft)	33 ft (10 m)	33 ft (10 m)
Brutto maskinvekt				
Enkel oscillerende aksel	3670 kg (8090 lb)	3742 kg (8250 lb)	4119 kg (9080 lb)	4275 kg (9425 lb)
Dobbel oscillerende aksel	3783 kg (8340 lb)	—	4232 kg (9330 lb)	—
Dobbel oscillerende aksel (kun CE/UKCA)	—	—	4286 kg (9540 lb)	—
Maksimum skråning ved transport (stigeevne)	40 % (22 °)	40 % (22 °)	35 % (19 °)	35 % (19 °)

Spesifikasjon	Modell			
	RT2669	ERT2669	RT3369	ERT3369
Maksimum skråning ved transport (sidehelling)	5 °	5 °	5 °	5 °
Maksimal dekkbelastning	1633 kg (3600 lb)	1633 kg (3600 lb)	1633 kg (3600 lb)	1633 kg (3600 lb)
Maksimalt trykk på underlag	40 psi	40 psi	40 psi	40 psi
Svingradius				
Innside	83 in (211 cm)	83 in (211 cm)	83 in (211 cm)	83 in (211 cm)
Utside	175 in (444 cm)	175 in (444 cm)	175 in (444 cm)	175 in (444 cm)
Kjørehastighet				
Høy kjørehastighet (kanin)				
4-hjulsdrift	5,6 km/t (3,4 mph)	—	5,6 km/t (3,4 mph)	—
2-hjulsdrift	5,3 km/t (3,3 mph)	5,6 km/t (3,5 mph)	5,6 km/t (3,3 mph)	5,3 km/t (3,5 mph)
Lav kjørehastighet (skilpadde)				
4-hjulsdrift	2,7 km/t (1,7 mph)	—	2,7 km/t (1,7 mph)	—
2-hjulsdrift	1,6 m/t (1 mph)	1,6 m/t (1 mph)	1,6 m/t (1 mph)	1,6 m/t (1 mph)
Høy kjørehastighet	0,8 km/t (0,5 mph)	0,8 km/t (0,5 mph)	0,8 km/t (0,5 mph)	0,8 km/t (0,5 mph)
Deaktiveringshøyde for høy kjørehastighet	1,78 m (70 in)	1,78 m (70 in)	2,03 m (80 in)	2,03 m (80 in)
Løftetid for plattform (nominell last)	24–32 sek	29–37 sek	32–40 sek	36–44 sek
Nedetid for plattform (nominell last)	29–37 sek	29–37 sek	32–40 sek	32–40 sek
Hydrauliske trykk				
Hovedavlastning	3800 psi	2700 psi	3800 psi	2750 psi
Styringsavlastning (høyre)	2500 psi	2500 psi	2500 psi	2500 psi
Styringsavlastning (venstre)	1900 psi	1900 psi	1900 psi	1900 psi

Spesifikasjon	Modell			
	RT2669	ERT2669	RT3369	ERT3369
Hevingsavlastning	2750 psi	—	2750 psi	—
Spenning for elektrisk anlegg	12 V	48 V	12 V	48 V
Bakkeklarerer	24,1 cm (9.5 in)	24,1 cm (9.5 in)	24,1 cm (9.5 in)	24,1 cm (9.5 in)
Breakover-vinkel	30 ° (57,7 %)	30 ° (57,7 %)	30 ° (57,7 %)	30 ° (57,7 %)
Pausehøyde for elektronisk armvern (kun CE/ Storbritannia)	229 cm (90 in)	229 cm (90 in)	229 cm (90 in)	229 cm (90 in)

6.3.2 Dimensjoner

Dimensjon	Måling
Lagret høyde	
RT2669, ERT2669	2456 mm (96.7 in)
RT3369, ERT3369	2614 mm (102.91 in)
Maskinlengde	
Utvidelse trukket tilbake	3530 mm (139 in)
Utvidelse utplassert	4340 mm (170.9 in)
Maskinbredde	1760 mm (69.3 in)
Hjulavstand	2065 mm (81.3 in)

6.3.3 Maksimalt tillatt helning under drift

Modell	Løft opp og kjør forhindret når hevet og vippt – Front til bak – utenfor følgende grenser:	Løft opp og kjør forhindret når hevet og vippt – Side til side – utenfor følgende grenser:
RT2669, ERT2669	3 °	4 ° ved 0 % – 55 % kapasitet
		3 ° ved 56 % – 75 % kapasitet
		2,5 ° ved 76 % – 100 % kapasitet
RT3369, ERT3369	3 °	3,5 ° ved 0 % – 35 % kapasitet
		3,0 ° ved 36 % – 55 % kapasitet
		2,5 ° ved 56 % – 100 % kapasitet

6.3.4 Plattformkapasitet

MERK: INNENDØRS BRUK er bruk av en mobil hevet arbeidsplattform i områder som er skjermet mot all vind. UTENDØRS BRUK er bruk av en mobil hevet arbeidsplattform som kan utsettes for vind.

Spesifikasjon	Modell			
	RT2669	ERT2669	RT3369	ERT3369
Maksimalt antall personer				
Innendørs	4	4	4	4
Utendørs	4	4	2	2
Maksimal plattformkapasitet	681 kg (1500 lb)	681 kg (1500 lb)	454 kg (1000 lb)	454 kg (1000 lb)
Kapasitet på plattformutvidelse	136 kg (300 lb)	136 kg (300 lb)	136 kg (300 lb)	136 kg (300 lb)
Maksimal tillatt vindhastighet				
Innendørs	0 m/s (0 mph)	0 m/s (0 mph)	0 m/s (0 mph)	0 m/s (0 mph)
Utendørs	12,5 m/s (28 mph)	12,5 m/s (28 mph)	12,5 m/s (28 mph)	12,5 m/s (28 mph)
Maksimal sidekraft horisontalt	400 N (90 lb)	400 N (90 lb)	400 N (90 lb)	400 N (90 lb)

6.3.5 Væskekapasiteter

Spesifikasjon	RT2669, RT3369
Drivstofftank	
Diesel	38 l (10 gal)
Bensin	38 l (10 gal)
LPG-tank	15,2 kg (33,5 lb)
Hydraulikktank	50 l (13,2 gal)
Motorolje	
Diesel	5,7 l (6 qt)
Dobbel drivstoff	3,4 l (3,6 qt)
Motorkjølevæske	4,2 l (4,44 qt)
Kjørebremser (hver) (kun 2-hjulsdrift)	0,08 l (2,7 oz)

Maskinspesifikasjoner og operatørvedlikehold

Spesifikasjon	RT2669, RT3369
Drivnav (hver)	
2-hjulsdrift	0,5 l (17 oz)
4-hjulsdrift	0,54 l (18,3 oz)

Spesifikasjon	ERT2669, ERT3369
Drivnav (hver)	0,54 l (18,26 oz)
Hydraulikk tank	40 l (10,6 gal)

6.3.6 Batterier (ERT-maskin)

Spesifikasjon	Batteri	
Spenning		
Totalt Per batteri	48 V 6 V	48 V 6 V
Nominelle amperetimer	310 Ah ved 20 t	225 Ah ved 20 t
Reservekapasitet	675 minutter	447 minutter

6.3.7 Dekk

Spesifikasjon	Alle modeller
Størrelse	26 x 12 D460 skumfylt
Lamelleringsklassifisering (ply-rating)	10
Dekktrykk	70 psi (4,8 bar)
Tiltrekkingmoment for hjulmutter	105 ft. lb. (230,5 Nm)

6.3.8 Batterilader (ERT-maskiner)

Batteriladertype	Delta-Q
Spenning for elektrisk anlegg (likestrøm)	48 V (1200 W)
Inngang	
Vekselstrøm-inngangsspenning	85 VAC til 270 VAC
Nominell vekselstrøm-inngangsspenning	120 VAC til 240 VAC
Inngangsfrekvens	50 Hz til 60 Hz
Maks. vekselstrøm-inngangsstrøm	14,5 A
Inntrengingsbeskyttelse	IP66
Driftstemperatur	-40 °C til 65 °C (-40 °F til 149 °F)
Lagringstemperatur	-40 °C til 85 °C (-40 °F til 185 °F)

<p>Ytelse</p> <p>Nominell likestrøm-utgangsspenning Maks. likestrøm-utgangsspenning Maks. likestrøm-utgangsstrøm Moderat</p> <p>Beskyttelse</p> <p>Utgang omvendt polaritet Utgang kortslutning Vekselstrømovertbelastning Likestrømovertbelastning</p>	<p>48 V 72 V 20 A > 104 ° (40 °F)</p> <p>Elektronisk beskyttelse – Automatisk tilbakestilling Strøm begrenset Strøm begrenset Strøm begrenset</p>
---	--

6.4 MOTORSPESIFIKASJONER

Kubota Diesel (D1305–E4B)	
Utslipp	CARB, EPA nivå 4 endelig, EU trinn V, Kina III
Drivstofftype	Diesel: – Lavt svovelinnhold (<500 ppm) – Ultralavt svovelinnhold (15 ppm) (kreves for å møte EPA nivå 4 endelig, EU trinn V) – opptil 5 % biodiesel
Antall sylindere	3
Kontroll for motorturtall	Motorkontrollenhet (ECU)
Lavt turtallinnstilling	1400 o/min
Høyt turtallinnstilling	2600 OPM
Vekselstrømgenerator	40 A, 12 V, remdrift
Batteri	69 amperetimer, 700 - kaldstart A, 12 V DC
Drivstofforbruk	<p>Lavt turtall 0,41 gal/t (1,5 l/t)</p> <p>Høyt turtall 2.0 gal/t (7,6 l/t)</p>
Slagvolum	1,261 l (77 cu. in.)
Brutto kraft	24.8 Hp (18,5 kW) @ 2600 O/MIN
Brutto dreiemoment	59.1 ft. lb. (80,1 Nm) @ 1700 O/MIN

Kubota Dual Fuel (WG972–GL-E4)	
Utslipp	CARB, EPA trinn 3

Maskinspesifikasjoner og operatørvedlikehold

Drivstofftype	Bensin – 87 oktan minimum – Etanol-/gass-blanding – 10 % maks. – Metanol-/gass-blanding – 5 % maks. – LP (flytende petroleum)
Antall sylindere	3
Kontroll for motorturtall	Motorkontrollenhet (ECU)
Lavt turtallinnstilling	1400 o/min
Høyt turtallinnstilling	3500 OPM
Vekselstrømgenerator	40 A, 12 V, remdrift
Batteri	69 amperetimer, 700 - kaldstart A, 12 V DC
Drivstofforbruk (Bensin)	
Lavt turtall	0.38 gal/t (1,45 l/t)
Høyt turtall	1.76 gal/t (6,66 l/t)
Drivstofforbruk (LP)	
Lavt turtall	1.85 lb/t (0.84 kg/t)
Høyt turtall	9.3 lb/t (4,23 kg/t)
Slagvolum	0,962 l (58.7 cu. inn.)
Brutto kraft	Bensin – 31.1 Hp (23,2 kW) @ 3600 O/MIN LP – 29.5 Hp (22,0 kW) @ 3600 O/MIN
Brutto dreiemoment	Bensin – 49.1 ft. lb.(66,6 Nm) @ 2400 O/MIN LP — 48.8 ft. lb. (66,2 Nm) @ 1800 O/MIN

6.5 DRIFTSTEMPERATUR FOR MOTOROLJE

MERKNAD

Bruk av ikke-JLG-godkjent motorolje eller bruk utenfor temperaturgrenser oppgitt i «Driftstemperatur for motorolje», kan resultere i raskere slitasje eller skade på deler av motoren.

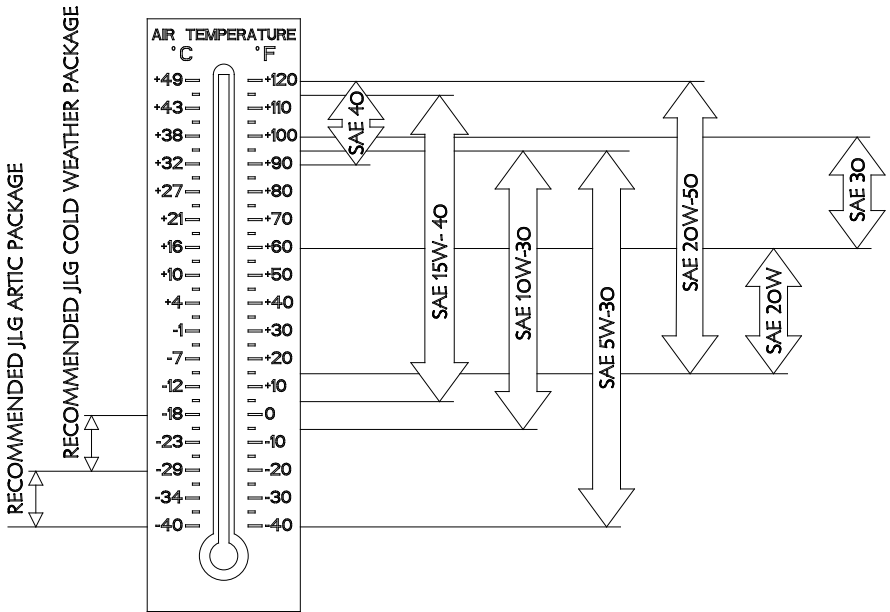

SC000501B

Figur 26. Kubota — Diesel (D1305-E4B)

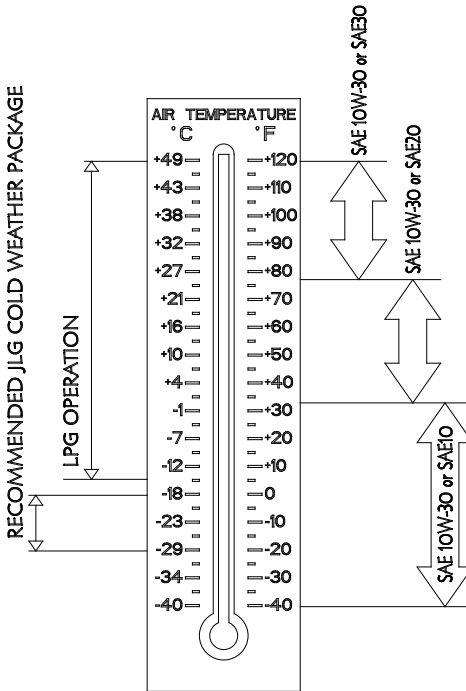

SC000500B

Figur 27. Kubota – Dual Fuel (WG972-GL-E4)

6.6 SMØRING

MERK: Smør like deler på hver side av maskinen.

MERK: Anbefalte smøreintervaller er basert på maskinbruk under normale forhold. Når det gjelder maskiner som benyttes på flere skift og/eller utsettes for skadelige miljøer eller forhold, må smøreintervallene økes tilsvarende. Kjør hydraulikkfunksjoner gjennom én komplett syklus før du sjekker hydraulikkoljenivået i tanken. Oljen bør være synlig i ADD-kikkeglasset på hydraulikk tanken. Hvis oljen ikke vises, fyller du olje på tanken til den vises i begge vinduene merket ADD og Full. Ikke overfyll tanken.

Tabell 8. Smørespesifikasjoner

KODE	SPESIFIKASJONER
MPG	Multipurpose Grease som har et dråpepunkt på minst 350 °F. Utmerket vannbestandighet og beskyttende egenskaper, og beregnet på ekstremt trykk. (Timken OK40 pund minimum.)
EPGL	Extreme Pressure Gear Lube (olje) overholder API-serviceklassifisering GL-5 eller MIL-Spec MIL-L-2105.

Tabell 8. Smørespesifikasjoner (continued)

KODE	SPESIFIKASJONER
EO	Motorveivhusolje. Bensin – klasse API SF/SG, MIL-L2104. Diesel – klasse API CC/CD, MIL-L-2104B/MIL-L-2104C.
HO	Hydraulikkolje. API-serviceklassifisering GL-3.

Tabell 9. Hydraulisk olje SAE-viskositetsgrad driftstemperaturområder

Driftstemperaturområde for hydraulikksystem	SAE-viskositetsgrad
-18 til +83 °C (0 til 180 °F)	10 W
-18 til +99 °C (+0 til 210 °F)	10 W-20, 10 W-30
+10 til +99 °C (+50 til 210 °F)	20 W-20

MERK: Hydraulikkoljer må ha slitasjereduserende egenskaper som minst overholder API-serviceklassifisering GL-3, og tilstrekkelig kjemisk stabilitet for mobil hydraulikksystemdrift. JLG Industries anbefaler bruk av standard UTTO.

MERK: Maskiner kan være utstyrt med biologisk nedbrytbar og ikke-giftig hydraulikkolje. Dette er en helt syntetisk hydraulikkolje med de samme slitasje- og rustbekjempende egenskapene som mineraloljer, men forurenses ikke grunnvannet eller miljøet ved mindre lekkasjer eller utslipp.

MERK: Bortsett fra anbefalingene fra JLG, er det ikke tilrådelig å blande forskjellige oljemerker eller -typer siden det kan hende at de ikke inneholder samme påkrevde tilsetningsstoffer eller at de ikke har sammenlignbar viskositet. Hvis du ønsker å bruke en annen hydraulikkolje enn standard UTTO, bør du kontakte JLG Industries for å få riktige anbefalinger.

MERK: Når temperaturen vedvarende er under -7 °C (20 °F), anbefaler JLG Industries at det brukes premium hydraulikkvæske for kaldt vær (viskositetsgrad 32).

Tabell 10. Hydrauliske oljeegenskaper og klassifikasjoner

Væske	Egenskaper		Basis				Klassifiseringer		
	Viskositet ved 40 °C *	Viskositetsindeks	Mineraloljer	Vegetabiliske oljer	Syntetisk	Syntetiske polyestere	Lett biologisk nedbrytbar**	Praktisk talt ikke-giftig †	Brannsikker ‡
Shell Spirax S4 TXM – Anbefalt	67	146	X						
Mobilfluid 424 – <i>Valgfritt</i>	60	134	X						
Shell Tellus S2 VX32 – Anbefalt	32	142	X						
Mobil DTE 10 Excel 32 – <i>Valgfritt</i>	32	164	X						
Shell Tellus S4 VX32 – Anbefalt	32	296	X						
Univis HVI 26 – <i>Valgfritt</i>	26	376	X						
Shell Naturelle HF-E32 – Anbefalt	31	192		X			X	X	
Mobil EAL EnviroSyn H32 – <i>Valgfritt</i>	34	146		X			X	X	

* cSt, typisk

** Klassifiseringen Lett biologisk nedbrytbar innebærer følgende:

CO₂-omregning > 60 % per EPA 560/6-82-003

CO₂-omregning > 80 % per CEC-L-33-A-93

† Klassifiseringen Praktisk talt ikke-giftig innebærer en LC₅₀ > 5000 spm per OECD 203

‡ Klassifiseringen Brannsikker innebærer en godkjenning fra Factory Mutual Research Corp. (FMRC)

MER- Shell Tellus S4 V32 / Univis HVI 26 er bare tilgjengelig for RT-maskiner.

K:

MERKNAD

Bruk av ikke-JLG-godkjente hydraulikkvæsker eller bruk utenfor angitte temperaturgrenser «diagram for hydraulikkvæske», kan resultere i raskere slitasje eller skade på deler i hydraulikksystemet.

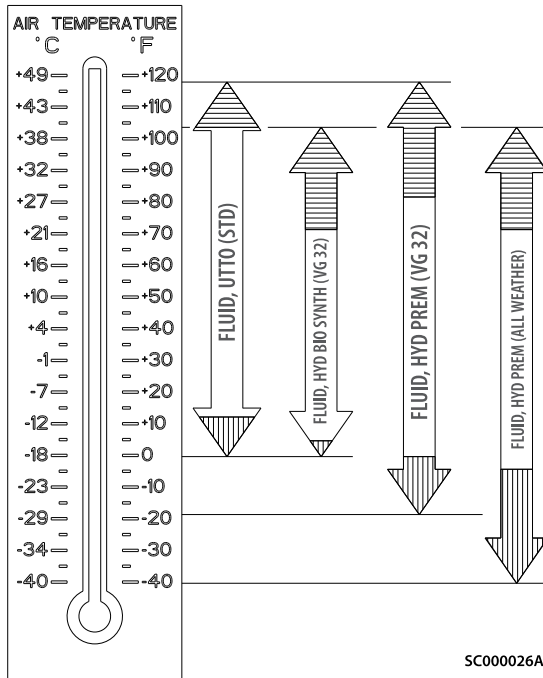

Figur 28. RT-maskiner – Hydraulikkolje

Pil for høyere omgivelsestemperatur

Det anbefales på det sterkeste at det brukes kjøler for hydraulisk olje ved langvarig bruk i dette temperaturområdet (kontakt JLG-kundeservice).



Pil for lavere omgivelsestemperatur

Drift i dette temperaturområdet bør inkludere bruk av hydrauliske varnehjelpemidler (Konsulter JLG-service).



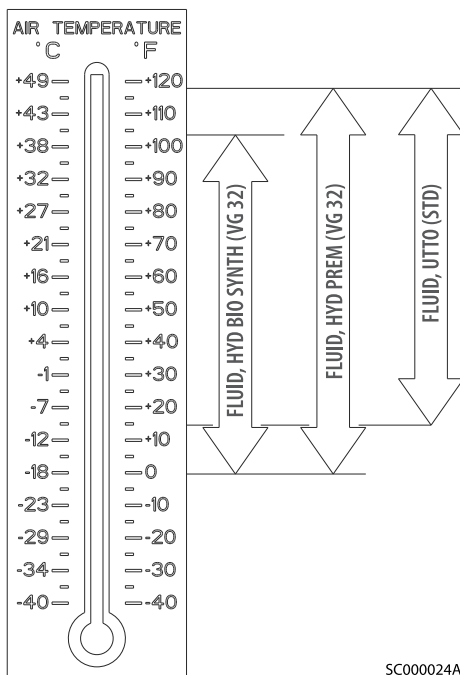

Figur 29. ERT-maskiner – Hydraulikkolje

MERK: Enkelte væsker er kanskje ikke tilgjengelige fra fabrikken.

6.7 SAKSARM SIKKERHETSSTEMPEL

⚠ FORSIKTIG

Sikkerhetsstøtten må alltid brukes når det utføres vedlikeholdsarbeid på maskinen som krever at saksearmen er hevet.

Den røde sikkerhetsstøtten er plassert på baksiden av maskinen i armstakken. For å sette sikkerhetsstøtten i inngrep:

1. Kontroller at det er ingen last i plattformen. Hev plattformen fra bakkekontrollstasjonen nok til at sikkerhetsstøtten aktiveres.
2. Trekk i ringen for å frigjøre støtten, og trekk deretter ned til den henger vertikalt.
3. Senk plattformen til støtten hviler på tverrbejlen nedenfor.

4. For å løsne, løft opp plattformen, trekk i ringen for å løsne sikkerhetsstøtten, og senk deretter plattformen.

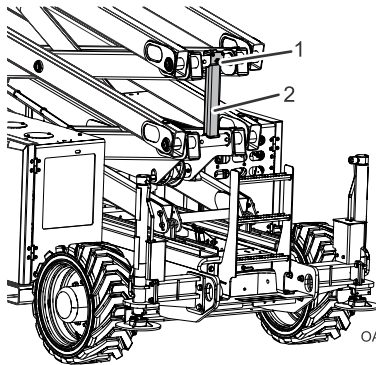
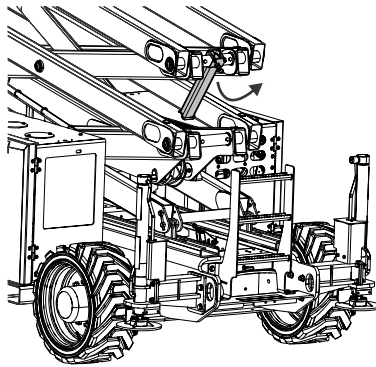

1. Slipp ring

2. Saksarm sikkerhetsstempel

6.8 BATTERIVEDLIKEHOLD OG -LADING

⚠ ADVARSEL

For å unngå eksplosjonsskade, ikke røyk eller tillat gnister eller flammer i nærheten av batteriet når det utføres ettersyn. Bruk alltid øye- og håndvern ved ettersyn av batteriene.

6.8.1 Batterilading (daglig)

ADVARSEL

Når batteriladeren skal brukes må ladeutstyret kobles til et jordet uttak. Hvis uttaket ikke er jordet og en feil skulle oppstå, kan maskinen gi alvorlig elektrisk støt.

For økt batterilevetid:

- Batterier bør holdes i høyeste ladenivå som tilgjengelighet på jobbstedet og maskinbruk tillater. Lad batteriene før de når 20 % lading. Unngå at batteriene lades helt ut.
- Lad batteriene helt opp hver dag maskinen brukes.
- Lad batteriene i ledige øyeblikk mellom bruk. Blysyre-/AGM-batterier utvikler ikke et lademinne.
- Hvis det er aktuelt, må du påse at batterisyren dekker batteriplatene før lading. For å unngå overflyt skal ikke væsknivået fylles før etter lading.

FORSIKTIG

Når du fyller destillert vann på batteriene, må det brukes ikke-metalliske beholdere og/eller trakter. Tilsett vann til elektrolytten dekker platene. Ikke lad batteriene med mindre elektrolytten dekker platene.

MERK: Fyll på destillert vann på batteriene etter lading for å unngå at elektrolytten renner over. Når du fyller vann på batteriet, skal du bare fylle til angitt nivå eller 1 cm (3/8 in) over separatorene.

6.8.2 Batterivedlikehold (kvartalsvis)

FORSIKTIG

Når du fyller destillert vann på batteriene, må det brukes ikke-metalliske beholdere og/eller trakter. Tilsett vann til elektrolytten dekker platene. Ikke lad batteriene med mindre elektrolytten dekker platene.

MERK: Fyll på destillert vann på batteriene etter lading for å unngå at elektrolytten renner over. Når du fyller vann på batteriet, skal du bare fylle til angitt nivå eller 1 cm (3/8 in) over separatorene.

1. Åpne batterikasselokket for å få tilgang til batteripolene og lufterventilene.

2. Ta av alle lufteventilene og kontroller elektrolyttnivået for hver celle. Elektrolyttnivået skal nå opp til ringen omtrent to og en halv centimeter fra toppen av batteriet. Batteriet skal bare fylles med destillert vann. Sett på og fest alle lufteventilene.
3. Ta av batterikablene fra hver batteripol, en om gangen, negativ først. Rengjør kablene med en syrenøytral løsning (f.eks. natron og vann eller ammoniakk) og en stålbørste. Sett på kablene og/eller boltene for kabelklemmene, alt ettersom hva som er nødvendig.
4. Rengjør batteripolen med stålbørsten og koble deretter kabelen til igjen på polen. Smør underlaget som ikke skal komme i kontakt, med mineralsmørefett eller vaselin.
5. Når alle kabler og poler er rengjort, skal du påse at alle kabler er riktig plassert og ikke klemmes. Lukk batterikasselokket.
6. Slå på maskinen og kontroller at den fungerer som den skal.

6.9 BATTERIFRAKOBLING (ERT-MASKINER)

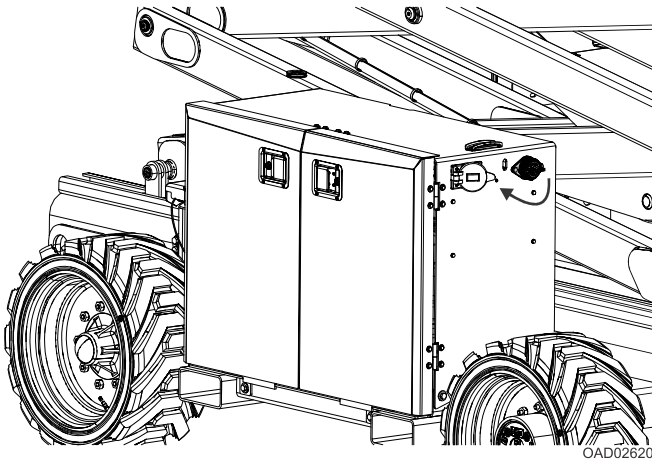

Elektriske maskiner har en tilgjengelig batterifrakoblingsbryter som gjør at all maskinkraft lett kan kobles fra batteriene uten å fjerne batterikablene fra batteriet. Hvis du vil koble fra batterier, finner du den røde bryteren på høyre side av batterirommet. Vri bryteren med klokken for å koble batteristrøm fra maskinen. Vri bryteren mot klokken for å returnere batteristrøm til maskinen.

6.10 VEDLIKEHOLD VED FØRER

6.10.1 Drivstofftank

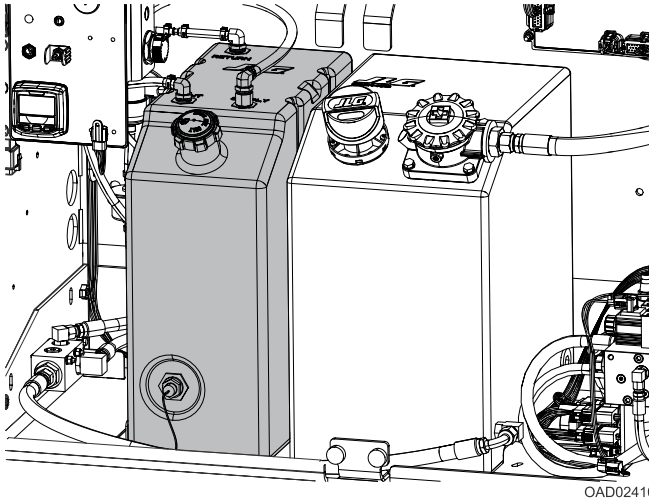

- Drivstoff – Diesel eller bensin (per motortype, se merket på maskinen)
- Fyll etter behov.

6.10.2 Hydraulikkoljetank

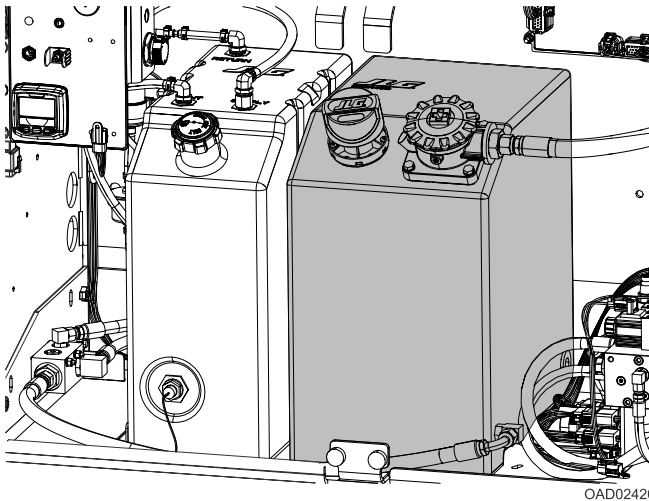

- Smørepunkt – fyllelokk/fyllenivå
- Smøring – HO

- Intervall – kontroller oljen hver 10. driftstime. Skift oljen hvert 2. år eller etter 1200 driftstimer.

6.10.3 Drivnav

- Smørepunkter – fyllerplugger (4)
- Smøring – EPGL
- Intervall – hvert 2. år eller etter 1200 timer

6.10.4 Slitasjeputer for saksearmer

- Smørepunkter – 8 glideslitasjeputer
- Smøring – MPG
- Intervall— hver måned eller etter 50 timer.

6.10.5 Motorkjølevæske

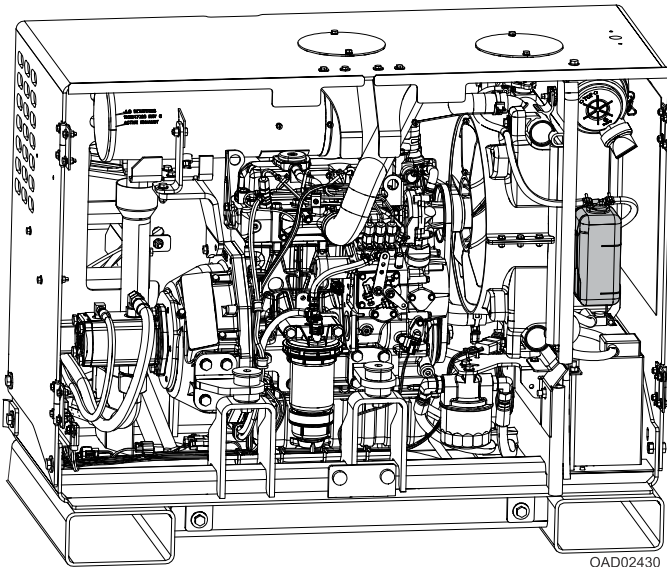

- Smørepunkt – fyllerlokk/fyllenivå
- Intervall – Kontroller kjølevæskeni­vået daglig. Kontroller at den er mellom linjene full og lav. Hvis kjølevæskeni­vået er lavt, la væsken avkjøles, og tilsett så etter behov. Skift ut kjølevæske årlig i henhold til motorhåndboken.

6.10.6 Luftfilter

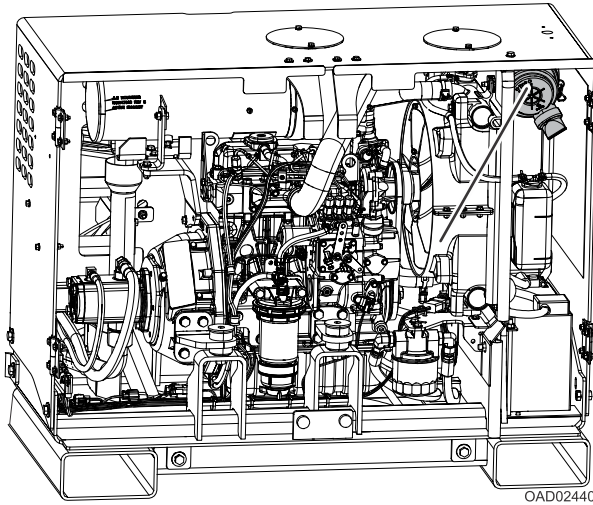

- Smørepunkter – Bytt ut primært filterelement (tørr type)
- Intervall – hver 6. måned eller etter 300 driftstimer. Under ekstreme driftsforhold (som veldig støvete arbeidssted), skal tilstanden til filteret sjekkes oftere.
- Klem utslippsventilen på bunnen av luftfilteret én gang i uken for å slippe ut eventuelle partikler.

6.10.7 Oljeskift med filter

Kubota Diesel (D1305-E4B)

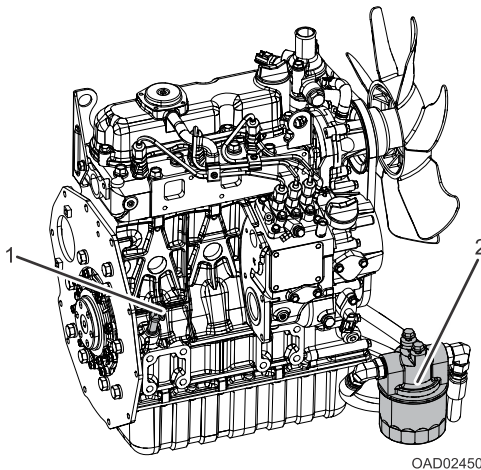

- Smørepunkt – Påfyllingslokk / påskrubart element
- Smøremiddel – EO – Minimum API CF

- Intervall – Innledende olje- og filterendring ved første 50 timers drift, deretter hvert år eller 200 timers drift.

Kubota Dual Fuel (WG972–GL-E4)

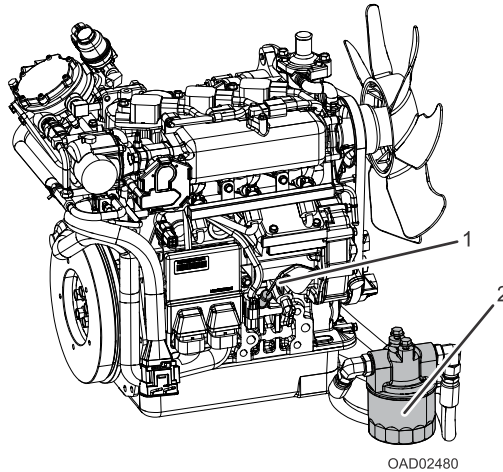

- Smørepunkt – Påfyllingslokk / påskrubart element
- Smøremiddel – EO – Minimum API SL
- Intervall – Innledende olje- og filterendring ved første 50 timers drift, deretter hvert år eller 200 timers drift.
- Kontroller oljenivået daglig **(1)** og påse at det holder seg innen markert nivå. Bytt olje og filter **(2)** i henhold til motorhåndboken.

6.10.8 Drivstoff-/vannseparatorfilter (Diesel)

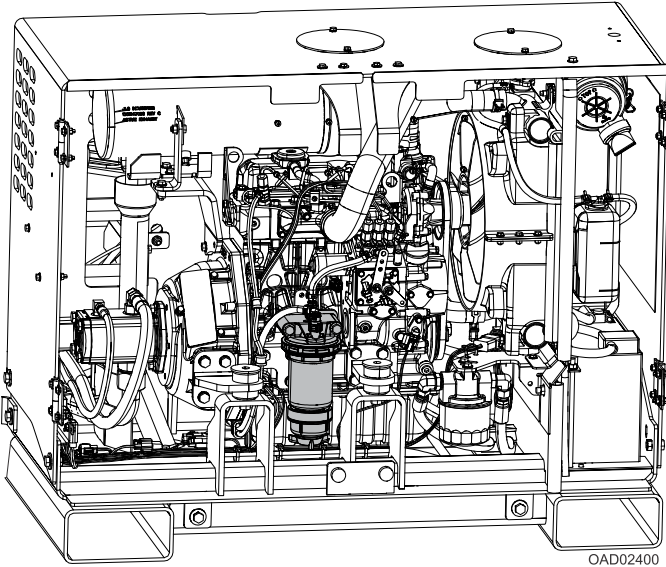

6.10.9 Drivstoffsil (Diesel)

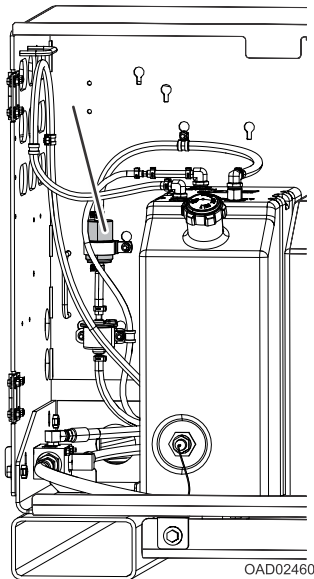

- Smørepunkt – utskiftbar
- Intervall – Hvert år eller etter 750 driftstimer

6.10.10 Drivstoffilter (Gass)

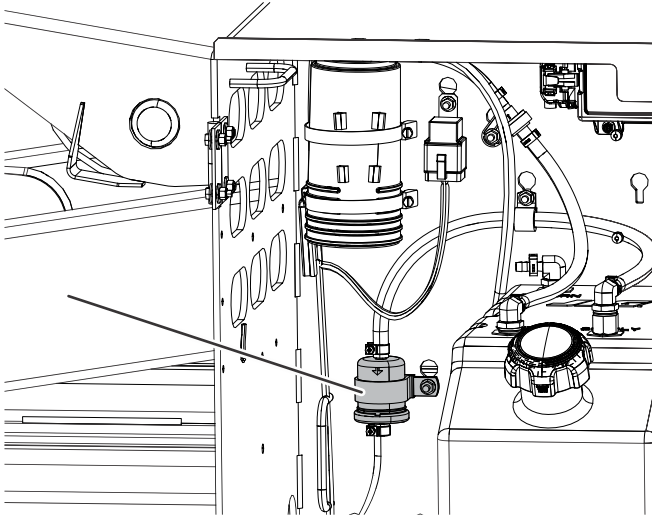

OAD02610

- Smørepunkt – utskiftbar
- Intervall – Sjekk hver 100. time, hvert år i henhold til motorhåndboken.

6.11 ERT GENSET (HVIS UTSTYRT)

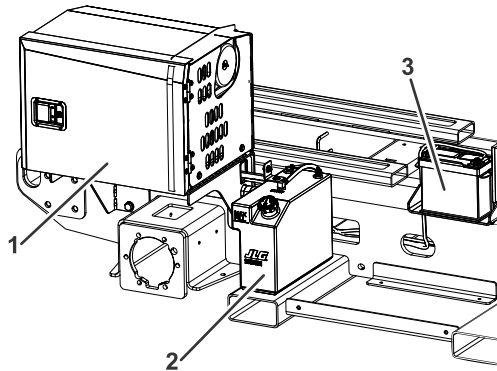

SC000026A

1. Genset-systemrom

2. Drivstofftank

3. Batteri

6.11.1 Motorspesifikasjoner

Kubota Diesel (OC60-E4)	
Utslipp	CARB, EPA nivå 4 endelig, EU trinn V, Kina III
Drivstofftype	Diesel: – Lavt svovelinnhold (<500 ppm) - Ultralavt svovelinnhold (15 ppm) (kreves for å møte EPA nivå 4 endelig, EU trinn V) – Opptil 5 % biodiesel
Antall sylindere	1
Kontroll for motorturtall	Mekanisk
Startmotor	12 V, 0,7 kW
Startbatteri	12 V, 20 timers sats ved 50 Ah
Drivstofforbruk	1,6 l/t (0.41 gal/t)
Slagvolum	0,276 l (16,84 kubikktoommer)
Brutto kraft	6 Hp (4,5 kW) ved 3600 o/min
Brutto dreiemoment	13,2 Nm (9.7 ft lb) ved 2300 o/min

6.11.2 Væsketilførsel

Drivstofftank (Diesel)	17 l (4.5 gal)
Motorolje	1,3 l (0.34 gal)

6.11.3 Operatørvedlikehold

MERK: Noen komponenter er fjernet i illustrasjonene for å gjøre dem tydeligere.

Drivstoffilter

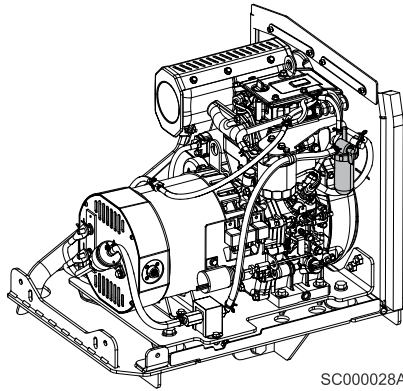

- Rengjør: 100 timer
- Skift ut: 500 timer

Drivstofftank

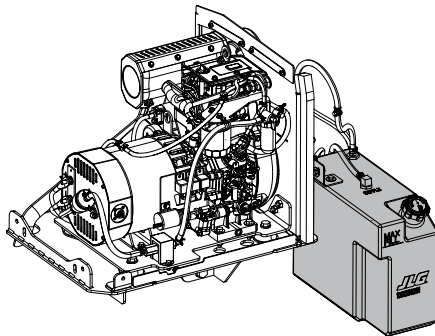

- Kontroller: Daglig
- Skift ut: Daglig
- Rengjør: 300 timer

Oljeskift med filter/patron

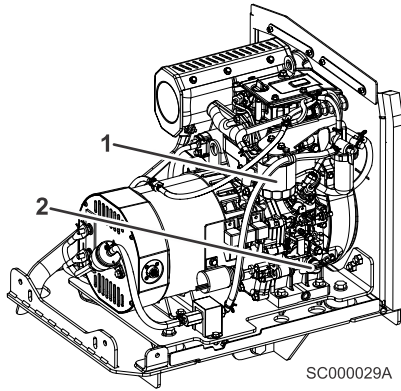

- Kontroll (olje): Daglig (1)
- Etterfyll (olje): Daglig
- Skift ut (olje): 25 timer (kun etter første gangs drift)
- Skift ut (olje): 100 timer (normal drift)
- Skift ut (filterelement for motorolje) (2): 25 timer (kun etter første gangs drift)
- Skift ut (filterelement for motorolje) (2): 100 timer (normal drift)

Luftfilter

- Kontroller/rengjør: 100 timer
- Skift ut: Årlig, eller etter hver sjettede rengjøring

MERK: Kontroller og rengjør luftfilteret hver dag hvis arbeidsplassen er spesielt støvete.

Gummislanger og klemmebånd

- Kontroller: Daglig
- Skift ut: Annenhvert år

Batteri

- Kontroller: 100 timer

MERK: Hvis batteriet brukes i mindre enn 100 timer i løpet av et år, skal elektrolyttnivået kontrolleres årlig.

6.12 PROPANDRIVSTOFFSYSTEM

6.12.1 Trykkavlastning

FORSIKTIG

Propandrivstoffsystemet fungerer under trykk på opptil 21,5 bar (312 psi). Trykket i propandrivstoffsystemet skal (der det er aktuelt) slippes ut før vedlikehold på komponenter i systemet for å unngå brannfare og personskade.

Slik slipper du ut trykket fra propandrivstoffsystemet:

1. Lukk den manuelle avslåingsventilen på propandrivstofftanken.
2. Start og kjør kjøretøyet til motoren stanser.
3. Drei tenningsbryteren til AV.

FORSIKTIG

Det vil finnes gjenværende damptrykk i drivstoffsystemet. Påse at arbeidsområdet er godt ventilert før du kobler fra noen drivstoffslange.

6.12.2 Lekkasjetest

FORSIKTIG

Bruk aldri åpen ild av noen type for å kontrollere om propandrivstoffsystemet har lekkasjer.

Se alltid etter lekkasjer på propandrivstoffsystemet før utføring av service. Se etter lekkasjer på niplene på den vedlikeholdte eller utskiftede komponenten. Bruk en kommersielt tilgjengelig flytende lekkasjepåviser eller en elektronisk lekkasjepåviser. Når du bruker begge metodene, bruk den elektroniske lekkasjepåviseren først for å unngå tilsøling av den flytende lekkasjepåviseren.

6.13 DEKK OG HJUL

6.13.1 Dekkskade

JLG Industries, Inc. anbefaler at for skumplastfylte dekk må JLG-produktet øyeblikkelig tas ut av drift, og dekket må skiftes når ett eller flere av følgende oppdages:

- et glatt, jevnt kutt gjennom kordlagene som samlet er lengre enn 3 in (7,5 cm)
- revner eller flenger (ujevne kanter) i kordlagene som er lengre enn 1 in (2,5 cm) uansett retning
- punkteringer som har større diameter enn 1 in (2,5 cm)
- skader på vulstkordene i dekket

Hvis et dekk er skadet, men innenfor kriteriene som er vist ovenfor, må dekket kontrolleres daglig for å sikre at skaden ikke har blitt større enn det tillatte kriteriet.

6.13.2 Dekkskifte

JLG anbefaler at det nye dekket har samme størrelse, lag og merke som dekket som opprinnelig var montert på maskinen. Se delehåndboken for JLG for delenummeret for de godkjente dekkene for den bestemte maskinmodellen. Hvis ikke nye JLG-godkjente dekk benyttes, anbefales det at det nye dekket har følgende egenskaper:

- Lag-/lastklassifisering og størrelse er lik eller større enn den opprinnelige
- Kontaktflaten for dekkbanen er lik eller større enn den opprinnelige
- Hjuldiameteren, bredden og forskyvningsmålene er lik det opprinnelige
- Godkjent for påføring av dekkprodusenten (herunder dekktrykk og maksimal dekklast)

Hvis det ikke er godkjent spesielt av JLG Industries Inc., må du ikke skifte et skumfylt eller væske-/ballastfylt dekk med et luftfylt dekk. Når du velger og monterer et nytt dekk, skal du kontrollere at alle dekkene er fylt opp til trykket som anbefales av JLG. Begge dekkene på samme aksel skal være like på grunn av størrelsesvariasjoner mellom ulike merker.

6.13.3 Hjulskifte

Felgene som er montert på produktmodellene, er konstruert for stabilitetskravene som består av sporbredder og lastekapasitet. Størrelsesendringer som felgbredden, plassering av midtstykke, større eller mindre diameter osv., uten skriftlige anbefalinger fra fabrikkene, kan føre til usikre stabilitetsforhold.

6.13.4 Hjulmontering

Det er svært viktig å bruke og opprettholde riktig hjulmonteringsmoment.

⚠ ADVARSEL

Hjulmuttere må monteres og holdes med riktig moment for å unngå løse hjul, ødelagte pinnebolter og mulig farlig atskillelse av hjul fra akselen. Pass på at du bare bruker mutrene som samsvarer med kjeglevinkelen på hjulet.

Trekk til hjulmutrene til riktig moment for å hindre at hjulene løsner. Bruk en momentnøkkel for å trekke til festeanordningene. Hvis du ikke har en momentnøkkel, skal du trekke til festeanordningene med en hjulmutternøkkel, og så snart som mulig få et serviceverksted eller en forhandler til å trekke til mutrene med riktig moment. Overstramming fører til at pinneboltene ødelegges eller at hullene for monteringspinneboltene i hjulene ødelegges permanent. Riktig prosedyre for å feste hjulene er som følger:

1. Skru på alle mutrene for hånd for å unngå at de sitter skjevt på gjengene. Det SKAL IKKE brukes smøremiddel på gjengene eller mutrene.
2. Trekk til mutrene i følgende rekkefølge:

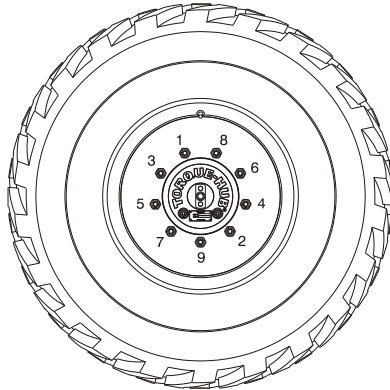

3. Tiltrekkingen av mutrene må gjøres trinnvis. Følg den anbefalte rekkefølgen, og trekk til mutrene på hjulene i henhold til momenttabellen.
4. Hjulmutrene skal trekkes til med moment etter de første 50 driftstimene, og etter hvert hjulskifte. Kontroller momentet hver 3. måned eller etter 150 driftstimer.

Tabell 11. Tiltrekkingstabell for hjul

TILTREKKINGSREKKEFØLGE		
Trinn 1	Trinn 2	Trinn 3
85 ft. lb. (115 Nm)	110 ft. lb. (149 Nm)	170 ft. lb. (230 Nm)

6.14 SUPPLERENDE INFORMASJON GJELDER KUN FOR CE-/UKCA-MASKINER

Følgende informasjon er gitt i samsvar med kravene i EUs maskindirektiv 2006/42/EF eller maskinforsynings- (sikkerhets-) direktiv 2008 nr. 1597.

Det A-veide lydtryknivået på arbeidsplattformen er mindre enn 70 dB (A).

For maskiner med forbrenningsmotorer er garantert lydtryknivå (LWA) ifølge EUs direktiv 2000/14/EF (støyutslipp i miljøet av utstyr som brukes utendørs) eller Støyutslipp i miljøet av utstyr som brukes utendørs direktiv 2001 nr. 1701, basert på testmetoder i samsvar med Vedlegg III, del B, metode 1 og 0 i direktivet, er 99 dB (A).

Totalverdien på vibrasjoner som hånd-arm-systemet utsettes for, overstiger ikke 2,5 m/s². Den høyeste, geometriske middelveiden av vektet akselerasjon som kroppen utsettes for, overstiger ikke 0,5 m/s².

6.15 EU-SAMSVARSERKLÆRING

Produsent

JLG Industries, Inc.

Adresse

1 JLG Drive
McConnellsburg, PA 17233 USA

Teknisk fil

JLG EMEA B.V.
Polaris Avenue 63,
2132 JH Hoofddorp
Nederland

Kontakt/stilling

Senior leder – Produktsikkerhet og pålitelighet

Dato/sted

Hoofddorp, Nederland

Maskintype

Mobil arbeidsplattform

Modelltype

RT2669, ERT2669, RT3369, ERT3369
RT4069, ERT4069, RT4769, ERT4769

EC-nummer

NB 0123

Sertifikatnummer

M6A 021821 0008

Teknisk kontrollorgan

TÜV SÜD Product Service GmbH

Adresse

Ridlerstrasse 65, 80339 München, Tyskland

Referansestandarder

- EN 55011:2009/A1:2010
- EN 61000-6-2:2005
- EN 60204-1:2018
- EN 280:2013+ A1:2015
- EN ISO 12100:2010

JLG Industries Inc. erklærer herved at maskinen som er nevnt ovenfor, samsvarer med kravene i:

- 2006/42/EF – maskindirektivet
- 2014/30/EU – EMC-direktivet
- 2014/53/EU – radiodirektivet (om utstyrt med valgfritt utstyr)
- 2000/14/EF – Støy fra utstyr til utendørs bruk

MERK: Denne erklæringen samsvarer med kravene i vedlegg II-A i rådsdirektivet 2006/42/EF. Eventuelle modifikasjoner av maskinen som er beskrevet ovenfor, gjør denne erklæringen ugyldig.

6.16 UKCA SAMSVARERKLÆRING

Produsent

JLG Industries, Inc.

Adresse

1 JLG Drive
McConnellsburg, PA 17233 USA

Teknisk fil

JLG Industries UK Ltd
Braunstone Frith Industrial Estate
Unit 3 Sunningdale Road
Leicester, LE3 1UX
Storbritannia

Kontakt/stilling

–Teknisk direktør - Europa

Dato/sted

Leicester, Storbritannia

Maskintype

Mobil arbeidsplattform

Modelltype

RT2669, ERT2669, RT3369, ERT3369
RT4069, ERT4069, RT4769, ERT4769

AB-nummer

0172

Sertifikatnummer

UK-MAC000062

Godkjent organ

TUV SUD BABT Unlimited

Adresse

Octagon House, Concorde Way, Segensworth North,
Fareham, Hampshire PO 15 5RL

Referansestandarder

- EN 55011:2009/A1:2010
- EN 61000-6-2:2005
- EN 60204-1:2018
- EN 280:2013+ A1:2015
- EN ISO 12100:2010

JLG Industries Inc. erklærer herved at maskinen som er nevnt ovenfor, samsvarer med kravene i:

- 2008 nr. 1597 - Maskinforsynings- (sikkerhets-) direktiv 2008
- 2016 nr. 1091 - Elektromagnetisk kompatibilitetdirektiv 20165
- 2017 No. 1206 – Radiodirektivet 2017 (hvis utstyrt med tilleggsutstyr)
- 2001 No. 1701 Støyutslipp i miljøet av utstyr som brukes utendørs forordning 2001

MERK: Denne erklæringen samsvarer med kravene i vedlegg II-A i direktivet 2008 nr. 1597. Eventuelle modifiseringer av maskinen som er beskrevet ovenfor, gjør denne erklæringen ugyldig.



Bedriftskontor
JLG Industries, Inc.
1 JLG Drive
McConnellsburg, PA 17233-9533 USA
☎ **(717) 485-5161 (bedrift)**
☎ **(877) 554-5438 (kundestøtte)**
☎ **(717) 485-6417**
Besøk vår hjemmeside for JLG Worldwide Locations.
www.jlg.com



OSHKOSH™