



GIANT HJULLASTER BRUKERHÅNDBOK

Type: D204SW / D254SW



TOBROCO Machines
Beneluxstraat 4
5061 KE Oosterwijk
Nederland

Utgitt 201302
(oversettelse av den originale
brugerhåndboken)



40000010-NOR



EC SAMSVARSERKLÆRING

Undertegnede,
A.J.J. Brock,
bekrefter herved at bilen;

Merkevare

GIANT

Type

D204SW / D254SW

Kategori

HJULLASTER

er i samsvar med følgende direktiver:

- **2006/42/EF (Maskiner)**
- **2000/14/EF (Støyemisjon)**
- **2004/108/EF (Elektromagnetisk kompatibilitet)**
- **97/68/EF (Forurensende utslipp)**

Oisterwijk

(sted)

2013-02-01

(dato)

A handwritten signature in blue ink, appearing to read 'A.J.J. Brock', is written over a horizontal line.

A.J.J. Brock

General bestyrer

INNHOOLD

INNLEDNING	5	RATTSTAMME	44
FORORD	6	FØRERSETE	45
GARANTI	6	LEDDSTYRINGENS LÅSESTAG	45
SIKKERHETSSYMBOLER	7	TENNINGSBRYTER	46
IDENTIFIKASJON	7	KJØRING	46
FØRSTE GANGS INSPEKSJON	8	PARKERING	47
BRUKSMÅTE OG REDSKAPS- ALTERNATIVER	9	MOTORDEKSEL	47
BRUKSMÅTE	10	KJØLEVÆSKENIVÅ	48
UNNTAK	10	HYDRAULIKKOLJENIVÅ	48
ARBEIDSOVERFLATE	10	MOTOROLJE	48
OFFENTLIG VEI	11	FETTSMØREPUNKTER	48
REDSKAP	11	DRIVSTOFFPÅFYLLING	49
BETJENING AV MASKINEN	13	DEKKTRYKK	49
MASKINENS KOMPONENTER	14	VEDLIKEHOLD AV HJUL	49
FUNKSJONER	15	SIKRINGER	50
ROPS- + FOPS-BESKYTTELSE	15	TAUING	51
SIKKERHET	17	LØFTING	52
MASKINSKILT	18	FØRSTE GANGS BRUK	53
SIKKERHET	19	VIKTIGE PUNKTER	54
TEKNISKE DATA	31	OPPSTART OG KJØRING	55
GENERELT	32	FALLENDE LAST	55
DIESELMOTOR	32	VEDLIKEHOLD	57
DEKK	32	VEDLIKEHOLD SARBEID	58
TIPPLASTER	33	DATA FOR VÆSKER	58
TILHENGER	35	HJULMUTTERE	58
MÅL	35	MOTOR	59
(ALLE MÅL I MM. MÅLT PÅ STANDARD HJUL)	35	MOTOROLJEFILTER	59
IGANGKJØRING	37	DRIVSTOFFFILTER	59
FØRSTE GANGS INSPEKSJON	38	HYDRAULIKKFILTER	60
DASHBOARD	39	HYDRAULIKKOLJE	60
JOYSTICK	41	LUFTFILTER	60
KOMBINASJONSBRYTER	41	RADIATOR	61
LÅSING AV REDSKAP	42	VEDLIKEHOLDSPPLAN	62
LÅSING AV REDSKAP	42	VEDLIKEHOLDSSKJEMA	65
3. FUNKSJON	43	FEIL	71
4. FUNKSJON (MEKANISK)	43	FEIL	72
4. FUNKSJON (ELEKTRISK)	44	MILJØ	73
		SERIENUMRE	75
		INNHALDSREGISTER	79

INNLEDNING



FORORD

Du får størst nytte av denne hjullasteren ved å være nøye med oppfølging av sikkerhets-, vedlikeholds- og driftsinstruksjoner i denne håndboken.

Vi anbefaler sterkt at hver enkelt fører skal ha lest håndboken nøye før han/hun kjører hjullasteren. Eieren må sørge for at forskrifter og instruksjoner i denne blir fulgt av føreren.

Sørg for at denne håndboken alltid finnes tilgjengelig i hjullasteren. Tobroco Machines er ikke ansvarlig for skader eller indirekte skader som er forårsaket av operatørfeil, manglende (kvalifisert) vedlikehold eller bruk som avviker fra det som beskrives i denne håndboken.

TOBROCO Machines' erstatningsansvar bortfaller også hvis det er utført modifikasjoner eller montert påbygg på hjullasteren eller hvis du eller tredjepart har montert utstyr, uten vårt skriftlige samtykke.

TOBROCO Machines arbeider kontinuerlig med å forbedre sine produkter og tjenester. Derfor forbeholder vi oss retten til å endre spesifikasjonene i denne brukerhåndboken når som helst, uten forutgående varsel. Det er mulig at tegninger og fotos ikke stemmer nøyaktig med din versjon av den leddstyrte hjullasteren.

GARANTI

TOBROCO Machines garanterer kvaliteten på de leverte enhetene i forhold til material- og produksjonskvalitet. Denne garantien begrenser seg alltid til fri levering av erstatningsdeler (eksklusiv forsendelseskostnader). Arbeidskostnader refunderes ikke. Garantienhetene eller -komponentene blir først belastet og så kreditert etter retur og inspeksjon hos TOBROCO Machines. Retur med betalingsbetingelse "kontant ved levering" (COD) aksepteres ikke. Garantien er gyldig i 1 år eller maks. 500 timer etter leveringsdatoen. Det elektriske anlegget er kun sprutsikkert; unngå at hjullasteren blir våt ved å parkere på et rent og tørt sted.

Hjullasteren leveres ifølge de generelle leverings- og betalingsbetingelsene til Koninklijke Metaalunie (den nederlandske organisasjonen for små og mellomstore bedrifter i metallindustrien), refereres til som "METAALUNIE-BETINGELSENE", tidligere referert til som "SMECOMA-BETINGELSENE", registrert hos sorenskriverembetet i Rotterdam den 1. januar 2008. Publisert av Koninklijke Metaalunie, PO Box 2600, 3430 GA Nieuwegein, The Netherlands.

SIKKERHETSSYMBOLER

Dette kapittelet forklarer maskinmerkingen (sikkerhetsdekalene) på maskinen.

For å arbeide sikkert med hjullasteren og ved vedlikeholdsarbeid er det viktig at du følger alle instruksjoner i denne brukerhåndboken.

Følgende symboler indikerer faremomenter:



Risiko for ulykker og personskader



Risiko for tekniske skader på hjullasteren

IDENTIFIKASJON

Hjullasteren kan identifiseres med merket på høyre side av maskinen, under rattstammen.

Maskinen serienummer er også stemplet inn i rammen. Dette finnes på oversiden av hydraulikk tanken og på toppen av drivstoff tanken.

<p>TOBBRO machines SPELLEWEGSTRASSE 5461 KR OOSTERWIJK NETHERLANDS</p> <p>CE</p> <p>MADE IN THE NETHERLANDS</p>	Make	<input type="text"/>	Type	<input type="text"/>
	Modell	<input type="text"/>		
	Serial Number	<input type="text"/>		
	Engine power	<input type="text"/>	kw	
Operating mass	<input type="text"/>	kg	Year of construction	<input type="text"/>
Max. gross weight	<input type="text"/>	kg	Shipping mass	<input type="text"/>
Max. front axle load	<input type="text"/>	kg	Max. rear axle load	<input type="text"/>

Ha disse dataene tilgjengelig når du kontakter forhandleren.

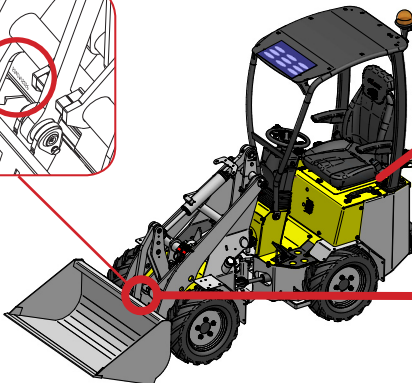
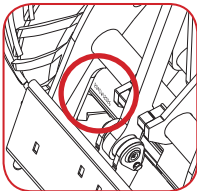

Serienummer på oversiden av venstre hydraulikk tank

Serienummer på toppen av drivstoff tanken

FØRSTE GANGS INSPEKSJON

Følgende verifisering og vedlikehold har blitt utført før levering:

	Alle smørepunkter er smurt
	Motoroljenivået er korrekt
	Hydraulikkoljenivået er korrekt
	Nivået i motorens kjølesystem er korrekt
	Sikkerhetsfunksjoner er i orden
	Lys er i orden
	Kontrolllys og indikatorer i rattstammen er i orden
	Frontlys er riktig justert (hvis montert)
	Maskinen slås av korrekt
	Batterieffekten verifiseres, batteriet er fulladet
	Styresystemet fungerer som det skal
	Bremsepedalen fungerer korrekt
	Parkering fungerer korrekt
	Førersetet kan justeres
	Alle hjulmuttere og bolter er verifisert og korrekt
	Dekktrykk er verifisert og korrekt
	Sikkerhetsbeltet er verifisert og er korrekt
	Joystick-betjening er verifisert og i orden.
	Lakkering og dekalering er verifisert og i orden.
	En testkjøring har blitt utført
	Rørledninger og slanger er verifisert og lekkasjefrie
	Hydraulikktrykk er justert

Dato:

Signatur av forhandler/
servicetekniker

.....

.....

BRUKSMÅTE OG REDSKAPS- ALTERNATIVER



BRUKSMÅTE

Hjullasteren er designet for å løfte og forflytte:

- Masse som sand eller grus med lukket eller åpen skuffe
- Materialer og deler på paller med pallegaffel
- Husdyrgjødsel med en gjødselgaffel
- Kantstein med kantsteinklype
- Stein med steinklype
- Trær med skogsmaskinutstyr
- Baller med ballegaffel

Hjullasteren skal kun brukes til arbeidet ovenfor. CE-merkingen er ikke gyldig for andre aktiviteter.

UNNTAK

Hjullasteren egner seg ikke for løfting og forflytning av:

- Personer (unntatt operatøren) og dyr
- Produkter der giftige og/eller eksplosive stoffer kan bli frigjort under håndtering
- Produkter som inneholder farlige stoffer
- Tanker med væske
- Brennbare stoffer/materialer
- Andre væsker og farlige stoffer som ikke er nevnt ovenfor

ARBEIDSOVERFLATE

- Hjullasteren er designet for å kjøre på flate overflater med fast dekke.
- Hjullasterens stabilitet avhenger av lasten og løftehøyden. For maksimum last, se seksjonen "Tekniske data".
- Hjullasteren er ikke designet for å slepe andre kjøretøy, unntatt tilhengere med spesifikasjoner ifølge seksjonen "Tekniske data".

OFFENTLIG VEI

Det er IKKE tillatt å bruke hjullasteren på offentlig vei.

For bruk på offentlig vei skal hjullasteren være utstyrt med kjøreløst.

Vennligst merk:

De forskjellige dimensjonene og ytelsene kan medføre uventede situasjoner for andre trafikanter. Kjøring på offentlig vei skal unngås når det er mulig.

Kjøring på hovedveier er ikke i noe fall tillatt.

På offentlig vei må føreren overholde nasjonale og lokale trafikkregler og forskrifter. Dette kan innebære krav om ekstra utstyr på hjullasteren.

I tillegg til en standard forsikring for hjullasteren må du ha trafikkforsikring for kjøring på offentlig vei.

Maksimalt tillatt hastighet for hjullasteren er 25 km/time.

Redskap må være beskyttet.

Les instruksjonene som leveres med redskapen.

Redskapen må settes i en posisjon som ikke blokkerer førerens sikt og som ikke setter andre veifarende i fare.

Sørg for at kjøretøylysene alltid er synlige for andre veifarende.

REDSKAP

Kun originalt redskap og ekstrautstyr fra TOBROCO er tillatt på hjullasteren:

- Jordskuffe
- Høytipp-skuffe
- Pallegaffel
- Gjødseggaffel
- Fôr- og gjødselskrape
- Traktbeholder
- Kantsteinklype
- Mursteinsklype
- Fôrhøster
- Blandeskuffe
- Halmblåser
- Børstesuffe
- Høyballgaffel
- Balleklemme

TOBROCO Machines fraskriver seg alt ansvar for skader og følgeskader som skyldes enheter som ikke er levert av TOBROCO.

BETJENING AV MASKINEN



MASKINENS KOMPONENTER

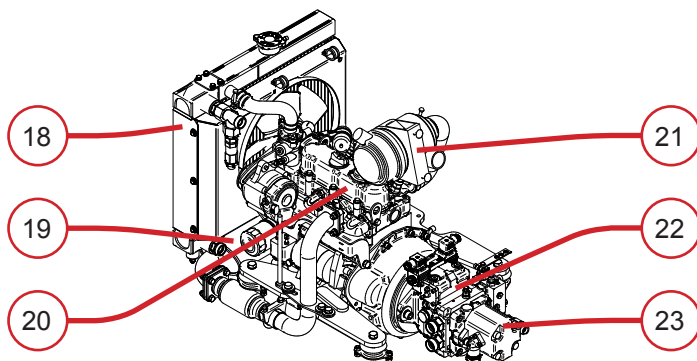
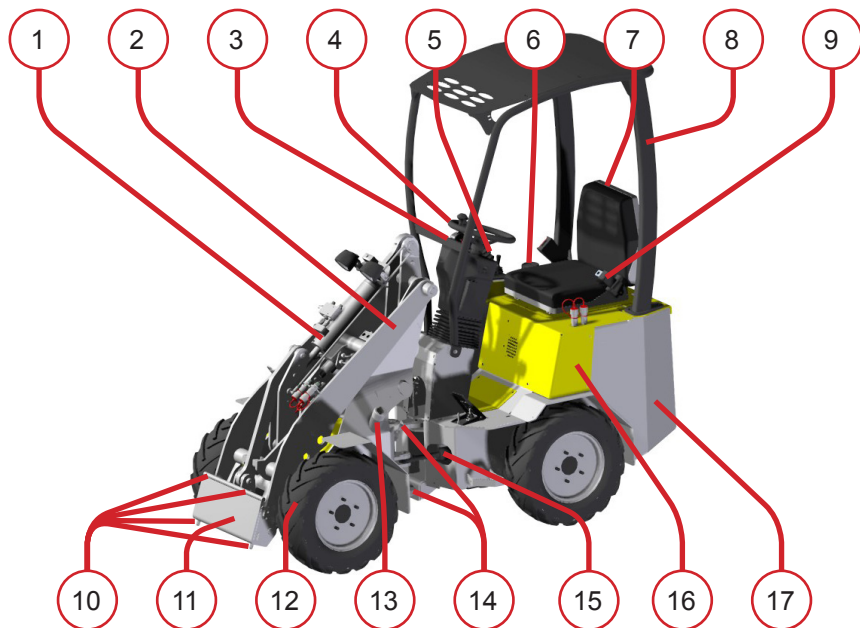

- | | | |
|---------------------|-----------------------|------------------------|
| 1. Tippsylinder | 9. Oljetanklokk | 17. Hydraulikkoljetank |
| 2. Løftearm | 10. Låsepinner, 4x | 18. Radiator |
| 3. Dashbord | 11. Festbraketter | 19. Motoreksosanlegg |
| 4. Ratt | 12. Hjul, 4x | 20. Dieselmotor |
| 5. Joystick-styring | 13. Drivstofftanklokk | 21. Luffilter |
| 6. Setebelte | 14. Styreledd, 2x | 22. Driftspumpe |
| 7. Førersete | 15. Styresylinder | 23. Arbeidspumpe |
| 8. Sikkerhetstak | 16. Batteri | |

FUNKSJONER

Hjullasteren er designet for å løfte og forflytte tung last. Forskjellige funksjoner drives av en dieselmotor. Alle disse funksjonene kan styres av føreren ved hjelp av en joystick, rattet, pedalene og forskjellige knapper.

Disse funksjonene er:

- Kjøring forover og i revers
- Leddstyring
- Heving og senking
- Skyve teleskoparmen ut og inn
- Tippe redskapsholderen
- Låse redskap
- Styring/krafttilførsel for all redskap

Hjullasteren er utstyrt med et dashbord som inneholder forskjellige indikatorlys og brytere.

Hjullasteren har leddstyring, hvilket reduserer den maksimalt mulige lasten med styreutslag. Sørg for at lasten alltid er i den laveste mulige posisjonen ved styreutslag.

Hjullasteren er utstyrt med en løftearm. Kraften i armen avhenger i stor grad av løftearmens posisjon og lastens posisjon.

Hjullasteren er utstyrt med en (teleskopisk) løftearm. Kraften i armen avhenger i stor grad av løftearmens posisjon og lastens posisjon.

Som fører er du ansvarlig for sikker drift av maskinen.

ROPS- + FOPS-BESKYTTELSE

Hjullasterens tak fungerer som beskyttelse mot rulling og fallende gjenstander.

Dette sikkerhetstaket er testet ifølge disse standardene:

- EN ISO 3449 (FOPS)
- EN ISO 3471 (ROPS)

ROPS = Roll Over Protective Structure (rullebeskyttelse): Beskytter føreren hvis hjullasteren skulle velte.

FOPS = Falling Objects Protective Structure (rasbeskyttelse): Beskytter føreren mot fallende gjenstander.

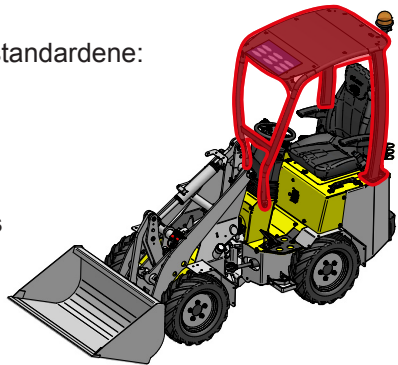

SIKKERHET

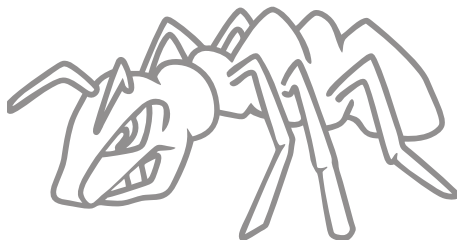

SIKKERHET

For å arbeide sikkert med hjullasteren og ved vedlikeholdsarbeid er det viktig at du følger alle instruksjoner i denne brukerhåndboken.

Dette kapittelet forklarer maskinmerkingen (sikkerhetsdekalene) på maskinen.

Følgende symboler indikerer faremomenter:



**Risiko for ulykker
og personskader**



**Risiko for tekniske
skader på hjullasteren**



Advarsel!

Risiko for alvorlige personskader.

Les hjullasterens håndbok grundig før maskinen tas i bruk. Da vet du nøyaktig hvordan du skal betjene hjullasteren på en sikker måte.



Advarsel!

Risiko for alvorlige personskader.

For vedlikeholdsarbeid: Stopp motoren, fjern tenningsnøkkelen og sett på hjullasterens parkeringsbrems. Se brukerhåndboken. Dette forhindrer farlige situasjoner som kan oppstå hvis hjullasteren plutselig beveger seg eller når løftearmen plutselig går ned.



Ta også hensyn til uforutsette handlinger fra andre.

**Advarsel!****Risiko for alvorlige personskader ved ulykke.**

Sørg for at utenforstående holder minst 10 meters avstand fra hjullasterens kjørevei. Last med stort omfang kan redusere førerens sikt.

**Advarsel! Risiko for personskader ved kontakt med bevegelige deler.**

Løftearmen skal KUN betjenes fra førerisetet. Sørg for at utenforstående holder seg utenfor en radius på 4 meter fra hjullasteren.

**Advarsel!****Risiko for alvorlige personskader.**

Før du kjører må du sørge for at du sitter korrekt i førerisetet og at du alltid har setebeltet på.

Kontroller at setet, pedalene og skoene dine ikke er tilsølt fordi det kan føre til at du glir.

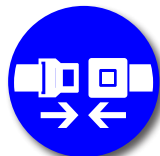
**Advarsel! Risiko for alvorlige personskader hvis du overbelaster hjullasteren.**

Lasten på hjullasteren må ikke veie mer enn det som er angitt i seksjonen "Tekniske data".

Sørg for at redskapen er jevnt lastet og balansert.





Advarsel!
Risiko for alvorlige personskader.

Hold redskapen ca. 30 cm over bakken når du kjører på vei.

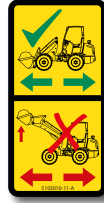

Advarsel!
Risiko for alvorlige personskader i helling.

Hjullasteren er designet for å arbeide på flate overflater med fast dekke. Den maksimale hellingen er 3° ved maksimum last og kjøring på laveste hastighet. Større helling er mulig med mindre last, etter førerens vurdering og på førerens ansvar. Hold deg på den "høye" siden under transport i en helling.

Advarsel! Risiko for personskader på grunn av utilsiktet bevegelse på grunn av manglende veigrep og bremseeffekt for hjullasteren. Kjør aldri på tvers i en helling. Kjør kun rett opp eller ned en helling.



Advarsel!
Risiko for alvorlig personskade ved velt.

Hjullasteren kan velte når den kjører på ujevne eller skadde overflater.

Kjør aldri på tvers i en helling.

Den maksimale vinkelen på en helling som skal forseres vil i stor grad avhenge av:

- Lastingen, vekten og balansen for lasten.
- Førerens kjørestil og hastighet.
- Grunnforhold og bæreevne for grunnen (som f.eks. løs sand) og fuktighet i grunnen.



Advarsel!
Vær oppmerksom på omgivelsene!

Bruk komfortable klær som du kan beveg deg fritt i.



Advarsel!
Risiko for hørselsskader.

Denne hjullasteren kan avgi støy med over 80 dB(A). Derfor må føreren bruke hørselsvern.



Advarsel!
Risiko for alvorlige personskader ved fastsitting eller fall.

Det er ikke tillatt å løfte eller transportere personer med eller på hjullasteren.



Advarsel! Risiko for alvorlige personskader ved kontakt med kraftledninger eller andre strømledere.

Hold sikker avstand til elektrisk ledende gjenstander som kraftlinjer, master og lamper.



Sikkerhetsavstander for nominelle spenninger:

- 0 til 1000 V: 1,0 m
- 1 kV til 110 kV: 3,0 m
- 110 kV til 220 kV: 4,0 m
- 220 kV til 380 kV: 5,0 m
- Ved ukjent spenning: 5,0 m



Advarsel!
Risiko for alvorlige personskader.

Hydraulikksystemet arbeider ved høyt trykk. En lekkasje i slange, rør eller kobling kan forårsake alvorlige personskader. Før service utføres må systemet gjøres helt trykkløst!

En oljestråle under høyt trykk (opp til 400 bar) trenger lett gjennom hansker, klær og hud, og dette medfører alvorlige personskader og forgiftning.



**Advarsel!****Risiko for personskader ved forbrenning.**

Hydraulikkomponentene, slanger, rør, motor og eksosdeler er meget varme ved driftstemperatur.

**Advarsel!****Risiko for skade.**

Hvis du hører en unormal lyd: Stopp motoren umiddelbart og kontroller hjullasteren og hydraulikksystemet for lekkasjer. Kontroller løfte- og vippeledene for skader, sprekker og deformering. Senk løftearmen før inspeksjon!

**Advarsel!****Forhindre skade.**

Trekk til muttere og bolter regelmessig. Se seksjonen "Vedlikehold".

**Advarsel!****Forhindre skade.**

Sjekk daglig:

- Fester for løfte- og vippeelementer på hjullasteren
- Festebraketten for skader og deformering
- Løfte- og vippesyndre
- Hydraulikksystemet for skader og lekkasjer

**Advarsel!****Risiko for personskader.**

Sørg for at hjullasteren og den deler er fullt ut og korrekt understøttet ved utførelse av vedlikehold. Sørg for å håndbremsen er satt på.





Advarsel!
Risiko for knusing.

Unngå å bli sittende fast i radiatorviften.
Risiko for forbrenninger på varme motordeler, radiator eller eksosdeler.



Advarsel!
Brannfare!

- Hold sigarettener, fyrstikker og annen åpen flamme unna drivstofftanken.
- Drivstofftanken skal kun fylles på et godt ventilert sted (fortrinnsvis i friluft).
- Hold hjullasteren fri for brennbare materialer.



Advarsel!
Brannfare!

Fare i brannfarlige arbeidsmiljøer. Hjullasteren avgir varm eksosgass og mulige gnister fra eksosen. Hold hjullasteren fri for brennbare materialer. Vær oppmerksom på brennbare materialer i omgivelsene, f.eks. støv, halm osv.

Hjullasteren kan valgfritt utføres med en holder for brannsløkker.



Advarsel!
Risiko for kveling på grunn av kullos (CO).

Personer kan bli alvorlig skadd dersom eksosgassen ikke ventileres vekk tilstrekkelig. Sørg alltid for frisk luft i hjullasterens omgivelser.

**Advarsel!****Fare ved lading av batteri.**

Det dannes eksplosiv gass under lading av batteriet. Røking eller åpen flamme er forbudt! Batteriet skal kun lades på et sted med god ventilasjon.



- Ved håndtering av batterier:
- Unngå hudkontakt med batterivæske. Bruk verneutstyr, som f.eks. beskyttelsesbriller og hansker. Væsken er en kraftig etsende syre. Ved kontakt må du vaske umiddelbart med såpe og vann.
- Ved kontakt med øynene skal du umiddelbart vaske med rennende vann i minst 10 minutter og oppsøke lege umiddelbart.
- Sørg for at tilstrekkelige mengder vann og såpe er tilgjengelig, og sørg for at det er mulig å tilkalle hjelp muntlig når man utfører arbeid.
- Unngå kortslutning (gnister), og sørg for at det ikke oppstår elektrisk kobling mellom batteripolene. Sørg for at ingen metallgjenstander berører batteriet og forårsaker gnister eller kortslutning med eksplosjon som en mulig konsekvens.
- Enhver elektrisk leder (metall) som får kontakt med begge poler, vil bli ekstremt varm. Fjern personlige eiendeler som f.eks. ringer, armbånd, halssmykker og klokker ved håndtering av batterier.

**Advarsel!****Fare for personskader.**

Det kan føre til personskader hvis ledningsdiametere på den elektriske tilkoblingen til likeretteren, sikringene, godstilkobling osv ikke er riktig dimensjonert.

**Advarsel!****Risiko for alvorlige personskader!**

Sørg for at hjullasteren ikke blir betjent av:

- Personer under 16 år.
- Personer mellom 16 og 18 år som ikke har tilsyn av en (erfaren) person over 18 år.
- Personer uten erfaring med hjullastere og uten tilsyn.
- Personer som ikke kan forventes å være klar over faremomentene med en hjullaster, som f.eks. midlertidig arbeidshjelp.

Hjullasteren skal kun kjøres av erfarne førere som har lest denne håndboken grundig, og etter at du, som eier av hjullasteren, har gitt en fullstendig instruksjon om bruk og sikkerhet for hjullasteren.

Eieren av hjullasteren er ansvarlig for at kun opplærte og autoriserte personer tillates å kjøre hjullasteren.

**Advarsel!****Risiko for alvorlige personskader.**

Det kan forårsake personskader hvis sikkerhetsinstruksjonene ikke formidles til andre førere. La alltid andre førere lese denne håndboken nøye før de kjører hjullasteren.



Advarsel!

Forhindre personskader.

Det er IKKE tillatt å kjøre på offentlig vei med hjullasteren, med mindre den er utstyrt med landsspesifikk "kjøretøyløspakke", levert av produsenten. Kjøring på offentlig vei med last på den monterte redskapen (skuffe, pallegaffel osv.) er IKKE lov.

Vennligst merk:

- De forskjellige dimensjonene og kjøreegenskapene medfører uventede situasjoner for andre trafikanter. Kjøring på offentlig vei skal derfor unngås i størst mulig grad.
- Kjøring på hovedveier er ikke tillatt.
- Ved kjøring på offentlig vei er hjullasteren underlagt veitrafikkloven og lokale trafikkregler og krav.
- I tillegg til de vanlige forsikringspolicene, må du ha trafikkforsikring for kjøring på offentlig vei.
- Maksimalt tillatt hastighet for hjullasteren er 25 km/time.
- Redskap være beskyttet. Les håndboken for redskapen.
- Redskapen må settes i en posisjon som ikke forstyrrer førerens sikt eller setter andre veifarende i fare. Sørg også for at kjøretøyløysene alltid er synlige for andre veifarende. Les håndboken for redskapen.



Advarsel!

Risiko for alvorlige personskader.

- Tilpass hastigheten til veiforholdene.
- Sørg for at du alltid har kontroll over hjullasteren.
- Reduser hastigheten på ujevnt underlag og når du tar skarpe svinger.
- Vær spesielt forsiktig når du manøvrerer og rygging.
- Sørg for god oversikt over arbeidsområdet.



Advarsel!
Risiko for personskader.

Når sikkerhetssymbolene ikke (lenger) er klart synlige eller leselige skal du umiddelbart sette på nye dekaleringer (kontakt din forhandler).



Advarsel!
Risiko for personskader.

Vedlikehold og reparasjonsarbeid skal kun utføres av fagfolk som er godkjent av TOBROCO.

Kun originale og fabrikkgodkjente komponenter (TOBROCO, GIANT, Kubota) er tillatt brukt på hjullasteren.



Advarsel!
Risiko for personskader.

Føreren setter grensene for "sikker kjøring" med hjullasteren.

Ikke ta risiko. Utvis forsiktighet ved hindringer, ujevnt terreng og områder med mye ferdsel.



Advarsel!
Risiko for personskader ved fallende last.

Føreren kan bli truffet av fallende gjenstander.

Det er ikke tillatt å stable og løfte (flere) gjenstander eller løsmasser over kanten på redskapet.

Visse typer redskap krever
et sikkerhetstak eller
førerhus.

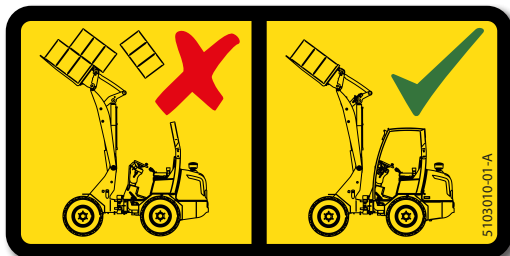



Advarsel!

Risikomomenter ved håndtering av last.

Arbeid med hjullasteren kan medføre tilleggstrisiko. På grunn av lasten er det også mulig at kjøreegenskapene og responsen til hjullasteren blir sterkt påvirket.

Derfor må du overholde følgende forholdsregler:

- Lasten på hjullasteren må ikke veie mer enn det som er angitt i seksjonen "Tekniske data". Sørg for at lasten i/på redskapet er jevnt fordelt.
- Kjør hjullasteren med redskapet inntil 30 cm over bakken.
- Tilpass kjørehastigheten etter veien og forholdene i omgivelsene.
- Sørg for at du alltid har full kontroll over hjullasteren.
- Reduser hastigheten på ujevnt underlag og når du tar skarpe svinger.
- Vær spesielt forsiktig når du manøvrerer og rygger.
- Sørg for god oversikt over arbeidsområdet.
- Føreren setter grensene for "sikker kjøring" med hjullasteren.
- Ikke ta risiko. Utvis forsiktighet ved hindringer, ujevnt terreng og områder med mye ferdsel.
- Det er ikke tillatt å transportere (flere) gjenstander eller løs last som stikker over kanten på redskapet. Hjullasteren må ha et sikkerhetstak eller førerhytte (FOPS) ved bruk av visse typer redskap. Hjullasteren kan velte når den kjører på ujevne eller skadde flater. Tilpass hastigheten.
- Risiko for personskader på grunn av utilsiktet bevegelse på grunn av manglende veigrep og bremseeffekt for hjullasteren.
- Kjør kun rett opp eller ned en helling. Ikke kjør på tvers i en helling.

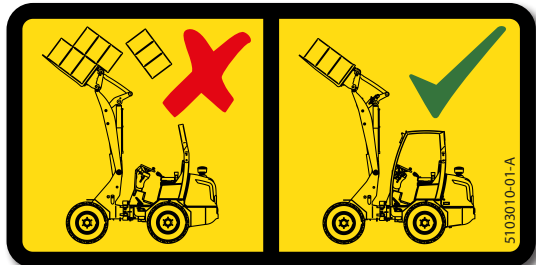
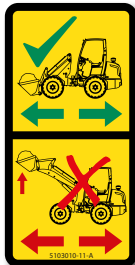



Viktig!
Fare for teknisk skade!

Du må aldri vippe redskapsbraketten når du kjører uten redskap og med fullt innskjøvet løftearm.

Spesielt når hjullasteren er utstyrt med en spesiell redskapsbrakett (f.eks. Euro-brakett).

Dette kan føre til store skader på dekkene!



Advarsel!
Fare for teknisk skade!

Sveising skal kun utføres av opplærte personer!

Ved sveising på/nær containere som inneholder brennbart materiale må du sørge for oppsyn av kvalifisert personell! Kontakt forhandleren din hvis du har spørsmål.

Før du utfører sveising på hjullasteren:

- Koble fra den positive terminalen fra dynamoen.
- Slå AV hovedbryteren AV.
- Fest sveiseklypen så nær sveistedet som mulig. Sveisestrømmen må ikke passere gjennom bolter, ledd, gir eller hydraulikksylindre.

Etter sveising skal alle elektriske koblinger kobles til igjen og relevante funksjoner kontrolleres.



TEKNISKE DATA



GENERELT

Motor	Kubota 4-sylindret dieselmotor
Drivverk	Hydrostatisk med kjørekontroll
Kjørehydraulikk	64 l/min, 320 bar
Arbeidshydraulikk	29 l/min, 150 bar
Kjørehastighet	12 km/h
Differensialsperre	Elektrisk omkobling (100 % sperre)
Driftsklar vekt	1530 kg
Transport vekt	1100 kg
Løftekapasitet	750 kg
Tippe last, rett	910 kg

DIESELMOTOR

	D204SW	D254SW
Merke/Modell	Kubota D722	Kubota D902
Effekt	20 hp / 15 kW	25 hp / 18 kW
Turtall min.	950 rpm	950 rpm
Turtall maks.	3600 rpm	3600 rpm
Slagvolum	778 cm ³	898 cm ³
Moment	46 Nm	56 Nm

DEKK

Type	Dekktrykk	Hjullasterens bredde
23x8,5-12 AS *	2,3 Bar	920 mm
23x8,5-12 SK	3,4 Bar	960 mm
23x8,5-12 LG	2,3 Bar	960 mm
23x10,5-12 AS	2,2 Bar	1100 mm
23x10,5-12 LG	2,2 Bar	1100 mm
24x13-12 LG	2,2 Bar	1200 mm

* Standard dekk

TIPPLASTER

S	1100 kg
T	800 kg
U	550 kg
V	410 kg
W	1690 kg
X	840 kg
Y	510 kg

Tipplaster måles i rett posisjon, uten ekstra motveker.

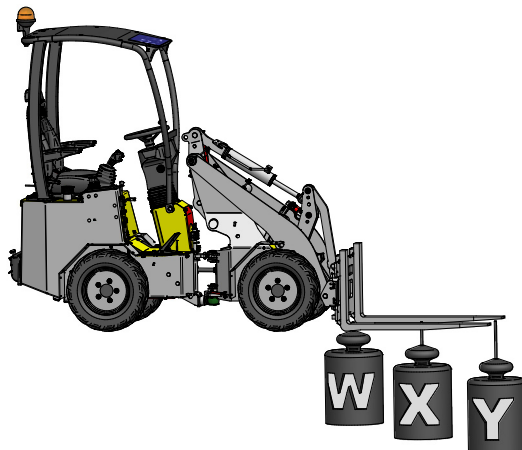
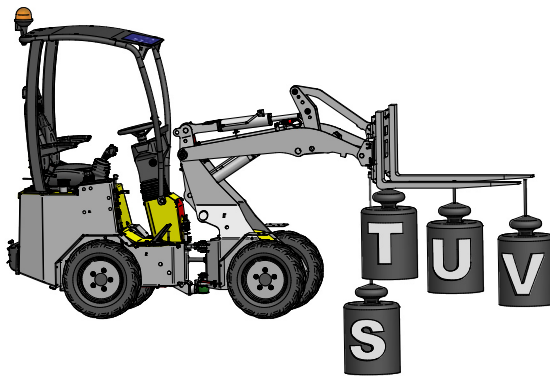

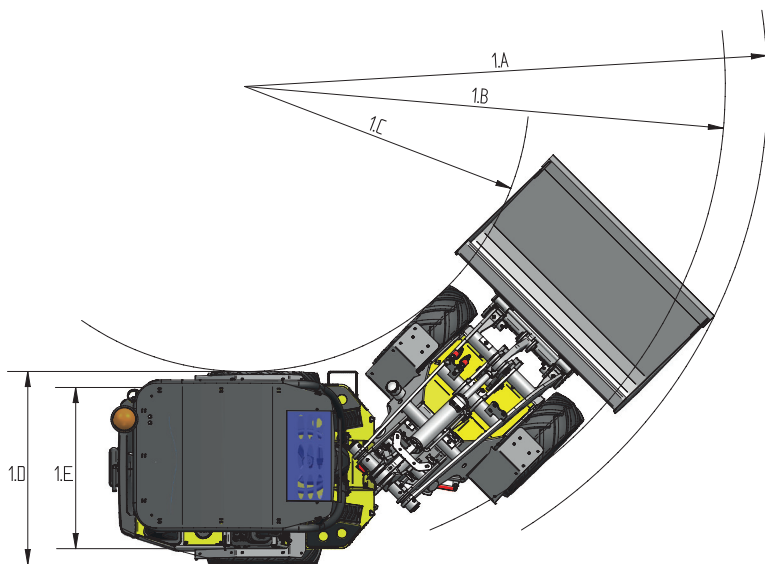
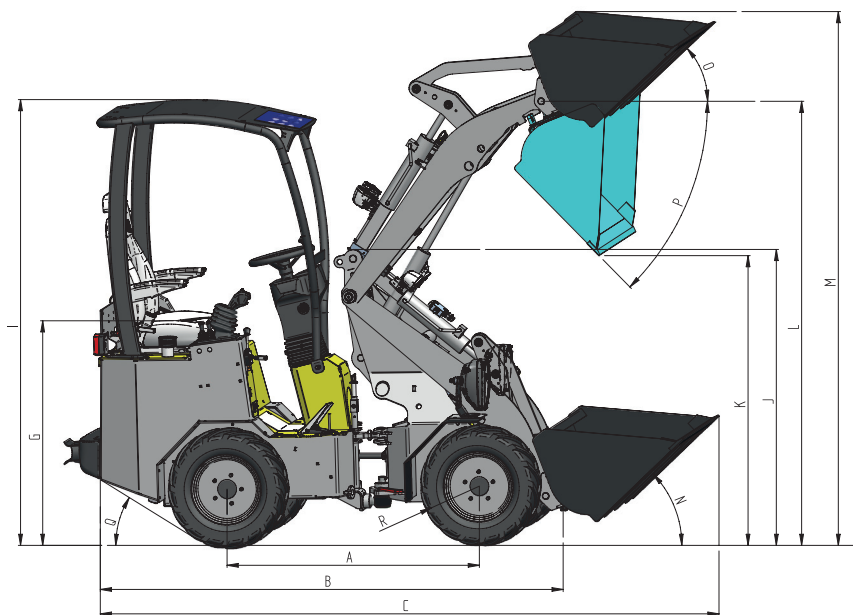

TILHENGER

Maks. vertikal last på hengerfesteenheten	60 kg
Maks. tilhengervekt uten brems	300 kg

Kjør i gangfart med tilhenger tilkoblet.

Kjøring med tilhenger på offentlig vei er **IKKE** tillatt.

MÅL

A	Akselavstand	1205
B	Total lengde	2211
C	Lengde med skuffe	2862
G	Setehøyde	1020
H	Høyde med sikkerhetstak	2063
I	Rammehøyde	1376
J	Dumperhøyde	1408
K	Høyde på omdreiningspunkt	2170
L	Høyde med skuffe	2976
M	Tilbakerullingsvinkel, lav	43°
N	Tilbakerullingsvinkel, høy	45°
O	Dumpevinkel	46°
P	Tømmevinkel	34°
Q	Diameter på standard hjul	570
1A	Svingradius med skuffe	2225
1B	Ytre svingradius	1967
1C	Indre svingradius	978
1D	Bredde	924

(Alle mål i mm, målt på standard hjul)

IGANGKJØRING



FØRSTE GANGS INSPEKSJON

Les også brukerhåndboken for dieselmotoren.

Hjullasteren er smurt, justert og prøvekjørt av din leverandør.



Fjern låsestaget for leddstyringen (transportbeskyttelse).

Hjullasteren drives av en dieselmotor.

Denne motoren er utstyrt med en elektrisk starter.

Sjekk alltid oljenivået før du starter.

Se seksjonen "Vedlikehold".

Kontroller at det er nok drivstoff i drivstofftanken.

Vær oppmerksom på brannfaren! Hold sigarettener, fyrstikker og andre antenningskilder unna drivstofftanken. Hold den leddstyrte hjullasteren fri for brennbare materialer.

Den leddstyrte hjullasteren har høyt tyngdepunkt og er følsom for hellinger. Det gjelder spesielt med lastbærende redskap i øvre stilling. Sørg for at tyngdepunktet for lasten som skal løftes er i midten av redskapet. Kontroller at grunnen under den leddstyrte hjullasteren har tilstrekkelig bæreevne og er jevn.

DASHBORD

Følgende brytere, instrumenter og varsellamper er plassert på dashbordet:

- | | |
|------------------------------------|--|
| 1. Retningslys (valgfritt) | 10. Tenningsnøkkel |
| 2. Kjøretøylys (valgfritt) | 11. Drivstoffmåler |
| 3. Håndbrems | 12. Bryter for arbeidslys |
| 4. Varsellampe for motortemperatur | 13. Differensialsperre |
| 5. Ladelampe | 14. Timeteller |
| 6. Varsellampe for motoroljetrykk | 15. Elektrisk parkeringsbrems |
| 7. -Ikke er i bruk- | 16. Motortemperatur |
| 8. Kjøring forover | 17. Glødepluggindikator |
| 9. Rygging | 18. Kombinasjonsbryter (valgfri, ellers hornknapp) |

Når du slår på tenningen blir alle varsellamper tent. Når motoren går, slukkes varsellampene.

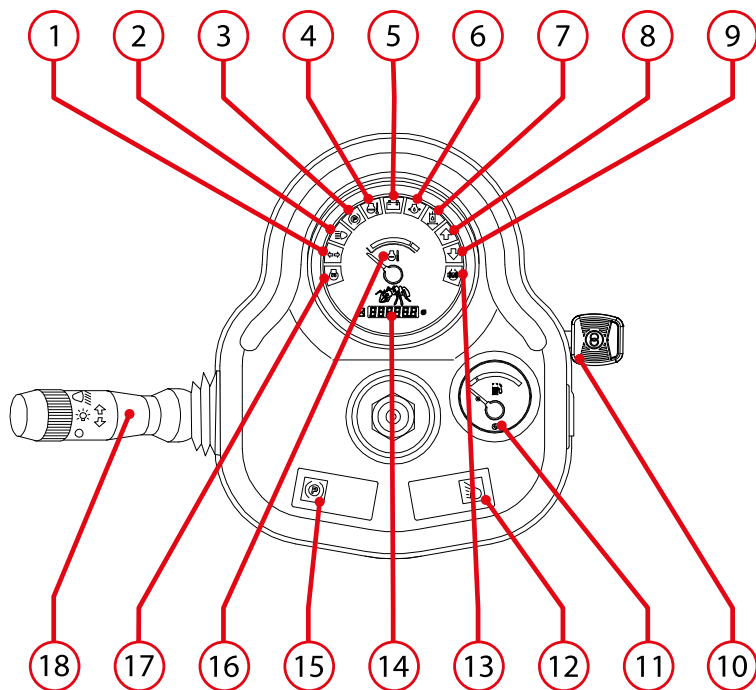

Motortemperatur



- Under normal drift indikerer måleren mellom 40 °C og 90 °C.
- Når måleren kommer opp i rød sone stopper motoren, sjekk kjølevæsknivået og kilereimen som driver vannpumpen. Kontroller om kjølesystemet har lekkasjer.

Ladelampe



- Når denne varsellampen tennes, foreligger det en feil med dynamoen.
- Stopp motoren og kontroller kilereimen.

Varsellampe for motoroljetrykk



- Denne varsellampen indikerer utilstrekkelig oljetrykk.
- Stopp motoren umiddelbart.
- Kontroller oljenivået hver dag med peilepinnen og etterfyll olje ved behov.

Se seksjonen "Vedlikehold".

Varsellampe for motortemperatur



- Denne varsellampen indikerer at motoren er for varm. Stopp motoren og kontroller kjølevæsknivået og viftereimen. Kontroller om kjølesystemet har lekkasjer.
- Etterfylling av kjølevæske, se "Vedlikehold".

Parkering = parkeringsbremse

Stopp = venstre pedal

Kjør = høyre pedal (gasspedal)

JOYSTICK

Joystick'en styrer følgende funksjoner:

1. Tipper skuffen oppover
2. Hever skuffen
3. Tipper skuffen nedover
4. Senker skuffen
5. Høyt/lavt gir (valgfritt)
6. Forover / nøytral / revers
7. Tilbakestillingsbryter for kjøring, 4. funksjon elektrisk (valgfritt)

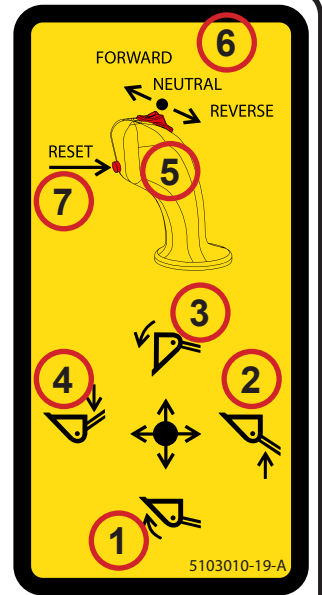

KOMBINASJONSBRYTE

(valgfritt, ellers hornknapp)

1. Signalhorn
2. Kjørellys av
3. Parklys
4. Nærlys
5. Høyre retningslys
6. Venstre retningslys
7. Lyshorn
8. Hovedlys foran

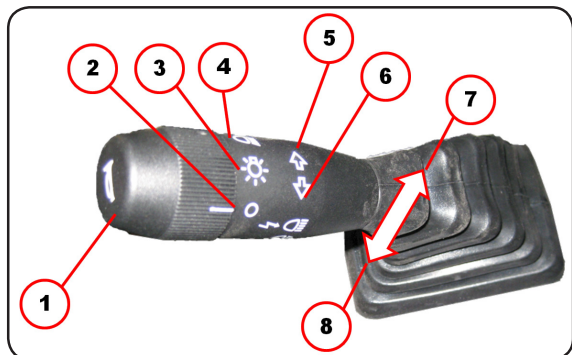

LÅSING AV REDSKAP

(manuelt)

- Låse: Skyv spaken (A) ned for å kjøre låsepinnen (B) utover.
- Låse opp: Skyv spaken (A) opp for å kjøre låsepinnen (B) innover.

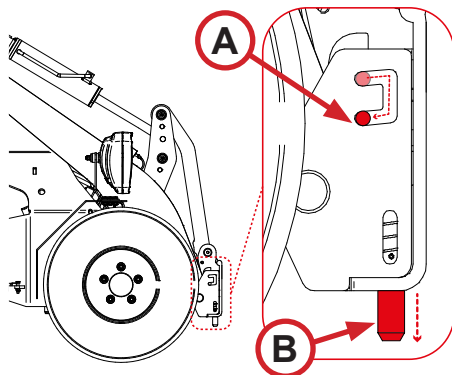

LÅSING AV REDSKAP

- For å låse (låse opp) redskap; drei kuleventilen (A) oppover.
- Låse: Skyv spaken (B) til høyre for å kjøre låsepinnen (C) utover.
- Låse opp: Skyv spaken (B) til venstre for å kjøre låsepinnen (C) innover.
- Kontroller riktig plassering av låseboltene!

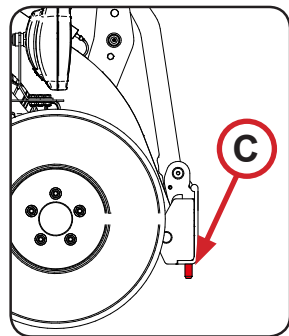
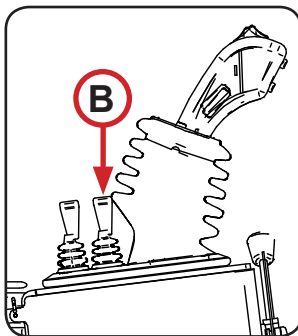
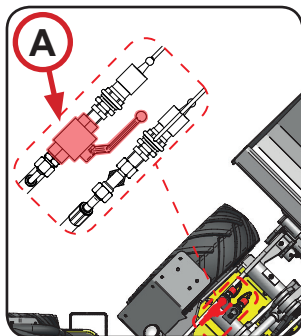

3. FUNKSJON

- For å aktivere den 3. funksjonen, skyv kuleventilen (A) nedover.
- Bruk spaken (B) til å betjene den 3. funksjonen (C).

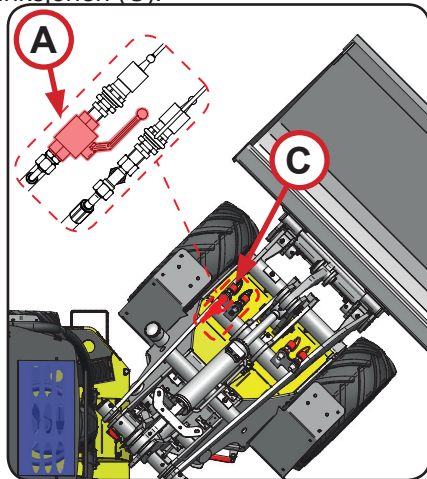
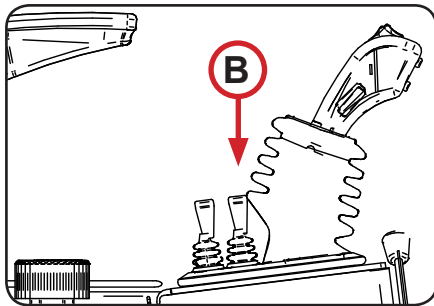

4. FUNKSJON (MEKANISK)

(valgfri)

- Bruk spaken (B) til å betjene den 4. funksjonen (A).

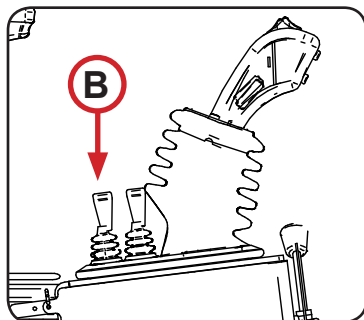
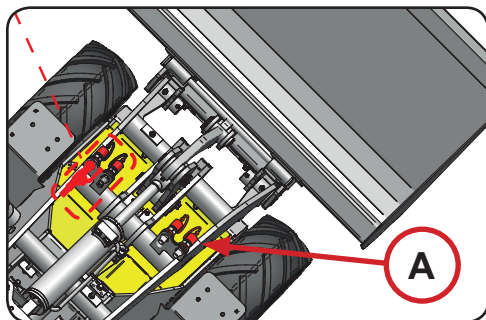

4. FUNKSJON (ELEKTRISK)

(valgfri)

- Trykk på knappen på joystick'en og beveg joystick'en mot venstre eller høyre for å betjene den 4. funksjonen (A).

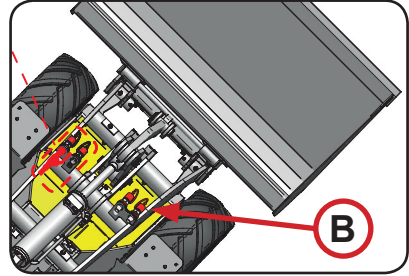
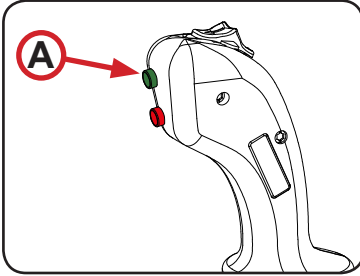

RATTSTAMME

Juster rattstammen slik at den er tilpasset dine personlige behov:

1. Sett deg i førersetet
2. Trekk spaken (A) mot deg
3. Vipp rattstammen i posisjon
4. Skyv spaken (A) fra deg

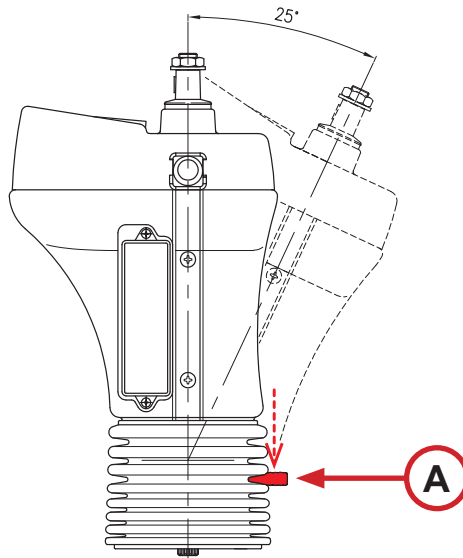

FØRERSETE

Juster setet slik at det er tilpasset dine personlige preferanser:

1. Horisontal justering
2. Justering av armlene
3. Justering av seterygg
4. Justering av fjæring

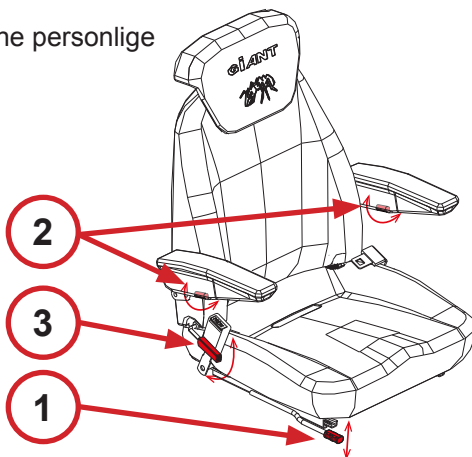

LEDDSTYRINGENS LÅSESTAG

Leddstyringens låsestag må monteres før transport av hjullasteren (f.eks. på en transporthenger). Dette gjelder også når hjullasteren skal løftes.

Før idriftsetting av hjullasteren må du fjerne leddstyringens låsestag og plassere dette i låsestagets holder.

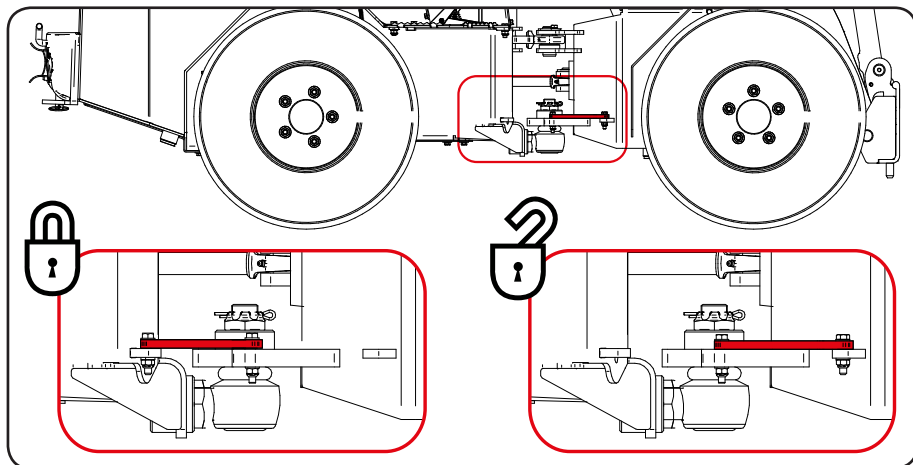

TENNINGSBRYTER

1. "OFF" = stoppe motoren
2. "ON" = tenning på
3. "GL" = gløding (forvarming)
4. "ST" = startmotor (fjærbelastet)

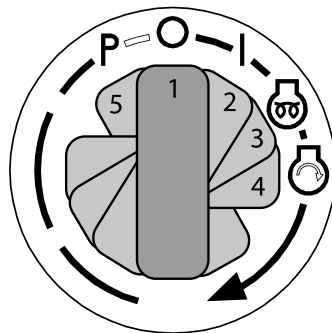

Startrekkefølge:

- Sjekk at retningsbryteren står i "nøytral"
- Drei tenningsbryteren til "gløding" (GL) og hold denne stillingen i 5 sekunder.
- Drei tenningsbryteren til "start motoren" (ST) og hold denne stillingen inntil motoren starter.
- Slipp tenningsbryteren; den vil gå tilbake til forrige posisjon.

FORSIKTIG: Du må aldri trykke gasspedalen helt inn når du starter.

KJØRING

Sørg for at du er oppmerksom på alle faremomenter og er fortrolig med bruk av hjullasteren før du kjører.

Gasspedal (1)

Når du trykker på gasspedalen, kobles motoren automatisk inn og den valgte funksjonen blir satt i drift. Hvis du slipper gasspedalen vil hjullasteren automatisk sakne farten.

Manøvreringspedal (2)

"Når du trykker manøvreringspedalen (venstre) kobles den hydrauliske driften fra. På denne måten kan hastigheten justeres mens motorturtallet holdes konstant.

Denne pedalen fungerer også som bremsepedal."



PARKERING

Sørg for at du stopper på riktig sted.

1. Aktiver parkeringsbremsen (A)
2. Sett velgerbryteren i "nøytral" (midtstilling)
3. Drei tenningsbryteren til "O" og vent til motoren har stoppet.

1

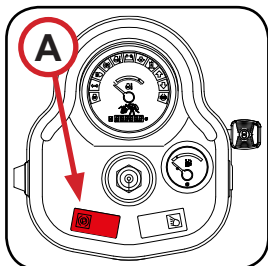

2

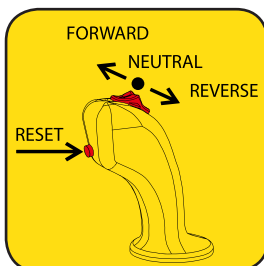

3

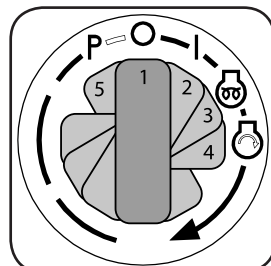

MOTORDEKSEL

For å åpne:

1. Stopp motoren
2. Fjern låseskruen
3. Vippe setet bakover



KJØLEVÆSKENIVÅ

Kontroller kjølevæskeni­vået i radiatoren under dekselet.

Det er farlig å åpne radiatorlokket når motoren er varm!

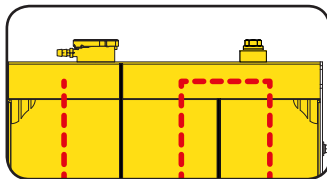

HYDRAULIKKOLJENIVÅ

Skal kun kontrolleres når motoren er kald og med redskapen i nedre stilling. Kontroller oljenivået med peilepinnen på oljepåfyllingslokket (under dekselet til venstre). Oljenivået skal ligge mellom markeringene. Etterfyll ved behov.

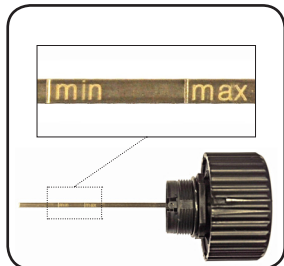

MOTOROLJE

Skal kun kontrolleres når hjullasteren står på en plan overflate og når motoren har vært slått av i minst 3 minutter. Oljenivået skal ligge mellom markeringene. Etterfyll ved behov.

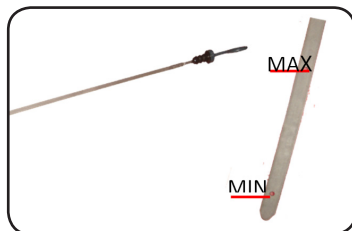

FETTSMØREPUNKTER

Hjullasteren skal smøres ukentlig på følgende punkter:

1. Hovedsvingledd
2. Bomsylinder
3. Bomenhet
4. Låsepinner
5. Redskapsbrakettens hengsel
6. Løftesylinder
7. Styresylinder

Smør alle fett­smørepunkter daglig. Olje alle andre bevegelige deler, som f.eks. pedaler, spaker, hengsler osv.

Alle smørepunkter er markert med en gul dekal med fett­presse:

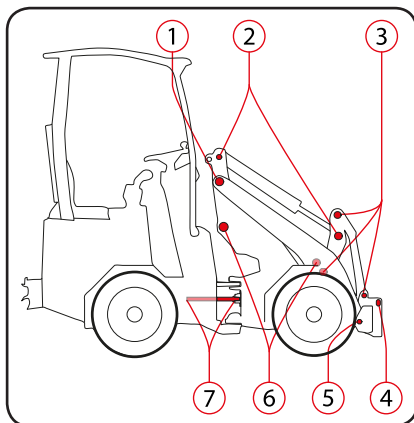

DRIVSTOFFPÅFYLLING

1. Ta av drivstofflokket
2. Fyll tanken med diesel
3. Lukk drivstofflokket godt

Bruk kun ren, høykvalitetsdiesel til hjullasteren. Det anbefales å bruke ekstra filter ved drivstoffpåfylling.

FORSIKTIG! Brannfare!

Hold sigarettener, fyrstikker og andre antenningskilder unna drivstofftanken ved drivstoffpåfylling.

Drivstofftanken skal kun fylles på et godt ventilert sted, fortrinnsvis i friluft.

Hold hjullasteren fri for brennbare materialer som høy, støv eller løsemidler.

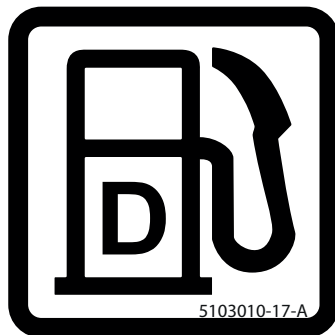

DEKKTRYKK

Dekktrykket påvirker hjullasterens drivstofforbruk. Det påvirker også levetiden til dekk og aksler. Se seksjonen "Tekniske data" for korrekt dekktrykk.

VEDLIKEHOLD AV HJUL

Hjulboltene må ettertrekkes hver 50. time. Se seksjonen "Vedlikehold".



SIKRINGER

Forhindre store skader: Kontroller om en teknisk feil er årsaken til at en sikring har gått.

1. Tenningsbryter
2. Elektrisk parkeringsbrems
3. Instrumenter og lys på dashbordet
4. Belysning (valgfritt)
5. Tilbakestilling, 4. funksjon (valgfri)
6. Joystick
7. Drivstoffmatepumpe
8. Generator
9. Arbeidslys
10. Signalhorn, Roterende varselys (valgfritt)
11. Kjøretøylys (valgfritt)
12. Kjøretøylys (valgfritt)
13. Fjernlys (valgfritt)
14. Fjernlys (valgfritt)
15. Nærlys (valgfritt)
16. Nærlys (valgfritt)

Sikringer i rattstammen:

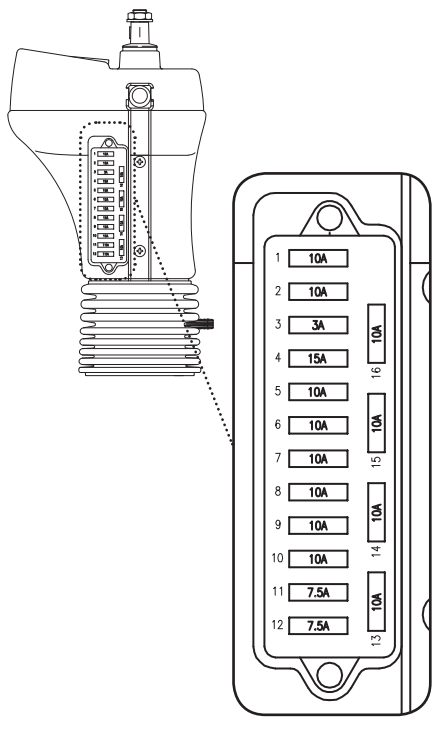

Sikringer på høyre side av føreraset for forskjellige tilleggfunksjoner:

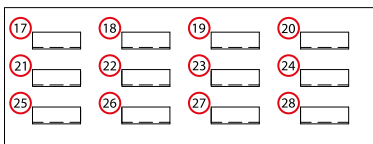

- | | |
|-----------|-----------|
| 17. _____ | 23. _____ |
| 18. _____ | 24. _____ |
| 19. _____ | 25. _____ |
| 20. _____ | 26. _____ |
| 21. _____ | 27. _____ |
| 22. _____ | 28. _____ |

FARE!

Brannfare! Du må aldri skifte ut en sikring med en sikring med høyere ampereverdi. Det kan forårsake brann.

TAUING

Tauing av hjullasteren er kun tillatt for å fjerne hjullasteren fra et farlig område.

Før tauing må du åpne bypassventilen for hoveddriftspumpen:

1. Slå av motoren
2. Vipp setet forover
3. Løsne mutteren (2) med en halv omdreining mot urviseren.
4. Løsne umbrakobolten (1) med urviseren inntil bolten berører fjærplaten (du vil da føle motstand).
5. Nå skal du dreie umbrakobolten enda en halv omdreining inn. Fjæren er nå trykket inn og bypassventilen er aktivert.
6. Drei mutteren (2) med urviseren for å låse, med et moment på 22 Nm.

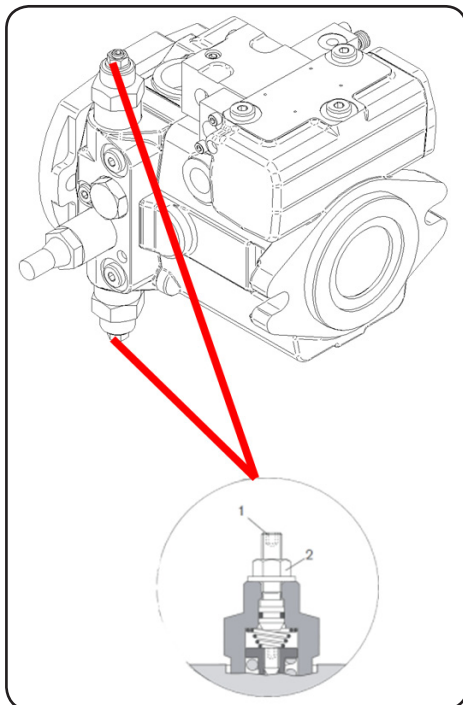

Fest tauestroppen i den midtre kjeften (bak på maskinen) eller i tauøyet (foran eller bak).

- Tau med en maksimal hastighet på 3 km/t
- Tau den leddstyrte hjullasteren ut av det farlige området (500 meter)
- Når tauingen er fullført skal bolten for bypassventilen settes tilbake i sin opprinnelige stilling.

FORSIKTIG! Etter tauing kan pumpen ha blitt varm!

LØFTING

Løfting av hjullasteren er kun tillatt hvis følgende betingelser oppfylles:

- Transportlåsen er korrekt festet
- Løfteinnretningen har tilstrekkelig løftekapasitet (minimum driftsklar vekt)
- Løftestroppene har tilstrekkelig løftekapasitet (minimum driftsklar vekt)
- Alle redskaper er koblet fra
- Det finnes ingen løse gjenstander på hjullasteren (fare for fallende gjenstander under løfting)
- Det finnes ingen personer i løfteområdet.
- Sikker avstand til maskinen overholdes ved løfting.

Hjullasteren må løftes rett (horisontalt) ved hjelp av løftepunktene foran og bak

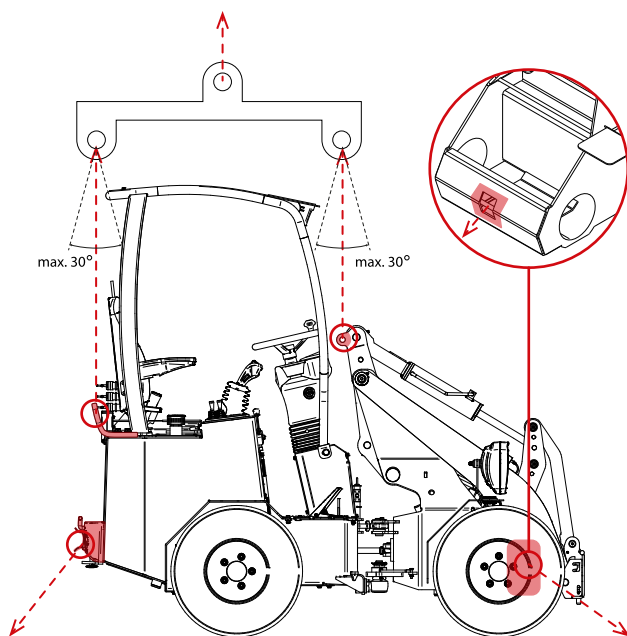

Løftepunktene er merket med følgende symbol:



FØRSTE GANGS BRUK

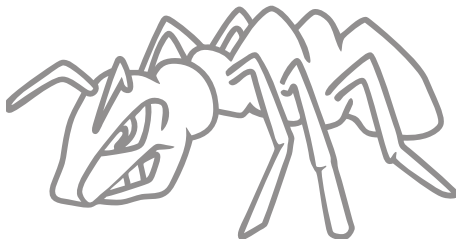

VIKTIGE PUNKTER

- Sørg for at du er fortrolig med hjullasteren og dens betjenings- og justeringsorganer.
- Sørg for at føreren har lest all sikkerhets- og støttedokumentasjon.
- Hjullasteren skal kun tas i bruk etter at du har studert de ovenstående sidene nøye, og når det ikke leger foreligger tvil eller spørsmål.
- Sørg for regelmessig vedlikehold av hjullasteren. Se seksjonen “Vedlikehold”.
- Hold hjullasteren ren. Fjern smuss regelmessig. Slå alltid av motoren.
- Kun originale Tobroco-deler og -utstyr skal brukes på hjullasteren.
- Utfør regelmessig vedlikehold på hjullasteren og parker den i et tørt rom.
- Sørg for at utenforstående holder minst 10 meters avstand fra hjullasteren før du starter kjøringen.
- Obs! Risiko for personskader hvis du mister lasten.
- **DU MÅ ALDRI KOBLE OM KJØRERETNINGEN DIREKTE FRA “FOROVER” TIL “BAKOVER” ELLER MOTSATT.**
- Vent til hjullasteren har stoppet helt før du betjener kjøreretningsbryteren.
- Kontroller at setet, pedalene og skoene dine ikke er tilsølt fordi det kan føre til at du glir på pedalene.
- “Vær forsiktig ved rygging!
Du må aldri rygge med full gass.”

OPPSTART OG KJØRING

- Kontroller nivåene for drivstoff og hydraulikkolje
- Kontroller hydraulikkslangene og -koblingene for lekkasjer
- Sett retningsvalgbryteren i "nøytral"
- Kontroller at det ikke finnes hindringer i kjøre-/arbeidsområdet
- Sett deg i førerasetet og fest sikkerhetsbeltet
- Forvarm motoren i noen sekunder
- Start motoren og la den gå i noen minutter
- Frigjør håndbremsen
- Trykk én gang på tilbakestillingsknappen for kjøring
- Sett retningsvalgbryteren på riktig retning
- Gi litt gass og hjullasteren beveger seg
- Kontroller at hjullasteren ikke har unormale lyder

Kjør sakte inntil du er fortrolig med hjullasteren, og unngå skarpe svinger og høy hastighet på ujevnt underlag.

FALLENDE LAST

Obs! Risiko for personskader hvis du mister lasten!

Personer kan bli truffet av fallende gjenstander.

Det er ikke tillatt å transportere (flere) gjenstander eller løs last som stikker over kanten på redskapen.

De fleste typer redskap krever et FOPS sikkerhetstak eller førerhus.

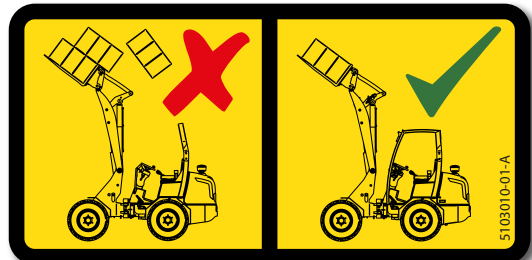

VEDLIKEHOLD



VEDLIKEHOLDSARBEID

Vedlikehold skal utføres av autoriserte og kvalifiserte GIANT-forhandlere.

En oversikt over alle GIANT-forhandlere finnes på www.tobroco.com

Du kan utføres følgende vedlikeholdsoppgaver selv:

- Hjulmuttere - tiltrekking
- Kjølevæske - etterfylle eller skifte
- Motorolje - etterfylle eller skifte
- Hydraulikkfilter - skifte
- Hydraulikkolje - etterfylle eller skifte
- Luffiltre - rengjøre eller skifte
- Syklonfilter - rengjøre
- Radiator og vifte - rengjøre

For motorvedlikehold må du se i dokumentasjonen for motoren.

DATA FOR VÆSKER

Motorolje	MOBIL Super 2000 X1 10W-40
Drivstoff	Diesel
Hydraulikkolje	MOBIL Unavis N 46
Aksel- og girkasseolje	Mobilube LS 85W90
Bremsevæske	MOBIL Unavis N 46
Kjølevæske	Kjølevæske - MEG -26 (standard kjølevæske, avhengig av omgivelsestemperatur)

HJULMUTTERE

Vedlikehold ifølge plan

Korrekt tiltrekkingsmoment:

Hjulmutter	moment
M14	150 Nm
M16	200 Nm
M18	280 Nm

Hold gjengene rene og frie for skader.



MOTOR

Vedlikehold ifølge plan

- Etterfyll/skifte

- A. Påfyllingslokk
B. Måler
C. Tappeplugg

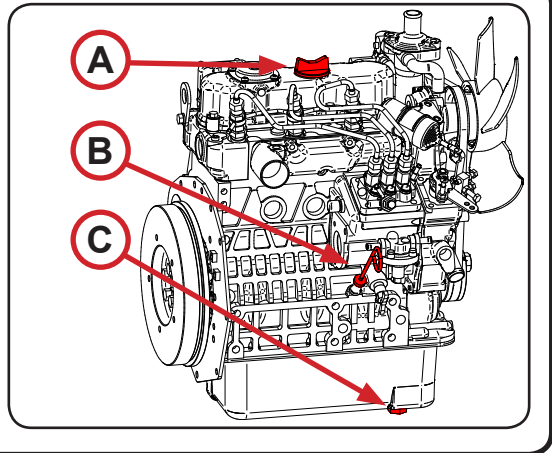

MOTOROLJEFILTER

Vedlikehold ifølge plan

- Skift ut

- A. Motoroljefilter

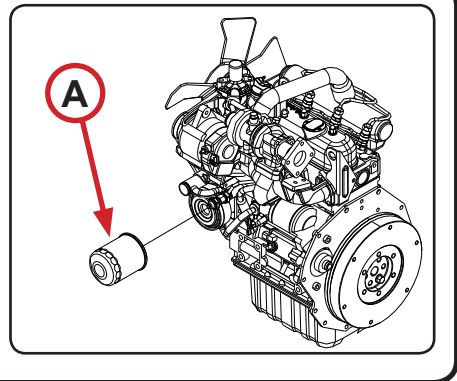

DRIVSTOFFFILTER

Vedlikehold ifølge plan

- Skift ut

- A. Finfilter
B. Forfilter (grovt filter)

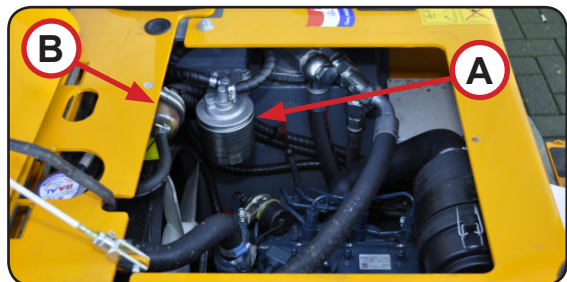

HYDRAULIKKFILTER

Vedlikehold ifølge plan

- Skift ut

A. Hydraulikkfilterhus

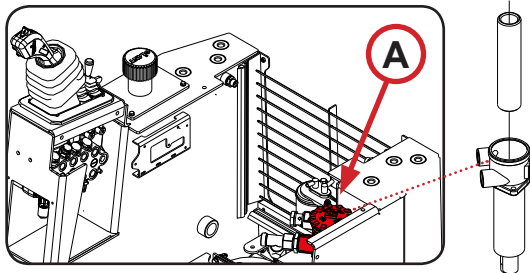

HYDRAULIKKOLJE

Vedlikehold ifølge plan

- Etterfyller/skifte

A. Tappeplugger

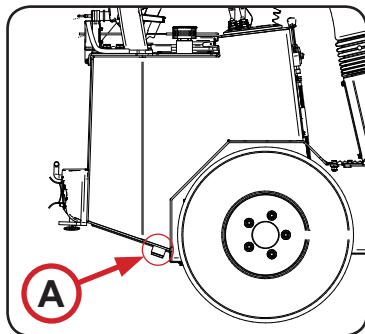

LUFTFILTER

Vedlikehold ifølge plan

- Tømme med trykkluft / skifte ut

A. Luftfilterhus

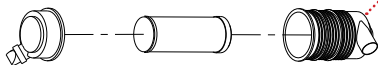

RADIATOR

Vedlikehold ifølge plan

- Etterfylle/skifte kjølevæske

Fylle/etterfyll radiator:

- Fjern påfyllingslokket (A) og luftpluggen (B).
- Radiatoren skal KUN fylles med kjølevæske gjennom påfyllingsåpningen (A).
- Kontroller gjennom luftpluggen (B) om radiatoren er korrekt fylt med kjølevæske. Kontroller at all luft er ute av radiatoren.
- Sett på luftpluggen (B) og påfyllingslokket (A).
- Start motoren og la den gå til den når driftstemperatur.
- Kontroller kjølevæskesnivå ifølge punktene 1, 2 og 3.

- Utlufting/påfyllingslokk
- Påfyllingslokk
- Tappeplugg

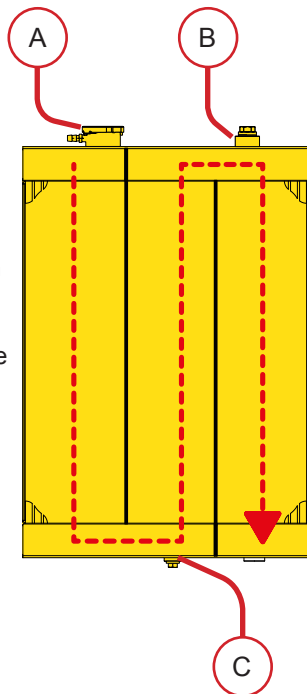

For å sikre effektiv kjøling må du sørge for at radiatoren er ren. Fjern eventuelt støv og olje. Sørg for god tetning mellom hette og kjølerenhet. Ved behov kan du forsiktig rette opp eventuelle bøyde finner.



VEDLIKEHOLDSPLAN

Følgende liste er ment som veiledende for vedlikeholdsintervaller. Ved intensiv/hard bruk eller bruk under ekstreme forhold, er det nødvendig å forkorte vedlikeholdsintervallene.

O = kontroller og rengjør ved behov

X = Skift ut

DIESELMOTOR

	Driftstimer							Min. 1x pr. år
	Første 50	Hver 100	Hver 250	Hver 500	Hver 750	Hver 1000	Hver 3000	
Motorolje	X		X					X
Motoroljefilter	X		X					X
Syklonfilter	O	O						
Hovedluftfilter	O	O				X		X
Sikkerhetsluftfilter	O	O				X		X
Viftereim	O			X				X
Radiator	O							O
Oljenivå	O	O						
Kjølevæske (radiator)						X		X
Strømningsventil						O		
Innsprøytingsdyse og trykk						O		
Turbolader							O	
Innsprøytingspumpe							O	
Motoroppheng				O				O
Motorturtall				O				

DRIVSTOFFSYSTEM

	Driftstimer							
	Første 50	Hver 100	Hver 250	Hver 500	Hver 750	Hver 1000	Hver 3000	Min. 1x pr. år
Forfilter for drivstoff (grovt filter)			X					
Drivstoffilter (finfilter)				X				
Drivstoffledninger			O					
Tapp vann fra drivstofftank	O							O

ELEKTRISK ANLEGG

	Driftstimer							
	Første 50	Hver 100	Hver 250	Hver 500	Hver 750	Hver 1000	Hver 3000	Min. 1x pr. år
Dashbordets varsellamper	O	O						
Dashbordets instrumenter	O	O						
Belysning	O	O						
Batteri		O						

HYDRAULIKK

	Driftstimer							Min. 1x pr. år
	Første 50	Hver 100	Hver 250	Hver 500	Hver 750	Hver 1000	Hver 3000	
Hydraulikkoljefilter	X			X				X
Hydraulikkolje						X		X
Oljekjøler				○				○
Hydraulikkoljenivå	○	○						
Armaturer (tiltrekking)	○	○						
Påfyllingslokk						X		

RAMME

	Driftstimer							Min. 1x pr. år
	Første 50	Hver 100	Hver 250	Hver 500	Hver 750	Hver 1000	Hver 3000	
Tilstand for dekk, hjul og hjulmuttere	○	○						
Bøssinger og bolter	○	○						
Smør alle dreiepunkter	○	UKENTLIG						

VEDLIKEHOLDSSKJEMA

Dato	Maskintimer	Navn på servicemekaniker	Merknader

VEDLIKEHOLD

VEDLIKEHOLDSSKJEMA

Dato	Maskintimer	Navn på servicemekaniker	Merknader

VEDLIKEHOLD

FEIL

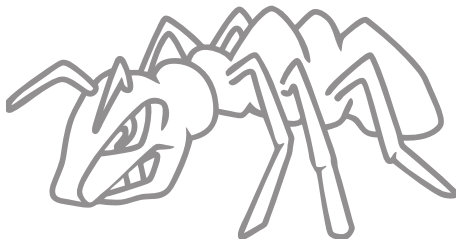

FEIL

Problem	Løsning
---------	---------

Motoren vil ikke starte.

Ikke drivstoff i tanken	Fyll tanken med drivstoff
Ventilasjonsåpningene i tankklokke er delvis tilstoppet	Rengjøre tankklokke
Batteriet er utladet	Lad opp batteriet
Andre årsaker	Se Kubotas motorhåndbok

Motoren har ikke nok effekt

Luftfilteret er tilstoppet	Rengjør eller skift filteret
Drivstoffet er for gammelt	Fyll på "friskt" drivstoff
Drivstoffiltre er (delvis) blokkert	Skift drivstoffiltre
Ventilasjonsåpningene i tankklokke er delvis tilstoppet	Rengjøre tankklokke

Hjullasteren vil ikke kjøre.

For lite hydraulikkolje	Etterfyll hydraulikkolje
Brudd i hydraulikkslangen mellom motor og hydraulikkpumpe	Skift hydraulikkoljeslange
Styringsventil(er) i joystick'en er defekt	Konsulter din GIANT-forhandler

**Når du opplever andre problemer eller feil,
kontakt din GIANT-forhandler**

MILJØ

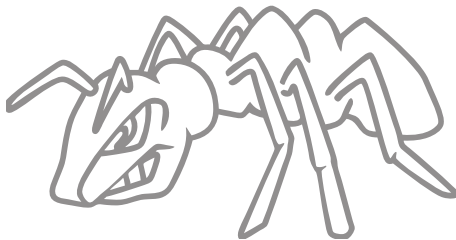

TA HENSYN TIL MILJØET

Generelt

Rester av gammel olje, oljefiller, filtre, batterier og eventuelle rengjøringsmidler må avfallshåndteres som kjemisk avfall.

Miljøvirkninger

Hjullasterens levetid avhenger av vedlikehold, driftstimer og miljøforhold (støv, forurensning, fuktighet, temperatur osv.). Godt vedlikehold er nøkkelen til å holde hjullasteren i god og pålitelig stand i lang tid.

Utrangering

Sørg for at demontering utføres av et kvalifisert gjenvinningsfirma som har godkjenning for denne typen virksomhet.

Utpek en kompetent og ansvarlig person til å overvåke uttrangeringen.

Avfallshåndtering

Utpek en kompetent og ansvarlig person til å overvåke avfallshåndtering.

Sorter demonterte materialer etter materialegenskaper og forurensningsfare. Separer alle materialer som kommer i kategorien kjemisk avfall, som f.eks. batterier, olje, smøremidler og visse elektriske komponenter.

Avfallshåndter disse materialene som kjemisk avfall. Bring avfallet til et godkjent avfallshåndteringsmottak som har nødvendig godkjenning.



SERIENUMRE

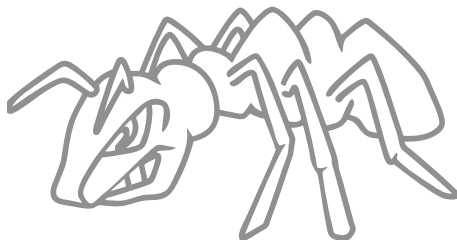

REGISTRERING AV SERIENUMRE

Serienumre er plassert på navneplaten på hovedkomponentene.

Ved bestilling av deler og komponenter er det nødvendig å oppgi serienumre.

For å sikre at du alltid har det nødvendige serienummeret for hånden, kan følgende felter fylles ut med disse serienummerne.

Serienumrene er også skrevet på (separat) EF-erklæringen.

GIANT HJULLASTER



TOBROCO MACHINES
BENELUXSTRAAT 4
5061 KE OISTERWIJK
NETHERLANDS



MADE IN THE
NETHERLANDS

Make

Type

Model

Serial
Number

Engine
power

 kW

Approval
number

Operating
mass

 kg

Year of
construction

Max. gross
weight

 kg

Shipping
mass

 kg

Max. front
axle load

 kg

Max. rear
axle load

 kg

Dieselmotor

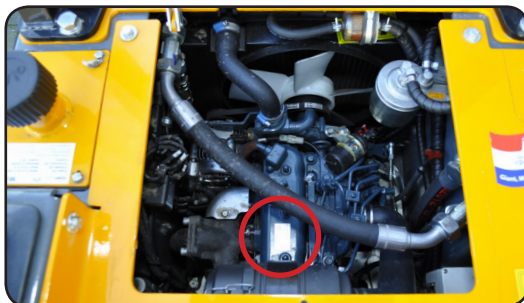

Serienummer

--	--	--	--	--	--	--	--	--	--	--

Ramme

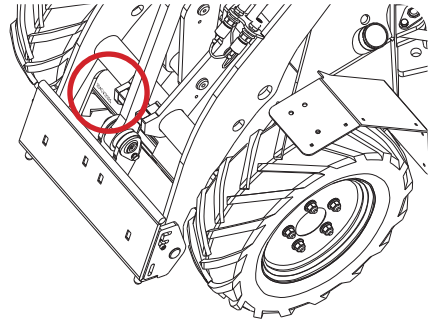

Serienummer

--	--	--	--	--	--	--	--	--	--	--	--	--	--	--	--	--	--	--	--	--

Driftspumpe (pumpe med variabelt deplaseмент)

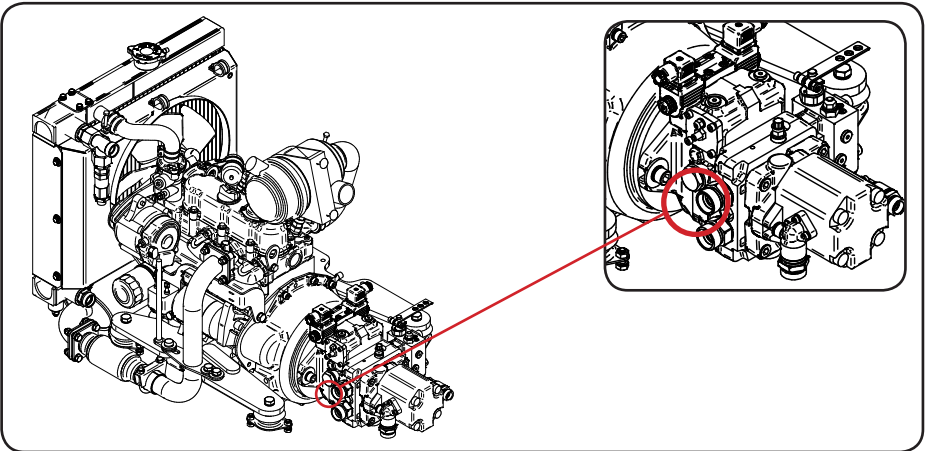

Serienummer

--	--	--	--	--	--	--	--	--	--	--	--	--	--	--	--	--	--	--	--	--

INNHALDSREGISTER



INNHOLDSREGISTER

A

AKSELAVSTAND 35
ARBEIDSHYDRAULIKK 32
ARBEIDSOVERFLATE 10
ARBEIDSPUMPE 14

B

BATTERI 14
BREMSEVÆSKE 63
BRUKSMÅTE OG
REDSKAPSALTERNATIVER
9
BRYTER FOR ARBEIDSLYS 39
BRYTER FOR ROTERENDE
VARSELLYS 39

D

DASHBORD 14
DATA FOR VÆSKER 58
DEKKTRYKK 49
DIESELMOTOR 14
DIFFERENSIALSPERRE 32, 39
DRIFTSKLAR VEKT 32
DRIFTSPUMPE 14
DRIVSTOFFILTER 59
DRIVSTOFFMÅLER 39
DRIVSTOFFPÅFYLLING 49
DRIVSTOFFTANKLOKK 14
DRIVVERK 32
DUMPERHØYDE 35

F

3. FUNKSJON 43
4. FUNKSJON 43, 44
FALLENDE LAST 55
FESTEBRAKETT 14
FETTSMØREPUNKTER 48
FJERNLYS 39
FJERNLYS 41
FØRERHUS 15

FØRERSETE 14, 45
FØRSTE GANGS BRUK 53
FØRSTE GANGS
INSPEKSJON 8, 38
FUNKSJONER 15

G

GARANTI 6
GASSPEDAL 46
GIRKASSEOLJE 62
GLØDEPLUGGINDIKATOR 39

H

HÅNDBREMS 39
HJUL 14
HJULMUTTERE 58
HYDRAULIKKFILTER 60
HYDRAULIKKOLJE 60
HYDRAULIKKOLJENIVÅ 48
HYDRAULIKKOLJETANK 14

I

IDENTIFIKASJON 7
IGANGKJØRING 37
INNHOLD 3
INNLEDNING 5

J

JOYSTICK 41
JOYSTICK-STYRING 14

K

KJØLEVÆSKENIVÅ 48
KJØREHASTIGHET 32
KJØREHYDRAULIKK 32
KJØRELYS 39, 41
KJØRING 46
KJØRING FOROVER 39
KOBLINGSPINNE 14
KOMBINASJONSBRYTER 39, 41

L

LADELAMPE 39
LÅSESTAG 45
LÅSING AV REDSKAP 42
LEDDSTYRINGENS LÅSESTAG 45
LENGDE 35
LØFTEAM 14
LØFTEBORD 33
LØFTEKAPASITET 32
LØFTING 52
LUFTFILTER 14, 60

M

MÅL 35
MANØVRERINGSPEDAL 46
MASKINENS KOMPONENTER 14
MASKINSKILT 18
MOTOR 32, 59
MOTORDEKSEL 47
MOTOREKSOSANLEGG 14
MOTOROLJE 48
MOTOROLJEFILTER 59
MOTOROLJETRYKK 39
MOTORTEMPERATUR 39

N

NÆRLYS 41

O

OFFENTLIG VEI 11
OLJE TIL BAKAKSEL 62
OLJE TIL FORAKSEL 61
OLJETANKLOKK 14
OPPSTART OG KJØRING 55

P

PARKERING 47
PARKLYS 41

R

RADIATOR 14, 63
RAMMEHØYDE 35
RATT 14

RATTSTAMME 45
REDSKAPER 11
RETNINGSLYS 39
RETNINGSSIGNAL 41
ROPS- + FOPS-BESKYTTELSE 15
RYGGING 39

S

SETEBELTE 14
SIGNALHORN 41
SIKKERHETSSYMBOLER 7, 19
SIKKERHETSTAK 14, 15
SIKRINGER 39, 50
SLEPE ANNET KJØRETØY 10
SMØRING 48
STYRELEDD 14
STYRESYLINDER 14
SVINGRADIUS 35
SYKLONFILTER 61

T

TAUING 51
TEKNISKE DATA 31
TELESKOPARM 14
TENNINGSBRYTER 46
TILHENGER 35
TIMETELLER 39
TIPPELAST 32
TRAFIKKREGLER OG
FORSKRIFTER 11

U

UNNTAK 10

V

VARSELLYS 39
VEDLIKEHOLD 57
VEDLIKEHOLD AV HJUL 49
VEDLIKEHOLDSPAN 64

