

BT 131

STIHL



2 - 20	Skötsel anvisning
20 - 40	Käyttöohje
40 - 59	Betjeningsvejledning
59 - 77	Bruks anvisning



Innehållsförteckning

1	Om denna bruksanvisning.....	2
2	Säkerhetsanvisningar och arbetsteknik.....	2
3	Komplettering av maskinen.....	6
4	Inställning av gasvajern.....	7
5	Bränsle.....	7
6	Påfyllning av bränsle.....	8
7	Borrbroms.....	9
8	Använda borrarverktyg.....	9
9	Starta/stanna motorn.....	10
10	Anvisningar för driften.....	12
11	Lossa en borr som sitter fast.....	13
12	Byte av luftfiltret.....	13
13	Inställning av förgasaren.....	13
14	Tändstift.....	14
15	Motorgång.....	15
16	Smörjning av kuggväxeln.....	15
17	Förvaring av maskinen.....	15
18	Skötsel och underhåll.....	15
19	Minimera slitage och undvik skador.....	17
20	Viktiga komponenter.....	18
21	Tekniska data.....	18
22	Reparationsanvisningar.....	19
23	Avfallshantering.....	19
24	EU-försäkran om överensstämmelse.....	19
25	UKCA-konformitetsdeklaration.....	20

1 Om denna bruksanvisning

1.1 Symboler

Symboler som finns på maskinen förklaras i denna bruksanvisning.

Beroende på maskinens typ och utrustning kan följande symboler visas på maskinen.



Bränsletank; bränsleblandning av bensin och motorolja.



Manövrera bränslepumpen



Borrbroms



1.2 Markering av textavsnitt



VARNING

Varning för olycksrisk och skaderisk för personer samt varning för allvarliga materiella skador.

OBS!

Varning för skador på maskinen eller enstaka komponenter.

1.3 Teknisk vidareutveckling

STIHL arbetar ständigt med vidareutveckling av samtliga maskiner; vi måste därför förbehålla oss rätten till ändringar av leveransomfattningen när det gäller form, teknik och utrustning.

Det innebär att inga anspråk kan ställas utifrån information och bilder i den här skötselansvisningen.

2 Säkerhetsanvisningar och arbetsteknik



Särskilda säkerhetsåtgärder krävs vid arbeten med den här maskinen eftersom arbetet sker med högt vridmoment och delvis hög rotationshastighet för borren och eftersom borrararna har vassa kanter.



Läs hela bruksanvisningen noga innan första idrifttagning och spara den på ett säkert ställe så att du har tillgång till den vid ett senare tillfälle. Det kan vara livsfarligt att inte följa bruksanvisningen.

Nationella säkerhetsföreskrifter från t.ex. facket, yrkesförbund, arbetarskyddsstyrelsen, myndigheter för arbetsskydd och andra måste följas.

Den som arbetar med maskinen för första gången: Låt säljaren eller annan sakkunnig person förklara hur maskinen hanteras på ett säkert sätt, eller delta i en utbildning.

Minderåriga får inte arbeta med maskinen.

Undantagna är ungdomar över 16 år som utbildas under uppsikt.

Håll barn, djur och åskådare på avstånd.

När maskinen inte används ska den placeras så att ingen utsätts för fara. Se till att inga obehöriga kan använda maskinen.

Användaren är ansvarig för olyckor eller faror som drabbar andra personer och deras egendom.

Överlåt resp. låna endast ut maskinen till personer som är förtrogna med denna modell och hur den används. Skicka alltid med bruksanvisningen.

Användningen av bulleravgivande maskiner kan tidsbegränsas av nationella eller lokala föreskrifter.

Den som arbetar med maskinen ska vara utvilad, frisk och i god kondition.

Den som av medicinska skäl inte får anstränga sig bör fråga en läkare om det är möjligt att arbeta med en motordriven maskin.

Endast för bärare av pacemakers: Den här maskinens tändningssystem skapar ett mycket svagt elektromagnetiskt fält. Det går inte att utsluta att det påverkar enskilda pacemakertyper. För att undvika hälsorisker rekommenderar STIHL att du tar kontakt med din behandlande läkare och tillverkaren av pacemakern.

Det är förbjudet att arbeta med maskinen under inverkan av alkohol, mediciner eller droger som påverkar reaktionsförmågan.

Använd maskinen endast för att borra jordhål och hål i trä eller is – beroende på aktuell borr. Välj borraaxel så att borrbromsens spak alltid kan vila mot operatörens lår under borringen.

Maskinen får inte användas för andra ändamål.

Se före borrarbetena till att det inte finns några ledningar (t.ex. för gas, vatten, ström) där borringen ska ske:

- Inhämta information från lokala företag
- Kontrollera vid osäkerhet om det finns ledningar med detektorer eller provgrävningar

Montera endast sådana borrvärktyg eller tillbehör som godkänts av STIHL för denna maskin eller som är tekniskt likvärdiga. Kontakta en återförsäljare om du har frågor. Använd endast verktyg eller tillbehör av hög kvalitet. Annars finns det risk för olyckor eller skador på maskinen.

STIHL rekommenderar att originalverktyg och tillbehör från STIHL används. Deras egenskaper är optimalt anpassade till produkten och användarnas krav.

Gör inga ändringar på maskinen. Det kan påverka säkerheten. STIHL tar inget ansvar för personskador och materiella skador till följd av tillbehör som inte är godkända.

Använd inga högtryckstvättar för att rengöra maskinen. Den hårda vattenstrålen kan skada maskinens delar.

2.1 Kläder och utrustning

Använd föreskriven klädsel och utrustning.



Kläderna måste vara lämpliga och får inte hindra i arbetet. Använd tätt sittande kläder, overall men ingen arbetsrock.

Använd inte kläder som kan fastna i trä, ris eller i maskinens rörliga delar. Använd inte heller halsduk, slips eller smycken.



Sätt upp långt hår och se till att det inte når nedanför axlarna.



Använd stadiga skor med halkfria sulor.



! VARNING



För att minska risken för ögonskador ska tättslutande skyddsglasögon enligt standarden EN 166 användas. Se till att skyddsglasögonen sitter korrekt.

Använd ett personligt hörselskydd, t.ex. hörselkåpor.

Använd skyddshjälm om det finns risk för att föremål ramlar ner.



Använd robusta arbetshandskar av slitstarkt material (t.ex. skinn).

STIHL har ett stort utbud av personlig skyddsutrustning.

2.2 Transportera maskinen

Stäng alltid av motorn.

För transporter på längre sträckor ska borren demonteras och maskinen bäras med handtagsramen. Varma maskindelar (t.ex. drev) ska inte bäras nära kroppen – **risk för brännskador!**

I fordon: Fäst maskinen så att den inte kan välta eller skadas och så att bränsle inte kan rinna ut.

2.3 Tanka



Bensin är extremt brandfarligt – håll den borta från öppen eld – spill inte ut bränsle – rök inte.

Stäng av motorn före tankning.

Tanka inte så länge motorn är varm. Bränsle kan rinna ut – **brandfara!**

Öppna tanklocket försiktigt så att övertrycket kan reduceras långsamt och inget bränsle sprutar ut.

Tanka bara på välventilerade ställen. Om bränsle har spillts måste maskinen omedelbart rengöras. Det får inte komma något bränsle på kläderna. Byt dessa genast i så fall.



Dra åt tanklocket med skruvlås så hårt som möjligt efter tankning.

Därmed minskar risken för att tanklocket lossnar på grund av motorns vibrationer och att det rinner ut bränsle.



Var uppmärksam på läckage! Om bränsle rinner ut får motorn inte startas – **livsfara pga. brännskador!**

2.4 Före start

Kontrollera att maskinen är driftsäker, se motsvarande kapitel i bruksanvisningen:

- Kontrollera att bränslesystemet är tätt, framför allt de synliga delarna såsom tanklock, slanganslutningar, bränslehandpump (endast på maskiner med bränslehandpump). Starta inte motorn vid otätheter eller skador – **brandfara!** Maskinen måste repareras av en återförsäljare innan den används
- stoppknappen måste gå lätt att trycka in
- funktionsduglig borrbröms
- Startklaffspaken, gasspaksspärren och gasspaken måste gå lätt. Gasspaken måste fjädra tillbaka av sig själv till tomgångsläget. Från startklaffspakens positioner **I** och **II** ska denna fjädra tillbaka till driftläget **I** när man samtidigt trycker på gasspaksspärren och gasspaken trycks i botten
- Kontrollera att tändledningsstickkontakten sitter fast. Om stickkontakten sitter löst kan det uppstå gnistor som kan antända bränsle/luftblandningen – **brandfara!**
- gör inga ändringar på manöver- och säkerhetsanordningar
- Handtagen ska vara rena och torra, fria från olja och smuts. Det är viktigt för att maskinen ska kunna hanteras säkert

Maskinen får bara användas när den är driftsäker – **olycksrisk!**

2.5 Starta motorn

Minst 3 m från det ställe där maskinen tankades och ej i stängda utrymmen.

Kontrollera att underlaget är jämnt, fast och säkert.

Aktivera borrbrömsen före starten. Borrverktaget kan annars rotera och användaren kan förlora kontrollen av borren.

Maskinen får bara hanteras av en person. Låt inte andra personer vistas i arbetsområdet, inte heller vid start.

Undvik kontakt med borrverktaget – **risk för personskador!**

Stabilisera maskinen med mer än bara handen när du startar motorn. Starta på det sätt som beskrivs i bruksanvisningen.

Kontrollera motortomgången: Borrverktaget måste stå stilla vid tomgång och släppt gasspak.

Brandfarliga material (t.ex. sågspån, bark, torr gräs, bränsle) måste hållas borta från de heta avgaserna och från ljuddämparens heta yta – **brandfara!**

2.6 Håll i och styr maskinen

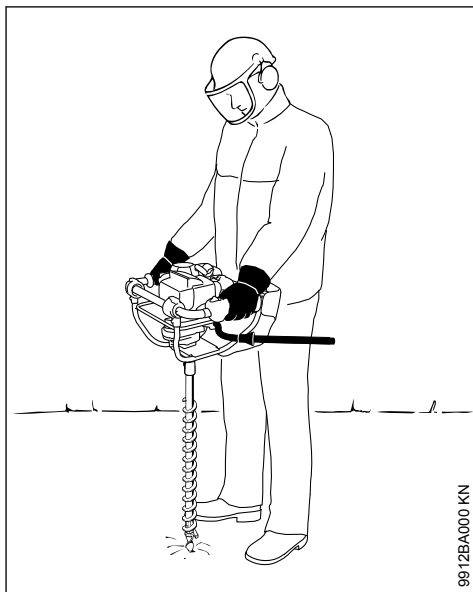

Håll alltid i maskinen med båda händerna på handtagen.

Stå alltid stadigt och säkert. Borrbrömsen ska vara på vänster lår.

Fatta handtaget med tummen och ha vänster hand på manöverhandtaget.

2.7 Under arbetet

Stå alltid stadigt och säkert.

Stäng av motorn och tryck på stoppknappen vid hotande fara och i nödfall.

Inga ytterligare personer får befinna sig i arbetsområdet. Håll ett tillräckligt stort avstånd till andra personer – **risk för olyckor!**

Kontrollera att motorns tomgång är korrekt så att borrverktyget inte längre roterar när gasspaken släpps.

Kontrollera resp. justera tomgången regelbundet. Om borrverktyget ändå roterar på tomgång måste den repareras av en återförsäljare. STIHL rekommenderar STIHL-återförsäljare.

Var försiktig vid halka, väta, snö, is, i sluttningar, på ojämnt underlag etc. – **risk för halka!**

Var uppmärksam på hinder: stubbar, rötter, **snubbelrisk!**

Var särskilt försiktig när du använder hörselskydd. Det är då svårare att höra ljud som indikerar fara (skrik, varningssignaler etc.).

Ta rast i rätt tid för att du inte ska bli trött eller utmattad – **risk för olyckor!**

Arbeta lugnt och med eftertanke och bara vid goda ljus- och siktförhållanden. Arbeta försiktigt och utsätt inte andra för fara.



Maskinen avger giftiga avgaser så snart motorn går. Dessa gaser kan vara luktlösa och osynliga och innehålla oförbrända kolväten och bensol. Arbeta aldrig i slutna eller dåligt ventilerade utrymmen med maskinen. Detta gäller även maskiner med katalysator.

Se alltid till att det finns tillräckligt med luftcirkulation, framför allt vid arbeten i diken, försänkningar eller vid trånga förhållanden. **Livs fara på grund av förgiftning!**

Vid illamående, huvudvärk, synstörningar (t.ex. förminskat synfält), hörselstörningar, svindel eller minskad koncentrationsförmåga ska arbetet omedelbart avbrytas. Dessa symptom kan ha orsakats av alltför höga avgaskoncentrationer – **risk för olyckor!**

Avge så lite buller och avgaser som möjligt med maskinen. Låt inte motorn gå i onödan. Gasa bara vid arbete.

Rök inte under användningen och i närheten av maskinen, **brandfar!** Det kan komma ut brandfarliga bensenångor ur bränslesystemet.

Damm, dimma och rök, som uppstår under arbetet kan vara hälsovådligt. Använd andningsskydd vid kraftig damm- eller rökutveckling.

Om maskinen har utsatts för ej avsedd belastning (t.ex. våldsinverkan pga. slag eller fall) måste man kontrollera att den är driftsäker innan man fortsätter att använda den, se även "Före start".

Kontrollera särskilt att bränslesystemet är tätt och att säkerhetsanordningarna fungerar. Maskiner som inte längre är driftsäkra får absolut inte användas. Kontakta en återförsäljare om du är tveksam.

Arbeta inte med startgasinställningen – motorvarvtalet kan inte regleras i det gasspaksläget.

Rör endast vid borren och borrspindeln när motorn är avstängd och borren står stilla – **risk för personskador!**



Undvik kontakt med strömförande ledningar – **livsfarlig spänning!**

Håll i maskinen ordentligt så att plötsliga stötar kan fångas upp. Arbeta endast med lågt frammatningstryck.



Arbeta särskilt försiktigt på mark som är stenig eller full med rötter.

Täck över och säkra borrhål.

Stäng av motorn och lägg i borbromsen för att byta borr – **risk för personskador!**

Vidrör inte heta maskindelar, särskilt inte ljuddämparen – **risk för brännskador.**

Stäng av motorn innan du lämnar maskinen.

Kontrollera att borrens skick är felfritt ofta och regelbundet, särskilt om du märker förändringar! Skadade eller slöa borrar och knivar ska omedelbart bytas ut.

2.8 Vibrationer

Långa arbetspass med maskinen kan leda till vibrationsbetingade cirkulationsstörningar i händerna ("vita fingrar").

En allmänt giltig längd för arbetspass kan inte fastställas eftersom den påverkas av många olika faktorer.

Användningstiden kan förlängas genom:
– skydd för händerna (varma handskar)
– raster

Användningsperioden förkortas genom:

- individuella anlag som t.ex. dålig blodcirkulation (känns igen genom: fingrar som ofta blir kalla, stickningar)
- låga utomhustemperaturer
- greppets styrka (ett kraftigt grepp kan hämma blodcirkulationen)

Vid ofta förekommande långa arbetspass med maskinen och vid ofta förekommande tecken på nedsatt blodcirkulation (t.ex. stickningar i fingrarna) rekommenderas en medicinsk undersökning.

2.9 Skötsel och reparation

Utför regelbundet underhåll på maskinen. Genomför endast sådana underhållsarbeten och reparationer som beskrivs i skötselanvisningen. Allt annat arbete ska utföras av en återförsäljare.

STIHL rekommenderar att endast auktoriserade STIHL-återförsäljare genomför underhåll och reparationer. STIHL-återförsäljare har möjlighet att regelbundet delta i utbildningar samt att få tillgång till teknisk information.

Använd bara förstklassiga reservdelar. Annars finns det risk för olyckor eller skador på maskinen. Konsultera återförsäljaren vid frågor om detta.

Vi rekommenderar att du använder STIHL originalreservdelar. Dessa är optimalt anpassade till maskinen och användarens krav.

Stäng alltid av motorn och dra av tändkabelskon före reparation, skötsel och underhåll - risk för skador på grund av att motorn oavsiktligt går igång! - Undantag: Förgasar- och tomgångsställning.

Starta inte motorn med startanordningen när tändkabelskon är avdragen eller tändstiftet är urskruvat - **brandfara** om gnistor kommer utanför cylindern!

Underhåll och förvaring av maskinen får inte ske i närheten av öppen eld - bränslet medför **brandfara!**

Kontrollera regelbundet att tanklocket är tätt.

Använd endast felfria och av STIHL godkända tändstift - se "Tekniska data".

Kontrollera tändkabeln (felfri isolering, stabil anslutning).

Kontrollera att ljuddämparen är i felfritt skick.

Använd inte maskinen med skadad ljuddämpare eller om ljuddämparen är borttagen - **brandfara!** - **Risk för hörselskador!**

Rör inte vid den varma ljuddämparen - **brännskaderisk!**

Vibrationsdämparnas skick påverkar vibrationsnivån - kontrollera vibrationsdämparna regelbundet.

3 Komplettering av maskinen

3.1 Montering av utlösningsspaken för borbromsen

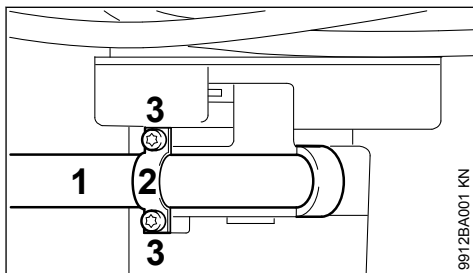

- ▶ Lägga utlösningsspaken (1) i klämstycket.
- ▶ Sätt hållaren (2) på utlösningsspaken.
- ▶ Skruva i fästskruvarna (3) och dra åt.

3.2 Montering av vadderad alliggningsyta

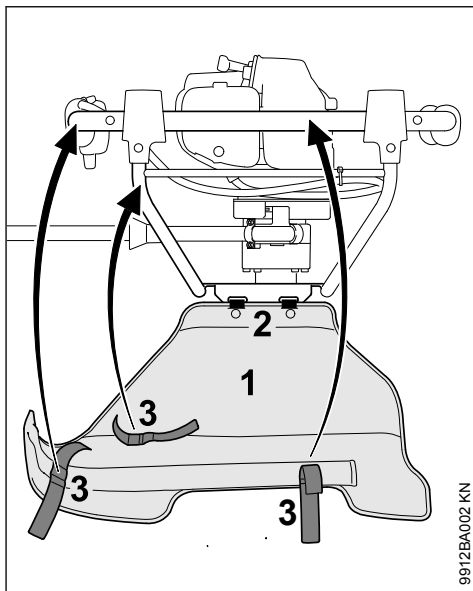

- ▶ Montera den vadderade anliggningsytan (1) med fikarna (2) i handtagsramens avlånga hål.
- ▶ Fäll upp den vadderade anliggningsytan.

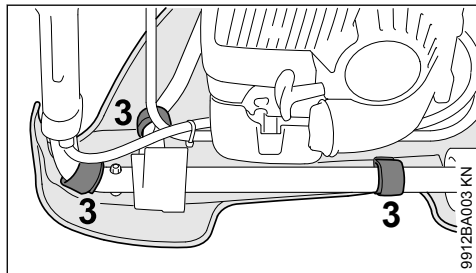

- ▶ Fixera den vadderade anliggningsytan med karborrbanden (3) vid handtagsröret – se till att gasvajern inte kommer i kläm.

4 Inställning av gasvajern

När maskinen har monterats eller efter en längre tids användning måste eventuellt gasdraget justeras.

Ställ bara in gasdraget när maskinen är komplett monterad.

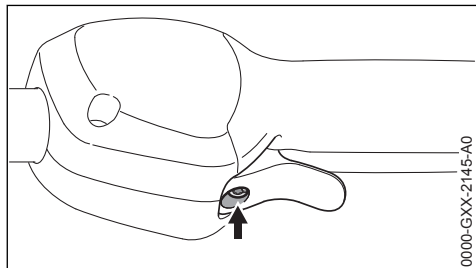

- ▶ Ställ gasspaken i fullgasläget
- ▶ Skruva in skruven (pil) medurs i gasspaken tills det tar emot Skruva sedan ytterligare ett halvt varv.

5 Bränsle

Motorn måste drivas med en bränsleblandning av bensin och motorolja.



Undvik direkt hudkontakt med bränsle och andas inte in bränsleångor.

5.1 STIHL MotoMix

Vi rekommenderar att du använder STIHL MotoMix. Den här färdiga bränsleblandningen är ben-

solfri, blyfri, har hög oktanhalt och har alltid rätt blandningsförhållande.

STIHL MotoMix är blandad med STIHL tvåtaktsmotorolja HP Ultra som ger lång motorlivslängd.

MotoMix finns inte på alla marknader.

5.2 Blanda bränsle

OBS!

Olämpliga drivmedel eller blandningsförhållanden som avviker från den föreskrivna kan skada motorn allvarligt. Bensin eller motorolja av låg kvalitet kan skada motorn, packningar, ledningar och bränsletanken.

5.2.1 Bensin

Använd endast **Märkesbensin** som minst har en oktanhalt på 90 RON, blyfri eller med bly.

Bensin med en alkoholhalt över 10 % kan orsaka ojämn gång i motorer med justerbar förgasare och får därför inte användas i sådana motorer.

Motorer med M-Tronic har full effekt med bensin med upp till 27 % alkoholhalt (E27).

5.2.2 Motorolja

Om du blandar bränslet själv får endast en STIHL tvåtaktsmotorolja eller en annan motorolja med hög kapacitet i klass JASO FB; JASO FC; JASO FD; ISO-L-EGB, ISO-L-EGC eller ISO-L-EGD användas.

STIHL föreskriver tvåtaktsmotoroljan STIHL HP Ultra eller en likvärdig motorolja med hög kapacitet, för att kunna garantera utsläppsgränsvärdet under maskinens livstid.

5.2.3 Blandningsförhållande

STIHL tvåtaktsmotorolja 1:50; 1:50 = 1 del olja + 50 delar bensin

5.2.4 Exempel

Bensinmängd liter	STIHL tvåtaktsolja 1:50 liter	(ml)
1	0,02	(20)
5	0,10	(100)
10	0,20	(200)
15	0,30	(300)
20	0,40	(400)
25	0,50	(500)

- ▶ Blanda i en behållare som är godkänd för bränsle. Tillsätt först motorolja och sedan bensin och blanda noga.

5.3 Förvara bränsleblandningen

Förvara bara i behållare som är godkända för bränsle på en säker, torr och sval plats, skydda mot ljus och solljus.

Bränsleblandningar blir gamla – blanda endast för några veckors behov. Lagra inte bränsleblandningen längre än 30 dagar. Bränsleblandningen kan bli obrukbar snabbare om den utsätts för ljus, solljus, låga eller höga temperaturer.

STIHL MotoMix kan lagras upp till 5 år utan problem.

- ▶ Skaka behållaren med bränsleblandningen ordentligt innan du fyller på bränsle.



Det kan bildas tryck i behållaren – öppna den försiktigt.

- ▶ Rengör bränsletanken och behållaren nogga då och då.

Hantera bränslerester och rengöringsmedel enligt gällande miljöskyddsbestämmelser.

6 Påfyllning av bränsle



6.1 Förbered maskinen

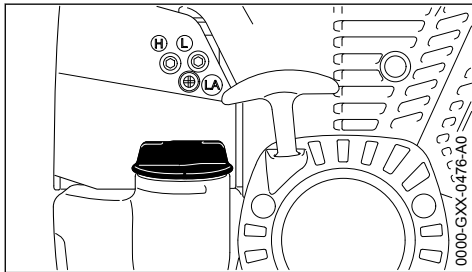

- ▶ Rengör tanklocket och området runt om innan du tankar så att smuts inte kan komma in i tanken
- ▶ Placera maskinen så att tanklocket pekar uppåt

6.2 Öppna tanklocket

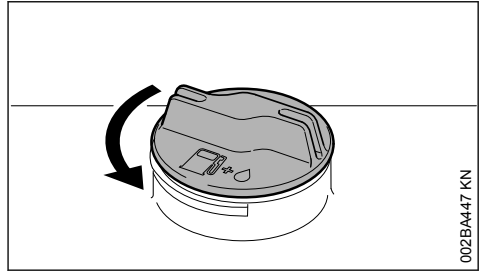

- ▶ Vrid locket moturs tills det kan tas bort från tanköppningen.
- ▶ Ta av tanklocket.

6.3 Fylla på bränsle

Se till att inte spillas bränsle vid tankningen och fyll inte tanken ända upp.

Vi rekommenderar STIHL påfyllningssystem för bränsle (specialtillbehör).

- ▶ Fyll på bränsle.

6.4 Stäng tanklocket.

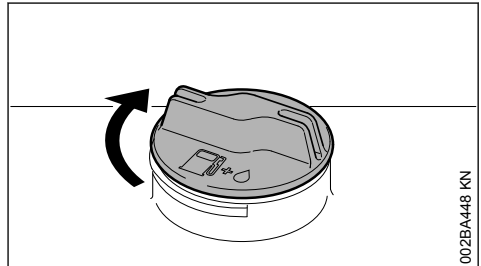

- ▶ Sätt på locket.
- ▶ Vrid locket medurs till stopp och dra sedan åt så hårt som möjligt för hand.

7 Borrbröms

7.1 Aktivera borrbrömsen

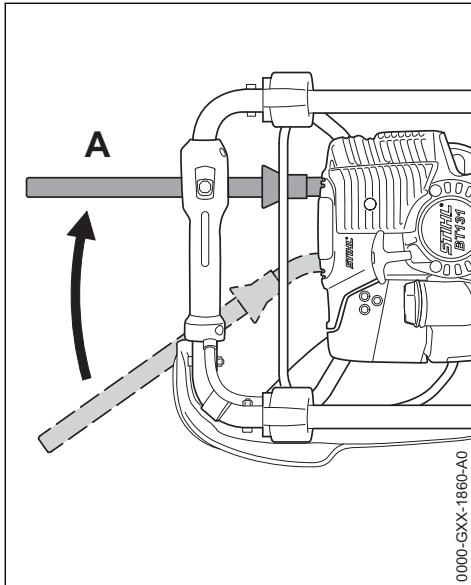

- ▶ För utlösningssarmen till läge A
 - vid start
 - i tomgång
 - för att dra ut en borr som sitter fast

Om borsten fastnar i borrhålet (t.ex. i rötter eller stenar) rör sig borsten moturs. Utlösningssarmen trycks mot operatörens lår och borrbrömsen aktiveras.

7.2 Lossa borrbrömsen

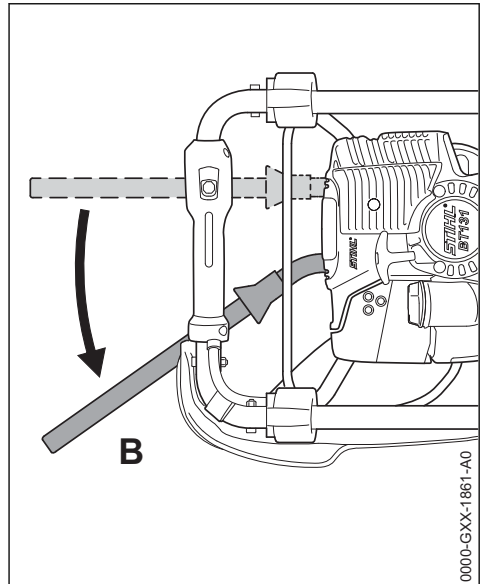

- ▶ För utlösningssarmen till läge B

7.3 Kontrollera att borrbrömsen fungerar

Borrbrömsen utsätts för naturligt slitage. Kontrollera regelbundet att den fungerar, innan arbeten påbörjas och efter att en borr som har fastnat har tagits loss.

7.3.1 Alltid innan arbeten påbörjas och efter att en borr som har fastnat har tagits loss

- ▶ Aktivera borrbrömsen vid tomgång och gasa för fullt en kort stund (max. 3 sekunder), borsten får inte rotera

Om borrbrömsen slutar att fungera måste den omedelbart repareras av en återförsäljare. STIHL rekommenderar STIHL-återförsäljare.

8 Använda borrverktyg

- ▶ Stäng av motorn och aktivera borrbrömsen, se "Borrbröms"
- ▶ Avlägsna borsten

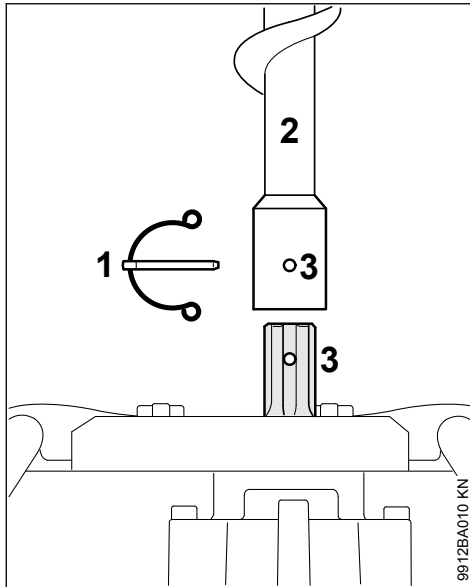

- ▶ Dra ut sprinten (1) ur borrarskapet
- ▶ Skjut på borren (2) på borrarspindelns hålen (3) ligger i linje
- ▶ Stick in sprinten i hålet
- ▶ Fäll sprintens fjäderbygel så att den omsluter borrarskapet

9 Starta/stanna motorn

9.1 Aktivera borbromsen

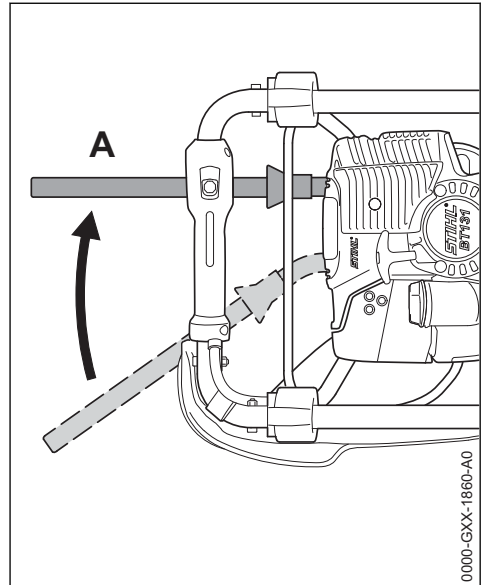

- ▶ För utlösningssarmen till läge A. Borbromsen är inkopplad och borrarverket är blockerat.

9.2 Manöverdon

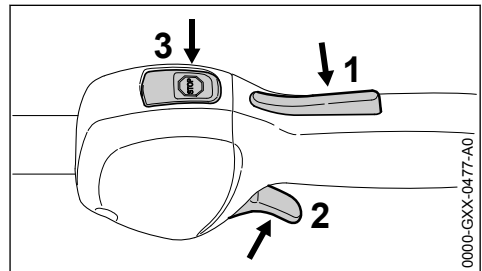

- 1 Gasspaksspärr
- 2 Gasspak
- 3 Stoppknapp med lägen för Drift och Stopp.
Tryck på stoppknappen (⊖) för att slå av tändningen – se "Stoppknappens och tändningens funktion"

9.2.1 Stoppknappens och tändningens funktion

Den inte aktiverade stoppknappen är i läge **Drift**. Tändningen är på, motorn är startklar och kan startas. Om stoppknappen trycks in slås tänd-

ningen av. När motorn stannat slås tändningen på automatiskt igen.

9.3 Starta motorn

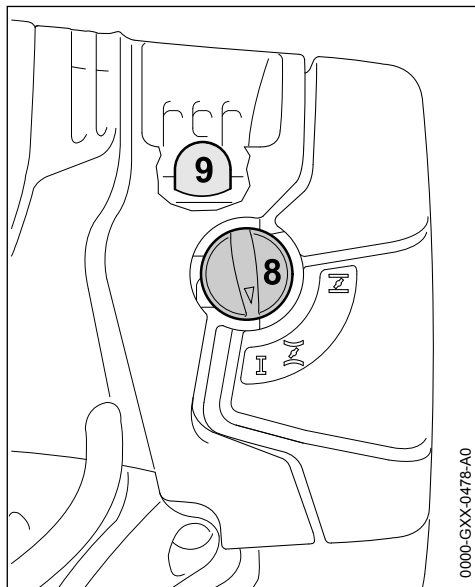

- ▶ Tryck på bränslehandpumpens bälg (9) minst 5 gånger, även om bälgen är fylld med bränsle
- ▶ Tryck på startklaffspaken (8) och vrid till motsvarande läge tills den hakar i



vid kall motor



vid varm motor, detta läge gäller också när motorn har varit igång men fortfarande är kall

9.4 Start

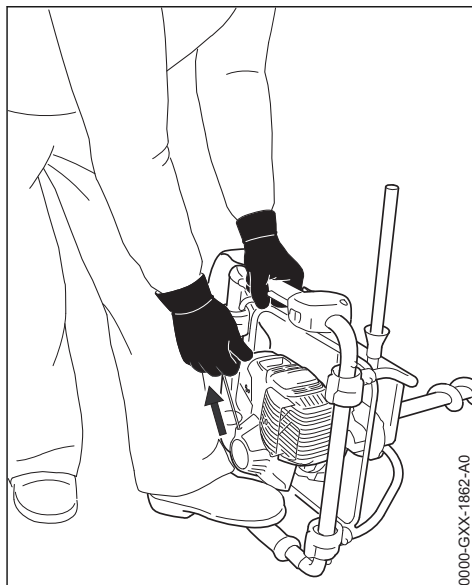

- ▶ placera maskinen säkert på marken
- ▶ se till att borrhjulet är utlöst
- ▶ stå säkert
- ▶ vänster fot på handtagsramen
- ▶ vänster hand på handtagsramen – rör varken gasspaken eller gasspaxspärren – tummen befinner sig under handtagsramen
- ▶ fatta tag i starthandtaget med höger hand
- ▶ Dra långsamt ut starthandtaget till det första märkbara anslaget och dra sedan snabbt och kraftigt

OBS!

Dra inte ut linan helt, risk att den går av!

- ▶ Låt inte starthandtaget gå tillbaka av sig självt mot utdragningsriktningen utan för det tillbaka så att linan lindas upp korrekt
- ▶ starta tills motorn går igång

9.4.1 När motorn går igång

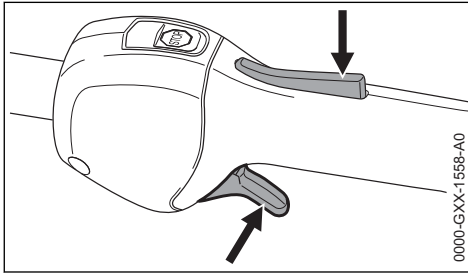

- ▶ Tryck på gasspaksspärren och tryck genast kort på gasspaken – startklaffspaken går till driftläget I

OBS!

Motorn ska **omedelbart** kopplas om till tomgång. I annat fall kan det uppkomma skador i kopplingsområdet om borrbromsen har aktiverats.

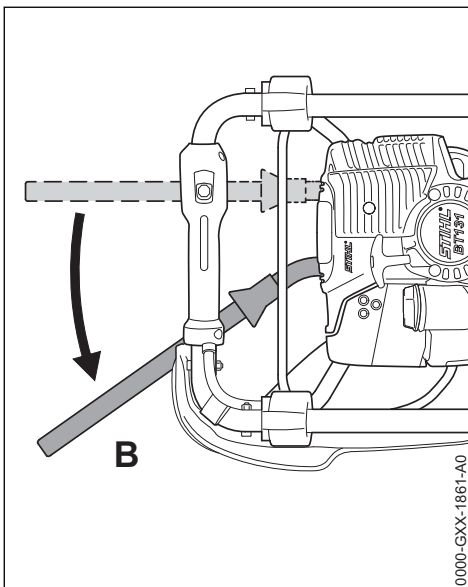

- ▶ Ställ maskinen på borrens spets
- ▶ För utlösningssarmen till läge B – borrbromsen har lossats, borren är klar att använda

! VARNING

Vid rätt inställd förgasare får borren inte rotera när motorn går på tomgång!

Maskinen är klar att användas.

9.5 Stäng av motorn

- ▶ Tryck på stoppknappen – motorn stannar – släpp stoppknappen – stoppknappen fjädrar tillbaka

9.6 Ytterligare startanvisningar

Motorn stannar i läget för kallstart I eller stängs av vid acceleration.

- ▶ Ställ startklaffspaken på I och fortsätt startförsöken tills motorn går igång

Motorn startar inte i läget för varmstart II

- ▶ Ställ startklaffspaken på I och fortsätt startförsöken tills motorn går igång

Motorn startar inte

- ▶ kontrollera att alla manöverelement har ställts in korrekt
- ▶ kontrollera om det finns bränsle i tanken och fyll på vid behov
- ▶ kontrollera om tändkabelskon sitter fast ordentligt
- ▶ Starta igen

Motorn är sur

- ▶ Ställ startklaffspaken på I och fortsätt startförsöken tills motorn går igång

Tanken är helt tom

- ▶ fyll på bränsle och tryck på bränslehandpumpens bälg minst fem gånger, även om bälgen är fylld med bränsle
- ▶ Ställ in startklaffspaken efter motortemperaturen
- ▶ Starta motorn igen

10 Anvisningar för driften

10.1 Under den första drifttiden

Fram till den tredje tankningen får en fabriksny maskin inte köras i det höga varvtalsområdet utan belastning så att ingen ytterligare belastning uppstår under inkörningsperioden. Under inkörningsperioden måste rörliga delar anpassas till varandra – i drevet är friktionsmotståndet högre. Motorn uppnår sin maximala effekt efter att ha körts 5 till 15 tankningar.

10.2 Under arbetet

Efter längre fullastdrift ska motorn gå på tomgång en kort tid, tills den största värmen har letts genom kylflödet så att komponenterna på drevet (tändningssystem, förgasare) inte belastas extremt av en värmeansamling.

10.3 Efter arbetet

Vid kort tids stillestånd: Låt motorn svalna. Förvara maskinen med fylld bränsletank på en torr plats, inte i närheten av antändningskällor, tills nästa gång den ska användas. Vid längre tids stillestånd, se "Förvara maskinen".

10.4 Arbeten med skaffförlängning (specialtillbehör)

Montera skaffförlängningen först när borrhålet har borrats till borrens fulla längd.

VARNING

När borren med monterad skaffförlängning sätts på plats ökar olycksrisken för användaren eftersom borren då befinner sig i brösthöjd på användaren och inte längre kan hanteras säkert. Av samma anledning måste skaffförlängningen tas bort innan borren dras ut helt ur borrhålet.

11 Lossa en borr som sitter fast

11.1 Om borren sitter fast i borrhålet

- ▶ Stäng omedelbart av motorn
- ▶ Tryck på stoppknappen – motorn stannar – släpp stoppknappen – stoppknappen fjädrar tillbaka

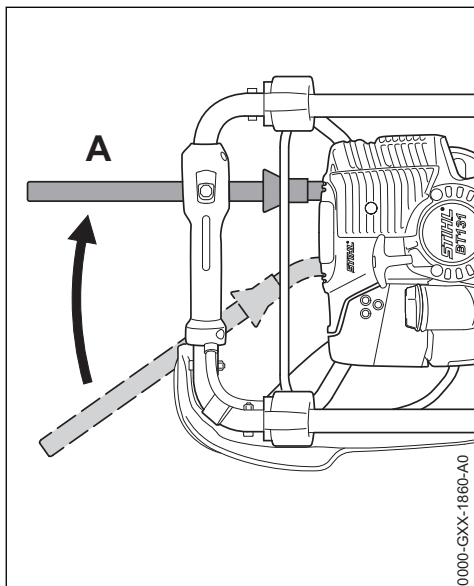

- ▶ För utlösningssarmen till läge **A** – borrbromsen är aktiv
- ▶ Vrid hela borren moturs åt vänster tills borren är fri igen
- ▶ När borren som sitter fast har lossnat ska borrbromsens funktion kontrolleras, se "Borr-broms"

12 Byte av luftfiltret

Filtret håller i genomsnitt längre än ett år. Demontera inte filterlocket och byt inte luftfiltret så länge det inte finns någon märkbar effektförlust.

12.1 Om motoreffekten minskar märkbart

- ▶ Demontera bärskydd på handtagsramen

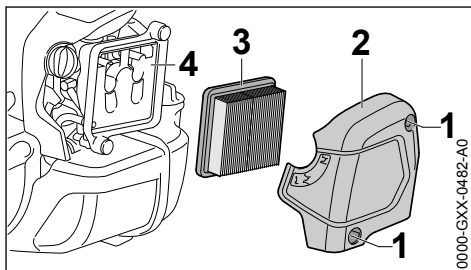

- ▶ Vrid startspjällets vridknapp till 
- ▶ Skruva ut skruvarna (1)
- ▶ Ta av filterlocket (2)
- ▶ Ta bort grov smuts i området runt filtret
- ▶ Ta av filtret (3)
- ▶ Byt ut smutsigt eller skadat filter
- ▶ Byt ut skadade delar

12.2 Sätt in filtret

- ▶ Sätt in det nya filtret i filterhuset och sätt på filterlocket
- ▶ Skruva in skruvarna och dra åt dem
- ▶ Montera bärskyddet, se "Komplettera maskinen"

13 Inställning av förgasaren

Förgasaren är från fabrik inställd så att motorn försörjs med en optimal blandning av bränsle och luft i alla driftförhållanden.

13.1 Ställ in tomgången

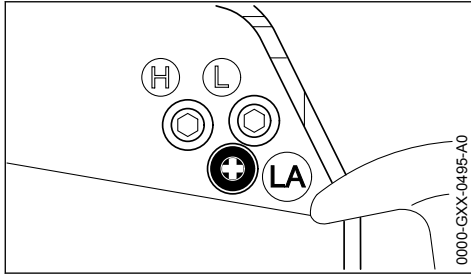

Motorn stannar på tomgång

- ▶ Varmkör motorn i ca 3 minuter
- ▶ Vrid långsamt anslagskruven för tomgång (LA) medurs tills motorn går jämnt. Bborren får inte rotera

Borren rör sig på tomgång

- ▶ Vrid långsamt anslagskruven för tomgång (LA) moturs tills borren slutar rotera, vrid sedan 1/2 till 3/4 varv ytterligare åt samma håll



VARNING

Om borren inte stannar på tomgång trots detta måste motorredskapet repareras av en auktoriserad återförsäljare.

14 Tändstift

- ▶ Kontrollera först tändstiftet vid dålig motoreffekt, svårstartad motor eller oregelbunden tomgång
- ▶ Byt tändstiftet efter ca 100 driftstimmar – tidigare om elektroderna är kraftigt avbrända – använd endast avstövrda tändstift som är godkända av STIHL – se "Tekniska data"

14.1 Demontera tändstift

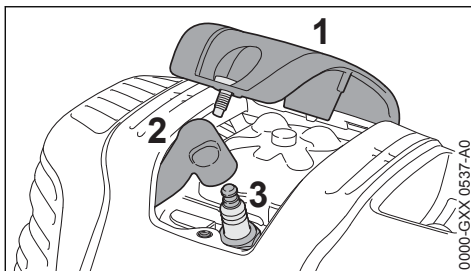

- ▶ Skruva av kåpan (1)
- ▶ Dra ut kontakten (2)
- ▶ Skruva ur tändstiftet (3)

14.2 Kontrollera tändstiftet

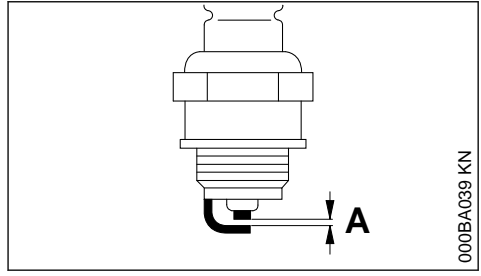

- ▶ Rengör tändstiftet om det är smutsigt
- ▶ Kontrollera elektrodavståndet (A) och justera om det behövs, avståndet anges i "Tekniska data"
- ▶ Åtgärda orsakerna till att tändstiftet blir smutsigt

Möjliga orsaker:

- för mycket motorolja i bränslet
- smutsigt luftfilter
- ogynnsamma driftförhållanden

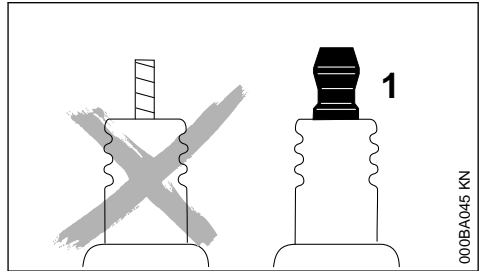

VARNING

Gnistor kan bildas om anslutningsmuttern (1) saknas eller är lös. Det kan leda till brand eller explosion i brandfarlig eller explosiv miljö. Det kan leda till allvarliga personskador eller materialskador.

- ▶ Använd skärmade tändstift med fast anslutningsmutter

14.3 Montera tändstift

- ▶ Skruva in tändstiftet (3)
- ▶ Dra åt tändstiftet (3) med kombinyckeln
- ▶ Tryck fast tändledningskontakten (2) på tändstiftet
- ▶ Sätt på kåpan (1) och skruva fast

15 Motorgång

Om maskinen går ojämnt sedan luftfiltret underhållits samt korrekt inställning av förgasare och gasvajer, kan orsaken finnas i ljuddämparen.

Låt en auktoriserad återförsäljare kontrollera om det finns föroreningar i ljuddämparen (sotbeläggning)!

STIHL rekommenderar att endast låta en STIHL-återförsäljare genomföra underhåll och reparationer.

16 Smörjning av kuggväxeln

Kontrollera drevfettet var 50:e drifttimme och smörj om det behövs:

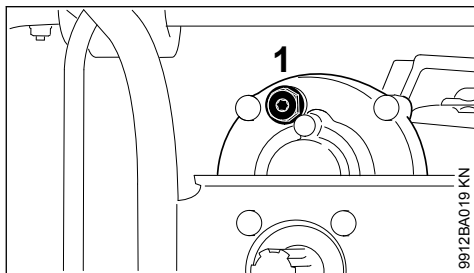

- Skruva ut skruvlocket (1)

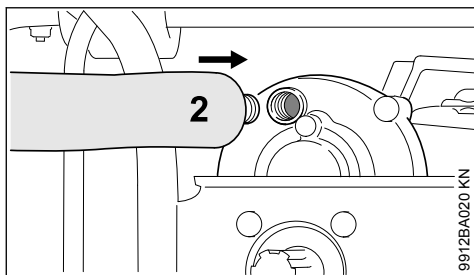

18 Skötsel och underhåll

Uppgifterna gäller normala användningsförhållanden. Vid försvårade förhållanden (mycket damm etc.) och längre dagliga arbetstider ska de angivna intervallen förkortas.

		före arbetet	efter arbetet resp. dagligen	efter varje tankning	en gång i veckan	en gång i månaden	en gång om året	vid fel	vid skador	vid behov
Komplett maskin	Visuell kontroll (skick, täthet)	X		X						
	Rengör		X							

- Om inget fett syns på skruvlockets (1) insida: Skruva in en tub (2) med STIHL drevfett (specialtillbehör)
- Tryck in ca 5 - 10 g (1/5 - 2/5 oz.) drevfett ur tuben (2) in i drevet

OBS!

Fyll inte drevet helt med fett.

- Skruva ut tuben (2)
- Skruva in skruvlocket (1) och dra åt

17 Förvaring av maskinen

Vid driftuppehåll från ca 30 dagar

- Avlägsna borsten
- Töm och rengör bränsletanken på en plats med god ventilation
- Ta hand om bränslet enligt gällande föreskrifter
- Om det finns en bränslehandpump: Tryck på bränslehandpumpen minst 5 gånger.
- Starta motorn och låt motorn gå på tomgång tills den stannar
- Rengör maskinen grundligt
- Förvara maskinen på en torr och säker plats. Skydda den från användning av obehöriga (t.ex. barn)

Uppgifterna gäller normala användningsförhållanden. Vid försvårade förhållanden (mycket damm etc.) och längre dagliga arbetstider ska de angivna intervallen förkortas.		före arbetet	efter arbetet resp. dagligen	efter varje tankning	en gång i veckan	en gång i månaden	en gång om året	vid fel	vid skador	vid behov
	Byt ut trasiga delar	X							X	
Borrbroms	Funktionskontroll	X		X						
	Låt återförsäljare ¹ utföra underhåll									X
Manöverhandtag	Funktionskontroll	X		X						
Lufffilter	Visuell kontroll					X		X		
	Byt ²								X	X
Bränslehandpump (om sådan finns)	Kontrollera	X								
	Låt återförsäljare ¹ reparera								X	
Sughuvud i bränsletanken	Låt återförsäljare ¹ kontrollera							X		
	Låt återförsäljare ¹ byta ut						X		X	X
Bränsletank	Rengör							X		X
Förgasare	Kontrollera tomgången, borrspelet får inte rotera	X		X						
	Ställ in tomgången									X
Tändstift	Ställ in elektrodavståndet							X		
	Byt var 100:e driftstimme									
Insugningsöppningar för kylluft	Visuell kontroll		X							
	Rengör									X
Cylinderflänsar	Låt återförsäljare ¹ rengöra						X			
Ventilspel	Kontrollera ventilspelet vid låg effekt eller högt startmoment och låt eventuellt en återförsäljare ¹ ställa in det									X
Förbränningskammare	Måste rengöras var 150:e driftstimme av en återförsäljare ¹									X
Gnistskyddsgaller i ljuddämparen, finns endast beroende på land	Kontrollera		X					X		
	Rengör resp. byt ut								X	X
Tillgängliga skruvar och muttrar (utom inställningsskruvar)	Dra åt									X

Uppgifterna gäller normala användningsförhållanden. Vid försvårade förhållanden (mycket damm etc.) och längre dagliga arbetstider ska de angivna intervallen förkortas.		före arbetet	efter arbetet resp. dagligen	efter varje tankning	en gång i veckan	en gång i månaden	en gång om året	vid fel	vid skador	vid behov
Vibrationsdämpardelar	Kontrollera	X						X		X
	Låt återförsäljare ¹⁾ byta ut								X	
Smörj drev	Kontrollera				X					
	Fyll på									X
Borrspindel	Rengör		X							
Borr	Kontrollera	X								
	Byt ut								X	X
Borrrens kniv	Kontrollera	X								
	Vänd resp. byt ut								X	X
Säkerhetsetikett	Byt ut								X	

¹⁾STIHL rekommenderar STIHL-återförsäljare
²⁾Bara om motoreffekten minskar märkbart

19 Minimera slitage och undvik skador

Om du följer anvisningarna i denna skötselavvisning undviker du onödigt slitage och skador på maskinen.

Användning, skötsel och förvaring av maskinen måste ske med samma noggrannhet som föreskrivs i denna skötselavvisning.

Alla skador som orsakas av att anvisningarna för säkerhet, användning och skötsel inte har följts får användaren själv stå för. Detta gäller i synnerhet:

- Ändringar på produkten som inte godkänts av STIHL.
- Användning av verktyg eller tillbehör som inte är godkända eller lämpliga för maskinen eller är av sämre kvalitet.
- Användning av maskinen för ändamål som den inte är avsedd för.
- Användning av maskinen vid idrotts- eller tävlingsevenemang.
- Följdskadorna orsakade av fortsatt användning av en maskin med defekta komponenter.

19.1 Underhållsarbeten

Alla åtgärder som beskrivs i kapitlet "Skötsel och underhåll" måste utföras regelbundet. Om användaren inte kan utföra dessa arbeten själv ska en fackhandlare anlitas för dem.

STIHL rekommenderar att man endast låter auktoriserade STIHL-återförsäljare genomföra underhåll och reparationer. Auktoriserade STIHL-återförsäljare har möjlighet att regelbundet delta i utbildningar samt få tillgång till teknisk information.

Om dessa arbeten försummas kan skador uppstå på maskinen som användaren själv får ansvara för. Hit hör bl. a.:

- Motorskador till följd av försummat eller otillräckligt underhåll (t. ex. luft- och bränslefilter), felaktig förgasarinställning eller otillräcklig rengöring av kylluftspringor (intag, cylinderflänsar).
- Korrosions- och andra följskadorna orsakade av olämplig förvaring.
- Skador på maskinen till följd av att reservdelar av sämre kvalitet har använts.

19.2 Slitdelar

Vissa delar av motorredskapet är även vid ändamålsenlig användning underkastade ett normalt

slitage och ska, beroende på typen av användning och hur länge produkten använts, bytas ut i rätt tid. Till dessa hör bl.a.:

- Borrbröms
- Koppling
- Borrar
- Filter (för luft, bränsle)
- Startanordning
- Tändstift
- Antivibrationssystemets dämpningselement

20 Viktiga komponenter

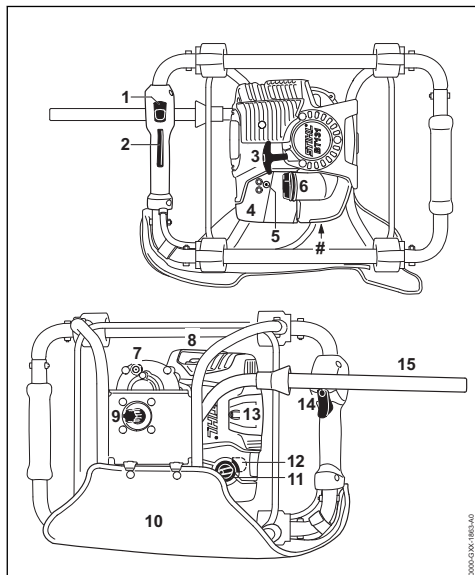

- 1 Stoppknapp
- 2 Gasspaksspärr
- 3 Starthandtag
- 4 Filterlock
- 5 Förgasarinställningsskruv
- 6 Tanklock
- 7 Skruvlock
- 8 Ljuddämpare med gnistskyddsgaller¹⁾
- 9 Borrspindel
- 10 Bärskydd
- 11 Startklaffsspak
- 12 Bränslehandpump
- 13 Tändstiftskåpa

¹⁾ Gnistskyddsgallret finns bara i vissa länder

14 Gasspak

15 Utlösningsarm för borrbröms

Serienummer

21 Tekniska data

21.1 Drivenhet

STIHL encylindrig fyrtaktsmotor med blandnings-smörjning

Slagvolym:	36,3 cm ³
Cylinderhål:	43 mm
Kolvslag:	25 mm
Effekt enligt ISO 8893:	1,4 kW (1,9 PS) vid 8500 1/min
Tomgångsvarvtal:	2800 varv/min
Avregleringsvarvtal:	9 500 varv/min
Ventilspel	
Insugsventil:	0,10 mm
Avgasventil:	0,10 mm

21.2 Tändningssystem

Elektroniskt styrd magnettändning

Tändstift (avstört):	NGK CMR 6H, BOSCH USR 4AC
Elektroavstånd:	0,5 mm

21.3 Bränslesystem

Positionsokänslig membranförgasare med integrerad bränslepump

Bränsletankens volym:	710 cm ³ (0,71 l)
-----------------------	------------------------------

21.4 Borrdrev

2-steps cylindriskt kugghjul

Utväxlingsförhållande:	47,5:1
Maxvarvtal för spindel:	200 varv/min
Max. vridmoment för borrspeindeln:	81 Nm
Smörjning:	STIHL drevfett för motorliar

21.5 Vikt

Otankad, utan borr:	10 kg
---------------------	-------

21.6 Mått

Längd med bärram:	400 mm
Bredd med bärram:	530 mm
Höjd utan borr:	365 mm

21.7 Buller- och vibrationsvärden

För att fastställa buller- och vibrationsvärden tas hänsyn till tomgång och nominella maximala varvtal i förhållandet 1:4.

Ytterligare uppgifter för att uppfylla arbetsgivar-direktivet Vibration 2002/44/EG, se

www.stihl.com/vib

21.7.1 Ljudtrycksnivå L_{peq} enligt ISO 11201

92 dB(A)

21.7.2 Ljudeffektnivå $L_{w\text{eq}}$ enligt ISO 3744

100 dB(A)

21.7.3 Vibrationsvärde $a_{hv,eq}$ enligt ISO 20643

Jordbör 90 mm

Vänster handtag: 1,7 m/s²

Höger handtag: 2,0 m/s²

För ljudtrycksnivå och ljudeffektnivån K är-Värde enligt direktiv 2006/42 / EG = 2,0 dB (A); för vibrationen är värdet K-Värde enligt 2006/42/EG = 2,0 m/s².

21.8 REACH

REACH är en EU-förordning för registrering, bedömning och godkännande av kemikalier.

Information om uppfyllandet av REACH-förordningen (EG) nr 1907/2006 finns på

www.stihl.com/reach

21.9 Avgasutsläppsvärde

Det uppmätta värdet för CO₂ i EU-typgodkännandeprocessen finns på

www.stihl.com/co2

i produktspecifika tekniska data.

Det uppmätta CO₂-värdet bestäms på en representativ motor under ett standardiserat testförfarande under laboratorieförhållanden och utgör inte en uttrycklig eller underförstådd garanti för prestanda för en viss motor.

Den avsedda användningen och underhållet som beskrivs i denna bruksanvisning uppfyller gällande krav för avgasutsläpp. Ändringar i motorn kommer att ogiltiggöra drifttillståndet.

22 Reparationsanvisningar

Användare av den här maskinen får endast utföra skötsel och underhållsarbete som beskrivs

i den här skötselanvisningen. Mer avancerade reparationer får endast utföras av återförsäljare.

STIHL rekommenderar att endast auktoriserade STIHL-återförsäljare genomför underhåll och reparationer. Auktoriserade STIHL-återförsäljare har möjlighet att regelbundet delta i utbildningar samt att få tillgång till teknisk information.

Använd vid reparation endast reservdelar som är godkända av STIHL för denna maskin, eller tekniskt likvärdiga delar. Använd endast reservdelar av hög kvalitet. Annars finns det risk för olyckor eller skador på maskinen.

Vi rekommenderar att du använder STIHL originalreservdelar.

STIHL originalreservdelar känns igen på STIHL reservdelsnummer på logotypen **STIHL**® och eventuellt på STIHL-märket  (på mindre detaljer finns ibland bara detta märke).

23 Avfallshantering

Information om avfallshantering finns att få hos kommunförvaltningen eller en STIHL-återförsäljare.

Icke fackmannamässig kassering kan skada hälsan och miljön.

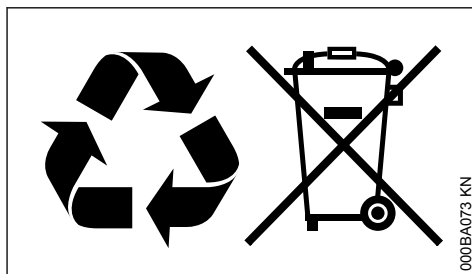

- ▶ Avfallshandtera STIHLs produkter, inklusive förpackningar, enligt lokala föreskrifter på därför avsedd återvinningsstation.
- ▶ Släng inte produkten i hushållsavfallet.

24 EU-försäkran om överensstämmelse

ANDREAS STIHL AG & Co. KG
Badstr. 115
D-71336 Waiblingen

Tyskland

intyggar på eget ansvar att

Konstruktionstyp:
Fabrikat:

Jordbormaskin
STIHL

Typ: BT 131
 Serieidentifisering: 4313
 Slagvolym: 36,3 cm³

uppfyller bestämmelserna i direktiv 2011/65/EU, 2006/42/EG samt 2014/30/EU och har utvecklats och tillverkats i överensstämmelse med de versioner av följande standarder som gällde vid produktionsdatumet:

EN ISO 12100, EN 55012, EN 61000-6-1

Förvaring av teknisk dokumentation:

ANDREAS STIHL AG & Co. KG
 Produktzulassung

Tillverkningsår samt serienummer står på maskinen.

Waiblingen, 2021-07-15

ANDREAS STIHL AG & Co. KG
 enligt fullmakt



Dr. Jürgen Hoffmann

Avdelningschef produktgodkännande, reglering



25 UKCA-konformitetsdeklaration

ANDREAS STIHL AG & Co. KG
 Badstr. 115
 D-71336 Waiblingen

Tyskland

intygat på eget ansvar att

Konstruktionstyp: Jordbormaskin
 Fabrikat: STIHL
 Typ: BT 131
 Serieidentifisering: 4313
 Slagvolym: 36,3 cm³

motsvarar bestämmelserna i UK-förordningarna "The Restriction of the Use of Certain Hazardous Substances in Electrical and Electronic Equipment Regulations 2012, Supply of Machinery (Safety) Regulations 2008 och Electromagnetic Compatibility Regulations 2016" och har utvecklats och tillverkats i överensstämmelse med de versioner av följande standarder som gällde vid produktionsdatumet:

EN ISO 12100, EN 55012, EN 61000-6-1

Förvaring av teknisk dokumentation:

ANDREAS STIHL AG & Co. KG

Tillverkningsår samt serienummer står på maskinen.

Waiblingen, 2021-07-15

ANDREAS STIHL AG & Co. KG

enligt fullmakt



Dr. Jürgen Hoffmann

Avdelningschef produktgodkännande, reglering



Sisällysluettelo

1	Käyttöohje.....	21
2	Turvallisuusohjeet ja työtekniikka.....	21
3	Laitteen kokoaminen.....	25
4	Kaasuvaajerin säätäminen.....	26
5	Polttoaine.....	26
6	Polttoaineen lisääminen.....	27
7	Porajarru.....	28
8	Terän asentaminen.....	28
9	Moottorin käynnistäminen ja sammuttaminen.....	29
10	Yleisiä käyttöohjeita.....	31
11	Jumittuneen poraustyökalun irrottaminen.....	32
12	Ilmansuodattimen vaihtaminen.....	32
13	Kaasuttimen säätäminen.....	33
14	Sytytystulppa.....	33
15	Moottorin käynti.....	34
16	Kulmavaihteen voitelu.....	34
17	Laitteen säilytys.....	34
18	Huolto- ja hoito-ohjeita.....	35
19	Kulutuksen minimointi ja vaurioiden välttäminen.....	36
20	Tärkeät osat.....	37
21	Tekniset tiedot.....	38
22	Korjausohjeita.....	38
23	Hävittäminen.....	39
24	EU-vaatimusten mukaisuusvakuutus.....	39

25 UKCA-vaatimusten mukaisuusvakuutus....39

1 Käyttöohje

1.1 Kuvakkeet

Laitteeseen kiinnitetyt kuvakkeet on selostettu tässä käyttöohjeessa.

Laitteessa on mallista ja varustelusta riippuen seuraavia kuvakkeita:



Polttoainesäiliö; bensiiniin ja moottoriöljyn seos



Primer-pumpun käyttö



Porajarru



1.2 Tekstiin liittyvät merkinnät



VAROITUS

Ihmisten onnettomuus- ja loukkaantumisvaaraa sekä esinevahinkoja koskeva varoitus.

HUOMAUTUS

Laitteen tai sen yksittäisten osien vaurioitumisen vaara.

1.3 Tekninen tuotekehittäely

STIHL kehittää jatkuvasti koneitaan ja laitteitaan, minkä vuoksi se pidättää oikeuden toimitusten laajuuden muotoa, tekniikkaa ja varustusta koskeviin muutoksiin.

Käyttöohjeessa annettujen tietojen ja kuvien perusteella ei näin ollen voida esittää vaateita.

2 Turvallisuusohjeet ja työtekniikka



Tämän moottorityökalun kanssa työskenneltäessä tarvitaan erityisiä turvallisuustoimenpiteitä, koska poraustyökalu toimii suurella vääntömomentilla ja joskus suurella pyörimisnopeudella ja koska poraustyökalut ovat teräväreunaisia.



Lue koko käyttöohje huolellisesti, ennen kuin käytät laitetta ensimmäisen kerran. Säilytä ohje huolellisesti myöhemmästä käytöstä varten. Käyttöohjeiden noudattamatta jättäminen voi olla hengenvaarallista.

Noudata maakohtaisia turvallisuusohjeita, joita ovat julkaisseet esim. ammattijärjestöt, sosiaalivakuutusorganisaatiot, työsuojeluviranomaiset ja muut vastaavat tahot.

Jos työskentelet ensimmäistä kertaa moottorilaitteen parissa: pyydä myyjää tai muuta laitteen tuntevaa henkilöä selostamaan, miten laitetta käsitellään turvallisesti. Harkitse myös osallistumista aiheesta käsittelevälle kurssille.

Alaikäiset eivät saa työskennellä laitteen parissa – poikkeuksena yli 16-vuotiaat nuoret, jotka koulutetaan valvotusti.

Pidä lapset, eläimet ja katsojat etäällä laitteesta.

Jos laitetta ei käytetä, sitä tulee säilyttää siten, ettei se aiheuta vaaraa kenellekään. Varmista moottorilaitte luvattoman käytön varalta.

Käyttäjä vastaa sivullisille ja heidän omaisuudelleen aiheutuvista onnettomuuksista ja vaaroista.

Luovuta tai lainaa moottorikäyttöinen laite vain sellaisille henkilöille, jotka ovat perehtyneet kyseisen mallin ominaisuuksiin ja käsittelyyn. Luovuta aina myös käyttöohje laitteen mukana.

Kansallisissa ja paikallisissa määräyksissä on mahdollisesti määritelty käyttöaikatavat melupäästöjä aiheuttavien moottorilaitteiden käytölle.

Moottorilaitteen parissa työskentelevän henkilön tulee olla levännyt, terve ja muuten hyvässä kunnossa.

Jos käyttäjä ei saa terveydellisistä syistä altistaa itseään rasitukselle, hänen tulee tiedustella lääkäriltään, onko työskentely moottorilaitteen kanssa mahdollista.

Sydämentahdistinta käyttävät: tämän laitteen sytytyslaitteisto aiheuttaa erittäin heikon sähkömagneettisen kentän. Vaikutusta yksittäisiin sydämentahdistintyyppisiin ei voida täysin sulkea pois. Terveystieteiden alalla on suositeltavaa, että asiasta neuvotellaan lääkärin ja sydämentahdistimen valmistajan kanssa.

Moottorilaitetta ei saa käyttää alkoholin tai reaktiokykyä häiritsevien lääkkeiden nauttimisen jälkeen tai päihteiden vaikutuksen alaisena.

Käytä moottorilaitetta – liittyvän poraustyökalun mukaan – vain reikien kairaamiseen maahan ja puuhun tai jäähän. Valitse porausakseli siten, että porajarrun vipu voidaan milloin tahansa porauksen aikana tukea käyttäjän reiteen.

Moottorilaitetta ei saa käyttää muuhun tarkoitukseen.

Varmista ennen poraamisen aloittamista, ettei porauspaikassa ole johtoja (esimerkiksi kaasu, vesi, sähkö):

- Pyydä tietoja paikallisilta palvelujen toimittajilta
- Epävarmassa tapauksessa tarkista johtojen esiintyminen ilmaisimilla tai koekaivuulla

Kytke moottorilaitteeseen vain joko STIHLin hyväksymiä tai teknisesti näiden veroisia työvälineitä. Jos sinulla on kysyttävää, käännä erikoisliikkeen puoleen. Käytä vain korkealaatuisia työkaluja tai lisätarvikkeita. Muutoin voi tapahtua onnettomuus tai moottorilaitte voi vaurioitua.

STIHL suosittelee vain alkuperäisten STIHL-työkalujen ja tarvikkeiden käyttöä. Niiden ominaisuudet on optimoitu tätä tuotetta varten ja vastaamaan käyttäjän vaatimuksia.

Älä tee laitteeseen muutoksia – se voi vaikuttaa laitteen turvallisuuteen. STIHL ei vastaa henkilö- tai aineellisista vahingoista, jotka ovat seurausta muiden kuin STIHLin hyväksymien oheislaitteiden käytöstä.

Älä käytä korkeapainepesuria laitteen puhdistukseen. Kova vesisuihku saattaa vaurioittaa laitteen osia.

2.1 Vaatetus ja varustus

Käytä määräysten mukaista vaatetusta ja varustusta.



Vaatetuksen on oltava työtehtävään sopiva eikä saa haitata työskentelyä. Käytä vartaloa myötäilevää vaatetusta, esim. kokohaalareita. Älä käytä työtakia.

Älä käytä vaatteita, jotka voivat takertua kiinni risukoihin tai laitteen liikkuviin osiin. Älä käytä myöskään huivia, solmiota tai koruja.



Sido pitkät hiukset yhteen ja varmista, että ne ovat olkapäiden yläpuolella.



Käytä tukevia, karkeapohjaisia ja luisutamattomia jalkineita.



VAROITUS



Pienennä silmävammojen riskiä käyttämällä standardin EN 166 mukaisia suojalaseja, jotka asettuvat tiiviisti kasvoja vasten. Varmista suojalasien asettuminen oikein kasvoja vasten.

Käytä "henkilökohtaista" melusuojaa – esim. kupikuulonsuojaimia.

Käytä suojakypärää putoavien esineiden varalta.



Käytä kestävästä materiaalista (esim. nahasta) valmistettuja työkäsiineitä.

STIHLin valikoimiin kuuluu runsaasti erilaisia henkilökohtaisia suojavarusteita.

2.2 Moottorilaitteen kuljetus

Sammuta aina moottori.

Poista poraustyökalu pidempiä matkojen kuljetusta varten ja kuljeta laitetta rungon kahvasta – kuumat osat (esim. vaihteisto) pois päin kehosta – **palovammojen vaara!**

Kulkuneuvoissa: varmista moottorilaitte kaatumisen, vaurioitumisen ja polttonesteen vuotamisen varalta.

2.3 Tankkaus



Bensiini on erittäin helposti syttyvää – pidä etäisyyttä avotuleen – älä läikytä polttonestettä – älä tupakoi.

Sammuta moottori ennen tankkausta.

Älä tankkaa moottorin ollessa kuuma – polttoneste voi vuotaa ylitse – **tulipalon vaara!**

Avaa säilön korkki varovasti, jotta ylipaine voi purkautua hitaasti eikä polttonestettä roisku ulos.

Tankkaus on sallittua vain hyvin tuuletetuilla paikoilla. Jos polttonestettä on läikkinyt, puhdista moottorilaitte heti – älä päästä polttonestettä vaatteisiin ja vaihda vaatteet tarvittaessa heti.



Sulje tankkauksen jälkeen polttoainesäiliön kierrekorkki hyvin.

Näin vähennät riskiä, että tankin korkki irtoaa moottorin tärinän vaikutuksesta ja polttonestettä pääsee valumaan ulos.



Varmista, ettei laitteessa ole vuotoja! Jos polttoainetta pääsee valumaan ulos, älä käynnistä moottoria – **palovammojen aiheuttama hengenvaara!**

2.4 Ennen käynnistystä

Varmista moottorikäyttöisen laitteen käyttöturvallisuus. Noudata ohjeita käyttöohjeen aihetta käsittelevässä luvussa:

- Tarkasta polttonestejärjestelmän tiiviys. Kiinnitä erityistä huomiota näkyvissä oleviin osiin kuten tankin kanteen, letkuliitäntöihin, polttonesteen käsipumppuun (vain polttonesteen

käsi­pumpulla varustetut moottorilaitteet). Älä käynnistä moottoria, mikäli havaitset vuotoja tai vaurioita – **palovaara!** Anna erikoisliikkeen kunnostaa laite ennen kuin otat laitteen uudeen käyttöön

- Pysäytyspainiketta tulee kyetä painamaan kevyesti
- Toimiva porajarru
- Rikastinlöpän vivun, kaasuvivun lukitsimen ja kaasuvivun on oltava kevytliikkeisiä – kaasuvivun on palattava itsestään joutokäyntiasentoon. Rikastinlöpän vivun on palattava asenoista **I** ja **II** käyttöasentoon **I**, kaasuvivun lukitsinta ja kaasuvivua painetaan samanaikaisesti
- Varmista, että sytytyskaapelin liitin on tiukasti paikallaan – liittimen puutteellinen kiinnitys voi aiheuttaa kipinöintiä, mikä voi sytyttää laitteesta vuotavan polttonesteen ja ilman seoksen – **tulipalon vaara!**
- Älä tee muutoksia hallinta- ja turvalaitteisiin
- Kahvojen on oltava puhtaita, kuivia ja öljyttömiä – tärkeää moottorikäyttöisen laitteen turvallista käsittelyä varten

Moottorilaitetta saa käyttää vain käyttöturvallisessa tilassa – **onnettomuusvaara!**

2.5 Moottorin käynnistäminen

Vähintään 3 metrin päässä tankkauspaikasta – ei suljetussa tilassa.

Käynnistä moottori ainoastaan tasaisella alustalla ja varmista vakaa asento.

Laukaise porajarru ennen käynnistämistä. Poraustyökalu voi muuten kiertää mukana ja käyttäjä menettää maaporan hallinnan.

Moottorilaitetta saa käyttää vain yksi henkilö kerrallaan – muut ihmiset on pidettävä loitolla – myös käynnistettäessä.

Vältä koskettamatta poraustyökalua – **loukkaantumisvaara!**

Älä käynnistä moottoria huolimattomasti – suorita käynnistys käyttöohjeen mukaan.

Moottorin joutokäynnin tarkastaminen: poraustyökalun täytyy joutokäynnillä – kaasuvivu vapautettuna – olla pysähdyksissä.

Pidä helposti syttyvät materiaalit (esim. puuhake, puunkuoret, kuiva heinä, polttoneste) etäällä kuumasta pakokaasuvirrasta ja äänenvaimentimen kuumasta pinnasta – **tulipalovaara!**

2.6 Laitteeseen tarttuminen ja laitteen ohjaaminen

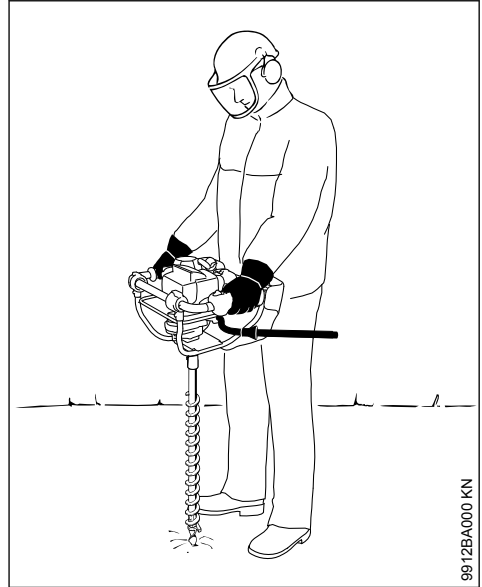

Pidä aina moottorilaitteen kahvoista kiinni molemmin käsin.

Varmista, että seisot aina tukevassa ja turvallisessa asennossa – porajarru vasemmalla reidellä.

Pidä kahvat peukaloin lujassa otteessa, vasen käsi käyttökahvalla.

2.7 Työskentelyn aikana

Varmista, että seisot aina tukevassa ja turvallisessa asennossa.

Pysäytä moottori vaaran uhatessa tai hätätilanteessa välittömästi – paina pysäytyspainiketta.

Huolehdi, ettei kukaan muu oleskele työskentelyalueella. Muista pitää riittävän suuri etäisyys muista ihmisistä – **tapaturmavaara!**

Varmista, että moottori toimii moitteettomasti joutokäynnillä, ja että poraustyökalu lakkaa pyörimästä kaasuvivun vapauttamisen jälkeen.

Tarkasta tai korjaa joutokäynnin säätö säännöllisesti. Jos työkalu kuitenkin pyörii joutokäynnillä, toimita laite erikoisliikkeen korjattavaksi. STIHL suosittelee työn teettämistä STIHL-erikoisliikkeessä.

Kulje varovasti liukkaalla tai märällä alustalla, lumessa, jään päällä, rinteissä, epätasaisessa maastossa jne. – **liukastumisvaara!**

Kiinnitä huomiota esteisiin: puunkannot, juuret – **Kompastumisvaara!**

Noudata tavallista suurempaa tarkkaavaisuutta ja varovaisuutta käyttäessäsi kuulosuojaimia. Vaarasta ilmoittavien äänien (huutoäänien, äänimerkkien jne.) kuuluvuus on tällöin heikentynyt.

Pidä tarpeeksi taukoja väsymyksen ja uupumuksen välttämiseksi – **Onnettomuusvaara!**

Työskentele rauhallisesti ja harkitusti – vain, kun valaistus ja näkyvyys ovat hyviä. Työskentele varoen, älä vaaranna muiden turvallisuutta.



Moottorilaitte tuottaa myrkyllisiä pakokaasuja heti, kun moottori käynnistyy. Nämä voivat olla hajuttomia ja näkymättömiä sekä sisältää palamattomia hiilivetyjä ja bentseeniä. Älä koskaan käytä moottorilaitetta suljetuissa tai huonosti tuuletetuissa tiloissa – älä myöskään katalyysaattorikoneiden kanssa.

Jos työskentelet ojissa, notkoissa tai muuten ahtaissa olosuhteissa, varmista aina riittävä ilmanvaihto. **Myrkytyksestä aiheutuva hengenvaara!**

Keskeytä työskentely heti, mikäli kärsit pahoinvoinnista, päänsärystä, näköhäiriöistä (esim. näkökentän supistuminen), kuulohäiriöistä, hui-mauksesta, tai keskittymiskyvyn heikentymisestä. Nämä oireet voivat johtua muun muassa liian korkeista pakokaasupitoisuuksista – **onnettomuusvaara!**

Käytä moottorilaitetta alhaisella melu- ja pakokaasupäästöillä – älä käytä moottoria tarpeettomasti, kaasuta vain työskennellessäsi.

Älä tupakoi moottorilaitteen käytön aikana äläkä laitteen läheisyydessä – **palovaara!** Polttonestejärjestelmästä voi päästä ulos syttyviä bensiinihöyryjä.

Työn aikana syntyvä pöly, sumu ja savu voivat olla vaarallisia terveydelle. Jos pölyä ja savua syntyy paljon, käytä hengityssuojainta.

Jos moottorilaitte altistettiin ei määräysten mukaiselle kuormituksella (esim. ulkoinen isku tai laitteen kaatuminen), tarkasta laitteen turvallinen toiminta ehdottomasti ennen laitteen uudelleen käyttöä – katso myös "Ennen käynnistystä".

Tarkasta erityisesti polttonestejärjestelmän tiiviyden ja turvalaitteiden toiminta. Moottorilaitteita, jotka

eivät enää ole käyttöturvallisia, ei missään tapauksessa saa käyttää. Ota epäselvissä tapauksissa yhteyttä erikoisliikkeeseen.

Älä työskentele käynnistyskaasuasennossa – moottorin kierroslukua ei voida säätää kaasuvivun tässä asennossa.

Kosketa poraustyökälu ja porakaraa vain, kun moottori on sammutettu ja poraustyökälu on liikumaton – **loukkaantumiswaara!**



Vältä koskettamasta jännitteisiä johtoja – **sähköiskuvaara!**

Pidä moottorilaitetta varmassa otteessa niin, että voit hallita äkillisiä nykäyksiä – käytä laitetta vain pienellä työntöpainella.



Työskentele erityisen huolellisesti kivisessä tai juurakkoisessa maaperässä.

Peitä ja suojaa porausreiät.

Pysäytä moottori poraustyökäluun vaihtamiseksi ja laita porajarru päälle – **loukkaantumiswaara!**

Älä koske kuumiin koneenosiin, etenkin äänenvaimentimeen – **palovaara.**

Sammuta moottori, ennen kuin poistut laitteen luota.

Tarkasta poraustyökälu säännöllisesti, lyhyin väliajoin ja aina, kun olet havainnut muutoksia työvälineessä! Vaurioituneet tai tylsät poraustyökälu ja terät on vaihdettava välittömästi.

2.8 Tärinä

Laitteen pitempiaikainen käyttö voi aiheuttaa tärinää johtuvia käsien verenkiertohäiriöitä (valkosormisuus).

Yleistä kaikille sopivaa käyttöaika ei voi ilmoittaa, sillä käyttöaika riippuu monista tekijöistä.

Voit käyttää laitetta kauemmin, kun – suojaat kädet (lämpimillä käsineillä) – pidät välillä taukoja

Käyttöaika lyhentää:

- käyttäjän verenkierto-ongelmat (oireet: usein kylmiltä tuntuvat tai kutisevat sormet)
- alhainen ulkoilman lämpötila
- tiukka puristusote (tiukka ote estää verenkiertoa).

Mikäli laitteen säännöllisen ja pitkäaikaisen käytön yhteydessä ilmenee oireita (esim. sormien kutina), suosittelomme lääkärintarkastusta.

2.9 Huolto- ja korjaustyöt

Huolla moottorilaitetta säännöllisesti. Tee ainoastaan tässä käyttöohjeessa kuvattuja huolto- ja korjaustyitä. Muut työt on teetettävä alan ammattilaisella.

STIHL suosittelee, että kaikki huolto- ja korjaustyöt teetetään ainoastaan valtuutetulla STIHL-jälleenmyyjällä. STIHL-kauppiat saavat säännöllisesti koulutusta ja teknisiä tiedotteita.

Käytä ainoastaan korkealaatuisia varaosia. Huonopilaatuisten varusteiden käyttö voi aiheuttaa tapaturmia tai vahingoittaa laitetta. Lisätietoa saat jälleenmyyjältä.

STIHL suosittelee alkuperäisten STIHL-varaosien käyttöä. Ne on suunniteltu kyseiseen laitteeseen ja käyttäjän tarpeisiin sopiviksi.

Ennen korjaus-, huolto- ja puhdistustöiden aloittamista on **sammutettava moottori ja irrotettava sytytystulpan pistoke – moottorin tahattoman käynnistymisen aiheuttama loukkaantumisvaara!**
– Poikkeus: kaasuttimen ja joutokäynnin säätö.

Älä käynnistä moottoria sytytystulpan pistokkeen tai sytytystulpan ollessa irrotettuna – sylinterin ulkopuolisten kipinöiden aiheuttama **palovaara!**

Älä huolla tai säilytä moottorilaitetta avotulen lähellä – polttoaineen aiheuttama **palovaara!**

Tarkista säännöllisesti, että polttoainesäiliön korkki ei vuoda.

Käytä ainoastaan moitteettomassa kunnossa olevia STIHLin hyväksymiä sytytystulppia – ks. Tekniset tiedot.

Tarkista sytytysjohto (eristys ehjä, liitäntä kunnossa).

Tarkista, että äänenvaimennin on kunnossa.

Älä työskentele viallisella äänenvaimentimella tai ilman äänenvaimenninta – **palovaara!** – **kuulovammojen vaara!**

Älä koske kuumaan äänenvaimentimeen – **palovammojen vaara!**

Tärinävaimentimien kunto vaikuttaa tärinän määrään – tarkasta tärinävaimentimet säännöllisesti.

3 Laitteen kokoaminen

3.1 Porajarrun vapautusvivun asentaminen

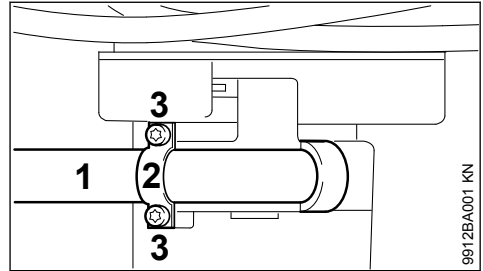

- ▶ Aseta vapautusvipu (1) kiristyskappaleeseen
- ▶ Asenna pidike (2) vapautusvipuun
- ▶ Kierrä ruuvi (3) paikalleen. Kiristä

3.2 Pehmusteen asentaminen

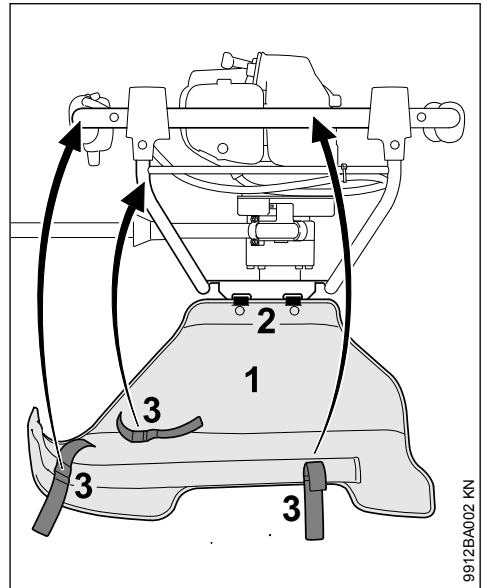

- ▶ Kiinnitä pehmuste (1) kielekkeillä (2) kahvakahvikon pitkittäisiin reikiin
- ▶ Käänä pehmuste ylös

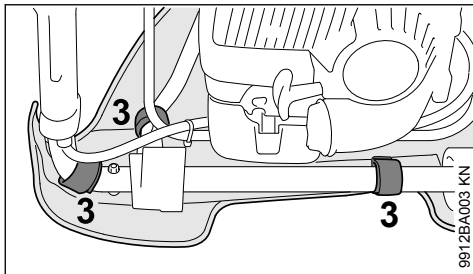

- ▶ Kiinnitä pehmuste tarranauhoilla (3) kahvakihkkoon. Katso, että kaasuvaijeri ei jää jumiin

4 Kaasuvaijerin säätäminen

Kaasuvaijerin säätöä voi olla tarpeen korjata laitteen asennuksen tai pitkäaikaisen käytön jälkeen.

Säädä kaasuvaijeri vain, jos laitteen asennus on suoritettu loppuun saakka.

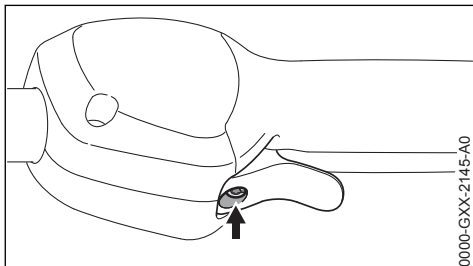

- ▶ Siirrä kaasuvipu täyden kaasun asentoon
- ▶ Kierrä kaasuvivun ruuvia (nuoli) myötäpäivään ensimmäiseen pysähdyskohtaan. Kierrä ruuvia tämän jälkeen vielä puoli kierrosta sisäänpäin

5 Polttoaine

Moottorissa on käytettävä polttoaineena bensiiniä ja moottoriöljyn sekoitusta.



Vältä suoraa ihokosketusta polttoaineen kanssa samoin kuin polttoainehöyryjen hengittämistä.

5.1 STIHL MotoMix

STIHL suosittelee STIHL MotoMix -polttoaineen käyttöä. Tämä valmis polttoaineseos ei sisällä bentseeniä eikä lyijyä. Polttoaineen oktaaniluku on korkea ja sitä käytettäessä sekoitussuhde on aina sopiva.

STIHL MotoMix -polttoaine sisältää STIHL-kaksitahtimoottoreihin tarkoitettua moottoriöljyä HP Ultra. Näin tätä polttoainetta käytettäessä moottori kestää mahdollisimman pitkään.

MotoMix-polttoainetta ei ole saatavissa kaikilla markkinoilla.

5.2 Polttoaineen sekoittaminen

HUOMAUTUS

Moottoriin sopimattomat käyttöaineet tai ohjeista poikkeava sekoitussuhde voivat johtaa vakaviin moottorivaurioihin. Heikkolaatuinen bensiini tai moottoriöljy voivat vahingoittaa moottoria, tiiviste-remkainta, johtoja ja letkuja sekä polttoainesäiliötä.

5.2.1 Bensiini

Käytä vain **merkkibensiiniä**, jonka oktaaniluku on vähintään 90 RON – lyijytöntä tai lyijypitoista.

Manuaalisesti säädettävällä kaasuttimella varustetuissa moottoreissa voi esiintyä käyntihäiriöitä, jos bensiinin alkoholipitoisuus on yli 10 %.

Näissä moottoreissa ei tule tämän vuoksi käyttää tällaista polttoainetta.

M-Tronic-mootorit tuottavat täyden tehon, kun bensiinin alkoholipitoisuus on enintään 27 % (E27).

5.2.2 Moottoriöljy

Jos polttoainetta sekoitetaan itse, käytä vain yhtä STIHL-kaksitahtimoottoriöljyä tai muuta korkealuokkaista luokan JASO FB, JASO FC, JASO FD, ISO-L-EGB, ISO-L-EGC tai ISO-L-EGD mukaista moottoriöljyä.

STIHL määrittelee käytettäväksi STIHL HP Ultra -kaksitahtimoottoriöljyä tai vastaavaa korkean suorituskyvyn moottoriöljyä päästöjen raja-arvojen varmistamiseksi moottorin käyttöajan ajan.

5.2.3 Sekoitussuhde

STIHL-kaksitahtimoottoriöljy: 1:50;
1:50 = 1 osa öljyä + 50 osaa bensiiniä

5.2.4 Esimerkkejä

Bensiinin määrä	STIHL-kaksitahtimoottoriöljy
	1:50
litraa	litraa (ml)
1	0,02 (20)
5	0,10 (100)
10	0,20 (200)
15	0,30 (300)
20	0,40 (400)
25	0,50 (500)

- Kaada ensin polttoainehyväksytyyn säiliöön moottoriöljy, sitten bensiini ja sekoita huolellisesti

5.3 Polttoainesekoituksen säilyttäminen

Säilytä vain polttoainehyväksytyissä säiliöissä turvallisessa, kuivassa ja viileässä paikassa valolta ja auringonvalolta suojattuna.

Polttoaineseos vanhenee – tee polttoainesekoitus vain muutaman viikon tarpeeseen. Älä varastoi polttoainesekoitusta yli 30 päivää. Valon, auringon, matalien tai korkeiden lämpötilojen vaikutuksesta polttoaineseoksesta voi tulla käyttökelvotonta nopeammin.

STIHL MotoMix -sekoitusta voidaan kuitenkin säilyttää ongelmitta jopa 5 vuotta.

- Ravista polttoainesekoituksella täytettyä kanisteria ennen tankkaamista voimakkaasti



VAROITUS

Kanisteriin voi muodostua painetta – avaa kanisteri varovasti.

- Puhdista polttoainetankki ja kanisteri ajoittain huolellisesti

Hävitä jäännöspolttoaine ja puhdistusneste määrysten mukaisesti ja ympäristöystävällisesti!

6 Polttoaineen lisääminen



6.1 Laitteessa tehtävät valmistelut

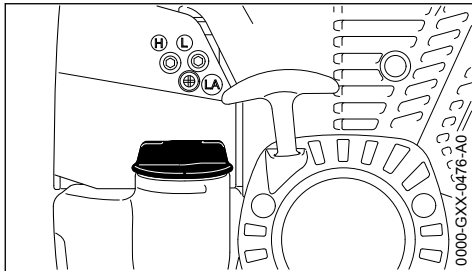

- Puhdista säiliön tulppa ja tulpan ympäristö ennen tankkaamista, jotta säiliöön ei pääse likaa
- Sijoita laite siten, että säiliön tulppa jää ylös

6.2 Polttoainesäiliön tulpan avaaminen

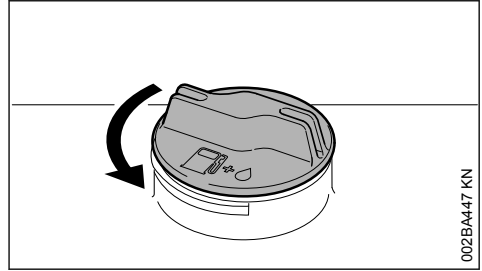

002BA447 KN

- Kierrä tulpaa vastapäivään, kunnes sen voi ottaa pois täyttöaukon suulta.
- Ota säiliön tulppa pois.

6.3 Polttoaineen lisääminen

Tankatessasi älä läikytä polttoainetta äläkä täytä säiliötä ääriään myöten.

STIHL suosittelee STIHLin polttoaineen täyttäjärjestelmän käyttöä (lisävaruste).

- Polttoaineen lisääminen

6.4 Polttoainesäiliön tulpan sulkeminen

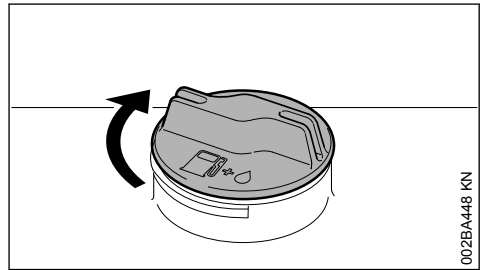

002BA448 KN

- Aseta tulppa paikalleen
- Kierrä tulpaa vastaiseen saakka myötäpäivään ja kiristä se käsin mahdollisimman tiukkaan

7 Porajarru

7.1 Laukaise porajarru

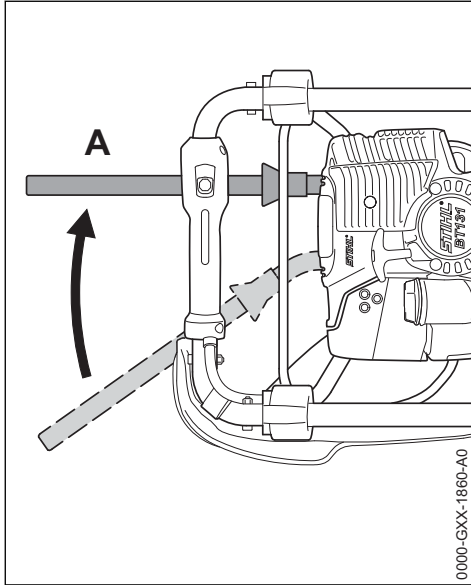

- ▶ Aseta laukaisuvipu asentoon **A**
 - käynnistettäessä
 - joutokäynnillä
 - jumittuneen poratyökalun vetäminen irti kierämällä

Kun poraustyökalu on jumittunut porausreikään (esim. juuriin tai kiviin), pora liikkuu vastapäivään – vapautusvipu painautuu käyttäjän reittä vasten ja porajarru laukeaa.

7.2 Vapauta porajarru

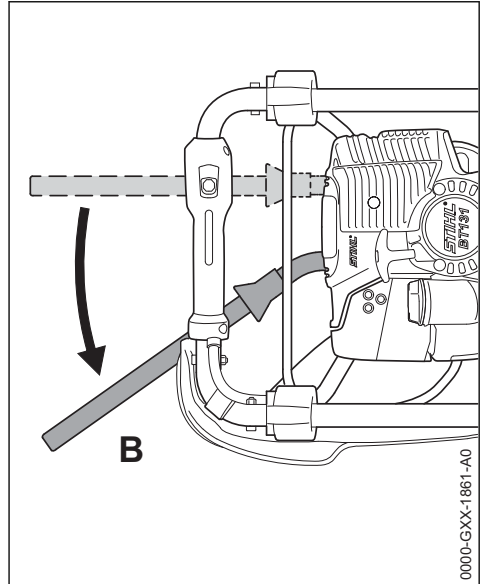

- ▶ Aseta laukaisinvipu asentoon **B**

7.3 Porajarrun toiminnan tarkastus

Porajarruun kohdistuu luonnollinen kuluminen. Työkalu on ennen työn aloittamista ja jumittuneen poratyökalun vapauttamisen jälkeen tarkastettava säännöllisesti sen toiminnan takaamiseksi.

7.3.1 aina ennen työn aloittamista ja jumittuneen poraustyökalun vapauttamisen jälkeen

- ▶ Laukaise porajarru moottorin tyhjäkäynnillä ja käytä hetkellisesti (3 sekuntia.) täydellä kaasulla – poraustyökalu ei saa kiertyä

Kun porajarruissa on vika, ne on korjattava välittömästi ammattiliikkeessä - STIHL suosittelee STIHL-jälleenmyyjää.

8 Terän asentaminen

- ▶ Sammuta moottori ja laukaise poran jarru – katso "Poran jarru"
- ▶ Laske porauslaite alas

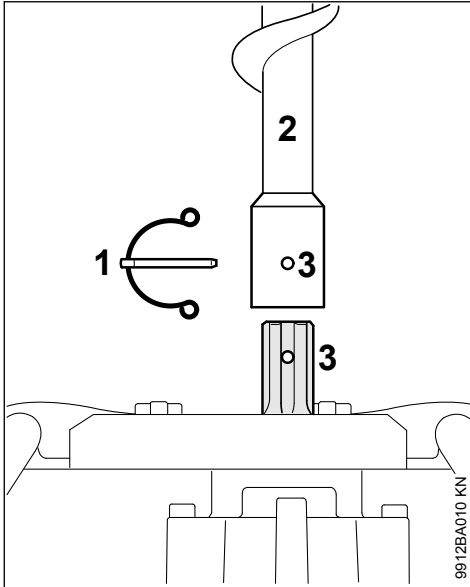

- ▶ Vedä varmistinsokka (1) ulos poran varresta
- ▶ Työnnä poraustyökalu (2) porakaran päälle, kunnes reiät (3) ovat kohdakkain
- ▶ Laita varmistinsokka reikään
- ▶ Taita jousipidike kokoon varmistinsokan ympäri niin, että se ympäröi poran akselia

9 Moottorin käynnistäminen ja sammuttaminen

9.1 Laukaise porajarru

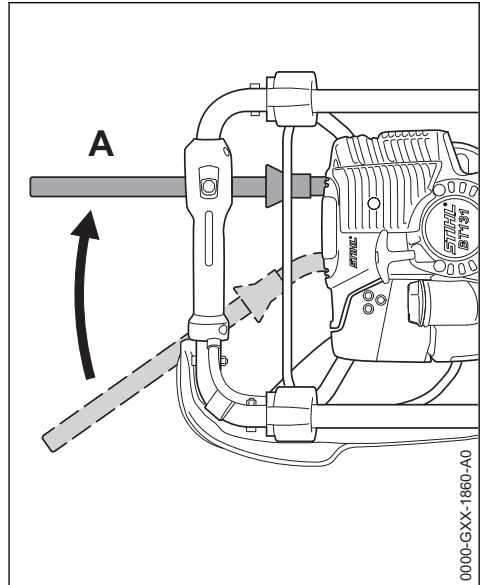

- ▶ Aseta laukaisinvipu asentoon **A**. Porajarru on kytketty päälle ja poratyökalu on estetty.

9.2 Hallintalaitteet

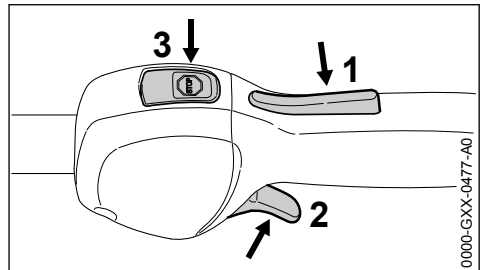

- 1 Kaasuvivun lukitsin
- 2 Kaasuvipu
- 3 Pysäytyspainike – asennot Toiminta ja Seis. Sytytysvirta katkaistaan painamalla pysäytyspainiketta (⊖) katso "Pysäytyspainikkeen ja sytytysvirran toiminta"

9.2.1 Pysäytyspainikkeen ja sytytysvirran kytkennän toiminta

Painamaton pysäytyspainike on asennossa

Käyttö: Sytytysvirta on kytkettynt – moottori on

käynnistysvalmiudessa ja käynnistettävissä. Sytytysvirta kytkeytyy pois päältä painettaessa pysäytyspainiketta. Moottorin pysähtyttyä sytytysvirta kytkeytyy automaattisesti uudelleen päälle.

9.3 Moottorin käynnistäminen

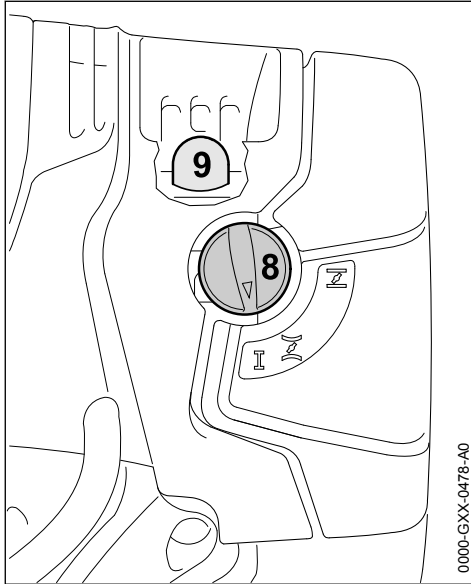

- ▶ Paina polttonesteen käsipumpun paljetta (9) vähintään 5 kertaa. Tee näin myös silloin, kun palje on täynnä polttonestettä
- ▶ Paina rikastinlängän vipua (8) ja kierrä vastavaan asentoon, kunnes se lukittuu



moottorin ollessa kylmä
moottorin ollessa lämmin – myös siinä tapauksessa, että moottori on jo käynnistynyt mutta edelleen kylmä

9.4 Käynnistäminen

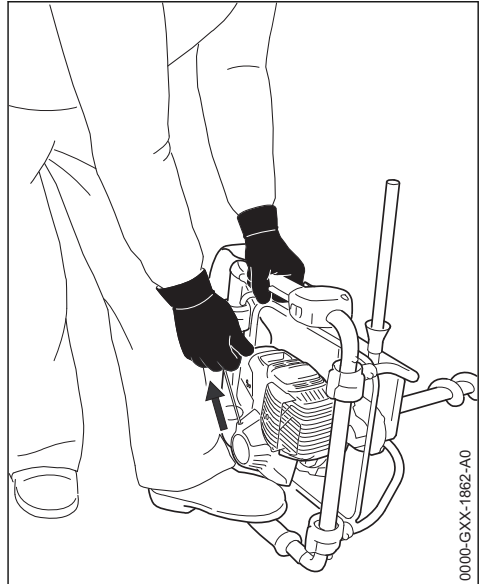

- ▶ aseta laite turvallisesti maahan
- ▶ varmista, että porajarru on vapautettu
- ▶ ota tukeva asento
- ▶ vasen jalka kahvan runkoon
- ▶ vasen käsi kahvan rungossa – mutta älä kosketa kaasuvipua tai kaasuvivun lukkoa – aseta peukalo kahvan rungolle
- ▶ tartu käynnistyskahvaan oikealla kädellä
- ▶ vedä käynnistyskahvaa hitaasti ensimmäiseen selvästi havaittavaan vasteeseen saakka ja tämän jälkeen nopeasti ja voimakkaasti koko liikealueen poikki

HUOMAUTUS

älä vedä naru pähän saakka ulos – **Naru saattaa katketa!**

- ▶ älä anna käynnistyskahvan rullautua itsestään sisään, vaan ohjaa naru kulkemaan sisään vastakkaisessa suunnassa ulosvetosuuntaan nähden – näin käynnistysnaru rullautuu oikein
- ▶ vedä narusta, kunnes moottori käynnistyy

9.4.1 Moottorin käynnistytyä

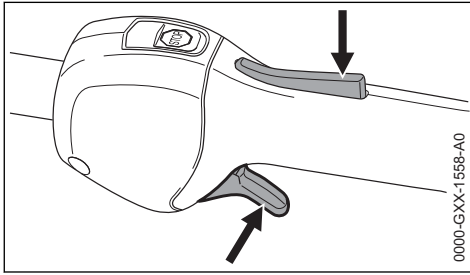

- Paina kaasuvivun varmistin alas ja napauta lyhyesti kerran kaasuvivua – rikastinlöpän vipu siirtyy toiminta-asentoon **I**

HUOMAUTUS

Moottori pitää kytkeä **välittömästi** joutokäynnille – muutoin poran jarrun ollessa laukaistuna kytkin voi vaurioitua.

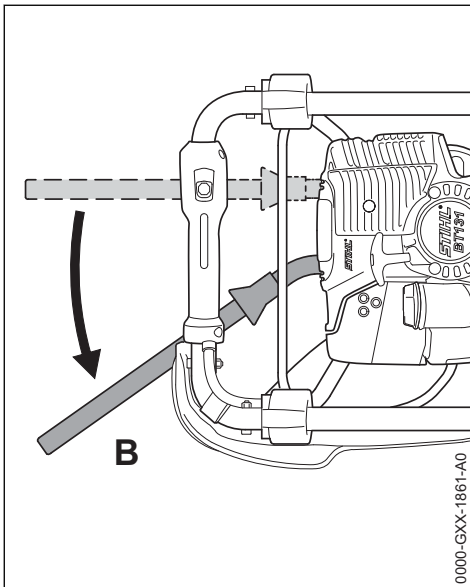

- Aseta laite poratyökalun kärkeen
- Aseta laukaisinvipu asentoon **B** – porajarrun laukeaa – pora on käyttövalmis

VAROITUS

Jos kaasutin on säädetty oikein, poraustyökalu ei saa pyöriä moottorin ollessa joutokäynnillä!

Laite on käyttövalmis.

9.5 Moottorin sammuttaminen

- Paina pysäytyspainiketta – moottori pysähtyy – vapauta pysäytyspainike – pysäytyspainike palaa lähtöasentoon

9.6 Muita käynnistysohjeita

Moottori sammuu kylmäkäynnistyksen asennossa **I tai nostettaessa käyntinopeutta.**

- Aseta rikastinvipu asentoon **I** – vedä käynnistysnarusta uudelleen, kunnes moottori käynnistyy

Moottori ei käynnisty lämpimälle moottorille tarkoitettussa käynnistysasennossa **I**

- Aseta rikastinvipu asentoon **I** – vedä käynnistysnarusta uudelleen, kunnes moottori käynnistyy

Moottori ei käynnisty

- tarkasta, ovatko kaikki hallintalaitteet oikeassa asennossa
- tarkasta, onko tankissa polttonestettä, lisää tarvittaessa
- tarkasta, onko sytytystulpan liitin tiukasti paikallaan
- Toista käynnistys

Moottori on tukehtunut

- Aseta rikastinvipu asentoon **I** – vedä käynnistysnarusta uudelleen, kunnes moottori käynnistyy

Tankki on ajettu täysin tyhjäksi

- paina polttonesteen käsipumpun paljetta tankkauksen jälkeen vähintään 5 kertaa – myös siinä tapauksessa, että palje on täynnä polttonestettä
- Säädä rikastinlöpän vipu moottorin lämpötilaa vastaavasti
- Käynnistä moottori uudelleen

10 Yleisiä käyttöohjeita

10.1 Ensimmäisen käytön aikana

Täysin uusi laite toimii kolmanteen säiliön täyttökertaan saakka kuormittamattomana korkealla kierroslukualueella, joten älä käytä mitään ylimääräisiä kuormia sisäänajovaiheessa. Sisäänajon aikana liikkuvien osien on sopeuduttava toisiinsa – moottoriin kohdistuu suurempi kitkavastus. Moottori saavuttaa suurimman maksimitahonsa, kun sitä on käytetty 5–15 tankillisen ajan.

10.2 Työn aikana

Kun moottoria on käytetty pidempään täydellä kuormalla, anna moottorin vielä käydä jonkin

aikaa tyhjäkäynnillä, kunnes jäädytysilmavirta haihduttaa suurimman lämmön, niin etteivät osat moottorin (sytytys, kaasutin) rasi tu lämmön äärimmäisen kertymisen vuoksi.

10.3 Työskentelyn jälkeen

Sammuttaminen lyhyeksi ajaksi: Anna moottorin jäähtyä. Säilytä laite seuraavaa käyttöä varten täydellä tankilla kuivassa paikassa ja poissa avotulen läheisyydestä. Jos laite on käyttämättömänä pitkään, katso kohtaa "Laitteen säilyttäminen".

10.4 Työskentely akselin jatkeella (valinnainen)

Asenna akselin jatke vain, kun reikä on jo porattu koko porauksen pituudelta.



VAROITUS

Poraustyökalun käynnistäminen asennetulla akselin jatkeella aiheuttaa kohonneen onnettomuusriskin, koska pora on silloin käyttäjän rinnan korkeudella ja eikä sitä voi enää hallita turvallisesti. Tästä syystä akselin jatke on poistettava jo ennen peruuttamista kokonaan porareistä.

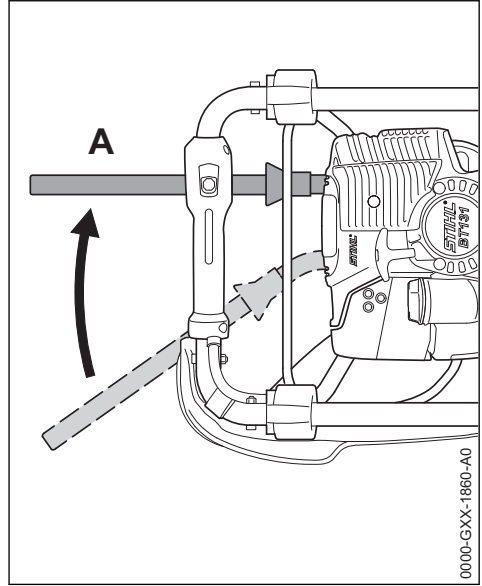

- ▶ Aseta laukaisuvipu asentoon **A** – porajarru laukeaa
- ▶ kierrä koko porauslaitetta vasemmalle vastapäivään, kunnes pora on taas vapaa
- ▶ tarkista porajarrun toiminta juuttuneen poraustyökalun vapauttamisen jälkeen - katso "porajarru"

0000-GXX-1860-A0

11 Jumittuneen poraustyökalun irrottaminen

11.1 Kun poraustyökalu juuttuu porausreikään

- ▶ Sammuta moottori välittömästi
- ▶ Paina seis-painiketta – moottori pysähtyy – päästä irti seis-painikkeesta – seis-painike palautuu

12 Ilmansuodattimen vaihtaminen

Suodattimen käyttöikä on keskimäärin yli yksi vuosi. Älä irrota suodattimen kantta äläkä vaihda ilmansuodatinta, mikäli laitteen teho ei ole heikentynyt selvästi.

12.1 Jos moottorinteho heikkenee tuntuvasti

- ▶ Irrota laitepehmuste kahvan rungosta

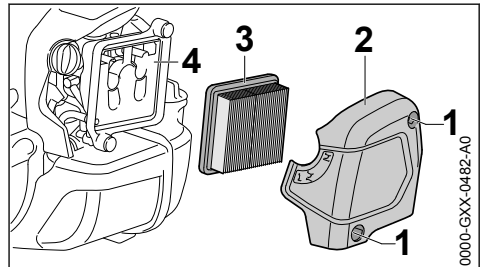

- ▶ Käännä rikastinlöpän kiertosäädin asentoon **I**

0000-GXX-0482-A0

- Kierrä ruuvit (1) ulos
- Poista suodattimen kansi (2)
- Poista karkea lika suodattimen ympäriltä
- Poista suodatin (3)
- Korvaa likaantunut tai vaurioitunut suodatin
- Korvaa vaurioituneet osat

12.2 Suodattimen asentaminen

- sijoita uusi suodatin suodatinkoteloon ja aseta suodattimen kansi paikalleen
- Ruuvaa ruuvit kiinni ja kiristä ne
- Laittepehmusteen asentaminen - katso kohta "Laitteen kokoaminen"

13 Kaasuttimen säätäminen

Laitteen kaasutin on säädetty tehtaalla siten, että moottoriin ohjautuva polttoneste ja ilman seos on optimaalinen kaikissa käyttötilanteissa.

13.1 Joutokäynnin säätö

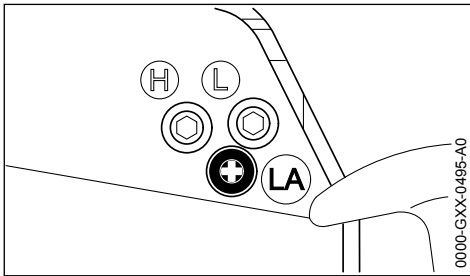

Moottori pysähtyy joutokäynnillä

- Käytä moottoria lämpimäksi noin 3 minuutin ajan
- Kierrä joutokäynnin säätöruuvia (LA) hitaasti myötäpäivään, kunnes moottori käy tasaisesti – poraustyökalu ei saa pyöriä mukana

Poraustyökalu liikkuu joutokäynnillä moottorin mukana

- Kierrä joutokäynnin rajoitinruuvia (LA) hitaasti vastapäivään, kunnes poraustyökalu jää paikalleen. Kierrä poraustyökalua tämän jälkeen vielä 1/2 – 3/4 kierrosta samaan suuntaan

VAROITUS

Anna erikoisliikkeen kunnostaa poraustyökalu, jos poraustyökalu ei pysy säätämisestä huolimatta paikallaan.

14 Sytytystulppa

- Jos moottorin teho on heikentynyt, käynnistys vaikeutunut tai joutokäynnillä ilmenee häiriöitä, tarkista ensin sytytystulppa

- vaihda sytytystulppa n. 100 käyttötunnin jälkeen tai jos sen kärjet ovat voimakkaasti palaaneet, jo aikaisemmin. Käytä ainoastaan STIH-Lin hyväksymiä, häiriösuojattuja sytytystulppia, ks. kohta "Tekniset tiedot"

14.1 Sytytystulpan irrottaminen

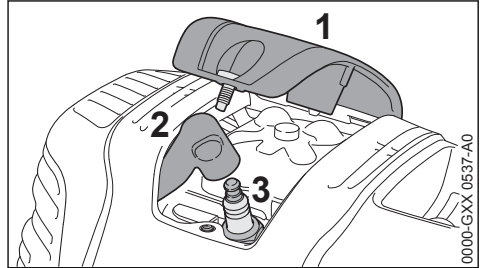

- Kierrä suojus (1) irti
- Vedä sytytystulpan liitin (2) pois paikaltaan
- Kierrä sytytystulppa (3) irti

14.2 Sytytystulpan tarkastus

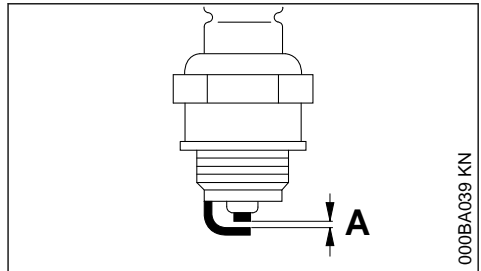

- Likaantuneen sytytystulpan puhdistus
- Tarkasta kärkiväli (A) ja säädä sitä tarvittaessa. Kärkivälin ohjearvo – ks. "Tekniset tiedot"
- Poista sytytystulpan likaantumiseen johtaneet syyt

Mahdollisia syitä ovat:

- polttoaineen joukossa liikaa moottoriöljyä
- likaantunut ilmansuodatin
- hankalat käyttöolosuhteet

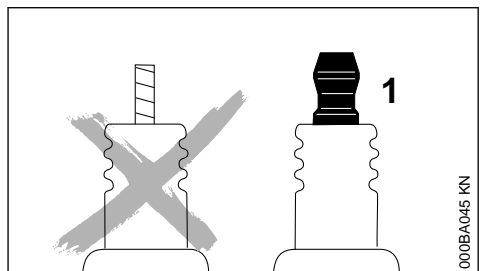

**VAROITUS**

Puuttuva tai puutteellisesti kiristetty liitinmutteri (1) voi aiheuttaa kipinöintiä. Tämä voi aiheuttaa tulipalon tai räjähdysalttiissa ympäristössä. Seurauksena voi olla vakava loukkaantuminen tai esinevahinkoja.

- Käytä häiriönpoistajalla ja kiinteästi asennetulla liitinmutterilla varustettuja sytytystulppia

14.3 Sytytystulpan asentaminen

- Kierrä sytytystulppa (3) paikalleen
- Kiristä sytytystulppa (3) yhdistelmäavaimella
- Paina sytytysjohtimen liitin (2) tiukasti sytytystulpan päälle
- Asenna suojus (1) paikalleen ja kiristä suojuksen ruuvit

15 Moottorin käynti

Jos moottori käy huonosti ilmansuodattimen puhdistamisen ja kaasuttimen säätämisen jälkeenkin, syy voi olla äänenvaimentimessa.

Anna jälleenmyyjän tarkastaa, onko äänenvaimentimessa likaa (karstaa)!

STIHL suosittelee, että annat huolto- ja korjaustyöt vain STIHL-huollon tehtäväksi.

16 Kulmavaihteen voitelu

Tarkasta vaihderasvan määrä 50 käyttötunnin välein ja voitele vaihde tarvittaessa:

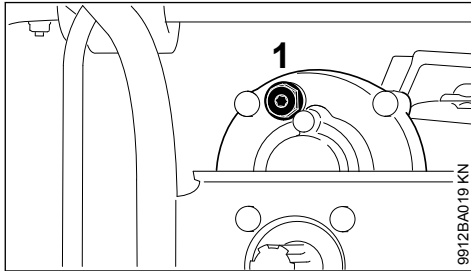

- Kierrä sulkutulppa (1) irti

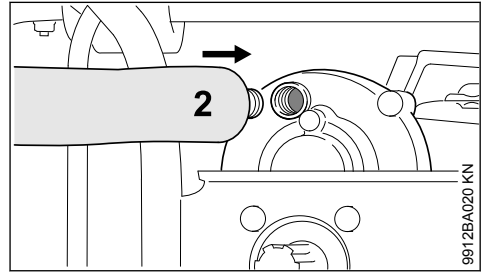

- Jos sulkutulpan (1) sisäpuolella ei näy vaihderasvaa: Kierrä aukkoon STIHL-vaihderasvaa sisältävä putkilo (2) (erikoisvaruste)
- n. 5 - Purista 10 g (1/5 - 2/5 oz.) vaihderasvaa putkilosta (2) vaihteen sisään

HUOMAUTUS

Älä täytä vaihdetta kokonaan vaihderasvalla.

- Kierrä putkilo (2) irti
- Kierrä sulkutulppa (1) paikalleen ja kiristä tulppa

17 Laitteen säilytys

Jos laitetta ei käytetä n. 30 päivään

- Irrota poraustyökalu
- Tyhjennä ja puhdista polttoainesäiliö hyvin tuuletetussa paikassa
- Hävitä polttoaine määräysten mukaisesti ja ympäristöystävällisesti
- Jos polttoaineen käsipumppu on käytettävissä: paina polttoaineen käsipumppua vähintään viisi kertaa
- Käynnistä moottori ja anna moottorin käydä tyhjäkäynnillä, kunnes moottori sammuu
- Puhdista laite huolellisesti
- Säilytä laitetta kuivassa ja turvallisessa paikassa. Suojaa laite luvattomalta käytöltä (esim. lapsilta)

18 Huolto- ja hoito-ohjeita

Tiedot koskevat normaaleja käyttöolosuhteita. Vaikeissa olosuhteissa (paljon pölyä jne.) ja pidempien työpäivien yhteydessä lyhennä vastaavasti annettuja aikavälejä.		ennen töiden aloittamista	töiden lopettamisen jälkeen tai päivittäin	jokaisen tankkauskerän jälkeen	viikoittain	kuukausittain	vuosittain	häirion yhteydessä	vaurion yhteydessä	tarvittaessa
Koko kone	silmämääräinen tarkastus (kunto, tiiviys)	X		X						
	puhdistus		X							
	Vaihda vaurioituneet osat	X							X	
Porajarru	toiminnan tarkastus	X		X						
	huolto erikoisliikkeessä ¹⁾									X
Takakahva	toiminnan tarkastus	X		X						
Ilmansuodatin	silmämääräinen tarkastus					X		X		
	vaihto ²⁾								X	X
Polttonesteen käsi-pumppu (jos käytettävissä)	tarkastus	X								
	kunnostus erikoisliikkeessä ¹⁾								X	
Polttonestetankin imupää	tarkastus erikoisliikkeessä ¹⁾							X		
	vaihto erikoisliikkeessä ¹⁾						X		X	X
Polttonestetankki	puhdistus						X		X	
Kaasutin	tarkastus joutokäynnillä, poraustyökalu ei saa pyöriä mukana	X		X						
	Joutokäynnin säätö									X
Sytystulppa	Kärkivälin säätö							X		
	vaihto 100 käyttötunnin välein									
Jäähdytysilman imuaukot	silmämääräinen tarkastus		X							
	puhdistus									X
Sylinterin levyt	puhdistus erikoisliikkeessä ¹⁾						X			
Venttiilivällys	Anna erikoisliikkeen ¹⁾ tarkastaa ja tarvittaessa säätää venttiilivällys, jos teho on puutteellinen tai käynnistäminen vaatii									X

Tiedot koskevat normaaleja käyttöolosuhteita. Vaikeissa olosuhteissa (paljon pölyä jne.) ja pidempien työpäivien yhteydessä lyhennä vastaavasti annettuja aikavälejä.		ennen töiden aloittamista	töiden lopettamisen jälkeen tai päivittäin	jokaisen tankkauskerran jälkeen	viikoittain	kuukausittain	vuosittain	häirion yhteydessä	vaurion yhteydessä	tarvittaessa
	tavanomaista enemmän voimaa									
Palotila	erikoisliikkeen ¹⁾ suorittama puhdistus 150 käyttötunnin välein									X
Kipinäsuoja äänenvai-mentimessa, maakohtaisesti saatavilla	tarkastus		X					X		
	puhdistus tai vaihto								X	X
Käsiteltävissä olevat ruuvit ja mutterit (säätöruuveja lukuun ottamatta)	kiristys									X
Tärinänvaimennuselementit	tarkastus	X						X		X
	vaihto erikoisliikkeessä ¹⁾								X	
vaihteiston voitelu	tarkastus				X					
	täydentäminen									X
Poran kara	puhdistus		X							
Poraustyökalu	tarkastus	X								
	vaihto								X	X
Poraustyökulun terä	tarkastus	X								
	kääntö tai vaihto								X	X
Turvatarra	vaihto								X	
¹⁾ STIHL suosittelee teettämään työn STIHL-erikoisliikkeellä										
²⁾ vain, jos moottorin teho on heikentynyt tuntuvasti										

19 Kulutuksen minimointi ja vaurioiden välttäminen

Tässä käyttöohjeessa annettujen ohjeiden noudattaminen vähentää laitteen liiallista kulumista ja vaurioitumista.

Laitetta tulee käyttää, huoltaa ja säilyttää näissä käyttöohjeissa kuvatulla tavalla.

Käyttäjä vastaa itse kaikista turvallisuus-, käyttö- ja huolto-ohjeiden noudattamatta jättämisestä aiheutuvista vaurioista. Tämä koskee erityisesti vaurioita, jotka johtuvat

- muiden kuin STIHLin hyväksymien muutosten teosta tuotteeseen
- leikkulaitteiden tai lisätarvikkeiden käytöstä, joita ei ole hyväksytty tähän laitteeseen, jotka eivät laitteeseen sovi tai jotka ovat huonolaatuisia
- laitteen määräysten vastaisesta käytöstä
- laitteen käytöstä urheilui- tai kilpailutapahtumissa
- sekä seurannaisvaurioita, jotka ovat syntyneet viallisia komponentteja käsittävän moottorilaitteen käyttämisestä

19.1 Huoltotyöt

Kaikki kohdassa Huolto- ja hoito-ohjeet kuvatut työt on tehtävä säännöllisesti. Jos käyttäjä ei itse voi huoltaa laitetta, hänen on annettava laite alan ammattilaisen huollettavaksi.

STIHL suosittelee, että annat kaikki huolto- ja korjaustyöt ainoastaan STIHL-korjaamon suorittaviksi. STIHL-kauppiat saavat säännöllisesti koulutusta ja teknisiä tiedotteita.

Jos nämä työt jätetään tekemättä tai jos ne tehdään väärin, voi syntyä vaurioita, joista käyttäjä on itse vastuussa. Näitä ovat mm.:

- laitteen vahingoittuminen huoltotöiden väärän ajoittamisen tai laiminlyöntien vuoksi (esim. ilman tai polttoaineensuodatin), väärä kaasuttimen säätö tai riittämätön jäähdytysilmakanavan puhdistaminen (imauukko, sylinterin rivat)
- epäasianmukaisesta varastoinnista johtuvat korroosio- ja seurannaisvauriot
- laitteelle aiheutuneet vahingot, jotka johtuvat huonolaatuisten varaosien käytöstä

19.2 Kuluvat osat

Jotkut moottorilaitteen osat kuluvat myös normaalissa käyttötarkoituksen mukaisessa käytössä, joten ne on vaihdettava käyttövasta ja -tiheydestä riippuen ajoissa uusiin. Näitä ovat mm.:

- Porajarru
- Kytkin
- Poraustyökalut
- Suodattimet (ilma, polttoaine)
- Käynnistin
- Sytytystulppa
- Tärinävaimennusjärjestelmän vaimennuselementit

20 Tärkeät osat

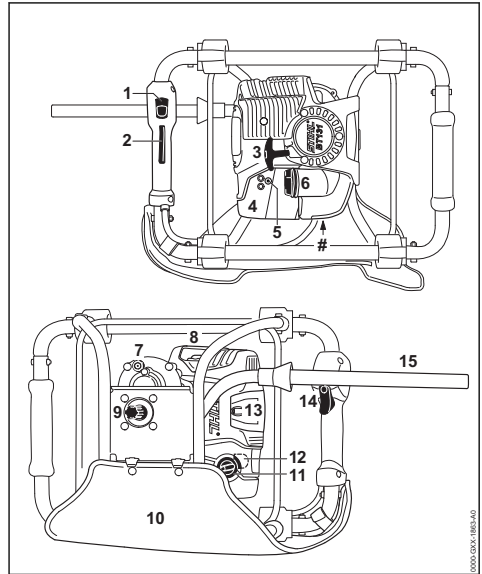

- 1 Pysäytyspainike
- 2 Kaasuvivun lukitsin
- 3 Käynnistyskahva
- 4 Suodattimen kansi
- 5 Kaasuttimen säätöruuvi
- 6 Tankin kansi
- 7 Sulkuruuvi
- 8 Äänenvaimennin kipinäverkolla¹⁾
- 9 Poran kara
- 10 Laitepehmuste
- 11 Rikastinlâpän vipu
- 12 Polttonesteen käsipumppu
- 13 Sytytystulppasuojus
- 14 Kaasuvipu
- 15 Porajarrun laukaisuvipu
- # Koneen numero

¹⁾ Kipinäverkko on maakohtainen

21 Tekniset tiedot

21.1 Moottori

Seosvoitelulla varustettu STIHLin yksisylinterinen nelitahtimoottori

Iskutilavuus:	36,3 cm ³
Sylinterin reikä:	43 mm
Männän iskunpituus:	25 mm
Teho normin ISO 8893 mukaan:	1,4 kW (1,9 PS) kierrosluvulla 8500 1/min
Tyhjäkäyntipyörimisnopeus:	2800 1/min
Rajoituskierrosnopeus:	9500 1/min
Venttiilivällys	
Imuventtiili:	0,10 mm
Pakuventtiili:	0,10 mm

21.2 Sytytyslaitteisto

Elektronisesti ohjattu magneettisytytin

Sytytystulppa (häiriönpois- tajalla):	NGK CMR 6H, BOSCH USR 4AC
Elektrodiväli:	0,5 mm

21.3 Polttonestejärjestelmä

Asennosta riippumaton kalvokaasutin integroidulla polttoainepumpulla

Polttoainetankin tilavuus: 710 cm³ (0,71 l)

21.4 Porausvaihe

2-vaiheinen hammaspyörä

Välityssuhde:	47,5:1
Karan suurin pyörimisnopeus:	200 1/min
Porakan suurin vääntömomentti:	81 Nm
Voitelu:	Raivaussahoille tarkoitettu STIHL-vaihteräsva

21.5 Paino

tankaamattomana, ilman
poraustyökäluu: 10 kg

21.6 Mitat

Pituus tukirungolla:	400 mm
Leveys tukirungolla:	530 mm
Korkeus ilman poraustyökäluu:	365 mm

21.7 Melu- ja tärinäarvot

Melu- ja tärinäarvojen määrittämisessä on otettu huomioon tyhjäkäynti ja nimellinen enimmäiskierrosnopeus suhteessa 1:4.

Lisätiedoille työnantaja koskevan tärinädirektiivin 2002/44/EY vaatimusten täyttämistä, katso

www.stihl.com/vib

21.7.1 Äänenpainetaso L_{peq} standardin ISO 11201 mukaan

92 dB(A)

21.7.2 Äänitehotaso L_{weq} standardin ISO 3744 mukaan

100 dB(A)

21.7.3 Tärinäarvo a_{hv,eq} standardin ISO 20643 mukaan

Maakaira 90 mm

Kahva vasemmalla: 1,7 m/s²

Kahva oikealla: 2,0 m/s²

Äänenpainetasolle ja äänentehtäville K on-Arvo direktiivin 2006/42/EY = 2,0 dB (A) mukaan; tärinäarvolle K on-Arvoa direktiivin 2006/42/EY mukaan = 2,0 m/s².

21.8 REACH-asetus

REACH on kemikaalien rekisteröintiä, arviointia ja lupamenettelyä koskeva EY-asetus.

REACH-asetuksen 1907/2006/EY vaatimusten täyttämistä on tietoa osoitteessa

www.stihl.com/reach

21.9 Pakokaasupäästöarvo

EU-tyyppihyväksyntämenettelyssä mitattu CO₂-arvo ilmoitetaan osoitteessa

www.stihl.com/co2

tuotekohtaisissa teknisissä tiedoissa.

Saatu CO₂-arvo on mitattu tyyppillisestä moottorista normitettua testimenettelyä käyttäen laboratorio-olosuhteissa, eikä se ole selkeä tai ehdoton takuu tietyn moottorin tehosta.

Kun moottoria käytetään ja huolletaan tämän käyttöohjeen mukaan määräysten mukaisesti, pakokaasupäästöjä koskevat, voimassa olevat vaatimukset täyttyvät. Moottoriin tehdyt muutokset mitätöivät käyttöluvan.

22 Korjausohjeita

Laitteen käyttäjä saa suorittaa vain tässä käyttöohjeessa kuvattuja huolto- ja hoitotoita. Suuret korjaukset on annettava alan ammattilaisen tehtäväksi.

STIHL suosittaa, että annat huolto- ja korjaustyöt vain STIHL-huollon tehtäväksi. STIHL-jälleenmyyjiä koulutetaan säännöllisesti. Heillä on käytettävissään näitä laitteita koskevat tekniset tiedotteet.

Asenna korjausten yhteydessä ainoastaan STIHL-Lin tähän laitteeseen hyväksymiä tai muita samantasoisia varaosia. Käytä vain korkealaatuisia varaosia. Huonolaatuisten osien käyttö voi aiheuttaa tapaturmia tai vahingoittaa laitetta.

STIHL suosittaa alkuperäisten STIHL-varaosien käyttöä.

Tunnet STIHL-alkuperäisvaraosan STIHL-varaosanumerosta, tekstistä **STIHL** ja tarvittaessa STIHL-varaosamerkistä **SL** (pienikokoisessa osassa voi olla vain merkki).

23 Hävittäminen

Tietoja hävittämisestä saat paikallishallinnosta tai STIHL-erikoisliikkeestä.

Epäasianmukainen hävittäminen voi olla vahingollista terveydelle ja saastuttaa ympäristöä.

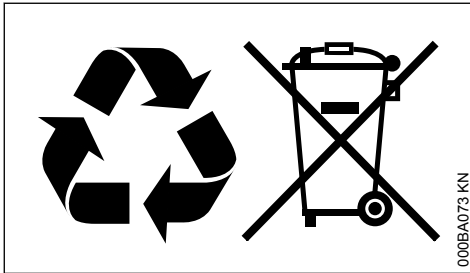

- ▶ Toimita STIHL-tuotteet, myös pakkaukset, asianmukaiseen keräyspisteeseen kierrätystä varten paikallisten säännösten mukaisesti.
- ▶ Älä hävitä talousjätteen mukana.

24 EU-vaatimusten mukaisuusvakuutus

ANDREAS STIHL AG & Co. KG
Badstr. 115
D-71336 Waiblingen

Saksa

vakuuttaa yksinomaisena vastuullisena, että

Malli:	Maapora
Merkki:	STIHL
Tyyppi:	BT 131
Sarjatunniste:	4313
Iskutilavuus:	36,3 cm ³

vastaa soveltuvilta osin direktiivien 2011/65/EU, 2006/42/EY ja 2014/30/EU säännöksiä ja että se on kehitetty ja valmistettu seuraavien standardien tuotteen valmistuspäivänä voimassa olevien versioiden mukaisesti:

EN ISO 12100, EN 55012, EN 61000-6-1

Teknisten asiakirjojen säilyttäminen:

ANDREAS STIHL AG & Co. KG
Produktzulassung

Valmistusvuosi ja koneen numero on ilmoitettu laitteen päällä.

Waiblingen, 15.7.2021

ANDREAS STIHL AG & Co. KG
puolesta

Dr. Jürgen Hoffmann

Osastopäällikkö, tuotehyväksynnät, -sääntely



25 UKCA-vaatimusten mukaisuusvakuutus

ANDREAS STIHL AG & Co. KG
Badstr. 115
D-71336 Waiblingen

Saksa

vakuuttaa yksinomaisena vastuullisena, että

Malli:	Maapora
Merkki:	STIHL
Tyyppi:	BT 131
Sarjatunniste:	4313
Iskutilavuus:	36,3 cm ³

vastaa soveltuvilta osin seuraavien direktiivien määräyksiä: Yhdistyneen kuningaskunnan säännökset The Restriction of the Use of Certain Hazardous Substances in Electrical and Electronic Equipment Regulations 2012, Supply of Machinery (Safety) Regulations 2008, Electromagnetic Compatibility Regulations 2016, ja tuote on kehitetty ja valmistettu seuraavien standardien tuotteen valmistuspäivänä voimassa olevien versioiden mukaisesti:

EN ISO 12100, EN 55012, EN 61000-6-1

Teknisten asiakirjojen säilyttäminen:

ANDREAS STIHL AG & Co. KG

Valmistusvuosi ja koneen numero on ilmoitettu laitteen päällä.

Waiblingen, 15.7.2021

ANDREAS STIHL AG & Co. KG



Dr. Jürgen Hoffmann

Osastopäällikkö, tuotetehyväksynnät, -sääntely



Indholdsfortegnelse

1	Om denne brugsvejledning.....	40
2	Sikkerhedshenvisninger og arbejdsteknik.....	40
3	Komplettering af maskinen.....	45
4	Indstilling af gaskabel.....	45
5	Brændstof.....	45
6	Påfyldning af brændstof.....	46
7	Borets bremse.....	47
8	Isætning af boreværktøj.....	48
9	Start og standsning af motoren.....	49
10	Driftshenvisninger.....	51
11	Løsné et fastklemt boreværktøj.....	51
12	Udskiftning af luftfilter.....	52
13	Indstilling af karburator.....	52
14	Tændrør.....	52
15	Motorens løb.....	53
16	Smøring af drev.....	53
17	Opbevaring af redskabet.....	53
18	Henvisninger til vedligeholdelse og pasning.....	54
19	Minimering af slitage og undgåelse af skader.....	55
20	Vigtige komponenter.....	56
21	Tekniske data.....	57
22	Reparationsvejledning.....	57
23	Bortskaffelse.....	58
24	EU-overensstemmelseserklæring.....	58
25	UKCA-overensstemmelseserklæring.....	58

1 Om denne brugsvejledning

1.1 Billedsymboler

Billedsymboler, der er anbragt på redskabet, er forklaret i denne betjeningsvejledning.

Afhængigt af redskab og udstyr kan følgende billedsymboler være anbragt på redskabet.



Brændstoftank; brændstofblanding af benzin og motorolie



Betjen brændstofhåndpumpen



Borbremse

1.2 Markering af tekstafsnit



ADVARSEL

Advarsel om risiko for personulykker og tilskadekomst, samt alvorlige tingsskader.

BEMÆRK

Advarsel om risiko for beskadigelse af maskinen eller enkelte komponenter.

1.3 Teknisk videreudvikling

STIHL arbejder løbende med videreudvikling af alle maskiner og redskaber; vi må derfor forbeholde os ret til ændringer i leveringsomfangets form, teknik og udstyr.

Der kan således ikke afledes krav ud fra angivelser og illustrationer i denne betjeningsvejledning.

2 Sikkerhedshenvisninger og arbejdsteknik



Der skal træffes særlige sikkerhedsforanstaltninger ved arbejde med dette motorredskab, da der arbejdes med højt drejningsmoment, og boreværktøjet til dels har en høj omdrejningshastighed, og fordi boreværktøjerne er meget skarpe.



Læs hele brugsvejledningen grundigt igennem, før redskabet tages i brug første gang, og opbevar den sikkert til senere brug. Det kan være livsfarligt ikke at overholde brugsvejledningen.

Nationale sikkerhedsforskrifter, f.eks. fra brancheorganisationer, sociale myndigheder, Arbejdstilsynet og andre skal overholdes.

Første gang, der arbejdes med motorredskabet: Få sælgeren eller en anden fagkyndig til at vise dig, hvordan du håndterer det sikkert – eller deltag i et fagligt kursus.

Mindreårige må ikke arbejde med motorredskabet – bortset fra unge over 16 år, som bliver uddannet i brugen heraf under opsyn.

Børn, dyr og tilskuere skal holdes på afstand.

Når motorredskabet ikke er i brug, skal det anbringes, så ingen kan komme til skade. Motorredskabet skal sikres, så uvedkommende ikke har adgang til det.

Brugeren er ansvarlig for ulykker eller farer, som andre personer eller disses ejendom måtte blive udsat for.

Motorredskabet må kun udleveres eller udlånes til personer, som er fortrolige med denne model og dens betjening – brugsanvisningen skal altid følge med.

Brugen af støjemitterende motorredskaber kan være begrænset tidsmæssigt af nationale eller lokale forskrifter.

Enhver, der arbejder med motorredskabet, skal være udhvilet, rask og have en god kondition.

Enhver, som af helbredsmæssige grunde ikke må anstrenge sig, skal spørge sin læge, om vedkommende kan eller må arbejde med et motorredskab.

Kun til brugere af pacemakere: Tændingssystemet på dette redskab genererer et meget svagt elektronisk magnetisk felt. En påvirkning af enkelte typer af hjertepacemakere kan ikke udelukkes fuldstændigt. For at undgå sundhedsmæssige risici anbefaler STIHL at spørge den pågældende læge og producenten af hjertepacemakeren til råds.

Motorredskabet må ikke betjenes efter indtagelse af alkohol, stoffer eller medicin, som påvirker reaktionsevnen.

Motorredskab – afhængigt af det dertil passende boreværktøj – må kun anvendes til at bore huller i jord, træ eller is. Boreaksen skal vælges således, at borebremsens greb altid hviler på brugers lår under boringen.

Motorredskabet må ikke bruges til andre formål.

Inden borearbejdet påbegyndes, skal det sikres, at der ikke befinder sig nogen ledninger (f.eks. til gas, vand, strøm) på borestederne:

- Oplysninger herom indhentes fra de lokale forsyningselskaber
- i tvivlstilfælde skal der undersøges med detektorer eller prøveudgravninger, om der ligger ledninger

Monter kun de boreværktøjer eller det tilbehør, som STIHL har godkendt til dette motorredskab, eller teknisk tilsvarende dele. Kontakt forhandleren, hvis du har spørgsmål vedrørende dette. Brug kun værktøj og tilbehør af høj kvalitet.

Ellers kan der være risiko for ulykker eller skader på motorredskabet.

STIHL anbefaler at anvende originalt STIHL-værktøj og -tilbehør. Disse har egenskaber, der er optimalt tilpasset produktet og brugerens krav.

Foretag ikke ændringer på redskabet – det kan forringe sikkerheden. STIHL fraskriver sig ethvert ansvar for person- og materielle skader, der opstår som følge af brug af ikke godkendte monterede dele.

Til rengøring af redskabet må der ikke anvendes højtryksrensere. Den hårde vandstråle kan beskadige redskabets dele.

2.1 Arbejdstøj og udstyr

Bær forskriftsmæssig beklædning og udstyr.



Beklædningen skal være formålstjenlig og må ikke hindre bevægelse. Bær tætsiddende tøj – overtræksdragt, ikke frakke.

Bær ikke tøj, som kan hænge fast i træ, krat eller i redskabets bevægelige dele. Bær ikke halstørklæde, slips eller smykker.



Langt hår skal bindes op og fæstnes, så det befinder sig over skulderhøjde.



Brug solide sko med skridsikre såler.



ADVARSEL



For at reducere faren for øjensskader skal der bæres tætsiddende sikkerhedsbriller iht. standarden EN 166. Sørg for, at sikkerhedsbrillerne sidder korrekt.

Bær "personligt" høreværn – f.eks. kapselhøreværn.

Bær sikkerhedshjelm ved fare for nedfaldende genstande.



Bær robuste arbejdshandsker i modstandsdygtigt materiale (f.eks. læder).

STIHL tilbyder et omfattende sortiment inden for personligt beskyttelsesudstyr.

2.2 Transport af motorredskabet

Sluk altid for motoren.

Boreværktøjet afmonteres under transport over længere afstand, og redskabet bæres i bærrammen – varme maskindele (f.eks. drev) holdes væk fra kroppen – **fare for forbrænding!**

I køretøjer: Motorredskabet skal sikres mod at kunne vælte, blive beskadiget og mod, at der kan løbe brændstof ud.

2.3 Tankning



Benzin er meget letantændelig – hold afstand til åben ild – spill ikke brændstof – rygning forbudt.

Sluk motoren, før der tankes.

Tank ikke, så længe motoren stadig er varm – brændstof kan løbe over – **brandfare!**

Åbn tankdækslet forsigtigt, så et evt. overtryk kan forsvinde langsomt, og så brændstoffet ikke sprøjter ud.

Tank kun på godt udluftede områder. Hvis der spildes brændstof, skal redskabet straks rengøres – der må ikke komme brændstof på tøjet, ellers skal arbejdstøjet skiftes med det samme.



Efter tankningen skal skruetankdækslet skrues godt fast igen.

Derved reduceres risikoen for, at tankdækslet løsner sig på grund af vibrationer fra motoren, og at der løber brændstof ud.



Vær opmærksom på utætheder! Hvis der løber brændstof ud, må motoren ikke startes – **livsfare ved forbrændinger!**

2.4 Inden start

Motorredskabet skal afprøves med henblik driftssikkerhed – vær opmærksom på de pågældende afsnit i brugsvejledningen:

- Kontrollér brændstofssystemet for tæthed, specielt de synlige dele som f.eks. tankdæksel, slangeforbindelser, brændstofhåndpumpe (kun på motorredskaber med brændstofhåndpumpe). Motoren må ikke startes ved utætheder eller beskadigelse – **brandfare!** Redskabet skal repareres af en forhandler før ibrugtagning
- Stoptasten skal være let at bevæge
- funktionsdygtig borebremse
- Chokerarm, gashåndtagsspærre og gashåndtag skal glide let – gashåndtaget skal selv glide tilbage i tomgangsstilling. Fra chokerarmens positioner **I** og **Z** skal denne fjedretil-

- bage i driftsstillingen **I**, når der trykkes på gashåndtagsspærren og gashåndtaget samtidigt
- Kontrollér, at tændrørshætten sidder fast – hvis en hætte sidder løst, kan der opstå gnister, som kan antænde udsivende brændstof/luft-blanding – **brandfare!**
- Foretag ikke ændringer på betjenings- og sikkerhedsanordningerne
- Håndtagene skal være rene og tørre, og de skal være fri for olie og snavs – det er vigtigt for sikker føring af motorredskabet

Motorredskabet må kun anvendes i driftssikker tilstand – **fare for ulykker!**

2.5 Start af motoren

Start mindst 3 m fra det sted, hvor der blev tanket op – ikke i lukkede rum.

Anvend kun redskabet på jævn undergrund, sørg for at stå fast og sikkert, og hold sikkert fast i redskabet.

Aktivér borebremsen før start. I modsat fald kan boreværktøjet dreje med, og brugeren kan miste kontrollen over boret.

Motorredskabet må kun betjenes af én person – ingen andre må opholde sig inden for arbejdsområdet – heller ikke under starten.

Undgå kontakt med boreværktøjet – **fare for kvæstelser!**

Start ikke motoren "i hånden" – start motoren på den måde, som er beskrevet i brugsvejledningen.

Kontrollér motortomgang: Boreværktøjet skal stå stille i tomgang – ved sluppet gashåndtag.

Letantændeligt materiale (f.eks. træspåner, bark, tørt græs, brændstof) bør holdes væk fra varm udstødningsgas og fra lyd-dæmperens varme overflade – **brandfare!**

2.6 Fastholdelse og føring af redskabet

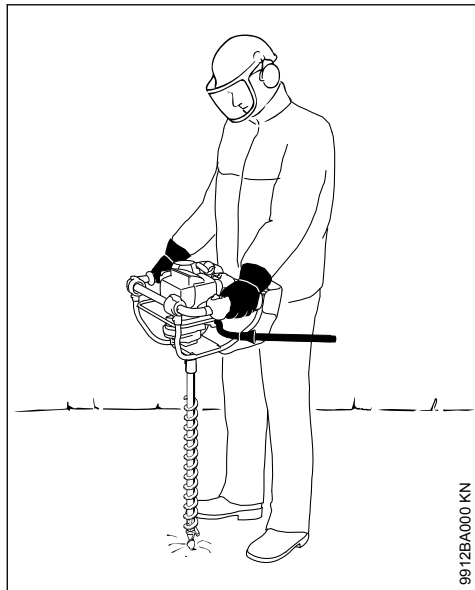

Hold altid fast i motorredskabet med begge hænder på håndtagene.

Sørg altid for at stå fast og sikkert – borebremsen skal hvile på venstre lår.

Hold grebet fast med tommelfingrene, venstre hånd på betjeningshåndtaget.

2.7 Under arbejdet

Sørg altid for at stå fast og sikkert.

Stands omgående motoren ved truende fare eller i en nødsituation – tryk på stoptasten.

Der må ikke opholde sig andre personer i arbejdsområdet. Hold tilstrækkelig afstand til andre personer – **fare for ulykker!**

Vær opmærksom på fejlfri motortomgang, så boreværktøjet ikke længere bevæger sig, når gashåndtaget slippes.

Kontrollér og juster tomgangsindstillingen regelmæssigt. Hvis boreværktøjet alligevel bevæger sig i tomgang, skal det repareres hos forhandler. STIHL anbefaler en STIHL-forhandler.

Vær forsigtig i glat og vådt føre, ved sne, is, på skråninger, ujævne områder osv. – **fare for at glide!**

Vær opmærksom på: træstubbe og rødder – **fare for at snuble!**

Når man bærer høreværn, er der behov for ekstra agtpågivenhed og omtanke – opfattelsen af farlige situationer (skrig, signallyde osv.) er begrænset.

Sørg for rettidige arbejds pauser for at forebygge træthed og udmattelse – **fare for ulykker!**

Arbejd roligt og med omtanke – og kun ved gode lys- og synsforhold. Arbejd påpasseligt, vær ikke til fare for andre.



Motorredskabet udleder giftige udstødningsgasser, så snart motoren kører. Disse gasser kan være lugtfri og usynlige, samt indeholde uforbrændte kulbrinter og benzol. Arbejd aldrig med motorredskabet i lukkede eller dårligt udluftede rum – heller ikke med katalysatorredskaber.

Ved arbejde i grøfter, fordybninger eller under trange forhold skal der altid sørges for tilstrækkelig luftcirkulation. **Livsfare på grund af forgiftning!**

Ved utilpashed, hovedpine, synsforstyrrelser (f.eks. aftagende synsfelt), høreforstyrrelser, svimmelhed, dårlig koncentrationsevne etc. skal arbejdet straks stoppes – disse symptomer kan bl.a. skyldes for høje koncentrationer af udstødningsgasser – **fare for ulykker!**

Betjen motorredskabet med mindst mulig støj og udstødningsgas – lad ikke motoren køre unødvendigt, giv kun gas, når der arbejdes.

Rygning er forbudt under brugen og i nærheden af motorredskabet – **brandfare!** Der kan sive antændelige benzindampe ud af brændstofsyste- met.

Under arbejdet opstår støv, damp og røg, som kan være sundhedsskadelig. Ved kraftig støv- og røgdudvikling skal man bære åndedrætsværn.

Hvis motorredskabet er blevet udsat for utilsigtede belastninger (f.eks. voldsomme slag eller fald), skal man ubetinget sikre sig, at det er i driftssikker stand, inden brugen fortsættes – se også afsnittet "Inden start".

Kontrollér især brændstofsysteemets tæthed og sikkerhedsanordningernes funktionsdygtighed. Motorredskabet, der ikke længere er driftssikre, må under ingen omstændigheder benyttes. Kontakt forhandleren, hvis du er i tvivl.

Arbejd ikke med startgasindstilling – motoromdrejningstallet kan ikke reguleres i denne gas- håndtagsstilling.

Boreværktøjet og borespindlet må kun berøres, når motoren er standset og boreværktøjet står stille – **fare for kvæstelser!**



Undgå kontakt med strømførende ledninger – **fare for elektrisk stød!**

Motorredskabet skal holdes fast, så pludseligt opståede stød kan håndteres – udfør kun boringen med lavt fremføringstryk.



Arbejd særligt forsigtigt i jord med sten eller rødder.

Borehuller skal afdækkes og sikres.

Motoren skal standses og borebremsen skal aktiveres ved skift af boreværktøj – **fare for kvæstelser!**

Berør ikke varme maskindele, især ikke lyd-dæmperen – **fare for forbrænding.**

Sluk motoren, før redskabet forlades.

Boreværktøjet skal kontrolleres regelmæssigt med korte intervaller, og ved mærkbare ændringer! Beskadiget eller sløvt boreværktøj og kniv skal straks udskiftes.

2.8 Vibrationer

Længerevarende brug af maskinen kan medføre vibrationsbetinget nedsat blodomløb i hænderne ("døde hvide fingre").

Der kan ikke fastsættes en generel gyldig brugsperiode, da det afhænger af påvirkning fra flere faktorer.

Brugsperioden forlænges med:

- beskyttelse af hænderne (varme handsker)
- pauser

Brugsperioden forkortes ved:

- særlige, personlige anlæg for dårligt blodomløb (kendetegn: ofte kolde fingre, kriblen)
- lave udetemperaturer
- gribekraftens styrke (kraftigt greb hindrer blodomløbet)

Ved regelmæssig, længerevarende brug af redskabet og ved gentagen forekomst af tilsvarende tegn (f.eks. kriblen i fingrene) anbefales en lægeundersøgelse.

2.9 Vedligeholdelse og reparation

Vedligehold maskinen regelmæssigt. Udfør kun vedligeholdelsesarbejde og reparationer, som er

beskrevet i betjeningsvejledningen. Alt andet arbejde skal udføres af en forhandler.

STIHL anbefaler, at alt vedligeholdelsesarbejde og reparationer kun udføres af en STIHL-forhandler. STIHL-forhandlerne bliver regelmæssigt tilbudt skoling og at får stillet tekniske informationer til rådighed.

Anvend kun førsteklasses reservedele. Ellers kan der opstå fare for uheld eller skader på maskinen. Hvis du har spørgsmål, så henvend dig til en forhandler.

STIHL anbefaler, at der anvendes originale STIHL reservedele. Disse er på grund af deres egenskaber optimalt tilpasset maskinen og brugerens behov.

Ved reparation, vedligeholdelse og rengøring **sluk altid motoren og fjern tændrørshætten –Fare for tilskadecomst** ved utilsigtet start af motoren! – Undtagelse: Indstilling af karburator og tomgang.

Sæt ikke motoren i bevægelse med startanordningen, når tændrørshætten er taget af eller tændrøret skruet af – **Brandfare** på grund af tændingsgnister uden for cylinderen!

Opbevar og vedligehold ikke maskinen i nærheden af åben ild - på grund af brændstof **Brandfare!**

Afprøv tankdækslet regelmæssigt for tæthed.

Anvend kun upåklagelige tændrør, som er anbefalet af STIHL - se "Tekniske Data".

Afprøv tændrørskablet (upåklagelig isolering, fast tilslutning).

Afprøv om lydpotte virker upåklageligt.

Arbejd ikke uden eller med en defekt lydpotte - **Brandfare! -Høreskader!**

Berør ikke en varm lydpotte - **Fare for forbrænding!**

Antivibrationselementernes tilstand påvirker vibrationsforholdet - kontrollér antivibrationselementerne regelmæssigt.

3 Komplettering af maskinen

3.1 Montering af udløsningshåndtag for borbremser

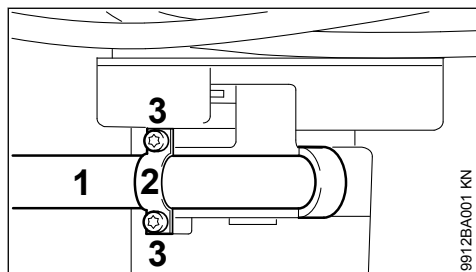

- ▶ Læg udløsningshåndtaget (1) i klemstykket
- ▶ Læg holderen (2) på udløsningshåndtaget
- ▶ Skru fastgørelsesskruerne (3) ind og spænd dem fast

3.2 Montering af stødpuden

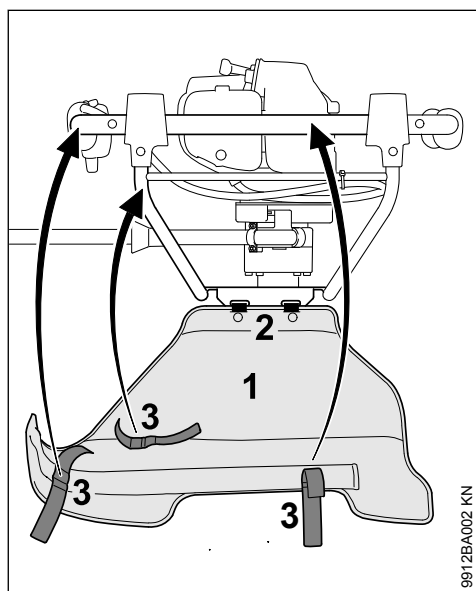

- ▶ Hægt stødpuden (1) i langhullerne i griberrammen med laskerne (2)
- ▶ Klap stødpuden opad

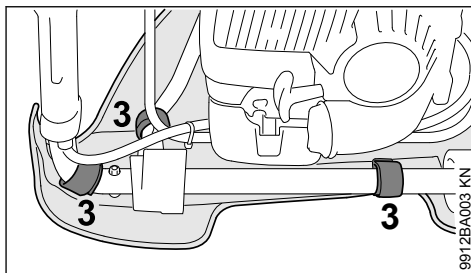

- ▶ Fiksér stødpuden med burrebåndene (3) på griberøret – klem ikke gaskablet

4 Indstilling af gaskabel

Efter at redskabet er monteret eller efter længere driftstid kan det være nødvendigt at korrigere gaskabelindstillingen.

Gaskablet må kun indstilles på et komplet monteret redskab.

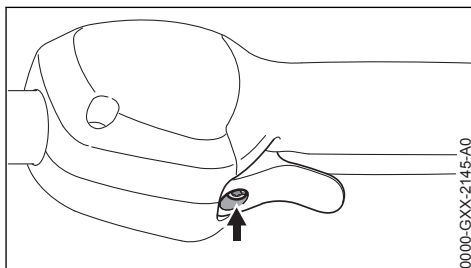

- ▶ Stil gasarmen i fuld gasstilling
- ▶ Skruen (pil) i gashåndtaget drejes med uret indtil første modstand. Skru den derefter endnu en halv omdrejning videre i

5 Brændstof

Motoren skal drives af en brændstofblanding af benzin og motorolie.

! ADVARSEL

Undgå direkte hudkontakt med brændstof og indånding af brændstoffdampe.

5.1 STIHL MotoMix

STIHL anbefaler at anvende STIHL MotoMix. Dette brugsklare færdigblandede brændstof er benzolfrit, blyfrit, har et højt oktantal og har altid det korrekte blandingsforhold.

STIHL MotoMix er blandet med STIHL-totaktsmotorolie HP Ultra med henblik på at opnå en så lang levetid for motoren som muligt.

MotoMix markedsføres ikke i alle lande.

5.2 Blanding af brændstof

BEMÆRK

Uegnede driftsmidler eller et blandingsforhold, der afviger fra forskriften, kan medføre alvorlige skader på drevet. Benzin eller motorolie af en ringere kvalitet kan beskadige motoren, pakringer, ledninger og brændstoftanken.

5.2.1 Benzin

Anvend kun **mærkebenzin** med et oktantal på mindst 90 ROZ – blyfri eller blyholdigt.

Benzin med en alkoholandel på over 10 % kan forårsage ujævn gang ved motorer med manuelt justerbare karburatorer, og derfor bør det ikke anvendes til drift af sådanne motorer.

Motorer med M-Tronic giver fuld ydelse med benzin med op til 27 % alkoholandel (E27).

5.2.2 Motorolie

Ved egen blanding af brændstof må der kun anvendes STIHL-totaktsmotorolie eller en anden motorolie med høj kapacitet fra en af klasserne JASO FB, JASO FC, JASO FD, ISO-L-EGB, ISO-L-EGC eller ISO-L-EGD.

STIHL forlanger, at totaktsmotorolien STIHL HP Ultra eller en tilsvarende motorolie med høj kapacitet anvendes, for at emissionsgrænseværdierne skal kunne garanteres for redskabets levetid.

5.2.3 Blandingsforhold

Ved STIHL-totaktsmotorolie 1:50; 1:50 = 1 del olie + 50 dele benzin

5.2.4 Eksempler

Benzinmængde	STIHL-totaktsolie 1:50	
Liter	Liter	(ml)
1	0,02	(20)
5	0,10	(100)
10	0,20	(200)
15	0,30	(300)
20	0,40	(400)
25	0,50	(500)

- Kom først motorolie og derefter benzin i en dunk, der er godkendt til brændstof, og bland grundigt

5.3 Opbevaring af brændstofblanding

Opbevar kun brændstof i godkendte beholdere på et sikkert, tørt og køligt sted beskyttet mod lys og sollys.

Brændstofblandinger ældes – bland kun til et par ugers brug ad gangen. Brændstofblandingen må ikke opbevares længere end 30 dage. Brændstofblandingen kan blive ubrugelig hurtigere ved påvirkning fra lys, sollys, lave eller høje temperaturer.

STIHL MotoMix kan dog opbevares uden problemer i op til 5 år.

- Ryst dunken med brændstofblandingen godt, før der tankes



ADVARSEL

Der kan opbygges et tryk i dunken – åbn den forsigtigt.

- Rengør brændstoftanken og dunken grundigt fra tid til anden

Rester af brændstof og resterne af den væske, der bruges til rengøring, skal bortskaffes korrekt iht. forskrifterne og på miljøvenlig vis!

6 Påfyldning af brændstof



6.1 Redskabets klargøring

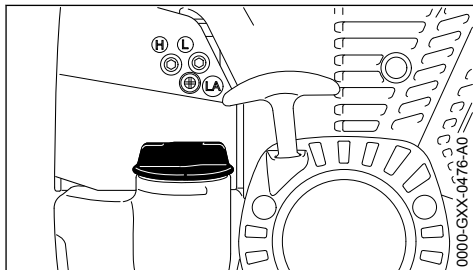

- Rengør tankdækslet og dets område før tankningen, så der ikke falder snavs ind i tanken
- Positioner redskabet således, at tankdækslet peger opad

6.2 Åbn tankdækslet

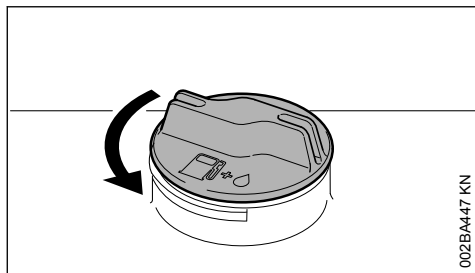

002BA447 KN

- ▶ Drej dækslet mod urets retning, indtil det kan tages af tankåbningen
- ▶ Tag tankdækslet af

6.3 Fyld brændstof på

Der må ikke spildes brændstof ved påfyldningen, og tanken må ikke fyldes til randen.

STIHL anbefaler STIHL-påfyldningssystem til brændstof (specialtilbehør).

- ▶ Fyld brændstof på

6.4 Luk tankdækslet

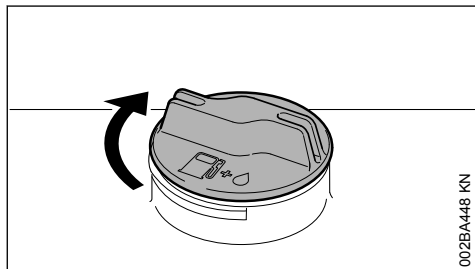

002BA448 KN

- ▶ Sæt dækslet på
- ▶ Drej dækslet til anslag i urets retning, og skru det så fast som muligt med hånden

7 Borets bremse

7.1 Aktivér borebremsen

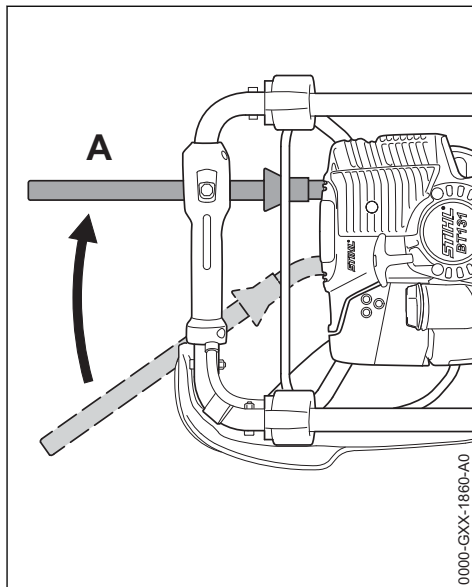

0000-GXX-1860-A0

- ▶ Aktiveringsgrebet anbringes i position **A**
 - ved start
 - i tomgang
 - for at dreje et fastsiddende boreværktøj ud

Hvis boreværktøjet hæfter sammen med borehullet (f.eks. i rødder eller sten), bevæger boreværktøjet sig mod uret - aktiveringsgrebet trykkes mod brugerens lår og borebremsen aktiveres.

7.2 Løsn borebremsen

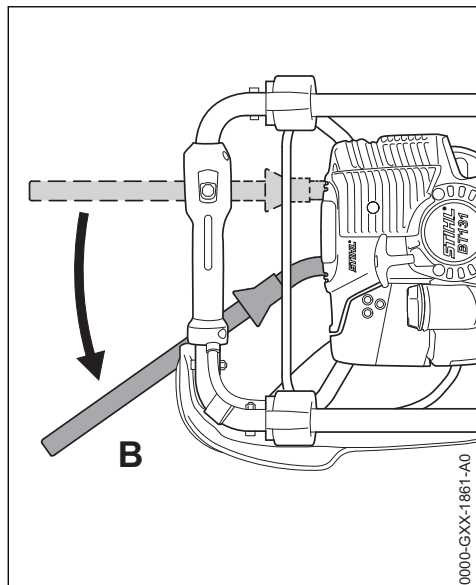

- ▶ Aktiveringsgrebet anbringes i position **B**

7.3 Kontrollér borebremsens funktion

Borebremsen er udsat for naturlig slitage. Før optagelse af arbejdet og efter løsning af et fastklemt boreværktøj skal det regelmæssig kontrolleres, om det er funktionsdygtigt.

7.3.1 Hver gang før optagelse af arbejdet og efter løsning af et fastklemt boreværktøj

- ▶ skal borebremsen kort aktiveres og der skal gives kortvarigt fuld gas (maks. 3 sekunder) – boreværktøjet må ikke dreje

Ved svigt af borebremsen skal denne omgående repareres af en forhandler - STIHL anbefaler en STIHL specialforhandler.

8 Isætning af boreværktøj

- ▶ Motoren standses og borebremsen aktiveres - se "borebremse"
- ▶ Boreredskabet lægges

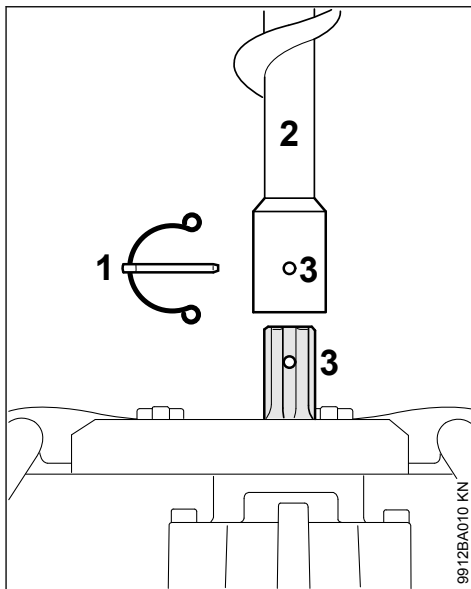

- ▶ Sikringsstikket (1) trækkes ud af boreskaftet
- ▶ Boreværktøjet (2) skubbes på borespindet indtil borerne (3) flugter
- ▶ Sikringsstikket stikkes i boreren
- ▶ Sikringsstikkets fjederbøjle klappes frem, så den omslutter boreskaftet

9 Start og standsning af motoren

9.1 Aktivning af borebremsen

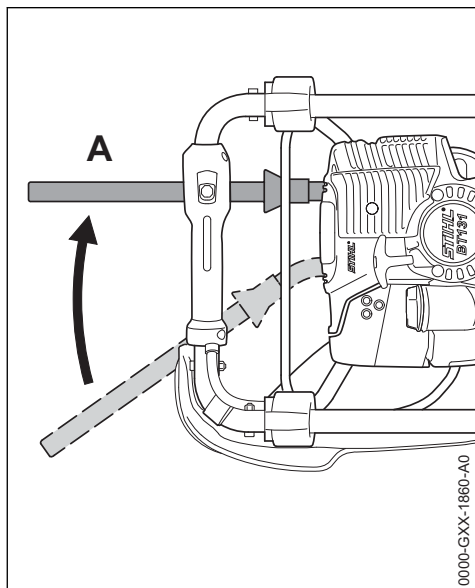

- ▶ Anbring aktiveringsgrebet i position **A**. Borebremsen er aktiveret, og boreværktøjet er blokeret.

9.2 Betjeningslementer

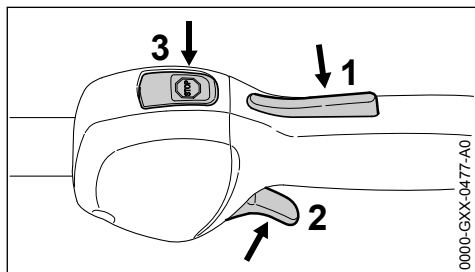

- 1 Gashåndtagsspærre
- 2 Gashåndtag
- 3 Stoptast – med stillinger for Drift og Stop. For at slå tændingen fra skal man trykke på stoptasten (⊖) – se "Stoptastens og tændingens funktion"

9.2.1 Stoptastens og tændingens funktion

Den ikke anvendte stoptast befinder sig i stillingen **Drift**. Tændingen er tilkoblet – motoren er

klar og kan startes. Hvis der trykkes på stopknappen, frakobles tændingen. Efter at motoren er standset, slås tændingen automatisk til igen.

9.3 Start af motoren

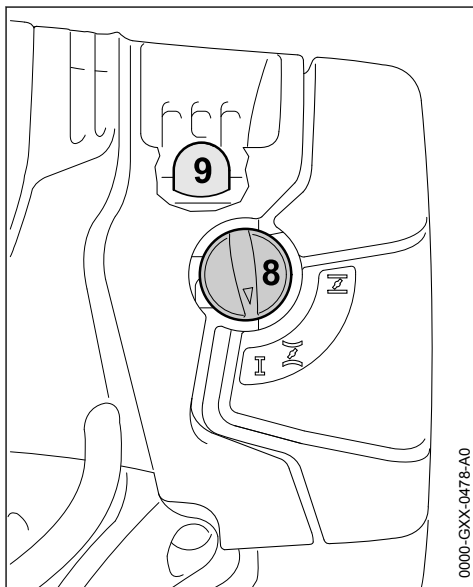

- ▶ Tryk mindst 5 gange på bælgens (9) på brændstofhåndpumpen – også når bælgens er fyldt med brændstof
- ▶ Tryk på chokerarmen (8), og drej den til den pågældende position, indtil den går i hak



ved kold motor
ved varm motor – også når motoren har kørt, men stadigvæk er kold

9.4 Start

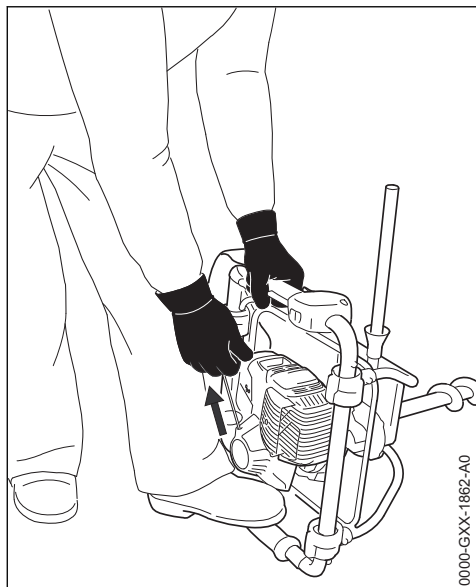

0000-GXX-1862-A0

- ▶ læg redskabet sikkert på jorden
- ▶ kontroller, at borebremsen er udløst
- ▶ Stå sikkert og stabilt
- ▶ venstre fod på bælerammen
- ▶ venstre hånd på bælerammen – hverken gashåndtag eller gashåndtagsspærren må berøres – tommelfingeren ligger under bælerammen
- ▶ Tag fat i startgrebet med højre hånd
- ▶ Træk starthåndtaget langsomt ud, indtil du mærker modstand, og træk derefter hurtigt og kraftigt ud

BEMÆRK

Træk ikke snoren helt ud – **fare for brud!**

- ▶ Lad ikke starthåndtaget svinge tilbage – før det tilbage i udtrækningsretningen, så startsnoren kan rulle korrekt op
- ▶ Træk, indtil motoren kører

9.4.1 Så snart motoren kører

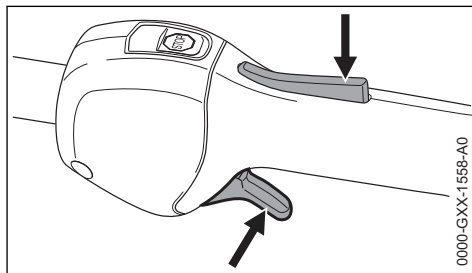

0000-GXX-1568-A0

- ▶ Tryk gashåndtagsspærren ned, og giv straks kort gas – chokerarmen springer i driftstillingen til drift **I**

BEMÆRK

Motoren skal **straks** kobles i tomgang – ellers kan der opstå skader på koblingen, hvis borebremsen er blokeret.

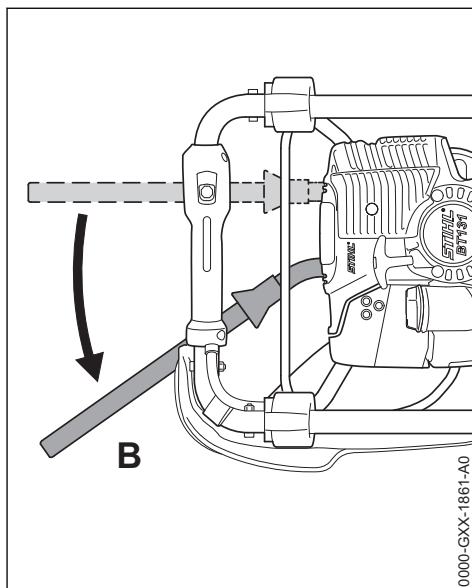

0000-GXX-1861-A0

- ▶ Redskabet stilles på spidsen af boreværktøjet
- ▶ Aktiveringsgrebet sættes i stilling **B** – borebremsen er løsnat – boreredskabet er klar til brug



ADVARSEL

Ved rigtig indstilling af karburatoren må boreværktøjet ikke bevæge sig i tomgang!

Redskabet er klar til brug.

9.5 Slukning af motoren

- ▶ Tryk på stopknappen – motoren standser – slip stopknappen – stopknappen fjedrer tilbage

9.6 Yderligere henvisninger for start

Motoren går i stå i stillingen for koldstart **I**, eller når der accelereres.

- ▶ Stil chokerarmen på **II** – fortsæt med at trække, indtil motoren kører

Motoren starter ikke i stillingen for varmstart **III**

- ▶ Stil chokerarmen på **I** – fortsæt med at trække, indtil motoren kører

Motoren starter ikke

- ▶ Kontrollér, om alle betjeningslementer er indstillet korrekt
- ▶ Kontrollér, om der er brændstof i tanken, og fyld eventuelt op
- ▶ Kontrollér, om tændrørshætten sidder fast
- ▶ Gentag startproceduren

Motoren er druknet

- ▶ Stil chokerarmen på **I** – fortsæt med at trække, indtil motoren kører

Tanken blev kørt helt tom

- ▶ Efter tankning skal der trykkes mindst 5 gange på bælgen på brændstofhåndpumpen – også når bælgen er fyldt med brændstof
- ▶ Indstil chokerarmen efter motortemperaturen
- ▶ Start motoren igen

10 Driftshenvisninger

10.1 Under den første driftstid

Det fabriksnye redskab må ikke drives ubelastet med høj omdrejningstal indtil tredje tankfyldning, for at der ikke opstår yderligere belastninger under indkøringsperioden. Under indkøringsperioden skal de bevægelige dele tilpasse sig hinanden - i drivværket er der en højere friktionsmodstand. Motoren kommer op på sin maksimale ydelse efter en brugstid på 5 til 15 tankfyldninger.

10.2 Under arbejdet

Efter længere drift under fuld last skal motoren køre for kort tid i tomgang indtil det meste varme er bortført af køleluftstrømmen, for at drivværkets komponenter (tændingsanlæg, karburator) ikke overbelastes ved en overophedning.

10.3 Efter arbejdet

Ved kortvarig ud af ibrugtagning: Lad motoren køle af. Opbevar redskabet med fyldt brændstof på et tørt sted indtil næste brug, ikke i nærheden af tændkilder. Ved længere ud af ibrugtagning - se "Opbevaring af redskab".

10.4 Arbejde med skafforlængelse (ekstraudstyr)

Skafforlængelse monteres først, når borehullet allerede er lavet i fuld længde.



ADVARSEL

Påmontering af boreværktøjet med monteret skafforlængelse medfører en stor risiko for ulykker for brugeren, da boreredskabet befinder sig i brugerens brysthøjde og ikke kan styres sikkert mere. Af den samme grund skal skafforlængelsen fjernes før boreværktøjet tages fuldstændig ud af borehullet.

11 Løsne et fastklemt boreværktøj

11.1 Hvis boreværktøjet klemmer i borehullet

- ▶ Sluk motoren med det samme
- ▶ Tryk på stopknappen – motoren standser – slip stopknappen – stopknappen fjedrer tilbage

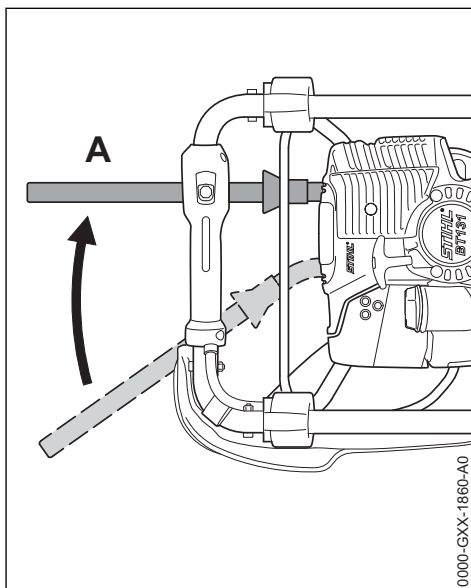

- ▶ Aktiveringsgrebet stilles i position **A** - borebremsen er aktiveret
- ▶ hele boreredskabet drejes til venstre mod uret indtil boreværktøjet er fri igen
- ▶ efter at det fastklemt boreværktøj er løsnet, kontrolleres borebremsens funktion - se "Borebremse"

12 Udskiftning af luftfilter

Filterholdbarheden er grundlæggende på over et år. Afmonter ikke filterdækslet, og skift ikke luftfilteret, så længe der ikke er tale om et mærkbart effekttab.

12.1 Hvis motoreffekten er mærkbart formindsket

- ▶ Polstringen på bærerammen afmonteres

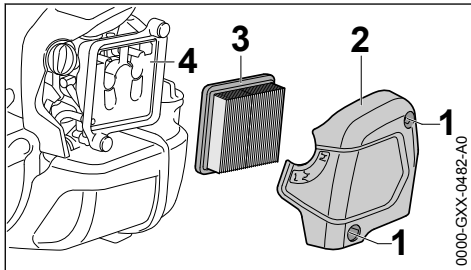

- ▶ Drej drejeknappen til chokerspjældet på **I**
- ▶ Skru skruerne (1) ud
- ▶ Tag filterdækslet (2) af
- ▶ Rengør filtrets omgivelser for grov tilsmudsning
- ▶ Tag filteret (3) ud
- ▶ Udskift tilsmudsede eller beskadigede filtre
- ▶ Udskift beskadigede dele

12.2 Isætning af filter

- ▶ sæt det nye filter i filterhuset, og sæt filterdækslet på
- ▶ Skru skruerne i, og spænd dem fast
- ▶ Monter polstringen - se "Klargøring af redskab"

13 Indstilling af karburator

Redskabets karburator er fra fabrikken indstillet, så motoren får en optimal blanding af brændstof og luft i alle driftstilstande.

13.1 Indstilling af tomgang

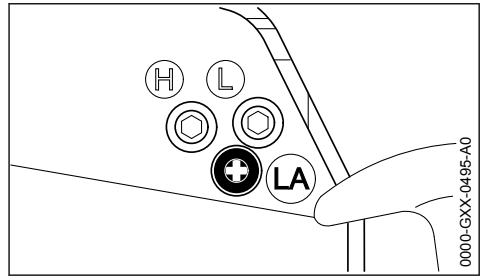

Motoren standser i tomgang

- ▶ Lad motoren køre varm i ca. 3 min
- ▶ Drej tomgangsanslagsskruen (LA) langsomt mod uret, indtil motoren kører jævnt – boreværktøjet må ikke køre med

Boreværktøjet kører med i tomgang

- ▶ Skru tomgangsanslagsskruen (LA) langsomt mod uret, indtil boreværktøjet standser, drej derefter 1/2 til 3/4 omdrejning videre i samme retning



ADVARSEL

Hvis boreværktøjet efter udført indstilling fortsat kører med, skal motorredskabet repareres hos forhandleren.

14 Tændrør

- ▶ ved utilstrækkelig motoreffekt, dårlig start eller tomgangsforstyrrelser skal tændrøret altid kontrolleres først
- ▶ udskift tændrøret efter ca. 100 driftstimer – ved kraftigt afbrændte elektroder allerede før – anvend kun de frigivne, afskærmede tændrør, som er anbefalet af STIHL – se "Tekniske data"

14.1 Afmontering af tændrør

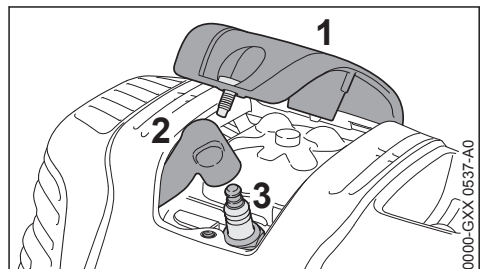

- ▶ Skru afdækningen (1) af
- ▶ Træk tændrørshætten (2) af

- ▶ Skru tændrøret (3) af

14.2 Kontrol af tændrør

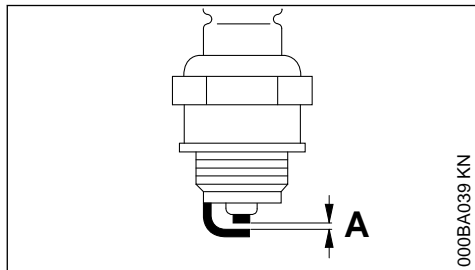

000BA039 KN

- ▶ Rengør det tilsmudsede tændrør.
- ▶ Kontrollér elektrodefastheden (A), og justér om nødvendigt, værdi for afstand – se "Tekniske data".
- ▶ Afhjælp årsagerne for tilsmudsning af tændrøret.

Mulige årsager er:

- for meget motorolie i brændstoffet
- tilsmudset luftfilter
- ugunstige driftsbetingelser

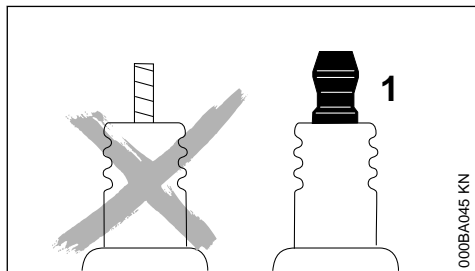

000BA045 KN



ADVARSEL

Ved løs eller manglende tilslutningsmøtrik (1) kan der opstå gnister. Hvis der arbejdes i letantændelige eller i eksplosive omgivelser, kan der opstå brande eller eksplosioner. Personer kan blive alvorligt kvæstet, eller der kan opstå materielle skader.

- ▶ Anvend fejlfrie tændrør med fast tilslutningsmøtrik.

14.3 Montering af tændrør

- ▶ Skru tændrøret (3) i
- ▶ Spænd tændrøret (3) med kombinøglen
- ▶ Tryk tændrørshætten (2) fast på tændrøret
- ▶ Sæt afdækningen (1) på, og skru den fast

15 Motorens løb

Er motorens køreforhold trods vedligeholdelse af luftfilter og korrekt karburatorindstilling utilfredsstillende, kan årsagen også være lyddæmperen.

Få lyddæmperen kontrolleret med hensyn til tilsmudsning (forkoksning) hos en forhandler!

STIHL anbefaler, at alt vedligeholdelsesarbejde og reparationer kun udføres af en STIHL-forhandler.

16 Smøring af drev

Kontrollér gearfedtet for hver 50 driftstimer, og smør efter ved behov:

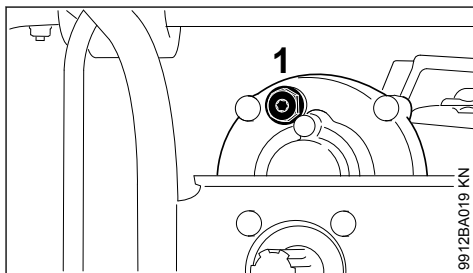

9912BA019 KN

- ▶ Skru låseskruen (1) ud

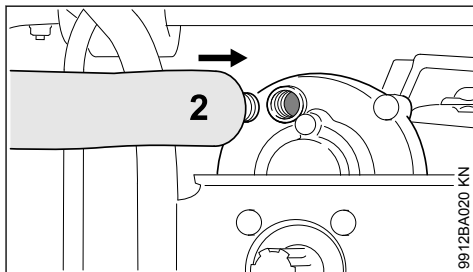

9912BA020 KN

- ▶ Hvis der ikke ses gearfedt på indersiden af låseskruen (1): Skru tuben (2) med STIHL gearfedt (specialtilbehør) ind
- ▶ Tryk ca. 5 - 10 g (1/5 - 2/5 oz.) gearfedt fra tuben (2) ind i gearet

BEMÆRK

Gearet må ikke fyldes helt med gearfedt.

- ▶ Skru tuben (2) ud
- ▶ Skru låseskruen (1) i, og spænd den fast

17 Opbevaring af redskabet

Ved driftspauser på mere end ca. 30 dage

- ▶ Boreværktøjet afmonteres
- ▶ Tøm brændstoffranken på et sted med god ventilation, og rens den

- ▶ Bortskaf brændstoffet iht. gældende bestemmelser og på miljøvenlig vis
- ▶ Hvis der findes en brændstoffhåndpumpe: Tryk brændstoffhåndpumpen mindst 5 gange
- ▶ Start motoren, og lad den køre i tomgang, indtil motoren standser
- ▶ Rengør redskabet grundigt
- ▶ Opbevar redskabet på et tørt og sikkert sted. Beskyt redskabet mod uvedkommende brug (f.eks. af børn)

18 Henvisninger til vedligeholdelse og pasning

Angivelserne gælder for normale driftsbetingelser. Under vanskelige betingelser (store støvmængder osv.) og længere daglige arbejdstider skal de angivne intervaller afkortes tilsvarende.		før arbejdets begyndelse	efter arbejdsophør eller dagligt	efter hver tankning	ugentligt	månedligt	årligt	ved fejl	ved beskadigelse	ved behov
Hele maskinen	visuel kontrol (tilstand, tæthed)	X		X						
	rengøres		X							
	beskadigede dele udskiftes	X							X	
Borebremse	funktionskontrol	X		X						
	vedligeholdelse hos forhandler ¹⁾									X
Betjeningshåndtag	funktionskontrol	X		X						
Luffilter	visuel kontrol					X		X		
	udskiftes ²⁾								X	X
Brændstoffhåndpumpe (hvis monteret)	kontrolleres	X								
	istandsættes hos forhandler ¹⁾								X	
Sugehoved i brændstofftanken	kontrolleres hos forhandler ¹⁾							X		
	udskiftes hos forhandler ¹⁾						X		X	X
Brændstofftank	rengøres							X		X
Karburator	kontrol af tomgang, borespindlen må ikke dreje med	X		X						
	indstilling af tomgang									X
Tændrør	indstilling af elektrodeafstand							X		
	udskiftes efter 100 driftstimer									
Indsugningsåbninger til køleluft	visuel kontrol		X							
	rengøres									X
Cylinderlameller	rengøres hos forhandler ¹⁾						X			
Ventilspillerum	ved nedsat effekt eller kraftigt forøget effekt									X

Angivelserne gælder for normale driftsbetingelser. Under vanskelige betingelser (store støvmængder osv.) og længere daglige arbejdstider skal de angivne intervaller afkortes tilsvarende.		før arbejdets begyndelse	efter arbejdsophør eller dagligt	efter hver tankning	ugentligt	månedligt	årligt	ved fejl ved beskadigelse	ved behov
	ved start skal ventilspillet kontrolleres og evt. indstilles hos forhandler ¹⁾								
Forbrændingsrum	rengøres efter hver 150 driftstimer hos forhandler ¹⁾								X
Gnistfang i lyd-dæmper, findes ikke i alle lande	kontrolleres		X					X	
	rengøres eller udskiftes								X X
Tilgængelige skrue og møtrikker (undtagen indstillingsskruer)	efterspændes								X
Antivibrationselementer	kontrolleres	X						X	X
	udskiftes hos forhandler ¹⁾							X	
Drevsmøring	kontrolleres				X				
	opfyldes								X
Borespindel	rengøres		X						
Boreværktøj	kontrolleres	X							
	udskiftes							X	X
Boreværktøjets kniv	kontrolleres	X							
	vendes eller udskiftes							X	X
Sikkerhedsmærkat	udskiftes							X	
¹⁾ STIHL anbefaler en STIHL-forhandler									
²⁾ kun hvis motoreffekten er mærkbart formindsket									

19 Minimering af slitage og undgåelse af skader

Overholdelse af instruktionerne i denne betjeningsvejledning medvirker til at man undgår overdreven slitage og skader på maskinen.

Benyttelse, vedligeholdelse og opbevaring af maskinen skal finde udføres omhyggeligt, som beskrevet i denne betjeningsvejledning.

Alle skader, som skyldes, at der ikke er taget hensyn til sikkerheds-, betjenings- og advarsels-henvisningerne, er brugerens eget ansvar. Dette gælder især for:

– ændringer, som ikke er godkendt af STIHL

- anvendelse af værktøjer eller tilbehør, som ikke er tilladt for, egnet til maskinen eller som kvalitativt er dårligere
- ikke forskriftsmæssig brug af maskinen
- brug af maskinen i forbindelse med sports- eller konkurrencebegivenheder
- følgeskader efter fortsat benyttelse af maskinen med defekte komponenter

19.1 Vedligeholdelsesarbejder

Alle i kapitel "Vedligeholdelses- og plejehenvisninger" opførte arbejder skal udføres med jævne mellemrum. Hvis disse vedligeholdelsesopgaver ikke kan udføres af brugeren selv, skal de overlades til en forhandler.

21 Tekniske data

21.1 Motor

STIHL encylindret firtaktsmotor med blandings-smøring

Slagvolumen:	36,3 cm ³
Cylinderboring:	43 mm
Slaglængde:	25 mm
Effekt iht. ISO 8893:	1,4 kW (1,9 HK) ved 8500 1/min
Tomgangsomedrejningstal:	2800 1/min
Nedreguleringsomedrejningstal:	9500 1/min
Ventilspillerum	
Indsugningsventil:	0,10 mm
Udstødningsventil:	0,10 mm

21.2 Tændingssystem

Elektronisk styret magnettænder

Tændrør (afskærmet):	NGK CMR6H, BOSCH USR 4AC
Elektrodeafstand:	0,5 mm

21.3 Brændstofsysteem

Positionsneutral membrankarburator med integreret brændstofpumpe

Brændstoftankindhold:	710 cm ³ (0,71 l)
-----------------------	------------------------------

21.4 Boredrev

2-trins tandhjulsdrev

Omsætningsforhold:	47,5:1
Maks. spindelomdrejningstal:	200 1/min
Borespindlens maks. drejningsmoment:	81 Nm
Smøring:	STIHL-gearfedt til motortrimmere

21.5 Vægt

ikke tanket, uden boreværktøj: 10 kg

21.6 Dimensioner

Længde med bæreramme:	400 mm
Bredde med bæreramme:	530 mm
Højde uden bæreramme:	365 mm

21.7 Støj- og vibrationsværdier

For at bestemme støj- og vibrationsværdierne anvendes tomgang og højeste nominelle omdrejningstal i forholdet 1:4.

For yderligere oplysninger om opfyldelse af arbejdsgiverdirektivet for vibration 2002/44/EF, se

www.stihl.com/vib

21.7.1 Lydtryksniveau L_{peq} iht. ISO 11201

92 dB(A)

21.7.2 Lydeffektniveau L_{weq} iht. ISO 3744

100 dB(A)

21.7.3 Vibrationsværdi $a_{hv,eq}$ iht. ISO 20643

Jordbor 90 mm

Venstre håndtag:	1,7 m/s ²
Højre håndtag:	2,0 m/s ²

For lydtryksniveauet og lydeffektniveau er K-faktor i henhold til direktiv 2006/42/EG = 2,0 dB(A); for vibrationsværdien er K-faktor i henhold til direktiv 2006/42/EG = 2,0 m/s².

21.8 REACH

REACH betegner en EF-forordning til registrering, vurdering og godkendelse af kemikalier.

For information vedr. opfyldelse af REACH-forordning (EF) nr. 1907/2006 se

www.stihl.com/reach

21.9 Emissionsværdi for udstødningsgas

Den målte CO₂-værdi er angivet på

www.stihl.com/co2

i de produktspecifikke tekniske data.

Den målte CO₂-værdi blev registreret fra en repræsentativ motor efter en standardiseret testmetode under laboratoriebetingelser og udgør ikke nogen udtrykkelige eller implicite garantier for en bestemt motors ydelse.

Ved anvendelse og vedligeholdelse, som beskrevet i denne brugsvejledning, bliver de gældende krav til emission af udstødningsgas opfyldt. Ved ændringer af motoren bortfalder typegodkendelsen.

22 Reparationsvejledning

Brugeren af dette apparat må kun udføre de vedligeholdelses- og servicearbejder, som er beskrevet i denne betjeningsvejledning. Mere omfattende reparationer må kun udføres af faghandleren.

STIHL anbefaler, at alt vedligeholdelsesarbejde og reparationer kun udføres af en STIHL-forhandler. STIHL-forhandlerne bliver regelmæssigt tilbudt skoling og at får stillet tekniske informationer til rådighed.

Ved reparationer må der kun anvendes reservedele, som STIHL har godkendt til dette redskab, eller teknisk tilsvarende dele. Anvend kun førsteklasses reservedele. Ellers kan der opstå fare for uheld eller skader på redskabet.

STIHL anbefaler, at der anvendes originale STIHL reservedele.

Originale STIHL reservedele kendes på STIHL reservedelsnummeret og skrifttypen **STIHL** samt ligeledes på STIHL reservedelsmærket  (på små dele kan dette mærke også stå alene).

23 Bortskaffelse

Der kan findes informationer om bortskaffelse hos de lokale myndigheder eller en STIHL-forhandler.

Ukorrekt bortskaffelse kan være sundhedsskadeligt og belaste miljøet.

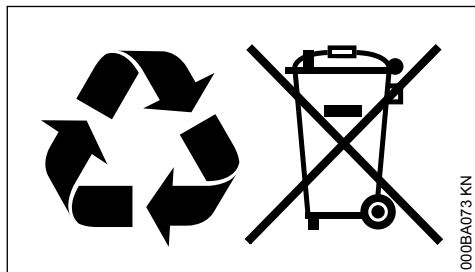

- ▶ STIHL-produkter inklusive emballage skal overdrages til et egnet indsamlingssted til genbrug i henhold til gældende lokale regler.
- ▶ Må ikke bortskaffes som husholdningsaffald.

24 EU-overensstemmelseserklæring

ANDREAS STIHL AG & Co. KG
Badstr. 115
D-71336 Waiblingen

Tyskland

erklærer som eneansvarlig, at

Konstruktionstype:	Jordboreredskab
Fabriksmærke:	STIHL
Type:	BT 131
Serienummer:	4313
Slagvolumen:	36,3 cm ³

overholder de gældende bestemmelser i direktiverne 2011/65/EU, 2006/42/EF og 2014/30/EU og er udviklet og produceret i overensstemmelse

med de på produktionsdatoen gældende versioner af standarderne:

EN ISO 12100, EN 55012, EN 61000-6-1

Opbevaring af teknisk dokumentation:

ANDREAS STIHL AG & Co. KG
Produktzulassung

Produktionsåret og maskinnummeret er angivet på redskabet.

Waiblingen, 15.07.2021

ANDREAS STIHL AG & Co. KG

p.p.



Dr. Jürgen Hoffmann,

Afdelingsleder, produktgodkendelse og -regulering

CE

25 UKCA-overensstemmelseserklæring

ANDREAS STIHL AG & Co. KG
Badstr. 115
D-71336 Waiblingen

Tyskland

erklærer som eneansvarlig, at

Konstruktionstype:	Jordboreredskab
Fabriksmærke:	STIHL
Type:	BT 131
Serienummer:	4313
Slagvolumen:	36,3 cm ³

de relevante bestemmelser i de britiske forordninger The Restriction of the Use of Certain Hazardous Substances in Electrical and Electronic Equipment Regulations 2012, Supply of Machinery (Safety) Regulations 2008 og Electromagnetic Compatibility Regulations 2016 og er udviklet og fremstillet i overensstemmelse med følgende standarders versioner, der er gældende på produktionsdatoen:

EN ISO 12100, EN 55012, EN 61000-6-1

Opbevaring af teknisk dokumentation:

ANDREAS STIHL AG & Co. KG

Produktionsåret og maskinnummeret er angivet på redskabet.

Waiblingen, 15.07.2021

ANDREAS STIHL AG & Co. KG

p.p.

Dr. Jürgen Hoffmann,

Afdelingsleder, produktgodkendelse og -regulering

Innholdsfortegnelse

1	Om denne bruksanvisningen.....	59
2	Sikkerhetsforskrifter og arbeidsteknikk.....	59
3	Komplettere maskinen.....	64
4	Stille inn gasswren.....	64
5	Drivstoff.....	64
6	Fyll på drivstoff.....	65
7	Borbremser.....	66
8	Montere bor.....	66
9	Starte / stoppe motoren.....	67
10	Bruksanvisning.....	69
11	Løsne fastklemt boreverktøy.....	70
12	Skifte luftfilter.....	70
13	Innstille forgasseren.....	71
14	Tennplugg.....	71
15	Motorens gange.....	72
16	Smøring av gir.....	72
17	Oppbevare maskinen.....	72
18	Stell og vedlikehold.....	73
19	Redusere slitasje og unngå skader.....	74
20	Viktige komponenter.....	75
21	Tekniske data.....	75
22	Reparasjoner.....	76
23	Avfallshåndtering.....	76
24	EU-samsvarserklæring.....	76

25 Produsentens samsvarserklæring for UKCA

Originalbruksanvisning
0000007410_007_N

77

1 Om denne bruksanvisningen

1.1 Ikoner

Ikonerne som befinner seg på maskinen, er forklart i denne bruksanvisningen.

Avhengig av maskinen og utstyret kan ikonene nedenfor være plassert på maskinen.



Drivstofftank, drivstoffblanding av bensin og motorolje



Betjene drivstoffhåndpumpen



Borbremser

1.2 Merking av tekstavsnitt



ADVARSEL

Advarsel om fare for skade eller ulykker på personer samt om alvorlige skader på gjenstander.

LES DETTE

Advarsel om skade på maskinen eller de enkelte delene.

1.3 Teknisk videreutvikling

STIHL arbeider kontinuerlig med å videreutvikle samtlige maskiner og apparater. Vi forbeholder oss derfor retten til å endre leveranseomfanget med hensyn til form, teknikk og utrustning.

Ingen krav kan gjøres gjeldende på grunnlag av angivelser og bilder i denne bruksanvisningen.

2 Sikkerhetsforskrifter og arbeidsteknikk



Det er påkrevd med ekstra sikkerhetstiltak ved arbeider med dette motordrevne apparatet, fordi det arbeides med høyt dreiemoment og delvis høy omdreiningshastighet hos boreverktøyet, og fordi boreverktøyet har skarpe kanter.



Les hele bruksanvisningen nøye før enheten tas i bruk for første gang, og ta godt vare på den for senere bruk.

Trykt på klorfritt bleket papir.
Trykketegnene inneholder planteolje. Papiret kan resykleres.

© ANDREAS STIHL AG & Co. KG 2022
0458-529-9121-B; VA0.D22.

Det kan være livsfarlig å ignorere bruksanvisningen.

Ta hensyn til nasjonale sikkerhetsforskrifter, f.eks. fra fagforbund, trygdekasser, myndigheter for arbeidsvern og andre.

Den som jobber med enheten for første gang: La selgeren eller en saksyndig vise deg hvordan det håndteres på en sikker måte – eller delta på et kurs.

Mindreårige må ikke arbeide med apparatet – unntatt ungdommer over 16 år som får opplæring under tilsyn.

Barn, dyr og tilskuere må holdes på avstand.

Når enheten ikke er i bruk, skal det slås av på en slik måte at ingen utsettes for fare. Enheten skal sikres mot uvedkommende tilgang.

Brukeren er ansvarlig for ulykker eller farer som andre personer eller deres eiendom utsettes for.

Enheten skal kun gis videre eller lånes ut til personer som er kjent med denne modellen og hvordan den skal håndteres – bruksanvisningen skal alltid følge med.

Bruken av støyende enheter kan være begrenset til spesifiserte tidspunkter gjennom nasjonale, regionale og lokale forskrifter.

Den som arbeider med enheten må være uthvilt, frisk og i god forfatning.

Hvis du av helsemessige årsaker ikke får lov til å anstrenge deg, bør du spørre legen din om du kan arbeide med enheten.

Kun brukere av pacemakere: Tenningsanlegget i denne enheten skaper et meget svakt elektromagnetisk felt. Det kan ikke helt utelukkes at dette kan påvirke enkelte typer pacemakere. For å unngå helsefare anbefaler STIHL at du rådfører med legen din og produsenten av pacemakeren.

Det er ikke tillatt å arbeide med enheten etter inntak av alkohol, narkotika eller medikamenter som nedsetter reaksjonsevnen.

Det motordrevne apparatet skal – avhengig av tilordnet boreverktøy – kun benyttes til å bore jordhull og hull i treverk eller is. Velg boraksel slik at spaken hos borebremsen til enhver tid kan støttes på brukerens lår under boring.

Apparatet skal ikke brukes til andre formål.

Før borearbeidene påbegynnes skal det sikkerstilles at det ikke befinner seg noen ledninger

(f.eks. til gass, vann eller strøm) på stedene det skal bores:

- Innhent informasjon fra de lokale forsynings-selskapene
- i tvilstilfeller skal det kontrolleres med hjelp av detektorer eller prøvegravinger om det finnes noen ledninger der

Det skal kun monteres boreverktøy eller tilbehør, som er godkjent av STIHL for bruk på dette apparatet, eller teknisk likeverdige deler. Har du spørsmål om dette, kan du ta kontakt med en fagforhandler. Bruk bare verktøy eller tilbehør av høy kvalitet. Ellers kan det være fare for ulykker eller skader på enheten.

STIHL anbefaler bruk av STIHL originalverktøy eller -tilbehør. Disse har egenskaper som er optimalt tilpasset til produktet og brukerens behov.

Det må ikke foretas endringer på enheten, da dette kan påvirke sikkerheten. STIHL fraskriver seg ethvert ansvar for personskader eller materielle skader som skyldes bruk av påmontert utstyr som ikke er godkjent.

Enheten skal ikke rengjøres med høytrykksvasker. Den harde vannstrålen kan skade enhetens deler.

2.1 Klær og utstyr

Bruk forskriftsmessige klær og utrustning.



Bekledningen skal være hensiktsmessig og ikke være til hinder. Tett-sittende klær – kombi-antrekk, ingen arbeidsfrakk.

Ikke bruk klær som kan hekte seg fast i treverk, busker eller bevegelige deler til enheten. Man skal heller ikke bruke sjal, slips og smykker.



Sett opp og sikre langt hår slik at det befinner seg over skulderen.



Bruk faste sko med gripesterk, sklisikker såle.



ADVARSEL



For å redusere faren for øyeskader skal det brukes tettsittende vernebriller iht. standarden EN 166. Påse at vernebrillen sitter korrekt.

Bruk "personlig" hørselvern, f.eks. øreklokker.

Bruk vernehjelm ved fare for fallende gjenstander.



Bruk robuste arbeidshansker av motstandsdyktig materiale (f.eks. lær).

STIHL tilbyr et omfattende utvalg med personlig verneutstyr.

2.2 Transport av enheten

Slå alltid av motoren.

Ved transport over lengre strekninger skal boreverktøyet demonteres og maskinen bæres i håndtaksrammen – glovarme maskindeler (f.eks. gir) skal holdes unna kroppen **Forbrenningsfare!**

I kjøretøy: Sikre enheten slik at det ikke kan velte, ta skade eller lekke drivstoff.

2.3 Fulle tanken



Bensin er ekstremt lett antennelig – hold avstand til åpen ild – ikke søl drivstoff – røyking forbudt.

Før tanken fylles **Slå av motoren**.

Ikke fyll tanken så lenge motoren er varm – drivstoff kan renne over – **brannfare!**

Åpne tanklokket forsiktig, slik at eventuelt overtrykk kan reduseres langsamt, og det ikke spruter ut drivstoff.

Tanken må kun fylles på godt ventilerte steder. Hvis du søler drivstoff, må enheten umiddelbart rengjøres – ikke søl drivstoff på klærne, ellers må disse skiftes omgående.



Skrutanklokket så godt igjen som mulig når du har fylt på tanken.

Dette reduserer faren for at tanklokket løsner på grunn av vibrasjonen til motoren og at det lekker ut drivstoff.



Vær oppmerksom på lekkasje! Hvis det renner ut drivstoff, må motoren ikke startes – **livsfare på grunn av forbrenning!**

2.4 Før start

Kontroller enheten for driftssikker tilstand – følg tilsvarende kapitler i bruksanvisningene:

- Kontroller at drivstoffsystemet er tett, og spesielt de synlige delene som f.eks. tanklokk, slangekoblinger, drivstoffpumpe (kun for enheter med drivstoffhåndpumpe). Ikke start motoren dersom det oppdages lekkasjer eller skader – **brannfare!** La fagforhandleren reparere apparatet før det tas i bruk

- Stoppknappen må lett kunne betjenes
- funksjonsdyktig borebremse
- Startklaffknappen, gassknappspærren og gasspærren må være lett bevegelige – gasspærren må automatisk smekke tilbake i tomgangsstillingen. Fra posisjonene **I** og **II** til startklaffknappen må den ved å samtidig trykke ned gasspærren og gassknappen smekke tilbake i driftsstilling **I**
- Kontroller at tennledningspluggen sitter godt fast. Hvis den sitter løst, kan det oppstå gnister som kan antenne drivstoff-/luftblanding som slipper ut – **brannfare!**
- betjenings- og sikkerhetsinnretningene må ikke endres
- Håndtak må være rene og tørre, fri for olje og smuss – viktig for sikker håndtering av enheten

Enheden må bare brukes når det er i driftssikker stand – **fare for ulykker!**

2.5 Starte motoren

Minst 3 meter fra stedet der tanken ble fylt – ikke i lukkede rom.

Kun på jevnt underlag. Påse at du står støtt.

Utløs borebremsen før start. Boreverktøyet kan ellers rotere og brukeren mister styringen over boren.

Maskinen må bare betjenes av én person. Ingen andre personer må oppholde seg innenfor arbeidsområdet, heller ikke ved oppstart.

Unngå kontakt med boreverktøyet – **Fare for personskader!**

Ikke start motoren "med hånden" – start motoren som beskrevet i bruksanvisningen.

Kontroller tomgang: Boreverktøyet må ved tomgang – mens gasspærren er sluppet – stå stille.

Lettantennelige materialer (f.eks. treflis, bark, tørt gress, drivstoff) må holdes på god avstand til varm avgass og den varme overflaten på lydpoten – **brannfare!**

2.6 Holde og føre enheten

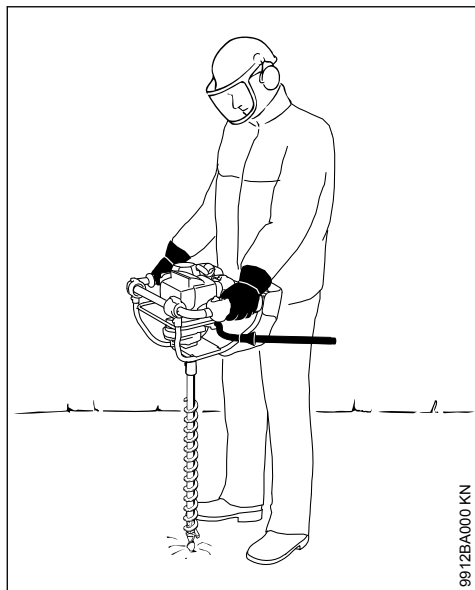

9912BA000 KN

Enheden må alltid holdes med begge hender på håndtakene.

Sørg for at du alltid står fast og stabilt – Borebremse på venstre lår.

Grip fast rundt håndtakene med tomlene, venstre hånd på betjeningshåndtaket.

2.7 Under arbeidet

Sørg for at du alltid står fast og stabilt.

Hvis det er fare hhv. i nødstilfeller, må du umiddelbart slå av motoren – trykk på stoppknappen.

Man må ikke tillate at flere personer oppholder seg i arbeidsområdet. Hold tilstrekkelig stor avstand til andre personer – **Fare for ulykker!**

Vær oppmerksom på feilfri motortomgang, slik at boreverktøyet ikke lenger dreier seg etter at gassknappen slippes.

Kontroller hhv. korriger tomgangsinnstillingen regelmessig. Hvis boreverktøyet fortsetter å dreie seg i tomgang, må det repareres av forhandleren. STIHL anbefaler STIHL-fagforhandleren.

Vær forsiktig når det er glatt, vått, snø, is, i skrånninger, ujevnt terreng osv. – **skilfare!**

Vær oppmerksom på hindringer: Trestubber, røtter – **snublefare!**

Bruk av hørselsvern krever større aktsomhet og årvåkenhet – det er begrenset hva du hører av lyder som varsler om fare (skrik, lydsignaler o.l.).

Ta pauser tidsnok i arbeidet, slik at du ikke blir trøtt og sliten – **fare for ulykker!**

Arbeid rolig og kontrollert, og kun ved gode lys- og siktforhold. Vis hensyn i arbeidet, og ikke utsett andre for fare.



Enheden genererer giftig eksos straks motoren går. Disse gassene kan være luktfrie og usynlige og inneholde ikke-brente hydrokarboner og bensol. Arbeid aldri med apparatet i lukkede eller dårlig ventilerte rom – heller ikke med katalysator-maskiner.

Sørg alltid for tilstrekkelig luftsirkulasjon ved arbeid i grøfter, fordypninger eller andre trange forhold. **Livsfare på grunn av forgiftning!**

Ved kvalme, hodepine, synsforstyrrelser (f.eks. dersom synsfeltet innsnævres), hørselsforstyrrelser, svimmelhet og redusert konsentrasjonsevne må arbeidet innstilles umiddelbart. Disse symptomene kan blant annet forårsakes av for høye eksoskonsentrasjoner – **fare for ulykker!**

Bruk enheten slik at det avgir minst mulig støv og eksos. Slå av motoren når enheten ikke er i bruk, og gi kun gass når du arbeider.

Det må ikke røykes ved bruk av enheten, eller i dets nærmeste omgivelser – **brannfare!** Brannfarlig bensindamp kan slippe ut av drivstoffsystemet.

Under arbeidet oppstår støv, damp og røy som kan være helseskadelig. Bruk åndedrettsvern ved sterk støv- eller røykutvikling.

Hvis enheten har vært utsatt for ikke forskriftsmessig store påkjenninger (f.eks. voldsomme slag eller fall), skal det alltid kontrolleres at det er i driftssikker stand før videre bruk – se også "Før start".

Det er spesielt viktig å kontrollere at drivstoffsystemet er tett og at sikkerhetsinnretningene fungerer. Motordrevne enheter som ikke lenger er driftssikre, må ikke brukes videre. I tilstilfeller må du kontakte fagforhandleren.

Ikke arbeide med startgassinnstilling – ved denne stillingen av gassknappen kan motorturtallet ikke reguleres.

Boreverktøyet og borespindelen skal kun berøres når motoren er slått av og boreverktøyet står stille – **Fare for personskader!**



Unngå kontakt med strømførende ledninger – **Fare for strømstøt!**

Hold det motordrevne apparatet godt fast, slik at plutselige støt som oppstår kan fanges opp – det skal kun bores med lavt trykk ved fremdriften.



Når bakken er steinete eller har mange røtter skal det arbeides ekstra varsomt.

Borehullene dekkes til og sikres.

For å veksle boreverktøy skal motoren slås av og borebremsen legges inn – **Fare for personskader!**

Ikke ta på varme maskindeler, spesielt lyddepveren – **Forbrenningsfare.**

Før du forlater enheten – slå av motoren.

Kontroller boreverktøyet regelmessig, med korte mellomrom, og ved merkbare forandringer umiddelbart, for å finne ut om det fungerer plettfritt! Boreverktøy og kniver som skades eller blir sløve skal skiftes ut umiddelbart.

2.8 Vibrasjoner

Langvarig bruk av maskinen medfører vibrasjonsrelaterte forstyrrelser av blodsirkulasjonen i hendene (vasospastisk syndrom, også kalt „hvite fingre“).

Det er vanskelig å angi en generell brukstid for maskinen, da denne påvirkes av mange faktorer.

Brukstiden forlenges gjennom:

- beskyttelse av hendene (varme hansker)
- pauser

Brukstiden forkortes gjennom:

- dårlig blodsirkulasjon (kjennetegn: ofte kalde fingre, kribling)
- lave utetemperaturer
- stor gripekraft (et fast grep hindrer blodsirkulasjonen)

Ved regelmessig, langvarig bruk av maskinen og gjentatte tegn på dårlig blodsirkulasjon (f.eks. kribling i fingrene) anbefales en medisinsk undersøkelse.

2.9 Vedlikehold og reparasjoner

Maskinen skal vedlikeholdes regelmessig. Utfør bare vedlikeholds- og reparasjonsarbeid som er beskrevet i bruksanvisningen. Alt annet arbeid skal utføres av forhandler.

STIHL anbefaler at vedlikeholdsarbeid og reparasjoner bare utføres hos STIHL-forhandlere. STIHL-forhandlere får regelmessig tilbud om kurs og har tilgang til teknisk dokumentasjon.

Bruk alltid reservedeler av høy kvalitet. Hvis ikke, kan det oppstå fare for ulykker eller skader på maskinen. Ved spørsmål angående dette, ta kontakt med en forhandler.

STIHL anbefaler å bruke originale STIHL-reservedeler. Disse er optimalt tilpasset maskinen og brukerens krav.

Ved reparasjon, vedlikehold og rengjøring må alltid **motoren stoppes og tennpluggen trekkes av – fare for skader** hvis motoren starter utilsikket! – Unntak: Innstilling av forgasser og tomgang.

Når tennpluggen er trukket av eller tennpluggen skrudd ut, må motoren ikke settes i bevegelse med startmekanismen – **brannfare** med tennngister utenfor sylindringen!

Maskinen må ikke vedlikeholdes eller oppbevares i nærheten av åpen ild – **brannfare** på grunn av drivstoff!

Kontroller regelmessig at tankklokken er tett.

Bruk bare feilfri tennplugg som er godkjent av STIHL, se „Tekniske data“.

Kontroller tennledningen (feilfri isolasjon, sitter fast).

Kontroller at lydputten er i feilfri stand.

Arbeid aldri med defekt lydputte eller uten lydputte – **brannfare!** – **Fare for hørselsskader!**

Ikke ta på den varme lydputten – **fare for forbrenning!**

Vibrasjonsdempernes tilstand påvirker vibrasjonsforholdene – kontroller vibrasjonsdempene regelmessig.

3 Komplettere maskinen

3.1 Montere utløserarm for bor- brens

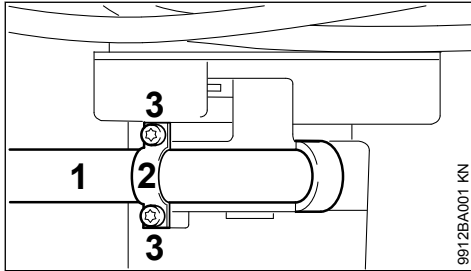

- ▶ Legg utløserarmen (1) inn i klemstykket
- ▶ Legg holderen (2) på utløserarmen
- ▶ Skru inn festeskruene (3) og stram dem

3.2 Montere polstring

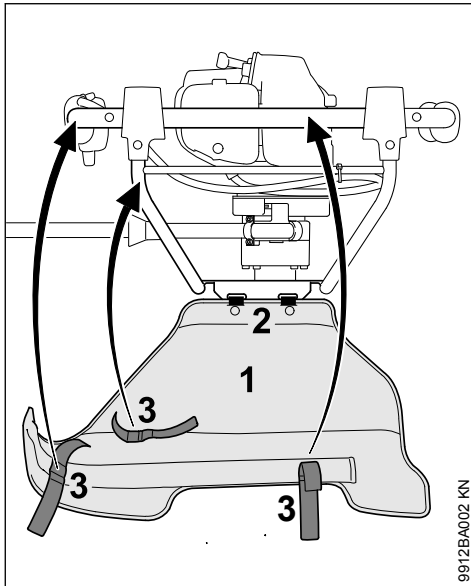

- ▶ Hekt fast polstringen (1) med laskene (2) i sporene i håndtaksrammen.
- ▶ Vipp opp polstringen

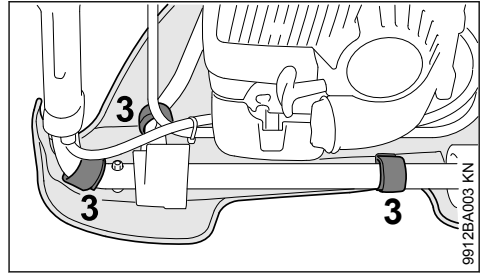

- ▶ Fest polstringen til håndtaksrøret med borrelås (3) – ikke klem fast gasswiren

4 Stille inn gasswiren

Etter monteringen av apparatet eller etter lengre driftsstans, kan det være nødvendig med korrektur av innstillingen til gasskabelen.

Still kun inn gasskabelen ved komplett montert apparat.

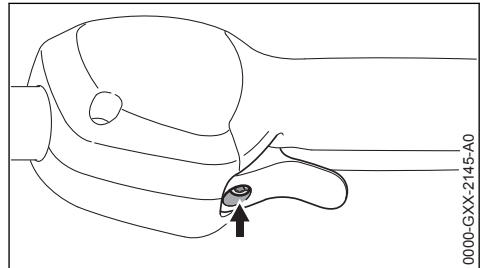

- ▶ Still gassknappen i stilling for full gass
- ▶ Vri skruen (pil) med urviseren i gassknappen inntil første motstanden. Vri deretter en halv omdreining videre

5 Drivstoff

Motoren må kjøres med en drivstoffblanding av bensin og motorolje.



Unngå direkte hudkontakt med drivstoff og å puste inn drivstoffdamp.

5.1 STIHL MotoMix

STIHL anbefaler bruk av STIHL MotoMix. Denne ferdigblandede drivstoffet er uten benzol, utmerker seg med et høyt oktantal og gir alltid riktig blandingsforhold.

STIHL MotoMix er blandet med STIHL totakts motorolje HP Ultra for lengste motorlevetid.

MotoMix er ikke tilgjengelig i alle markeder.

5.2 Blande drivstoff

LES DETTE

Uegnete drivstoff eller blandingsforhold som avviker fra forskriften kan føre til alvorlige skader i drivverket. Bensin eller motorolje med dårligere kvalitet kan skade motoren, tetningsringer, ledninger og drivstofftanken.

5.2.1 Bensin

Bruk bare **bensin av kjente merker** med et oktantal på minst 90 ROZ – med eller uten tilsatt bly.

Bensin med en alkoholandel over 10 % kan gjøre at motoren med manuelt justerbare forgassere går ujevn, og bør derfor ikke brukes for å drive slike motorer.

Motorer med M-Tronic gir full effekt med en bensin med opptil 27 % alkoholandel (E27).

5.2.2 Motorolje

Hvis du blander drivstoff selv, skal kun en STIHL totakts motorolje eller en annen høytytelses motorolje i klassene JASO FB, JASO FC, JASO FD, ISO-L-EGB, ISO-L-EGC eller ISO-L-EGD brukes.

STIHL foreskriver STIHL HP Ultra totakts motorolje eller tilsvarende høytytelses motorolje for å kunne sikre utslippsgrensene over motorens levetid.

5.2.3 Blandingsforhold

med STIHL totakts motorolje 1:50; 1:50 = 1 del olje + 50 deler bensin

5.2.4 Eksempler

Bensinmengder	STIHL totaktsolje 1:50	
Liter	Liter	(ml)
1	0,02	(20)
5	0,10	(100)
10	0,20	(200)
15	0,30	(300)
20	0,40	(400)
25	0,50	(500)

- fyll først på motorolje i en kanne som er godkjent for drivstoff, og fyll deretter på bensin og bland godt

5.3 Oppbevare drivstoffblandingen

Må bare lagres i beholdere som er godkjent for drivstoff, på et sikkert, tørt og kjølig sted, beskyttet mot lys og sol.

Drivstoffblandingen foreldes – bland bare det som behøves for noen uker. Ikke lagre drivstoff-

blandingen lengre enn 30 dager. Påvirkning av lys, sol, lave eller høye temperaturer kan gjøre at drivstoffblandingen raskere blir ubrukelig.

STIHL MotoMix kan lagres opptil 5 år uten problemer.

- Rist kannen med drivstoffblanding kraftig før tankingen

⚠ ADVARSEL

Det kan bygge seg opp trykk i kannen – åpne forsiktig.

- Rengjør drivstofftanken og kannen grundig fra tid til annen

Gjenværende drivstoff og væsken som brukes til rengjøring må leveres til avfallshåndtering på en forskriftsmessig og miljøvennlig måte!

6 Fyll på drivstoff



6.1 Forberede apparatet

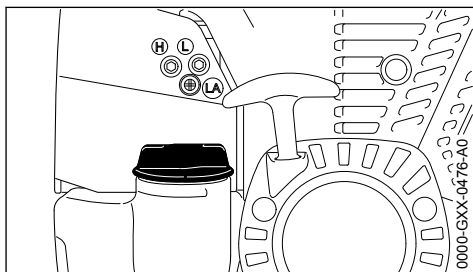

- Rengjør tanklokket og området rundt grundig for tanking, slik at det ikke faller smuss i tanken
- Plasser apparatet slik at tanklokket vender opp

6.2 Åpne tanklokket

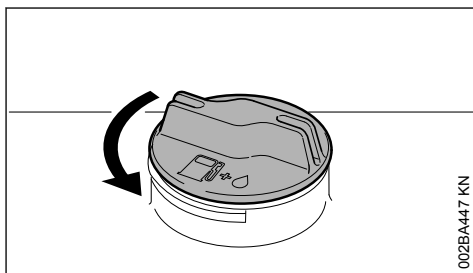

- ▶ Drei lokket mot klokken til det kan tas av tankåpningen
- ▶ Ta av tanklokket

6.3 Fyll drivstoff

Ikke søl drivstoff når tanken fylles, og ikke fyll helt opp til kanten.

STIHL anbefaler å bruke STIHLs påfyllingssystem for drivstoff (ekstrautstyr).

- ▶ Fyll drivstoff

6.4 Lukke tanklokket

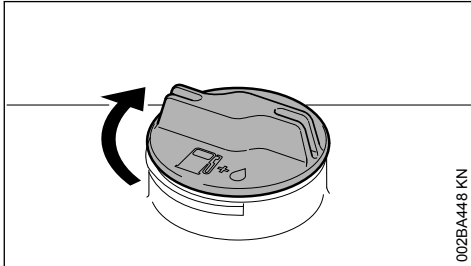

- ▶ Sett på lokket
- ▶ Drei lokket helt inn med klokken, og trekk til så godt som mulig for hånd

7 Borebrens

7.1 Utløs borebremsen

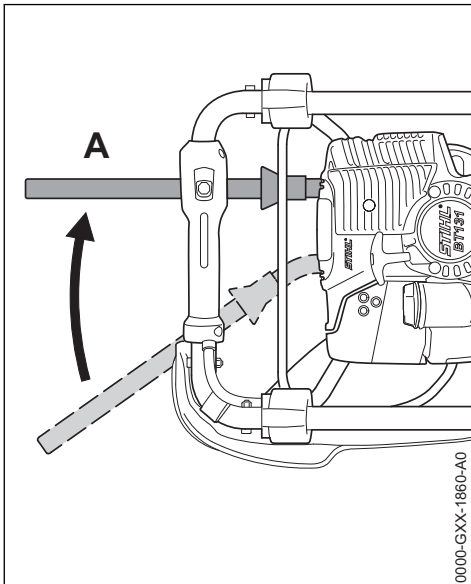

- ▶ Sett utløserpaken i stillingen **A**

- ved oppstart
- på tomgang
- for å dreie ut boreverktøy som sitter fast

Når boreverktøyet setter seg fast i borehullet (f.eks. på røtter eller steiner), så beveger bormaskinen seg mot urviseren – utløserpaken trykkes mot låret til brukeren og borebremsen blir utløst.

7.2 Løsne borebremsen

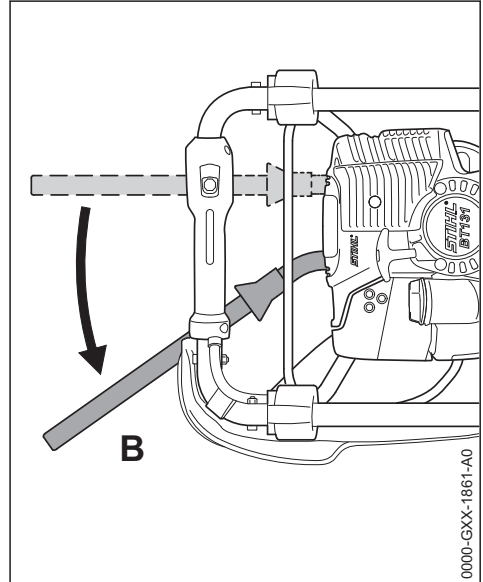

- ▶ Sett utløserpaken i stillingen **B**

7.3 Kontroller funksjonsevnen til borebremsen

Borebremsen utsettes for en viss slitasje. Før arbeidet påbegynnes og etter å ha løsnet fastklemt boreverktøy må det regelmessig kontrolleres om den fungerer slik den skal.

7.3.1 før arbeidet påbegynnes og etter å ha løsnet fastklemt boreverktøy

- ▶ løsne borebremsen ved motortomgang og gi full gass i en kort periode (maks. 3 sekunder) – boreverktøyet må ikke rotere

Ved bortfall av borebremsen skal denne omgående repareres av en fagforhandler – STIHL anbefaler en STIHL fagforhandler.

8 Montere bor

- ▶ Slå av motoren og løsne borebremsen – se "Borebremse"

- ▶ Legg ned bormaskinen

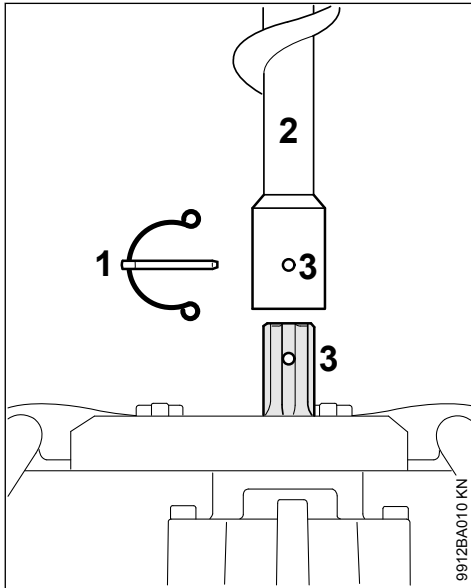

- ▶ Ta sikringspluggen (1) ut av borskaflet
- ▶ Skyv boreverktøyet (2) ut av borespindelen til boringene (3) er i flukt
- ▶ Sett sikringspluggen inn i boringen
- ▶ Fjærbøylen til sikringspluggen vippes ned slik at den dekker borskaflet

9 Starte / stoppe motoren

9.1 Utløs borebremsen

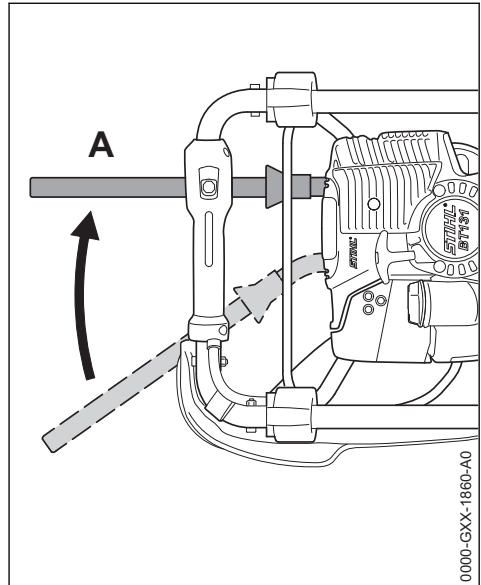

- ▶ Sett utløserspaken i stillingen A. Borebremsen er innkloket og boreverktøyet er blokkert.

9.2 Betjeningselementer

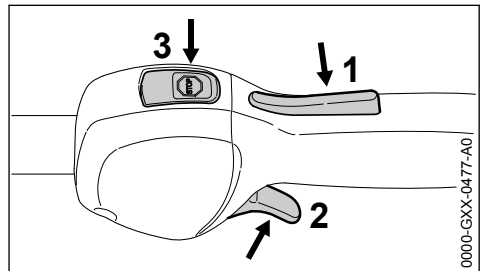

- 1 Gasspaksperre
- 2 Gasspak
- 3 Stoppknapp – med stillingene for Drift og Stopp. For å slå av tenningen må stoppknappen (⊖) trykkes – se "Stoppknappens og tennings funksjon"

9.2.1 Stoppknappens og tennings funksjon



Den ikke-aktiverede stoppknappen er i stillingen **Drift**: Tenningen er slått på – motoren er startklar og kan kjøres i gang. Hvis stoppknappen betje-

nes, slås tenningen av. Etter motorens stillstand slås tenningen automatisk på igjen.

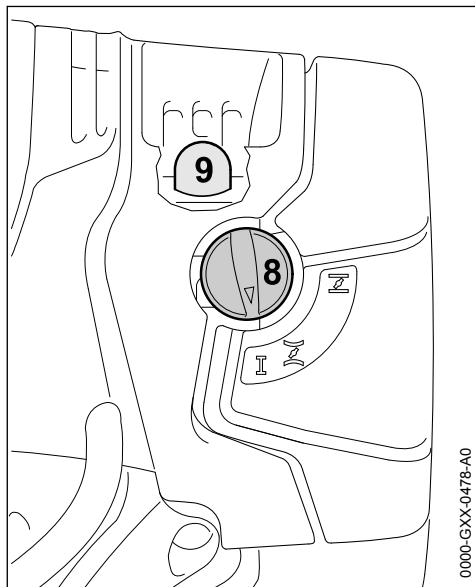
9.3 Starte motoren



- ▶ Trykk på belgen (9) til drivstoffhåndpumpen minst 5 ganger, også når belgen er fylt med drivstoff
- ▶ Trykk på startklaffknappen (8) og dreii til den passende posisjonen til den går i lås

 ved kald motor
 Ved varm motor – også når motoren har vært igang, men fremdeles er kald

9.4 Starte

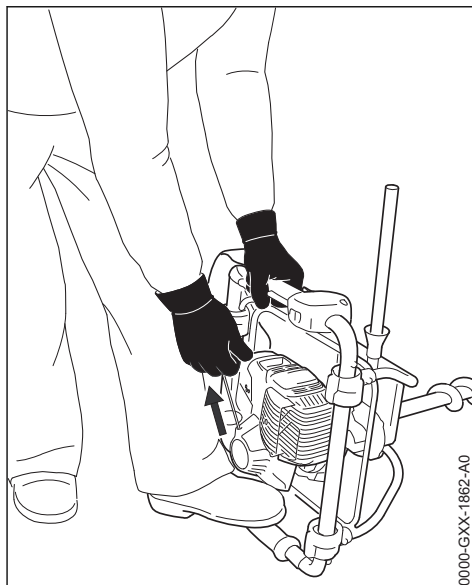

- ▶ sett apparatet trygt på bakken
- ▶ forsikre deg om at borebremsen er utløst
- ▶ stå stødig
- ▶ venstre fot på håndtaksrammen
- ▶ venstre hånd på håndtaksrammen – da skal verken gassperren eller gassknappspærren berøres – tommelen befinner seg under håndtaksrammen
- ▶ Grip starthåndtaket med høyre hånd
- ▶ Trekk starthåndtaket langsomt ut til første merkbare anslag, og trekk raskt og hardt ut

LES DETTE

Ikke trekk snoren helt ut til enden – **fare for brudd!**

- ▶ Ikke slipp starthåndtaket fort – før det tilbake mot uttrekksretningen, slik at startsnoren vikles riktig opp
- ▶ Fortsett å starte til motoren starter

9.4.1 Straks motoren er i gang

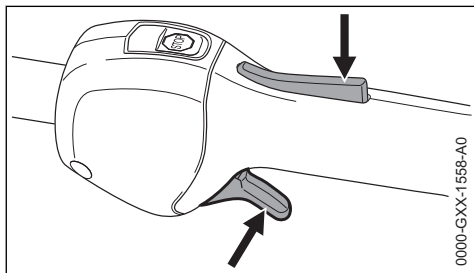

- ▶ Trykk inn gassperren og trykk umiddelbart på gassknappen – startklaffknappen hopper til driftstilling I

LES DETTE

Motoren må **med en gang** kobles på tomgang – ellers kan det ved utløst borebremse oppstå skader i koblingsområdet.

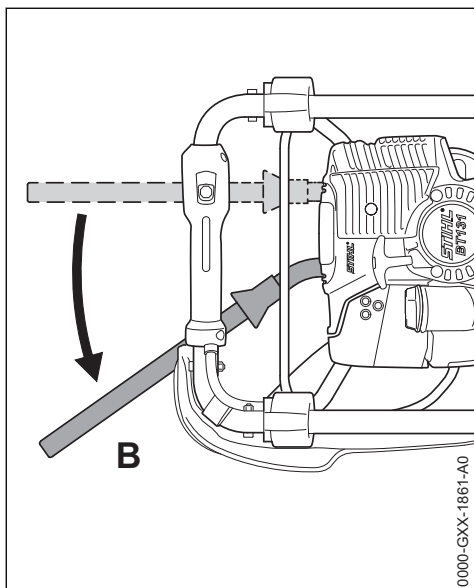

- ▶ Sett maskinen på toppen av boreverktøyet
- ▶ Før utløserspaken til posisjonen **B** bringen – borebremsen er utløst – bormaskinen er klar for bruk

! ADVARSEL

Ved riktig innstilt forgasser skal ikke boreverktøyet bevege seg når motoren kjøres på tomgang!

Enheten er klar til bruk.

9.5 Slå av motoren.

- ▶ Betjen stoppknappen – motoren stopper. Slipp stoppknappen – stoppknappen fjærer tilbake

9.6 Flere tips om oppstart

Motoren stanser i stillingen for kaldstart I eller når det gis gass.

- ▶ Still startklaffknappen på **I** – fortsett å starte til motoren går

Motoren starter ikke i stillingen for varmstart II

- ▶ Still startklaffknappen på **I** – fortsett å starte til motoren går

Motoren starter ikke

- ▶ kontroller om alle betjeningslementer er riktig innstilt
- ▶ kontroller om det er drivstoff i tanken, fyll på ved behov
- ▶ kontroller om tennpluggetten er plagget godt inn
- ▶ Gjenta oppstartprosessen

Motoren er kvalt

- ▶ Still startklaffknappen på **I** – fortsett å starte til motoren går

Tanken ble kjørt helt tom

- ▶ Etter tanking trykker du belgen på drivstoffhåndpumpen minst 5 ganger, også når belgen er fylt med drivstoff
- ▶ Still inn startklaffknappen avhengig av motortemperaturen
- ▶ Start motoren på nytt

10 Bruksanvisning

10.1 Under den første driftsperioden

Maskinen som kommer rett fra fabrikken skal ikke være i drift uten last i et høyt turtallsområde før etter den etter den tredje påfyllingen av tanken, slik at det ikke oppstår noen ekstra belastninger under innkjøringsfasen. Under innkjøringsfasen skal de bevegelige delene samkjøres i forhold til hverandre – i drivverket foreligger det en høyere friksjonsmotstand. Motoren oppnår maksimal effekt etter en driftstid på mellom 5 og 15 tankfyllinger.

10.2 Under arbeidet

Etter lengre tids drift med full belastning skal motoren en kort stund gå på tomgang, inntil den økte varmen føres vekk med kjøleluftstrømmen, slik at ikke komponentene hos drivverket (tenningsanlegg, forgasser) utsettes for ekstrem belastning ved varmeoppdemming.

10.3 Etter arbeidet

Ved kortvarig stillstand: La motoren kjøle seg ned. Maskinen oppbevares med fylt drivstofftank på et tørt sted, og ikke i nærheten av antennel-seskiller, inntil neste gang den kommer til innsats. Ved lengre stillstand – se "Oppbevare apparatet".

10.4 Arbeider med skaffforlenger (spesialtilbehør)

Skaffforlengeren skal først monteres når borehullet allerede er ført ned på full borlengde.



ADVARSEL

Bruk av boreverktøy med skaffforlenger montert medfører økt risiko for ulykker hos brukeren, ettersom bormaskinen da befinner seg i bryst-høyde for brukeren og ikke lenger kan kontrolleres på en trygg måte. Av samme grunn må også skaffforlengeren tas av før boreverktøyet trekkes fullstendig ut av borehullet.

11 Løsne fastklemt boreverk-tøy

11.1 Når boreverktøyet er fastklemt i borehullet

- ▶ Stans motoren straks.
- ▶ Betjen stoppknappen – motoren stopper. Slipp stoppknappen, stoppknappen fjærer tilbake

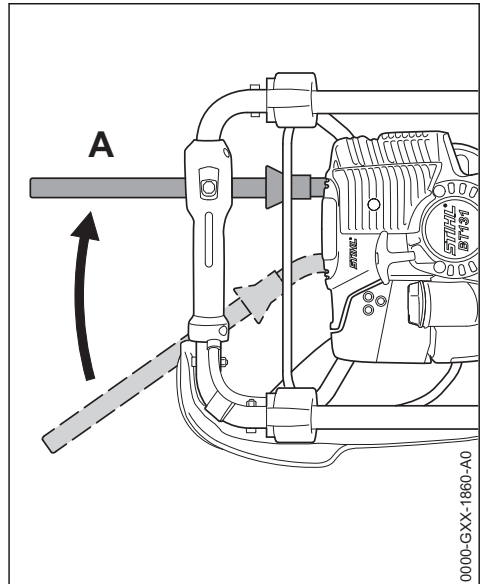

- ▶ Før utløserspaken til posisjonen **A** – borebremsen er utløst
- ▶ vri hele bormaskinen til venstre mot urviseren inntil boreverktøyet frigjøres igjen
- ▶ etter å ha løst det fastklemt boreverktøyet skal borebremsens funksjonsevne kontrolleres – se "Borebremse"

12 Skifte luftfilter

Filterlevetiden er gjennomsnittlig mer enn et år. Ikke demonter filterlokket og ikke skift luftfilter, så lenge det ikke foreligger et tydelig effekttap.

12.1 Dersom motoreffekten minsker merkbar

- ▶ Demonter støtteputer på håndtaksrammen

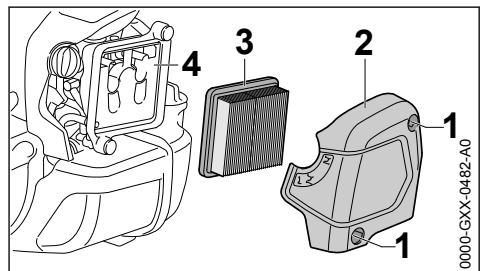

- ▶ Drei dreieknappen på startklaffen til
- ▶ skru ut skruene (1)
- ▶ Fjern filterlokket (2)
- ▶ Fjern grovt smuss fra området rundt filteret

- ▶ Fjern filteret (3)
- ▶ skift ut tilsmussede eller skadde filter
- ▶ Skift ut skadde deler

12.2 Sette inn filteret

- ▶ Sett inn et nytt filter i filterhuset og sett på filterlokket
- ▶ skru inn skruene og trekk til
- ▶ Monter støtteputer – se "Komplettere apparat"

13 Innstille forgasseren

Forgasseren til apparatet er fra fabrikk kalibrert slik, at motoren i alle driftstilstander tilføres en optimal drivstoff-luft-blending.

13.1 innstille tomgang

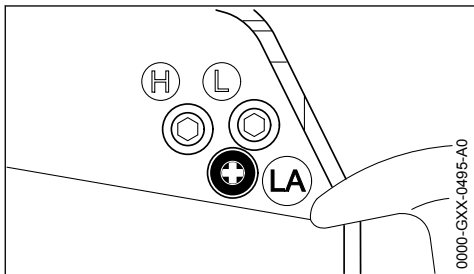

i tomgang blir motoren stående

- ▶ La motoren gå ca. 3 min for å varmes opp
- ▶ Drei tomgangsstoppskruen (LA) langsomt med urviseren til motoren går jevnt – boreverktøyet skal ikke bevege seg

Boreverktøyet beveger seg med i tomgang

- ▶ Drei tomgangsstoppskruen (LA) langsomt mot urviseren til boreverktøyet slutter å dreie, drei videre 1/2 til 3/4 omdreining i samme retning



ADVARSEL

Hvis boreverktøyet etter fullført innstilling ikke blir stående i tomgang, må du la en fagforhandler reparere apparatet.

14 Tennplugg

- ▶ Ved utilstrekkelig motoreffekt, startvansker eller tomgangsforstyrrelser skal først tennpluggen kontrolleres
- ▶ Etter ca. 100 driftstimer må tennpluggene byttes – ved svært forbrente elektroder også tidligere – bruk kun STIHL-godkjente, feilfrie tennplugg – se „Tekniske data“

14.1 Demontere tennpluggen

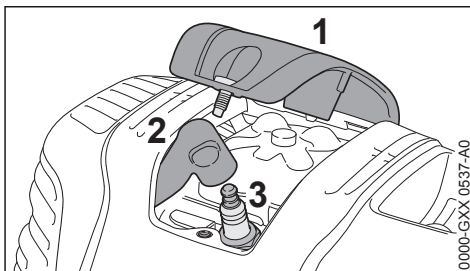

- ▶ Skru av dekselet (1)
- ▶ Trekk av tennplugghetten (2)
- ▶ Skru ut tennpluggen (3)

14.2 Kontroller tennpluggen

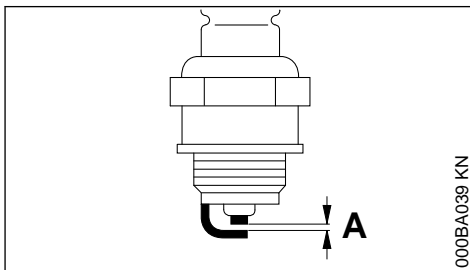

- ▶ rengjør den tilsmussede tennpluggen
- ▶ Kontroller elektrodeavstanden (A) og still inn om nødvendig, verdi for avstand – se "Tekniske data"
- ▶ Fjern årsakene for tilsmussing av tennpluggen

Mulige årsaker er:

- for mye motorolje i drivstoffet
- tilsmusset luffilter
- ugunstige driftsforhold

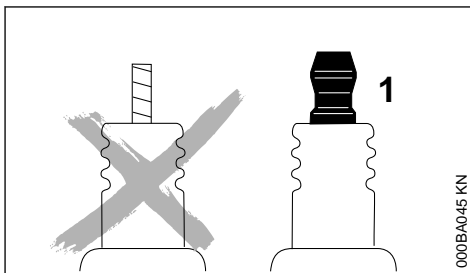

⚠ ADVARSEL

Hvis koblingsmutteren (1) ikke er trukket fast eller mangler kan det oppstå gnister. Det kan føre til brann eller eksplosjoner i lett antennelige eller eksplosive omgivelser. Personer kan bli alvorlig skadet eller materielle skader kan oppstå.

- ▶ bruk dempede glødeplugger med fast koblingsmutter

14.3 Montere tennpluggen

- ▶ Skru inn tennpluggen (3)
- ▶ Trekk til tennpluggen (3) med kombinøkkelen
- ▶ Trykk tennpluggetten (2) godt på tennpluggen
- ▶ Sett på dekselet (1) og skru det fast

15 Motorens gange

Hvis motordriften er utilfredsstillende selv om luftfilteret er vedlikeholdt og gassvaier- og for-gasserinnstillingene stemmer, kan årsaken være lyd-potten.

Få en autorisert forhandler til å kontrollere om lyd-potten er skitten (forkokset)!

STIHL anbefaler at vedlikeholdsarbeid og reparasjoner bare utføres hos STIHL-forhandlere.

16 Smøring av gir

Kontroller girfettet hver 50. driftstime og smør ved behov:

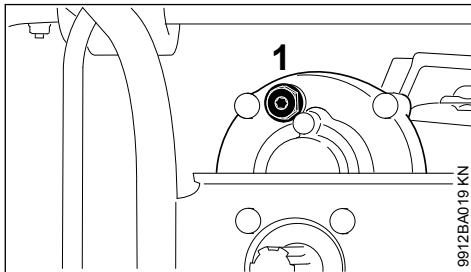

- ▶ Skru ut låseskruen (1)

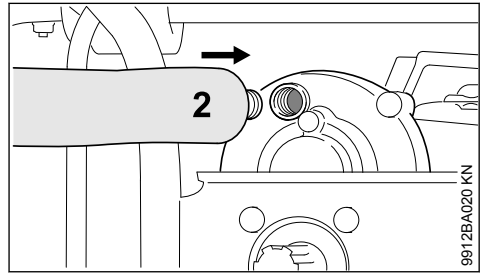

- ▶ Hvis det ikke er synlig girfett på innsiden av låseskruen (1): Skru inn tuben (2) med STIHL girfett (spesialtilbehør)
- ▶ Ca. 5 - 10 g (1/5 - 2/5 oz) girfett fra tuben (2) inn i giret

LES DETTE

Ikke fyll giret helt med girfett.

- ▶ Skru ut tuben (2)
- ▶ Skru inn låseskruen (1) og trekk til

17 Oppbevare maskinen

Dersom maskinen ikke skal brukes på over 30 dager

- ▶ Ta av boreverktøyet
- ▶ Tøm og rengjør drivstofftanken på et godt ventilert sted
- ▶ Drivstoff må avfallsbehandles iht. forskrifter og miljøriktig
- ▶ Hvis en drivstoffhåndpumpe er tilgjengelig: Trykk minst 5 ganger
- ▶ Start motoren og kjør motoren på tomgang til den stanser av seg selv
- ▶ Rengjør apparatet grundig
- ▶ Oppbevar maskinen på et tørt og sikkert sted. Beskytt mot uvedkommende bruk (f.eks. fra barn)

18 Stell og vedlikehold

Opplysningene gjelder for normale bruksforhold. Under vanskelige forhold (mye støv osv.) og lengre daglige arbeidsøkter må de angitte intervallene forkortes tilsvarende.		før arbeidet begynner	etter arbeidsslutt hhv. daglig	etter hver tankfylling	ukentlig	månedlig	årlig	ved feil	ved skade	ved behov
Hele apparatet	Visuell kontroll (tilstand, tetthet)	X		X						
	rengjør		X							
	skift ut skadde deler	X							X	
Borebremse	Funksjonskontroll	X		X						
	vedlikeholdes av fagforhandler ¹⁾									X
Betjeningshåndtak	Funksjonskontroll	X		X						
Luffilter	Visuell kontroll					X		X		
	skift ut ²⁾								X	X
Drivstoffhåndpumpe (hvis montert)	kontrollere	X								
	må repareres av fagforhandler ¹⁾								X	
Sugehode i drivstofftank	må kontrolleres av forhandler ¹⁾							X		
	må skiftes ut av fagforhandler ¹⁾						X		X	X
Drivstofftank	rengjør							X		X
Forgasser	Kontroller tomgang, borespindelen må ikke dreie med	X		X						
	Stille inn tomgangen									X
Tennplugg	innstille elektrodeavstand							X		
	skifte hver 100. driftstid									
Innsugingsåpninger for kjøleluft	Visuell kontroll		X							
	rengjør									X
Sylinderriller	rengjøres av fagforhandler ¹⁾						X			
Ventilklaring	kontroller ventilklaringen og ev. la en forhandler justere den hvis det er effekten er for dårlig eller hvis startkraften er for stor ¹⁾									X
Forbrenningskammer	rengjør hver 150. driftstid av en forhandler ¹⁾									X

Opplysningene gjelder for normale bruksforhold. Under vanskelige forhold (mye støv osv.) og lengre daglige arbeidsøkter må de angitte intervallene forkortes tilsvarende.		før arbeidet begynner	etter arbeidsslutt hhv. daglig	etter hver tankfylling	ukentlig	månedlig	årlig	ved feil	ved skade	ved behov
Gnistbeskyttelsesgitter i lyddempere, finnes i enkelte land	kontrollere		X					X		
	rengjøre hhv. skifte ut								X	X
Tilgjengelige skruer og mutre (unntatt innstillings-skruer)	trekke til									X
Antivibrasjonselementer	kontrollere	X						X		X
	må skiftes ut av fagforhandler ¹⁾								X	
girmsmøring	kontrollere				X					
	etterfylle									X
Borespindel	rengjør		X							
Boreverktøy	kontrollere	X								
	skift ut								X	X
Kniven hos boreverktøyet	kontrollere	X								
	snu hhv. skifte ut								X	X
Sikkerhetsetikett	skift ut								X	

¹⁾STIHL anbefaler STIHL-fagforhandleren
²⁾bare hvis motoreffekten reduseres merkbart

19 Redusere slitasje og unngå skader

Ved å overholde instruksene i denne bruksanvisningen unngår man unødig slitasje og skader på apparatet.

Bruk, vedlikehold og oppbevaring av maskinen skal skje slik det er beskrevet i denne bruksanvisningen.

Alle skader som oppstår fordi sikkerhets-, betjenings- og vedlikeholdsanvisningene ikke følges, er brukerens eget ansvar. Dette gjelder særlig for:

- endringer av produktet som ikke er godkjent av STIHL,
- Bruk av verktøy eller tilbehør som ikke er godkjent til maskinen, ikke egner seg eller er kvalitativt mindreverdig,
- uriktig bruk av maskinen,
- bruk av maskinen ved idretts- eller konkurransesarrangementer,

– skader som følge av at maskinen brukes videre med defekte deler.

19.1 Vedlikeholdsarbeid

Alle arbeider som er oppført i kapittelet „Stell og vedlikehold“ skal utføres regelmessig. Hvis vedlikeholdsarbeidet ikke utføres av brukeren, skal det utføres hos en faghandel.

STIHL anbefaler at vedlikeholdsarbeider og reparasjoner bare utføres hos STIHL-forhandlere. STIHL-forhandlere får regelmessig tilbud om kurs og har tilgang til teknisk dokumentasjon.

Hvis disse arbeidene forsømmes eller ikke utføres fagmessig korrekt, kan det oppstå skader som brukeren selv står ansvarlig for. Med til disse hører bl. a.:

- Skader på drivverket som følge av forsinket eller utilstrekkelig vedlikehold (f. eks. luft- og drivstoffilter), feil forgasserinnstilling eller utilstrekkelig rengjøring av kjøleluftføringen (innsugingsåpninger, sylinderribber)

- korrosjons- og andre skader som følge av uriktig oppbevaring,
- skader på maskinen fordi det er brukt kvalitativt mindreverdige reservedeler

19.2 Slitasjedeler

Enkelte deler av det motordrevne apparatet underligger også ved tiltenkt bruk normal slitasje, og må avhengig av type og varigheten av bruken skiftes ut i god tid. Dertil tilhører bl.a.:

- Borebremse
- Kobling
- Boreverktøy
- Filter (for luft, drivstoff)
- Startinnretning
- Tennplugg
- Dempererlementer hos anti-vibrasjonssystemet

20 Viktige komponenter

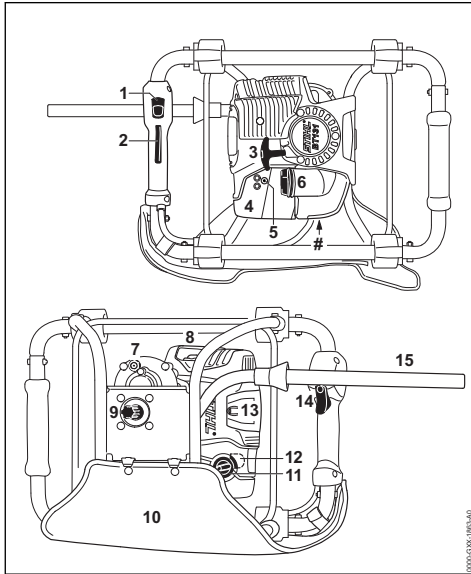

- 1 Trykk på stoppknappen
- 2 Gassperre
- 3 Starthåndtak
- 4 Filterdeksel
- 5 Innstillingskrue til forgasser
- 6 Tanklokk
- 7 Låseskrue
- 8 Lyddemper med gnistgitter¹⁾

9 Borespindel

10 Støtteputer

11 Startspjeldspak

12 Drivstoffhåndpumpe

13 Deksel for tennpluggen

14 Gassperre

15 Utløerspak for borebremse

Maskinnummer

21 Tekniske data

21.1 Motor

STIHL ensylindret firetaktsmotor med oljeblandet drivstoff

Slagvolum:	36,3 cm ³
Sylinderboring:	43 mm
Slaglengde:	25 mm
Effekt iht. ISO 8893:	1,4 kW (1,9 PS) ved 8500 1/min
Tomgangsturtall:	2800 1/min
Høyeste tillatte turtall:	9500 1/min
Ventilklaring	
Innsugningsventil:	0,10 mm
Eksosventil:	0,10 mm

21.2 Tenningsystem

Elektronisk styrt magnettenner

Tennplugg (støydempet):	NGK CMR6H, BOSCH USR 4AC
Elektrodeavstand:	0,5 mm

21.3 Drivstoffsystem

Stillingsuavhengig membranforgasser med integrert drivstoffpumpe

Volum drivstofftank:	710 cm ³ (0,71 l)
----------------------	------------------------------

21.4 Drillenhet

2-trinns presisjonssporgir

Utvekslingsforhold:	47,5:1
Maks. spindelurtall	200 1/min
Maks. dreiemoment til borespindel:	81 Nm
Smøring:	STIHL girfett for trimmere

21.5 Vekt

uten fylt tank, uten boreverktøy: 10 kg

¹⁾ Gnistgitteret er kun tilgjengelig i enkelte land

21.6 Mål

Lengde med bæreramme:	400 mm
Bredde med bæreramme:	530 mm
Høyde uten boreverktøy:	365 mm

21.7 Lyd- og vibrasjonsverdier

For å finne lyd- og vibrasjonsverdiene tas det hensyn til tomgang og nominelt maksimumsturtall i forholdet 1:4.

For nærmere informasjon om samsvar med arbeidsgiverdirektivet om vibrasjon 2002/44/EF, se

www.stihl.com/vib

21.7.1 Lydtrykknivå $L_{p\text{eq}}$ iht. ISO 11201

92 dB(A)

21.7.2 Lydeffektnivå L_{weq} iht. ISO 3744

100 dB(A)

21.7.3 Vibrasjonsverdi $a_{\text{hv,eq}}$ iht. ISO 20643

Jordbor 90 mm

Håndtak til venstre: 1,7 m/s²

Håndtak til høyre: 2,0 m/s²

For lydtrykknivået og lydeffektnivået er K-verdien-iht. RL 2006/42/EG = 2,0 dB(A); for vibrasjonsverdien er K-verdien-iht. RL 2006/42/EG = 2,0 m/s².

21.8 REACH

REACH betegner EF-kjemikalierereguleringen for felles registrering, vurdering og godkjenning av kjemikalier.

Les mer om kravene i kjemikalierereguleringen REACH (EG) nr. 1907/2006 på

www.stihl.com/reach

21.9 Eksosutslippsnivå

CO₂-verdien målt under EU-typegodkjenningsprosessen er å finne på

www.stihl.com/co2

under produktspesifikke tekniske data.

Den målte CO₂-verdien ble bestemt på en representativ motor under en standardisert testprosedyre ved laboratorieforhold, og utgjør ikke en uttrykkelig eller underforstått ytelsesgaranti for en bestemt motor.

Tiltent bruk og vedlikehold beskrevet i denne håndboken vil tilfredsstillende gjeldende kravene

for eksosutslipp. Endringer på motoren vil ugyldiggjøre driftstillatelsen.

22 Reparasjoner

Brukere av dette apparatet får bare utføre vedlikeholds- og servicearbeider som er beskrevet i denne bruksanvisningen. Reparasjoner utover dette må bare utføres av fagforhandler.

STIHL anbefaler at vedlikeholdsarbeid og reparasjoner bare utføres hos STIHL-forhandlere. STIHL-forhandlere får regelmessig tilbud om kurs og har tilgang til teknisk dokumentasjon.

Monter kun reservedeler som STIHL har godkjent til denne maskinen, eller teknisk likeverdige deler under reparasjoner. Bruk alltid reservedeler av høy kvalitet. Hvis ikke, kan det oppstå fare for ulykker eller skader på apparatet.

STIHL anbefaler å bruke originale STIHL-reservedeler.

Originale STIHL-reservedeler kan gjenkjennes på STIHL-reservedelsnummeret, på påskriften **STIHL**® og eventuelt på STIHL-reservedelsmerket  (på små deler kan dette merket også stå alene).

23 Avfallshåndtering

Informasjon om kassering er tilgjengelig hos lokale myndigheter eller hos din STIHL-fagforhandler.

Upassende avfallshåndtering kan være skadelig for helse og miljø.

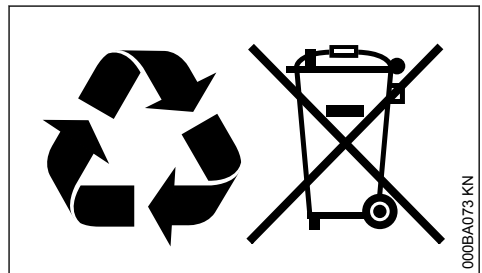

- ▶ STIHL-produkter, inkludert emballasje, tilføres en egnet gjenvinningsstasjon i samsvar med lokale forskrifter.
- ▶ Må ikke kasseres med husholdningsavfallet.

24 EU-samsvarserklæring

ANDREAS STIHL AG & Co. KG
Badstr. 115
D-71336 Waiblingen

Tyskland

påtar seg alene ansvaret for at

Konstruksjon: Bor
 Varemerke: STIHL
 Type: BT 131
 Serieidentifikasjon: 4313
 Slagvolum: 36,3 cm³

oppfyller de gjeldende bestemmelsene til direktivene 2011/65/EU, 2006/42/EF og 2014/30/EU og er utviklet og produsert i henhold til følgende standarder, som gjaldt ved produksjonsdato:

EN ISO 12100, EN 55012, EN 61000-6-1

Oppbevaring av de tekniske dokumentene:

ANDREAS STIHL AG & Co. KG
 Produktzulassung

Byggeår og maskinnummer står oppført på enheten.

Waiblingen, 15.07.2021

ANDREAS STIHL AG & Co. KG
 med fullmakt fra



Dr. Jürgen Hoffmann

Avdelingsleder produktgodkjenning, -regulering



25 Produsentens samsvarserklæring for UKCA

ANDREAS STIHL AG & Co. KG
 Badstr. 115
 D-71336 Waiblingen

Tyskland

påtar seg alene ansvaret for at

Konstruksjon: Bor
 Varemerke: STIHL
 Type: BT 131
 Serieidentifikasjon: 4313
 Slagvolum: 36,3 cm³

oppfyller de gjeldende bestemmelsene til de britiske direktivene The Restriction of the Use of Certain Hazardous Substances in Electrical and Electronic Equipment Regulations 2012, Supply of Machinery (Safety) Regulations 2008, Electromagnetic Compatibility Regulations 2016 og er

utviklet og produsert i henhold til følgende standarder, som gjaldt ved produksjonsdato:

EN ISO 12100, EN 55012, EN 61000-6-1

Oppbevaring av de tekniske dokumentene:

ANDREAS STIHL AG & Co. KG

Byggeår og maskinnummer står oppført på enheten.

Waiblingen, 15.07.2021

ANDREAS STIHL AG & Co. KG
 med fullmakt fra



Dr. Jürgen Hoffmann

Avdelingsleder produktgodkjenning, -regulering



www.stihl.com



0458-529-9121-B



0458-529-9121-B