

ZERON

ZERO EMISSION CONSTRUCTION MACHINERY



ZERON ZE160

ELEKTRISK GRAVEMASKIN

ENERGILØSNING: BATTERI OG KABEL

BATTERISTØRRELSE: 46 KWH

MOTOREFFEKT: 86 KW / 117 HK

TILKOBLING: ANBEFALT 125A

www.zeron.no - 33 13 26 00



WWW

Les mer på vår nettside!

SPESIFIKASJONER

ZERON ZE160

ZERON

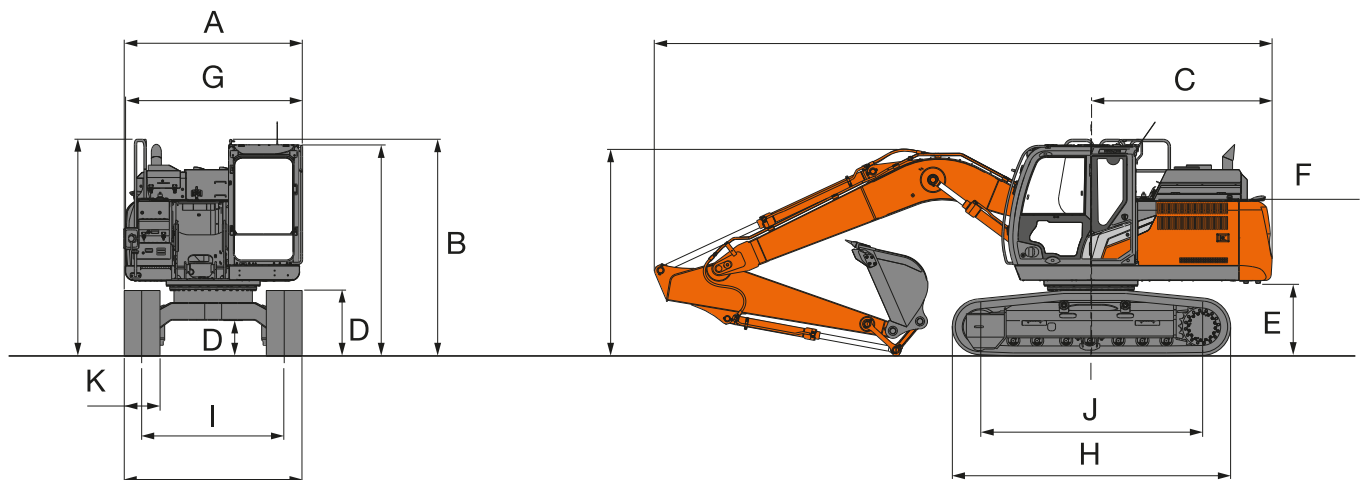

TYPE FRONTREDSKAP	2,58 m stikke
SKUFFEKAPASITET (TOPPET)	900 liter
VEKT I DRIFTSKLAR STAND	18 000 kg
MOTOREFFEKT	86kW
A: TOTAL BREDDER (UTEN BAKSPEIL)	2 590 mm
B: FØRERHUSETS HØYDE	3 020 mm
C: SVINGRADIUS BAK	2 550 mm
D: MINIMUM BAKKEKLARING	470 mm*1
E: MOTVEKTSKLARING	980 mm*1
F: HØYDE PÅ MOTORDEKSEL	2 830 mm*1
G: TOTAL BREDDER PÅ OVERVOGN	2 500 mm
H: LENGDE PÅ UNDERVOGN	3 920 mm
I: BREDDER PÅ UNDERVOGN	2 590 mm
J: MIDT PÅ TANNHJUL TIL MIDT PÅ LEDEHJUL	3 100 mm
K: STANDARD BELTEPLATEBREDDER	600 mm
MARKTRYKK	43 kPa
SVINGEFART	13,3 min ⁻¹ (o/min)
KJØREHASTIGHET (HURTIG/LANGSOM)	5,3/3,4 km/t
KLATREEVNE	35°

*1: Målene inkluderer ikke høyde på ribbene under belteplatene.

*Produsenten forbeholder seg retten til å endre spesifikasjonene uten forestående varsel.