

FÖRST™

TR6 Vedhugger

BRUKERHÅNDBOK

NORSK

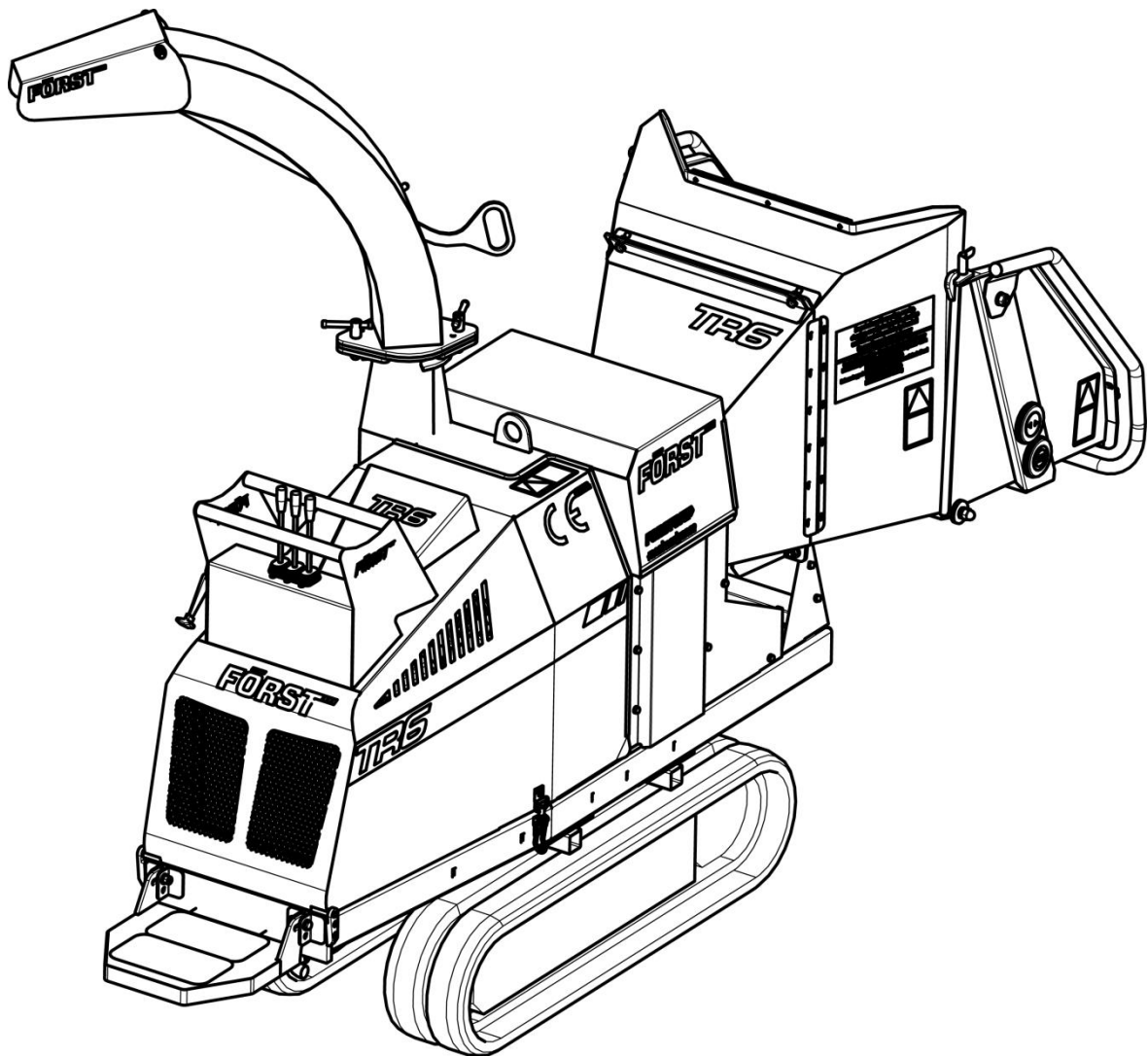

30.11.2015 Oppdatering 9

Redwood Global Ltd,
Unit 86, Livingstone Road, Walworth Business Park, Andover,
Hampshire. SP10 5NS. Storbritannia

Innhold

Innledning	3
Formålet med maskinen	4
Utvendig komponent-ID	5
Vippesengmaskin	7
Sikkerhet	8
Trygt arbeidsmiljø	8
Løfte maskiner	9
SKAL og SKAL IKKE	10
Informasjon om støytest	11
Bruk av maskinen	12
Kontrollpanel, start/stopp og driftsinnstillinger på maskinen	13
Tenningsbryter	13
Regulering av matehastighet	15
Tilstopping og blokkering	16
Beltekontroll og kjøring	17
Vippesengkontroll	18
Transport	19
Vedlikehold av gummibelter	20
Rutinemessig vedlikehold	20
Skjermbildet for restmateriale	22
Motorvedlikehold	22
Strammemoment for fester	22
Serviceplan	23
Deksler: motor, huggekammer, sidepaneler	25
Motorrom	26
Knivsliping	27
Hydraulisk oljefilter	29
Drivremspenning	30
Batteri	31
Informasjon om batterisikkerhet	31
Oppbevaring og transport	31
Førstegangsbruk	31
Fjerning av batteri og vedlikehold	31
Lading	32
Kabelstart	33
Ta batteriet ut av drift	33
Delelister	34

Berøringssensor for oppsamlerbrett 12-A-020	34
Huggekammerenhet 13-A-002	35
Huggekammerenhet 13-A-002 Nederste mater og ambolt.	36
Huggekammerenhet 13-A-002 Drev.	38
Huggekammerenhet 13-A-002 Svinghjuldrev.....	39
Huggekammerenhet 13-A-002 Deksel til nederste matevalse.	40
Renne-enhet 12-A-007	41
Øverste matevalse 12-A-008.....	42
Svinghjulenhet 12-A-010.....	43
Svinghjulremstrammer 12-A-012	44
Drivstofftank 12-A-026	45
Hydraulikkpumpe 13-A-008	46
Hydraulikkretsdiagram.....	47
Elektrisk kretsdiagram – Mekanisk og berøringssensorbeholder	48
Dekaler.....	49
Produsentens ID-plate.....	50
Garanti	51
CE-sertifikat.....	52

Innledning

Takk for at du kjøpte denne Forst TR6 vedhuggingsmaskinen fra Redwood Global Ltd. Ved at du følger innholdet i denne håndboken, håper vi at maskinen vil være til sikker og produktiv nytte. Denne brukerhåndboken skal gi eieren/operatøren informasjon for å kunne bruke denne maskinen på en trygg og effektiv måte og gjennomføre rutinemessig vedlikehold utenom service. Dette er ingen omfattende servicehåndbok. Se serviceplanen for rutinemessig vedlikehold og for informasjon om når maskinen skal leveres hos servicespesialist. For vedlikehold av motoren, se motorhåndboken som følger med denne maskinen.

Denne maskinen har gjennomgått en inspeksjon for levering før den ble sendt fra fabrikk og er klar til bruk.

Før bruk, og som minimumskrav, må avsnittene om sikkerhet og bruk av maskinen på side 4 til 18, leses og være forstått. I motsatt fall kan det resultere i alvorlig personskade eller at operatøren eller andre i nærheten mister livet. Skade av eiendom og denne maskinen kan også forekomme. Vennligst følg og overhold alle varselsskilt (merker) som sitter på maskinen. Betydningen omtales i denne håndboken, under Merker.

Alt personale som jobber med denne maskinen må få behørig opplæring i bruken av den og, viktigst av alt, følg rådet om sikker arbeidspraksis.

En vippesengvariant er tilgjengelig og dokumentert i denne håndboken med basisbeltemaskinen vist som standard i bildene.

Redwood Global Ltd har fokus på kontinuerlig utvikling og forbedring av sine produkter. De forbeholder seg retten til når som helst å foreta endringer, uten varsel og uten forpliktelse.

Kontinuerlig forbedring vil berøre maskinens design og produksjon, så det kan finnes mindre avvik mellom det faktiske produktet og denne håndboken.

Denne håndboken må plasseres ved maskinen så den er lett tilgjengelig for operatører, og må følge med maskinen hvis den selges.

Formålet med maskinen

Forst TR6 er designet til å redusere vedmateriale opptil 150 mm i diameter, til trespon. Denne maskinen kan behandle opptil 12,5 tonn ved per time.

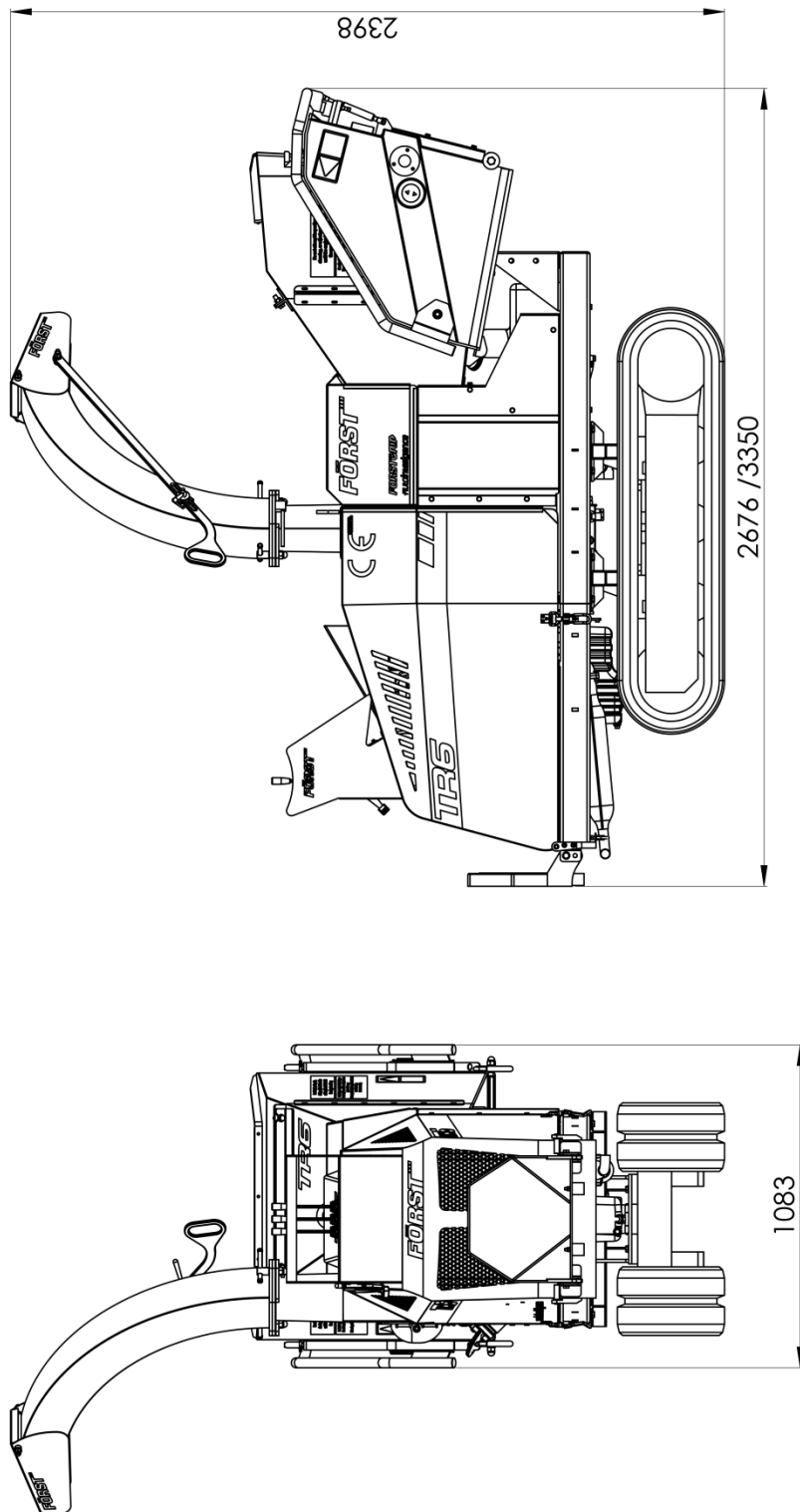

Motorens størrelse	Kubota, 4-sylindret diesel	Valsemating	To hydrauliske motorer
Maks. effekt	26,1 kW (35hk)	Maks.-diameter på materialet	150mm
Avkjølingsmetode	Vannavkjølt	Drivstoffkapasitet	30 liter
Total vekt	1300kg	Hydraulisk oljekapasitet	18 liter
Startmetode	Elektrisk	Kapasitet for materialebehandling	12,5 tonn/t
		Type drivstoff	Diesel

Utvendig komponent-ID

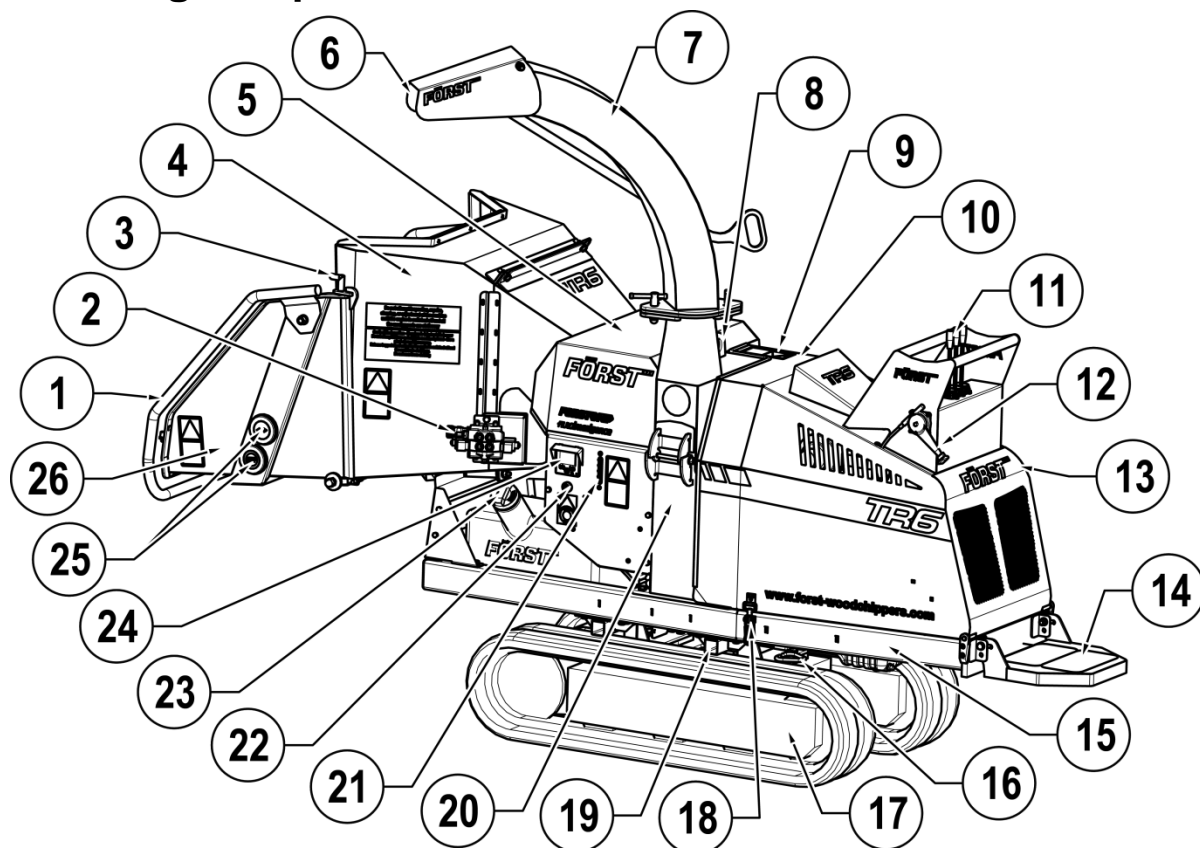

Figur 1

1	UTLØSERSTANG
2	JUSTERING AV STYRINGSVENTILENS MATEHASTIGHET
3	LÅS PÅ SAMLEBEHOLDERBRETT
4	AVTAKBAR OPPSAMLER
5	DEKSEL PÅ HUGGEKAMMERET
6	RENNEDEKSEL
7	RENNE
8	MASKINENS LØFTEØYE
9	PRODUSENTENS ID-PLATE PÅ HUGGEKAMMERDEKSELET UNDER MOTORROMMET
10	SERIENUMMER PÅ HUGGEKAMMER UNDER MOTORDEKSEL
11	BELTEKONTROLLSPAKER
12	SPJELD
13	MOTORDEKSEL
14	FOTPLATE
15	CHASSIS
16	SURREØYE TRANSIT FORAN
17	SPORBREDDE
18	MOTORDEKSELLÅS
19	SPORBREDDEGRENSESNITT OG JEKKLØFTEPUNKTER
20	HUGGEKAMMER
21	SMØREPUNKT
22	TENNINGSBRYTER
23	DRIVSTOFFTANK
24	KONTROLLPANEL
25	BERØRINGSSENSORER FOR START/STOPP AV MATING
26	SAMLEBEHOLDERBRETT

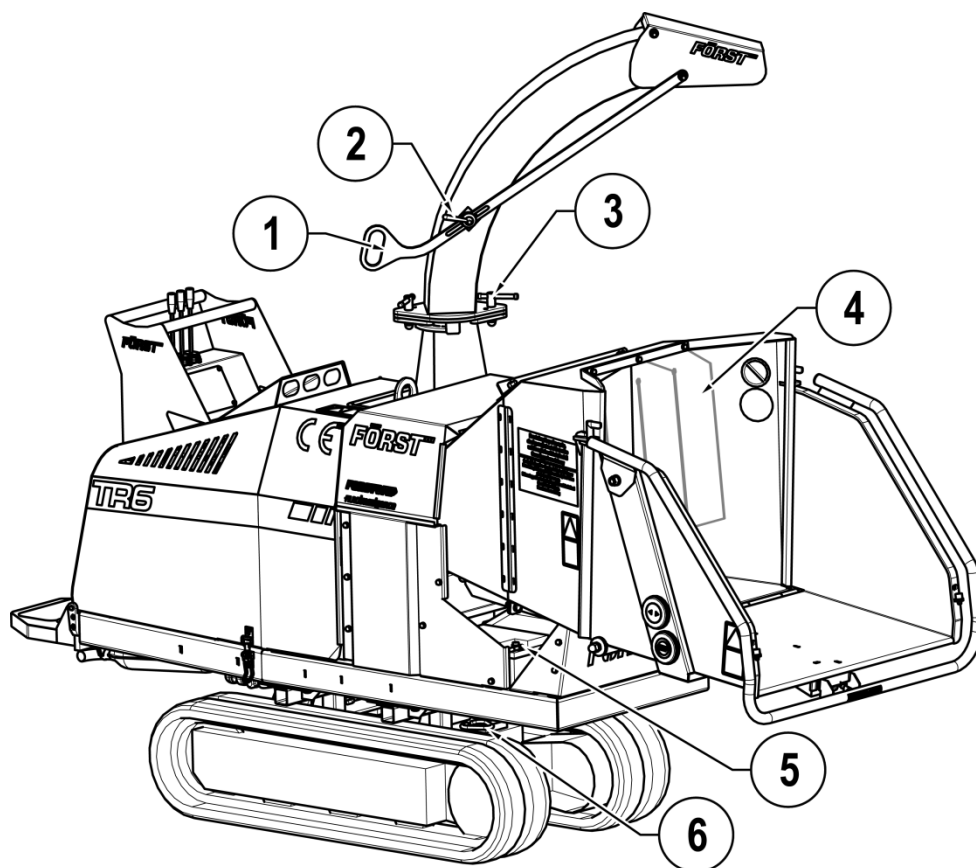

Figur 2

1	RENNEHÅNDTAK
2	HÅNDTAK TIL RENNEHETTELLÅS
3	HÅNDTAK TIL RENNEROTASJON
4	SIKKERHETSGARDIN
5	BATTERI
6	SURREØYE TRANSIT BAK

Vippesengmaskin

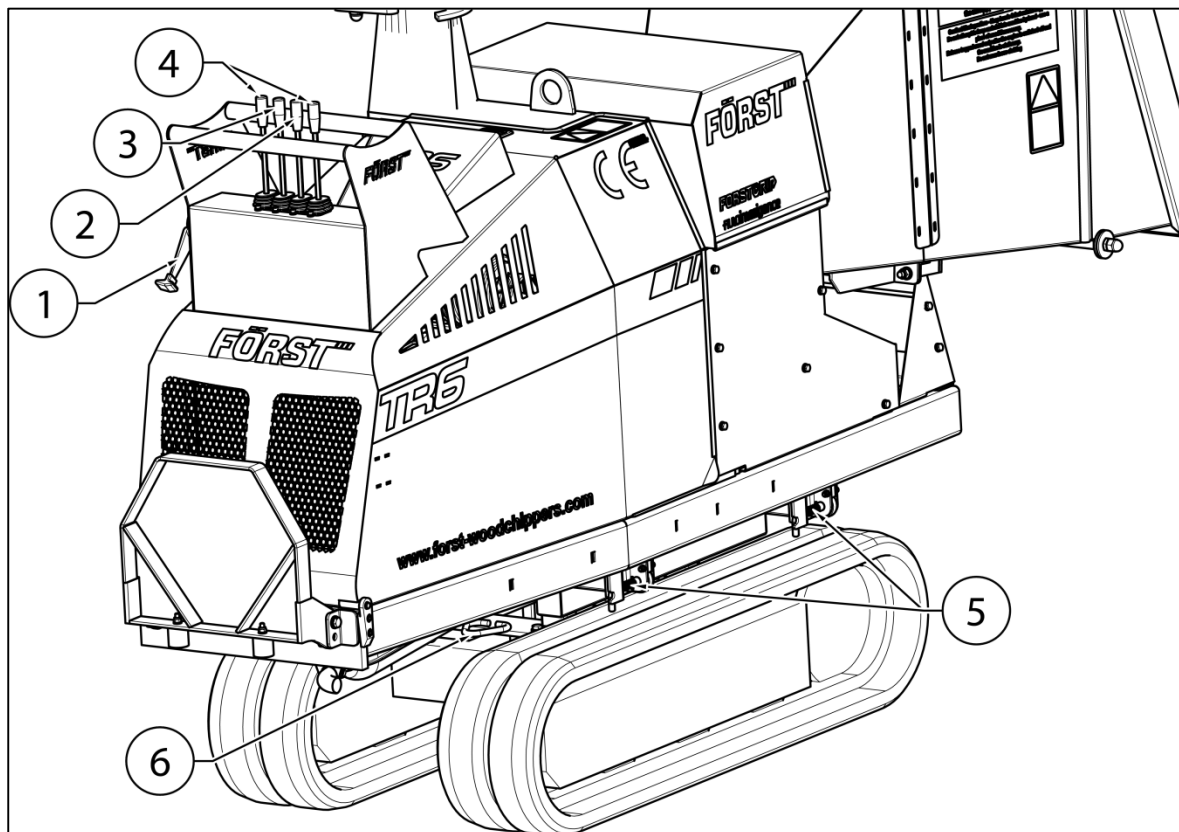

1	SPJELD
2	VIPPESPAK
3	BELTEBREDDESPAK
4	BELTEKONTROLLSPAKER FOR RETNING OG HASTIGHET
5	VIPPELÅSEPINNER, TO PÅ HVER SIDE
6	SURREØYE TRANSIT FORAN

Figur 3

Vippelåsepinner må utløses bare parvis, på én side om gangen.

Vippen vil virke bare sidelengs. Prøv aldri å utløse alle pinner eller bare fremre eller bakre par. Dette kan være ekstremt farlig og resultere i alvorlig skade på maskinen.

Sikkerhet

Trygt arbeidsmiljø

Før du bruker maskinen, sørg for at du er opplært og godt kjent med bruken av den. Vær kjent med hvor alle sikkerhetsfunksjonene sitter og hvordan de skal brukes. Vit hvordan du skal styre matingen og slå av maskinen i en nødsituasjon. Vær kjent med farene og trygg arbeidspraksis for å unngå personskade og skade av eiendom og maskinen. Vær også oppmerksom på de juridiske restriksjonene for personell og sleping av kjøretøy.

1. Minimumsalder for servicepersonale er 18 år. Personale som er fylt 16 år kan bruke maskinen til opplæring under tilsyn av en på minst 18 år, som har fått behørig opplæring.
2. Operatører og personale som jobber med denne maskinen, må ikke ha inntatt alkohol, brukt narkotika eller legemidler som vil svekke vurderingsevnen, konsentrasjonen eller reaksjonstid. Ekstrem tretthet er også en risiko.
3. Når maskinen er i bruk, støtes trespon og rester ut fra rennen i opptil ti meter. Pass på at rennen retter trespon mot et trygt sted slik at verken personer eller eiendom kan skades. Ikke la noe av materialet sendes i retning av veier eller offentlige steder.
4. Sørg for et sperreområde på 10 meter rundt maskinen og merk tydelig hvis det er i et offentlig område. Hold dette området fritt for ansamling av materiale.
5. Pass på at maskinen står på jevnt og stabilt underlag og ikke kan bevege seg eller velte under bruk. Bruk bremseklosser om nødvendig.
6. Sørg for at barn og dyr befinner seg på god avstand fra arbeidsområdet.
7. Maskinoperatøren må bruke verneutstyr:
 - a. Motorsaghjelm med nettingvisir.
 - b. Riktig vurderte øreklokker.
 - c. Arbeidshansker med strikk i mansjettene.
 - d. Støvler med tåhette av stål.
 - e. Tettsittende, kraftig vernetøy som ikke kan hektes i noe.
 - f. Beskytt luftveiene med ansiktsmesse ved behov. Noe plantemateriale kan avgi skadelig støv og giftig damp. Dette kan forårsake luftveisproblemer eller alvorlig forgiftning. Sjekk materialet som skal bearbeides før start.
 - g. **IKKE** bruk ringer, armbånd, armbåndsur, smykker eller noe annet som kan hekte seg på materialet som mates og trekke deg inn i maskinen.
8. Alt personale som bruker eller mater materialet inn i maskinen, må bruke kraftig vernetøy som ikke kan hekte seg i noe, for å bidra til å unngå å hekte deg på materiale og trekkes inn i maskinen. Denne maskinens matemekanisme benytter kraftige hydrauliske motorer til å drive valser med skarpe tenner som mater materiale inn i skjæreblader. **IKKE** ta risikoer med den. **ALDRI HJELP TIL Å MATE MATERIALE INN I MATEVALSENE MED HENDER ELLER FØTTER.** Bruk en skyvestang eller annet langt materiale om nødvendig.
9. Klatre aldri på området rundt beholderen når maskinen er i drift.

10. Materialet kan støtes ut med makt fra beholderen mot operatøren. Sørg for å bruke full beskyttelse av hode og ansikt.
11. Sterkt forvridd materiale skal beskjæres i håndterlige stykker. Hvis ikke, kan dette resultere i at materiale stikker ut fra beholderen, og kastes voldsomt fra side til side og utgjøre en fare for operatøren.
12. Ikke prøv å tvinge materiale over 150 mm i diameter inn i maskinen.
13. Plasser maskinen nøye slik at operatørene kan jobbe så langt som mulig fra lokale farer. Langs en veikant, for eksempel, plasseres maskinen slik at operatører jobber ved siden av trafikken og ikke uti veien slik at de utsettes for fare.

Løfte maskiner

Løfteøyet er designet for å holde kun maskinens vekt. Ikke bruk løftekroken på løfteøyet. Bruk riktig sikkerhetskjetting. Inspiser løfteøyet før bruk og ta ikke i bruk hvis det er skadet.

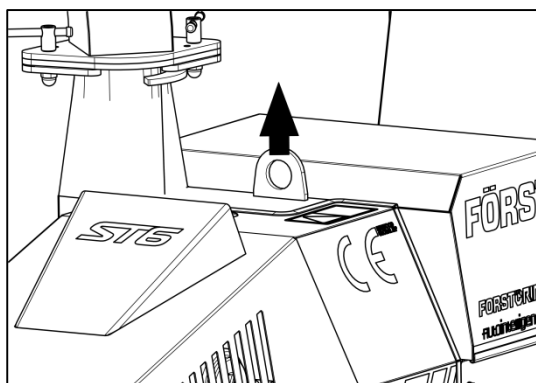

Figur 4

SKAL og SKAL IKKE



Du **SKAL** stoppe maskinen før du foretar justeringer, etterfyller drivstoff eller gjør rent.

Du **SKAL** være sikker på at maskinen har sluttet å rotere og ta ut tenningsnøkkelen før vedlikehold utføres på maskinen eller den blir stående uten tilsyn.

Du **SKAL** sørge for at maskinen står plant, på et solid underlag og ikke kan flyttes under bruk.

Du **SKAL** kjøre maskinen ved full gass.

Du **SKAL** gjennomføre regelmessige maskinkontroller for visuell væskelekkasje.

Du **SKAL** ta pauser med jevne mellomrom. Det kan bli varmt og slitsomt å bruke verneutstyr, og det kan resultere i at du mister konsentrasjonen og øker risikoen for uhell.

Du **SKAL** holde hender, føtter og klær borte fra mateområdet, rennen og bevegelige deler.



Du skal **IKKE** bruke maskinen ved dårlig sikt eller når det ikke er nok lys til å se tydelig.

Du skal **IKKE** bruke eller prøve å starte maskinen uten at utløpsrennen eller vernene er riktig og godt festet.

Du skal **IKKE** stå foran rennen.

Du skal **IKKE** la følgende komme i maskinen, da det er sannsynlig at det vil medføre skade:

MURSTEINER	METALL
HYSSING	GLASS
TEKSTIL	GUMMI
PLAST	RØTTER
STEINER	UTPLANTINGSPLANTER

Du skal **IKKE** røyke når du fyller på drivstoff. Under visse forhold er diesel-drivstoff er meget brannfarlig og eksplosivt.

Du skal **IKKE** la noen bruke maskinen som ikke har fått opplæring.

Du skal **IKKE** på noe tidspunkt klatre på maskinen bortsett fra når en påsittingsplate er montert.

Du skal **IKKE** håndtere materiale som delvis sitter i maskinen når den er i bruk.

Du skal **IKKE** berøre synlige ledninger når maskinen er i gang.

Informasjon om støytest

Maskin	Forst TR6
Merknader	Testet spon 50 x 50 mm saget furu på 4,2 meters lengde.

Støynivåer på mer enn 85 dB (A) vil oppleves i arbeidsposisjon og innenfor en radius på 4 meter. Operatører og personale innenfor en radius på 4 meter må alltid bruke hensiktsmessig hørselsvern når maskinen er i bruk for å forhindre risikoen for hørselsskade.

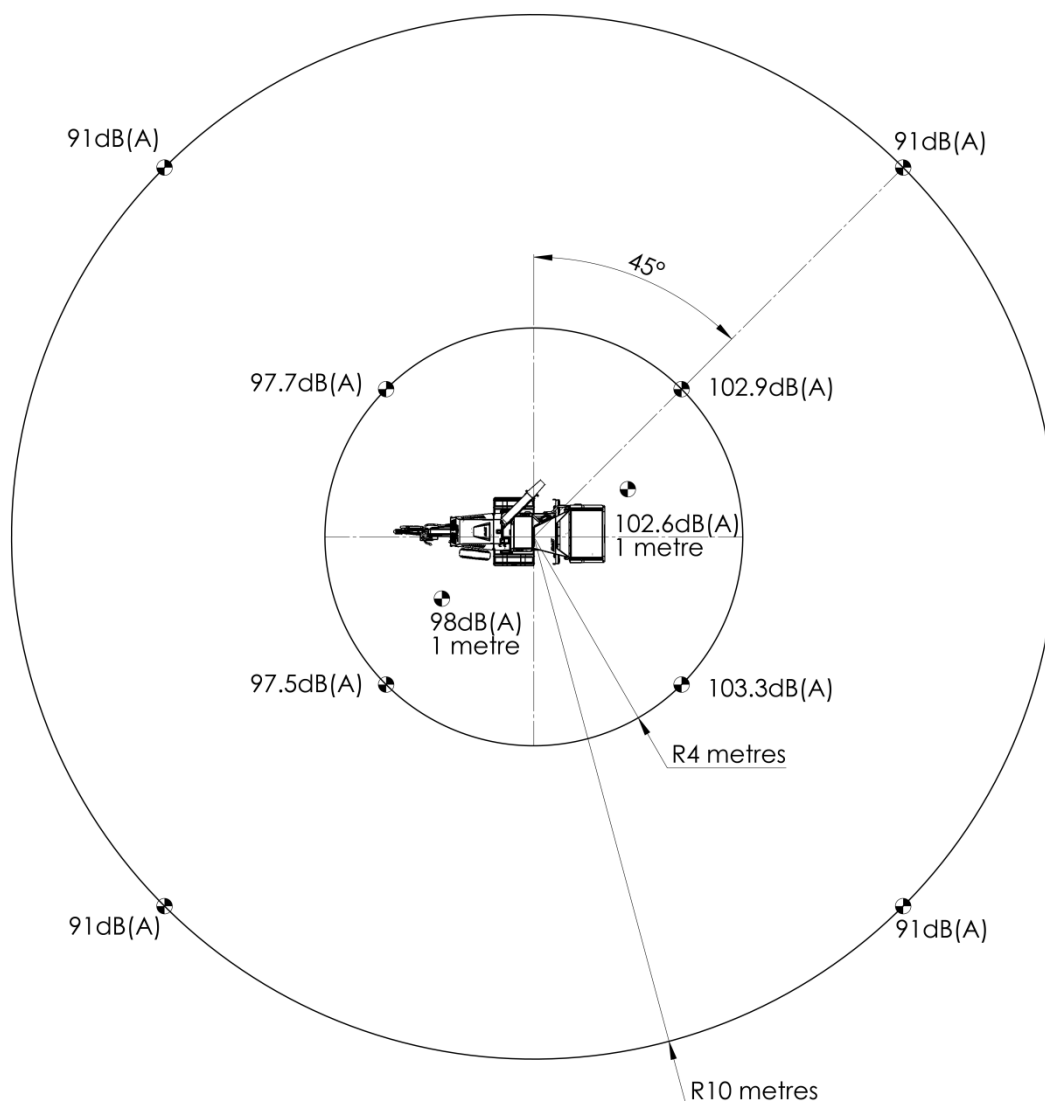

A-vektet lydutslippstrykk (ved operatørens øre) $L_pA = 111,7$ dB(A). Topp C-vektet momentant lydtrykk (ved operatørens øre) $LC_{topp} = 136,7$ dB(C). Resultater beregnes ved radius på 10 meter.

Garantert lydeffekt: 122dB (A)

Etter krav fra maskindirektiv 2006/42/EU "Støyutslipp i miljøet fra utstyr til utendørsbruk."

Bruk av maskinen

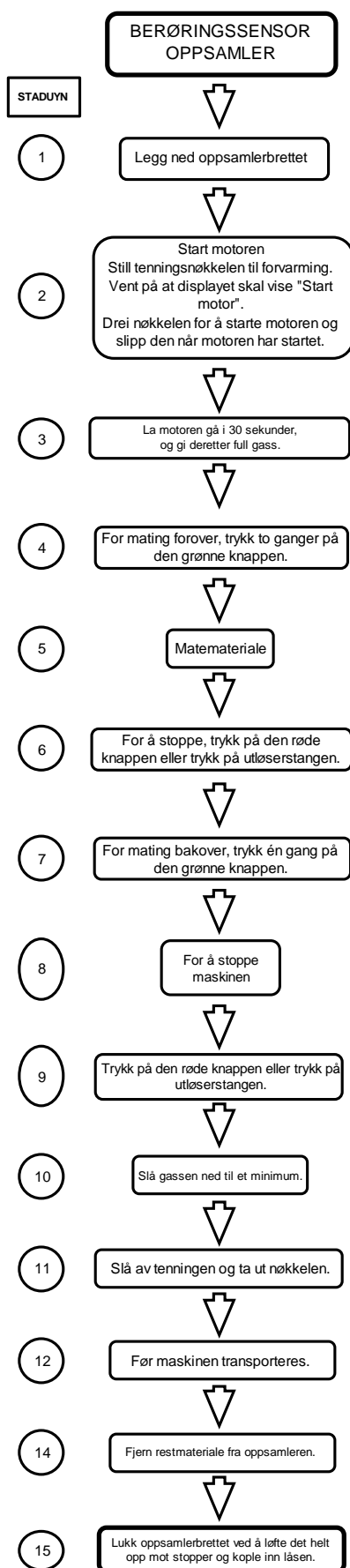

Kontrollpanel, start/stopp og driftsinnstillinger på maskinen

Denne maskinen er utstyrt med motor-PLC-system (Programmable Logic Controller) som styrer motoren, matingen og alle sikkerhetsfunksjoner. Kontrollpanelet sitter på høyre panel (se Figur 1). Mate- og motorhastigheten styres med en "No Stress"-funksjon, som sikrer at huggeforhold holdes innenfor optimale grenser. Dette gir maks. gjennomløp samtidig som at tilstopping og blokkering minimeres. Det vil være tider da materialet hugges og matingen stopper umiddelbart inntil motorturtallet øker. Da vil matingen starte uten varsel. Servicevarsler som vises nedenfor, vises ved visse intervaller. Motoren starter ikke før du har trykt på OK.

Første advarsel etter 20 timer: "Bytt hydraulisk oljefilter"

Varsel hver 20 timer: "Blad og maskin må sjekkes, se håndbok"

Varsel om 50-timersservice: "1. fullservice anbefales"

Varsel om 200-timersservice: "Full service anbefales"

Bruke kontrollpanelet:

Tenningsbryter

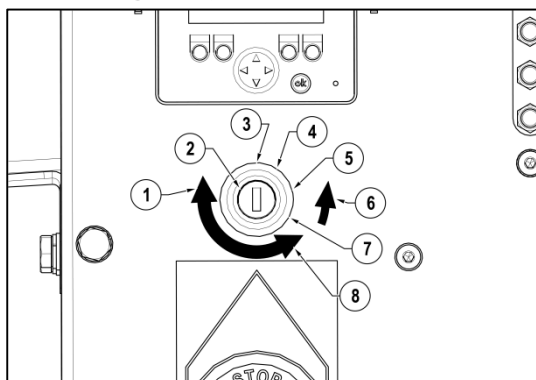

1	NØKKELROTASJON I BRYTER FOR Å STARTE
2	TENNINGSBRYTERENS POSISJONER OG FUNKSJON
3	AV
4	TENNING
5	FORVARMING
6	BRYTERFJÆR STILT TIL FORVARMING NÅR UTLØST
7	START
8	NØKKELROTASJON BRYTER FOR Å STARTE

Figur 5

Drei tenningsnøkkelen med klokken til første posisjon, deretter til forvarming (se Figur 5), startdisplayet vises, aktiverer forvarming automatisk og viser startdisplay + forvarming.



ELLER med forvarming

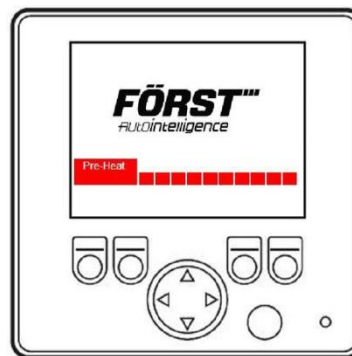

Drei tenningsbryteren helt over med klokken for å starte motoren. Displayet går automatisk til P1.



Hvis ikke motoren starter, still nøkkelen til av-posisjon og start prosessen på nytt. P1 viser arbeidstid og ladeindikator tekst nederst på midten av skjermen.

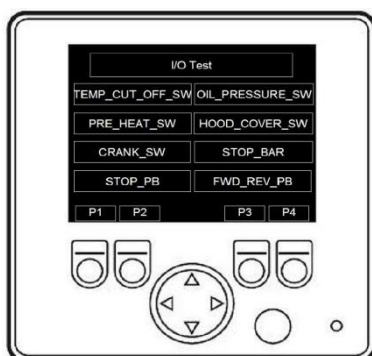

2P viser inngangs-/utgangstester. Tester alle funksjoner og sikkerhetskontroller.

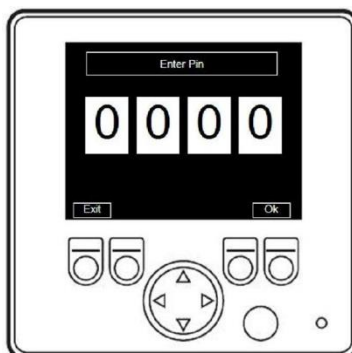
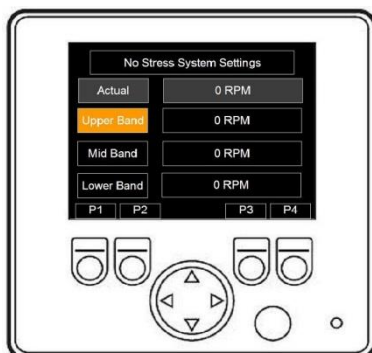

Pin-skjerm

P3 viser innstillinger for No-Stress

Faktisk o/min

Øvre bånd - 1400 o/min

Mellombånd - 1125 o/min

Nedre bånd - 925 o/min

Pin-skjermen vises automatisk dersom det gjøres forsøk på å endre noen innstillinger.

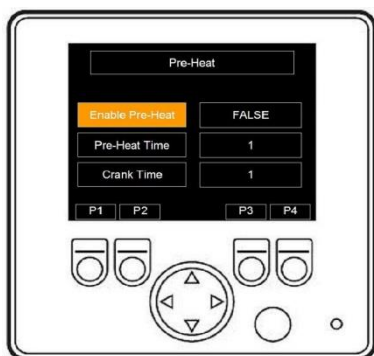

P4 viser innstillinger for forvarming

Aktiver forvarming - Sant

Forvarmingstid - 10

Starttid - 3

For å slå av motoren, dreier tenningsnøkkelen helt over mot klokken.

Regulering av matehastighet

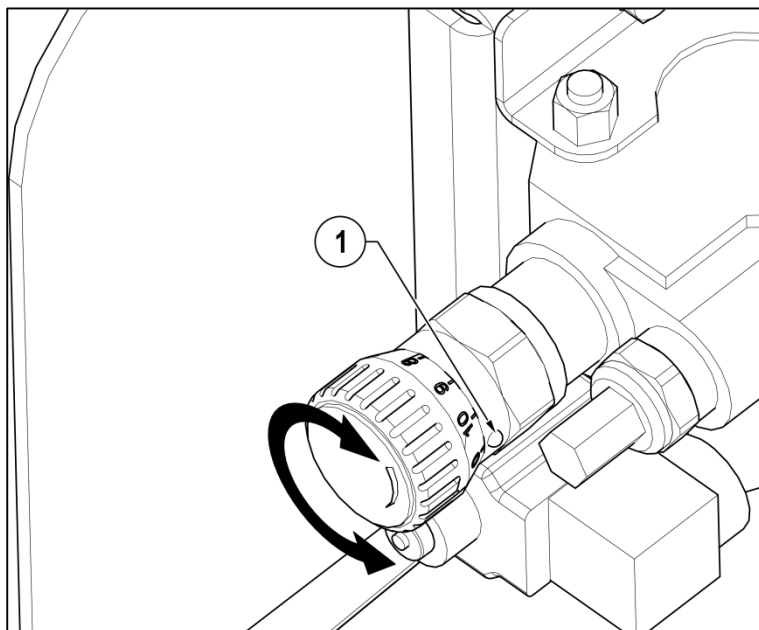

1 JUSTERING AV STYRINGSVENTILENS MATEHASTIGHET. POSISJON INDIKERES MED ET MERKE.
0 = MINIMUM
10 = MINIMUM

Figur 6

Matehastigheten kan reguleres etter materialet som hugges Figur 6. Drei bryteren for å innrettet tallet med merket. Still matehastigheten slik at No-Stress slår inn så lite som mulig. Dette vil gi størst gjennomløp. Ved mating av Leylandii eller løvmateriale, stilles matevalsens hastighet til 4,5.

Tilstopping og blokkering

Vær oppmerksom på at alt som mates inn i maskinen må komme ut fra rennen.

Følg alltid med på tilstanden til sponet som kommer ut fra rennen. Hvis det tar slutt,

AVBRYT STRAKS MATING AV MATERIALE. Når du fortsetter å mate materiale, vil det komprimere en blokkering ytterligere og gjør det vanskeligere å fjerne den.

Hvis huggekammeret eller rennen stoppes til:

1. Slå av motoren og ta ut tenningsnøkkelen.
2. Fjern rennen og sjekk at den ikke er tilstoppet.
3. Hvis huggekammeret er tilstoppet, åpne motordekselet og deretter huggekammerdekselet. **IKKE FØR HENDENE INN I HUGGEKAMMERET.**
Vær oppmerksom på at svinghjulet i huggekammeret har to skarpe påmontert og kan settes i bevegelse slik at alvorlig personskade oppstår. Bruk vernehansker og et stykke ved for å rense huggekammeret godt.

Hvis materialet setter seg fast (se Figur 7):

1. Slå av motoren og ta ut tenningsnøkkelen.
2. Åpne dekslene til motoren og huggekammeret.
3. Slipp opp fjærspenningen på matevalsen på begge sider ved å løsne på øyeboltmutteren og fjerne den om nødvendig.
4. Sett inn mateløfteverktøyet og løft den øverste matevalsen så den er helt åpen.
5. Sett inn M12-skru i siden av matekammeret og skru helt inn. Senk den øverste matevalsen på skruen for å feste den i åpen posisjon.
6. Nå skal du ha tilgang til matekammeret. Vær forsiktig, da dette er maskinens kutteområde. De øverste og nederste matevalsene har skarpe tenner og svinghjulets kutteskiver er ikke langt fra dem. **IKKE FØR HENDENE INN I DETTE OMRÅDET.** Bruk vernehansker og et stykke ved og fjern forsiktig materiale som har satt seg fast inne i matekammeret.
7. Når det er fjernet, løft den øverste matevalsen ved hjelp av løfteverktøyet, fjern M12-festeskrue og fjern løfteverktøyet.
8. Monter matespennefjærene og sett dekslene på plass igjen.

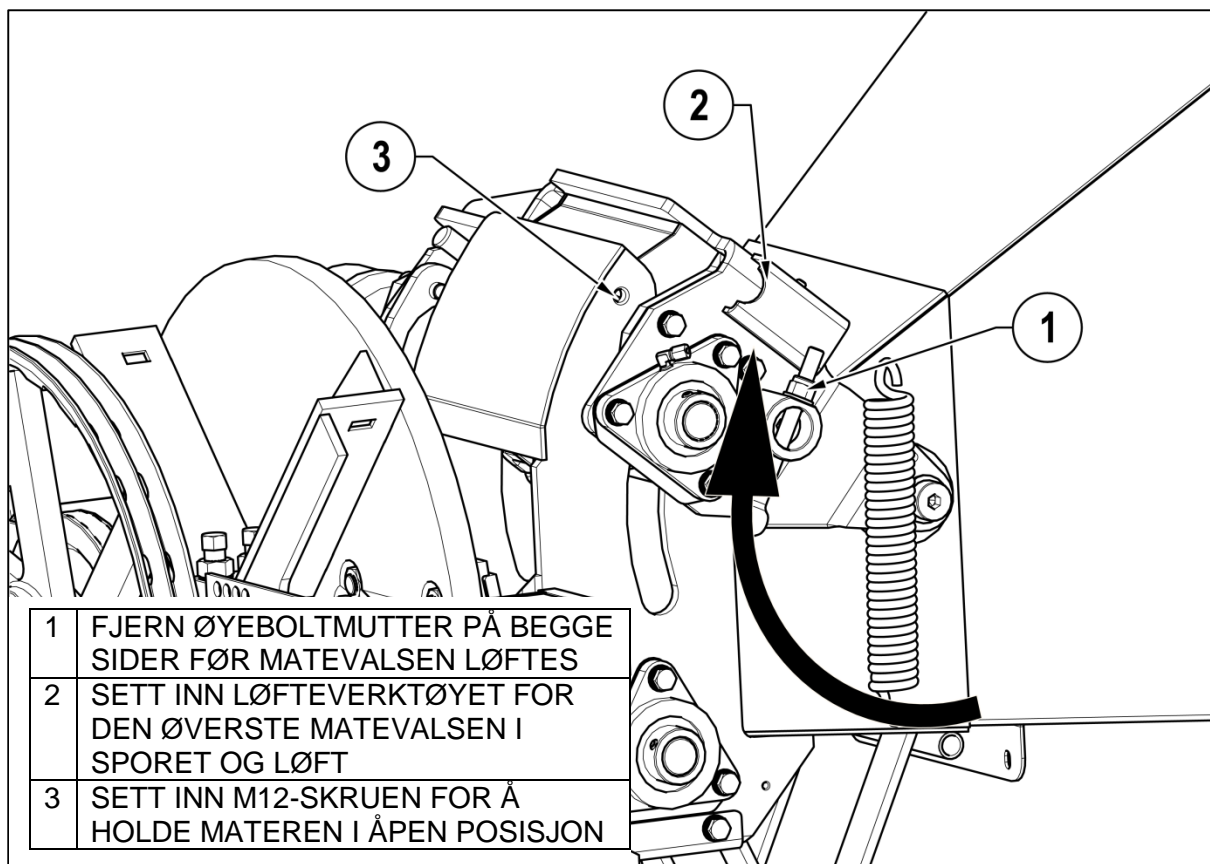

Figur 7

Beltekontroll og kjøring

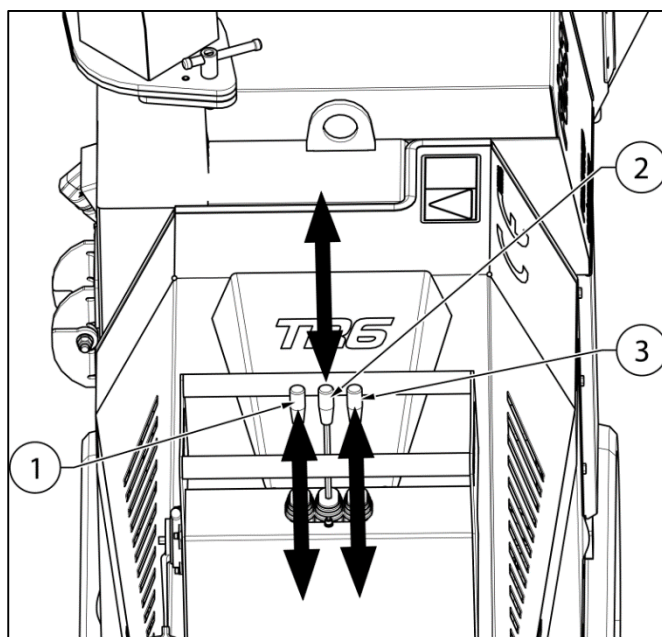

- | | |
|---|---------------------------------|
| 1 | VENSTRE BELTE FOROVER OG REVERS |
| 2 | SPORBREDDE FOROVER UT TILBAKE |
| 3 | HØYRE BELTE FOROVER OG REVERS |

Figur 8

Kjørekontrollene sitter alle på motordekselet og betjenes fra foran i maskinen ellerstående på den nedtrekkbare fotplaten.

De to utvendige spakene brukes til å styre belterotasjonsretning og -hastighet. Når brukt sammen på samme måte, gir dette en hastighetsøkning forover og tilbake med større bevegelse av spaken. Bruk spakene til å styre i forskjellige proporsjoner, mot hverandre eller hver for seg. Når begge spaker brukes i ytterposisjoner, vil maskinen spinne på sin akse.

Ikke kjør på et underlag som er for mykt til å støtte maskinens vekt.

Vær svært forsiktig når du kjører i hellinger, da det er risiko for at maskinen velter. Det er mest sannsynlig at dette skjer når du svinger eller krysser hellinigen. Prøv å unngå slike manøvreringer. Ikke kjør på et underlag som heller mer enn 20 °.

Pass på at motor- og hydraulikkoljen er varm før du jobber i hellinger. Hvis maskinen må stoppes i en helling, pass på at maskinen peker opp eller ned bakken. Kil også fast begge belter i retning nedoverbakke.

Vippesengkontroll

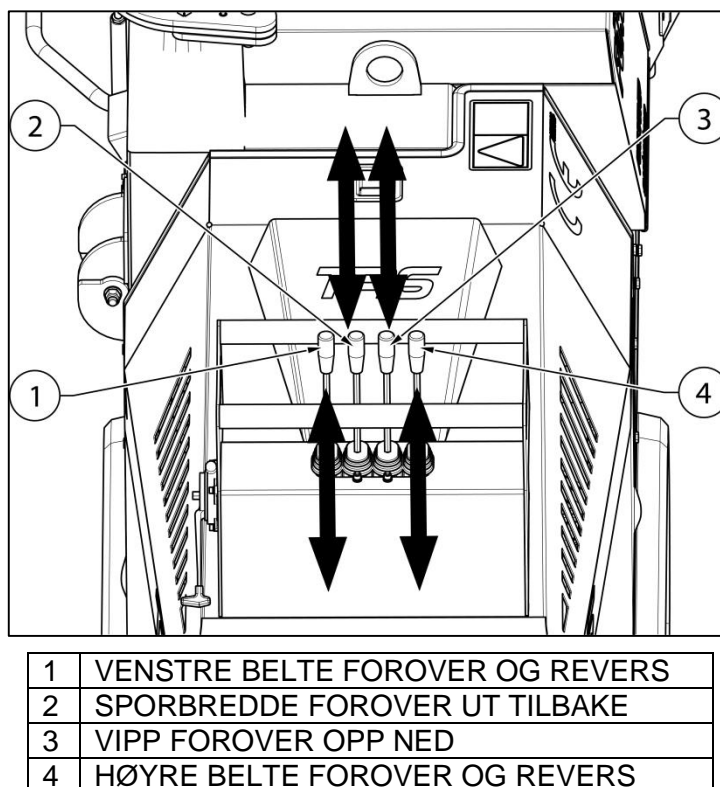

Figur 9

Vippesengen har én ekstra kontrollspak som brukes til å vippe og senke maskinen. I hellinger må maskinen stå vendt mot bakken med maks. beltebredde. Vippfunksjonen brukes til å kompensere og stille oppsamleren horisontalt se Figur 10.

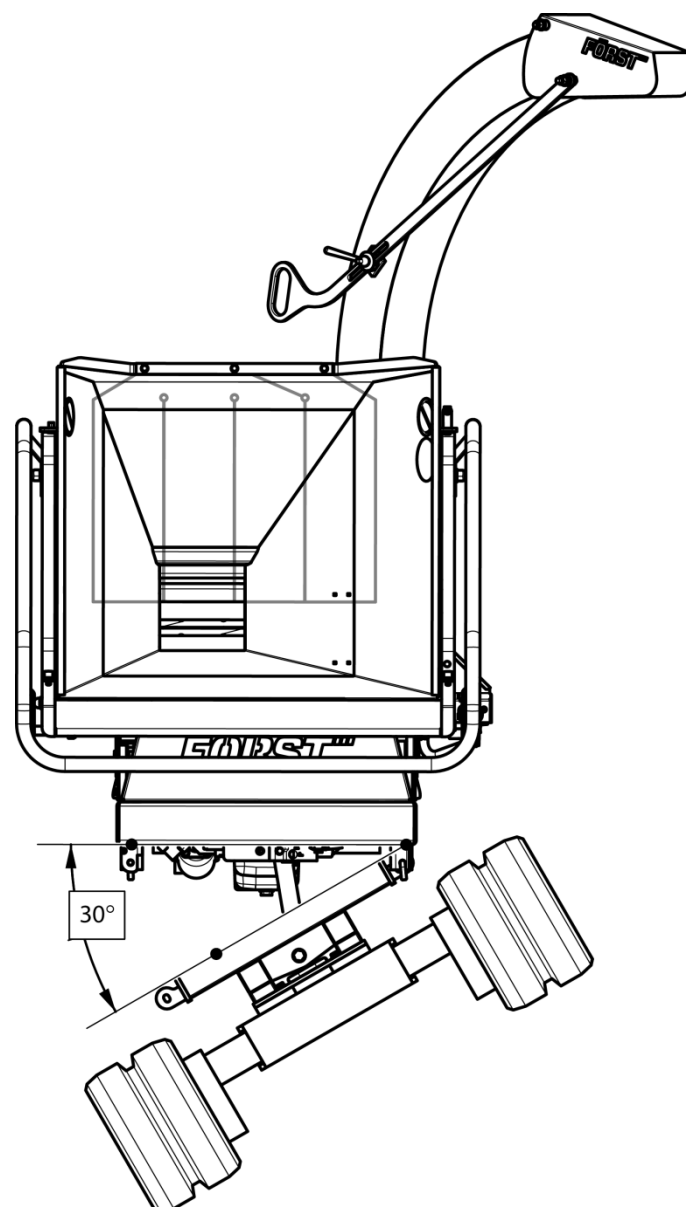

Figur 10 Maks. vippevinkel.

Transport

- Gjennomfør alltid lessing og lasting fra transportkjøretøyet på solid underlag.
- Bruk en lasterampe på mindre enn 15 °, som er sterk og bred nok til å tåle maskinens vekt.
- Pass på at rampen og underlaget for transportkjøretøyet er rene og fri for gjørme, is eller olje. Hvis underlaget er glatt, kan dette være farlig.
- Når det er kaldt, pass på at motoren og hydraulikkoljen er varme før lessing/lasting.
- Ikke styr maskinen når den står på ramper, da dette er ekstremt farlig. Dersom justering må foretas, kjør tilbake på bakken eller underlaget, styr og manøvrer på rampene.

- Kjør langsomt ved lasting/lossing og vær forsiktig når maskinen kjøres over overgangen mellom rampen og bakken.
- Plasser maskinen midt på underlaget.
- Fest maskinen godt for å transportere kjøretøyet via begge surreøyne på beltebredden foran og bak. Bruk behørig merkede kabler, kjettinger eller sperrestropper. Pass på at ingen fester går over eller klemmer hydraulikkslanger.
- Fjern løst tresponmateriale fra maskinen før den forlates.
- Sjekk at rennen er godt festet på innsiden før maskinen forlates.
- Sjekk at samlerbrettet er lukket i oppe-posisjon og at låsen er helt innkopleet før maskinen forlates.

Vedlikehold av gummibelter

- Ikke kjør på harde, steinete og sterkt slipende overflater.
- Ikke utsett beltene for direkte sollys i mer enn tre måneder.
- Unngå aggressiv styring på asfalt og betong, da dette vil føre til sterk slitasje på beltene. Unngå også å kjøre på asfalt som er varm og mer enn 60 °C, da det vil skade beltene og asfalten.
- Løse belter kan løsne og bli skadet ved manøvrering på svært ujevnt underlag.
- Belter er til bruk på mykt underlag. De vil raskt skades hvis de brukes på hardt eller slipende underlag som sand, stein eller mineraler.
- Ikke la syntetiske oljer eller drivstoff komme på beltet. Rengjør straks dersom det skjer.
- Ikke kjør beltene i nærheten av sjøen eller på kysten, da salt og saltholdig luft vil ruste den indre kjernen av stål og beltekomponenter.

Rutinemessig vedlikehold

Følgende må sjekkes minst én gang om dagen ved bruk (se også serviceplanen):

- Sjekk motoroljen. Se Figur 15.
- Sjekk vannivået i radiatorbeholderflasken. Se Figur 15.
- Sjekk skjermbildet for restmateriale foran radiatoren og fjern eventuelt restmateriale. Se Figur 11.
- Sjekk hydraulikkoljenivået. Når maskinen er ny, kan oljenivået synke når den brukes for første gang. Sjekk og etterfyllt med jevne mellomrom til nivået stabiliseres. Hvis etterfylling kreves, rengjør godt rundt påfyllingslokket før det tas av for å forhindre at rester faller ned i oljetanken. Etterfyll etter behov og sett på lokket igjen. Se Figur 16.

- Smør maskinen. Hver 8. time, et pumpetrykk med fett til hver av de fire dysene på det midtre smørepunktmanifoldet ved kontrollpanelet. Se Figur 1.
- Sjekk at alle fester er på plass og montert med riktig moment.
- Sjekk at nærhetssensorer på motordekselet, den avtakbare oppsamleren og utløserstangen ikke er skadet og at de virker som de skal.
Utløserstangensensoren er den mest utsatte. Den kan skades alvorlig slik at det kan resultere i at utløserstangen ikke virker som den skal.
- Sjekk drivremspenningen og reguler etter behov. Se Figur 16, Figur 17 & Figur 21.
- Sjekk trinser og den koniske låsen på svinghjulakselen. Se Figur 17.
- Kontroller svinghjulknivene for skade og skarphet. Maskinytelsen påvirkes negativt hvis knivene er sløve eller skadet. Bytt knivene og slip dem ved behov. Pass på at knivsetet er rent og fritt for skade før det settes inn igjen. Avstandsstykker fås til å regulere for redusert knivstørrelse etter sliping. Se avsnittet om sliping av kniver for begrenning av størrelse, avstandsstykker og innstilling. Sjekk at knivfestene er riktig satt inn og strammet riktig etter behørig moment. Sjekk etter 1 times arbeid, deretter en gang i uken.
- Ambolten og sideambolten kan byttes ut og er tosidig. Pass på at amboltsetet er rent og fritt for skade før det settes inn igjen.
- Vær ekstremt forsiktig for å unngå skade når kniver og ambolter fjernes og settes inn igjen. Svinghjulet kan rotere og skape knuse- og kuttepunkter i og rundt huggekammeret.
- Sjekk alle hydrauliske slanger og koplinger etter 5 timers arbeid. Vær oppmerksom på lekkasje av hydraulikkolje, da de kan medføre alvorlig skade når motoren er i gang og systemet er under trykk. En lekkasje kan lett injisere høytrykkolje dypt i huden og blodbanen, og vil kreve umiddelbart legetilsyn.
IKKE KONTROLLER FOR LEKKASJER NÅR MOTOREN ER I GANG.
Slangene til de hydrauliske matevalsemotorene er mest utsatt for skade, da de er i konstant bevegelse under bruk. Hvis slangene skiftes ut, må alle pakninger byttes ut samtidig.
- Sjekk øverste og nederste matemotorbrakettbolter hver uke.
- I forbindelse med vedlikehold av belter, ta kontakt med din nærmeste Forstforhandler og serviceavdeling.

Skjermbildet for restmateriale

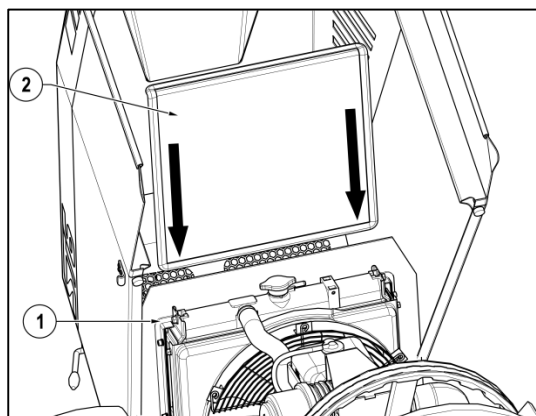

1	POSISJONERINGSSPOR FORAN RADIATOREN
2	SKJERMBILDET FOR RESTMATERIALE

Figur 11

Motorvedlikehold

Se motorhåndboken som følger med denne maskinen for følgende:

- Sjekke motoroljen.
- Bytte motoroljen, oljefilteret og drivstoffilteret.

Strammemoment for fester

Strammemomenter for fester i klasse 8.8 og 10.9				
	Klasse 8.8		Klasse 10.9	
	Nominell moment Nm	Maks./min moment	Nominell moment Nm	Maks./min moment
Størrelse				
M6	10	9,5/10,4	14,5	14/15,3
M8	25	23,1/25,3	35	34/37,2
M10	49	46/51	72	68/75
M12	86	80/87	125	117/128
M16	210	194/214	310	285/314
M20	410	392/431	610	558/615
M24	710	675/743	1050	961/1059

Alle maskinfestemomenter skal sjekkes regelmessig i henhold til tabellen over. Spesielt de for svinghjulkniver, svinghjullagre, beltegrensesnitt og motorbukker.

Deksler: motor, huggekammer, sidepaneler

REKKEFØLGE FOR ÅPNING AV DEKSEL, A og deretter B

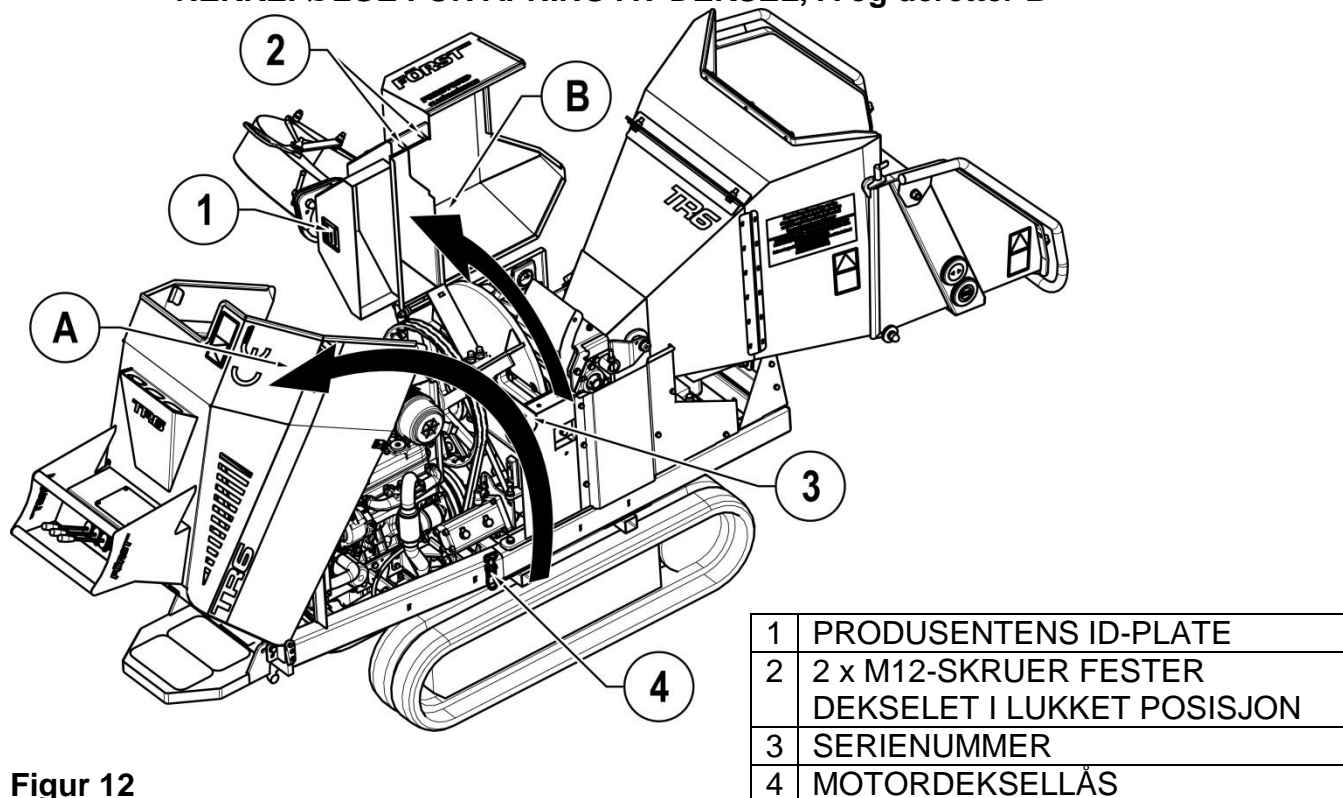

Figur 12

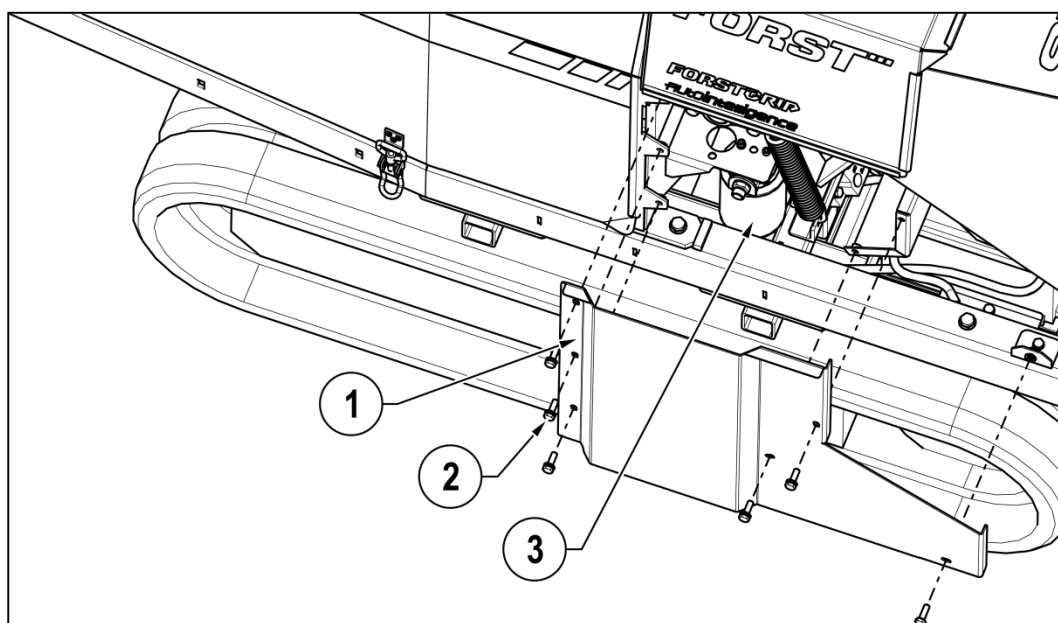

Figur 13

1	VENSTRE SIDEPANEL KAN FJERNES FOR Å FÅ TILGANG TIL FJÆRANKERFESTER FOR MATEVALSEN. PANELET PÅ MOTSATT SIDE KAN OGSÅ TAS AV.
2	6 x FESTER
3	HYDRAULISK OLJEFILTERHUS

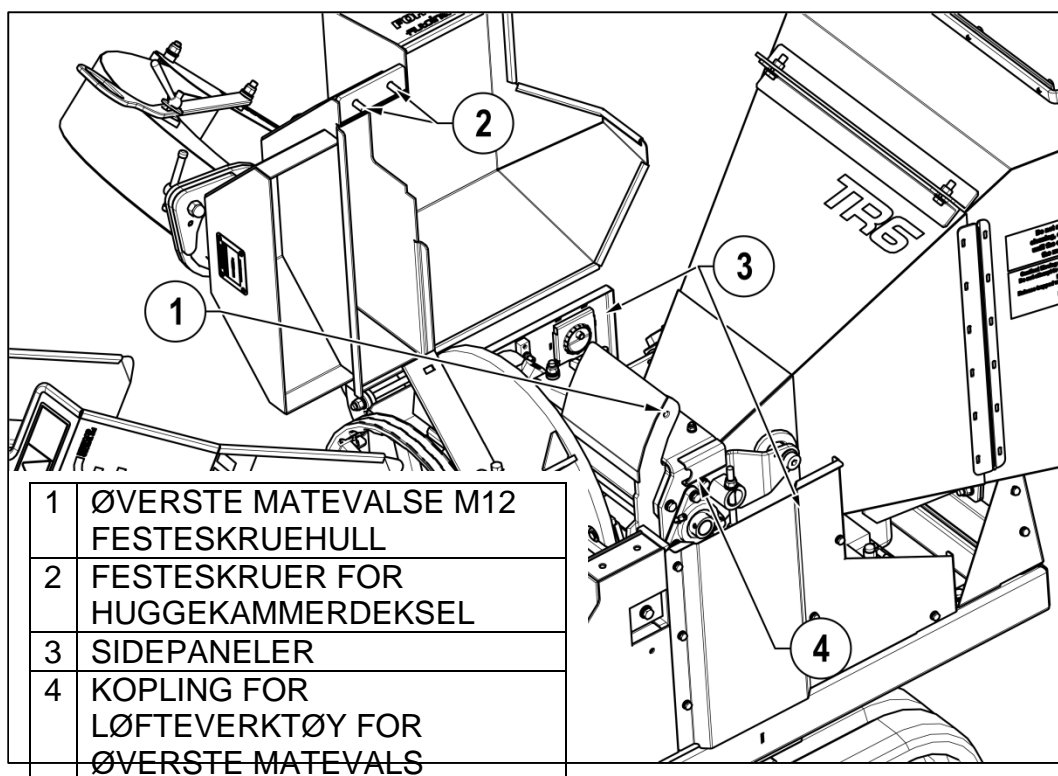

Figur 14

Motorrom

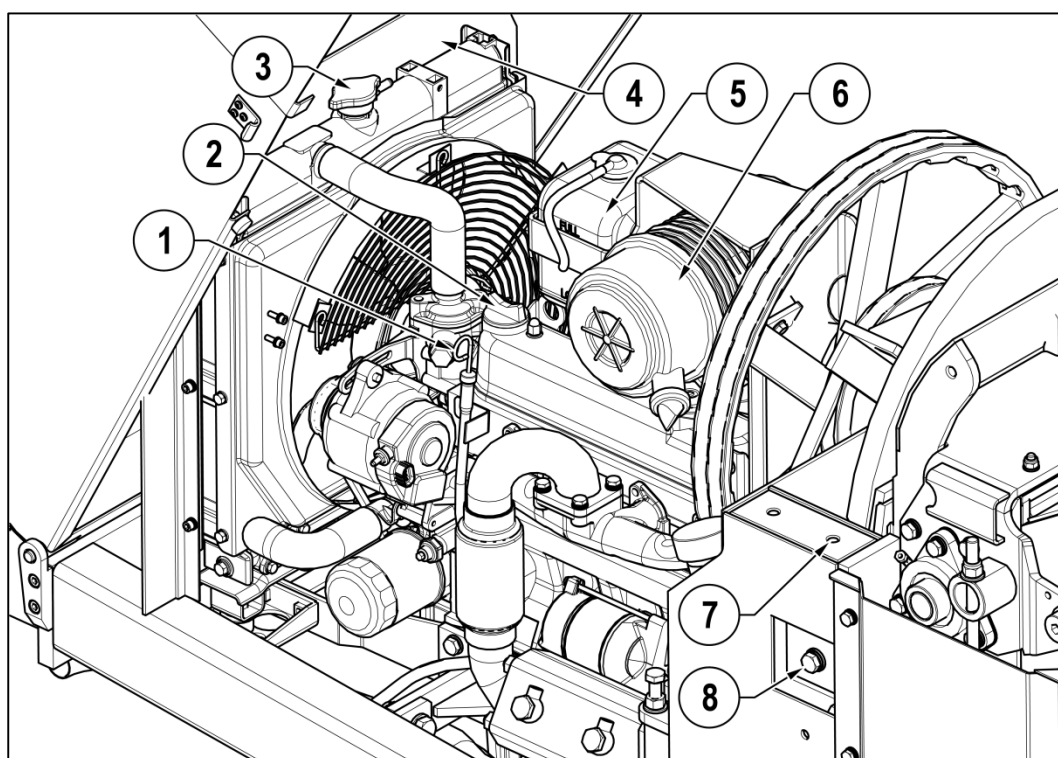

Figur 15

1	OLJEPEILEPINNE
2	DEKSEL FOR MOTOROLJEPÅFYLLING
3	RADIATORPÅFYLLINGSDEKSEL
4	SKJERMBILDET FOR RESTMATERIALE
5	RADIATORBEHOLDERFLASKE
6	LUFTFILTER
7	DEKSELFESTE FOR HUGGEKAMMERDEKSEL
8	AMBOLTKLEMMEBOLT

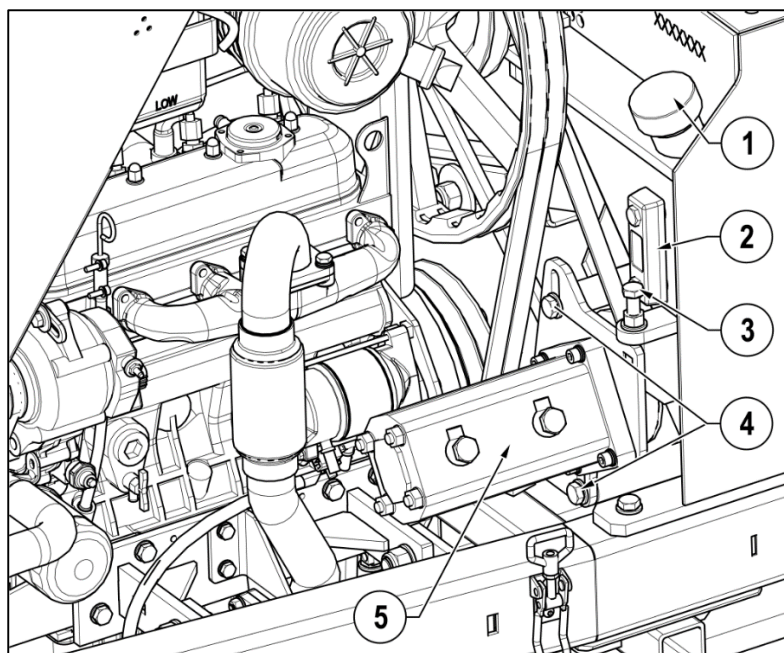

1	PÅFYLLINGSDEKSEL FOR HYDRAULIKKOLJE
2	NIVÅGLASS FOR HYDRAULIKKOLJE
3	PUMPEBELTESTREKSKRUE
4	KLEMSKRUER FOR HYDRAULIKKPUMPE
5	HYDRAULIKKPUMPE

Figur 16

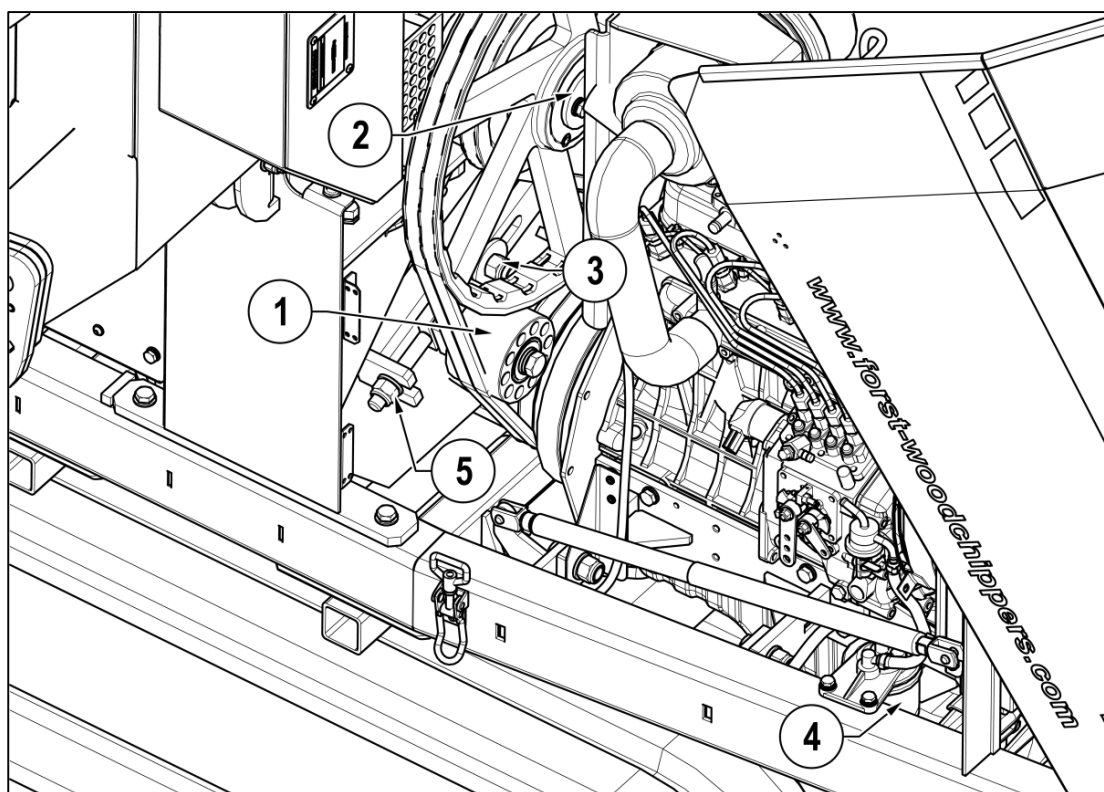

Figur 17

1	KABELFØRINGSTRINSE FOR SVINGHJULREM
2	KONISK SVINGHJULLÅSFESTE
3	REGULERING AV SPENNING I SVINGHJULDRIVREM
4	DRIVSTOFFILTER
5	REGULERING AV SPENNING I SVINGHJULDRIVREM

Knivslipi

Knivene må holdes skape, for optimal ytelse. Minimumsstørrelse på kniv etter sliping, vises i Figur 18. Etter sliping må knivmellomrommet stilles inn på nytt med

knivavstandsstykke som vist i Figur 19. Avstandsstykker finnes i tykkelser på 0,5, 1, 1,5, 2 og 2,5 mm som delenummer 12-03-093. Det må aldri monteres mer enn ett avstandsstykke under hver kniv. Et mellomrom på 0,5 mm må stilles inn fra den innerste knivspissen til ambolten etter sliping, ved å sette et egnet avstandsstykke under kniven (se også svinghjulet). Den utvendige knivspissen stilles inn automatisk fordi ambolten er satt inn i vinkel mot kniven. Med 0,5 mm på den innvendige knivspissen, skal den utvendige spissen være 3 mm fra ambolten, som vist i

Figur 20.

Hele knivfestet må byttes ut hver gang knivene byttes.

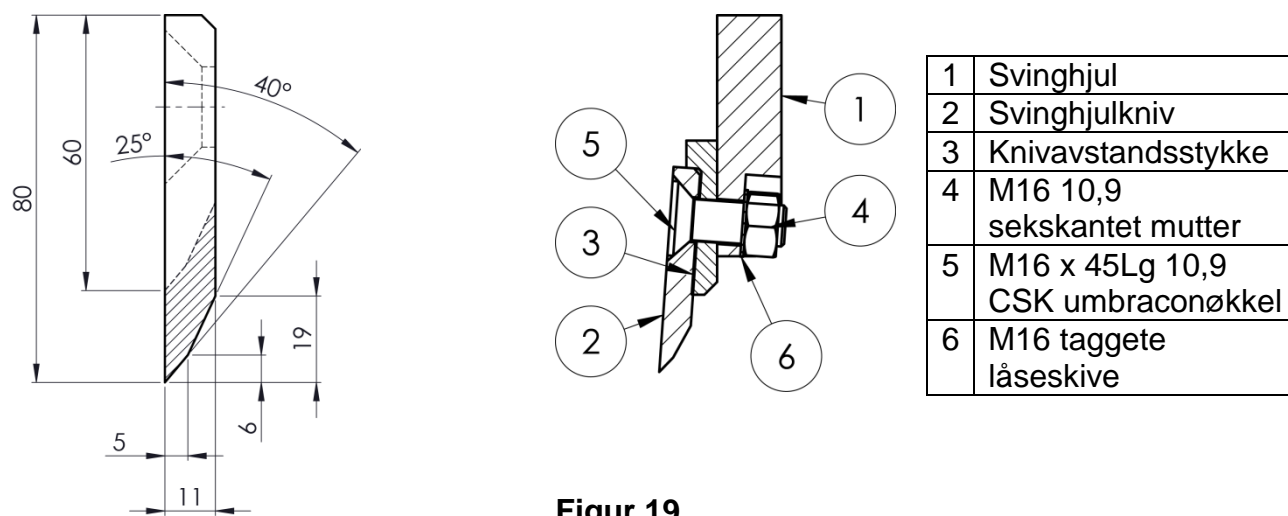

Figur 19

Grense for knivsliping

80 mm til 60 mm

Figur 18

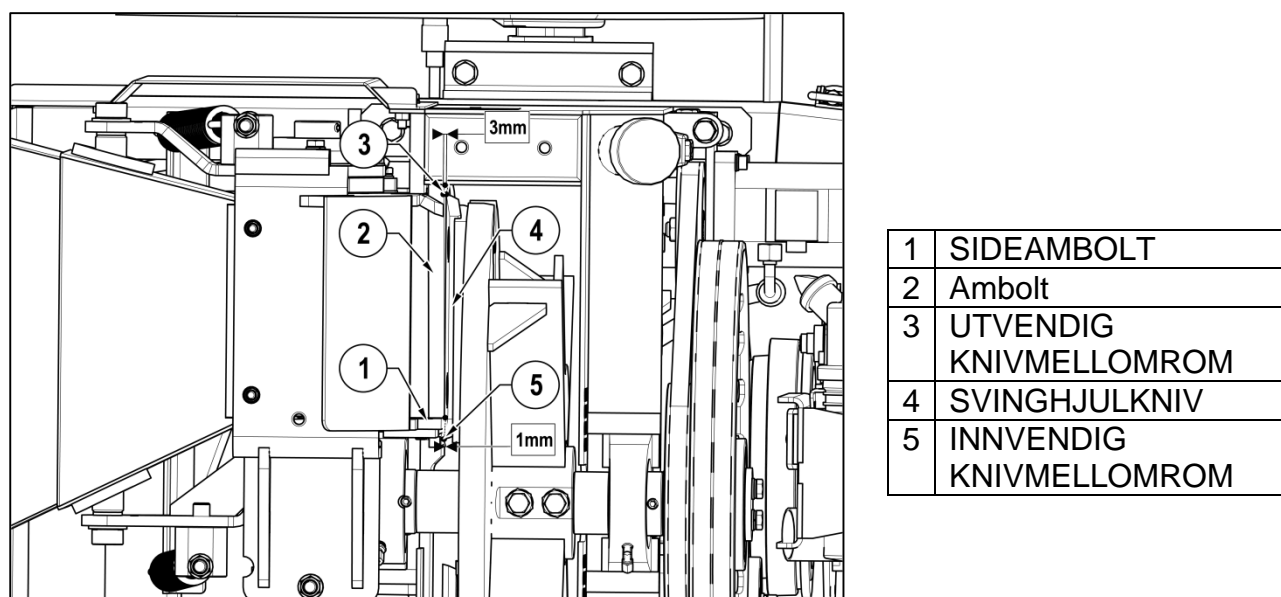

Figur 20

Hydraulisk oljefilter

Bruk beskyttende plasthansker for å holde oljen borte fra huden, kast olje og filter på en miljøvennlig måte.

1. Du får tilgang til det utbyttbare filteret via panelet på venstre side (se deksler Figur 13). Rengjør godt rundt filterhuset før det fjernes, for å bidra til å forhindre at restmateriale kommer inn i oljen.
2. Skru av filteret og la tappe av i 15 minutter før avhending.
3. Smør lett den nye filterpakningen med litt ren hydraulikkolje.
4. Påfør Loctite 243 (fås gjennom Redwood) på filtergjengene.
5. Skru på filteret og stram det for hånd.

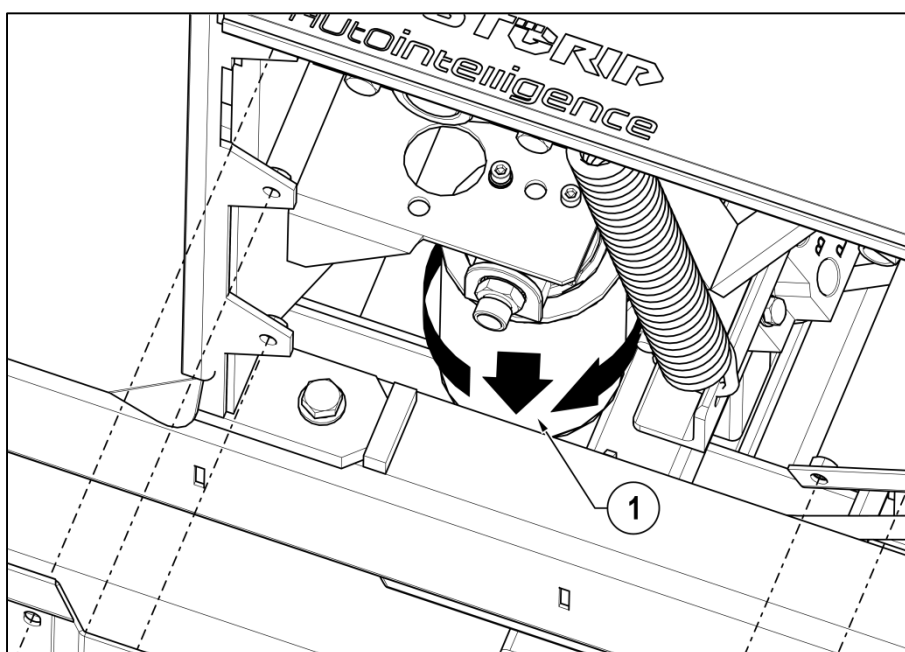

1	SKRU AV FILTERET FOR Å BYTTE UT FILTERELEMENTET
---	---

Drivremspenning

Både hydraulikkpumpereimen og svinghjulets V-reimer må kontrolleres for stramming og tilstand. Dersom en reim viser tegn til slitasje, overflatisk skade, rift, eller er strukket til grensen, må den byttes ut. Flere remtrekk må få alle remmer byttet ut samtidig. Remmer som er for slappe vil føre til dårlig kutteytelse, og for stor slitasje på remmen og trinsen.

Alle drivremmer sitter under motordekselet som vist i Figur 16 og Figur 17 og strammingen sjekkes ved pilene vist i Figur 21. Sjekk og still inn stramming på følgende måte:

1. Løsne klemmeskruen(e) eller mutteren.
2. Låsemutteren til reguleringskruen for den hydrauliske pumpen må løsnes.
3. Drei reguleringsmutteren eller -skruen til strammeremmen til 4,5 kg kraft på remmens lengste midtpunkt bøyes med 6 mm (se Figur 21). Kan beregnes ved å ta godt tak i remmen mellom fingeren og tommelen, og vri til. Remmen skal ikke kunne roteres mer enn 90 °.
4. Stram alle låsemuttere, muttere og klemskruer.
5. Kjør maskinen og test den.
6. Sjekk remspenningen

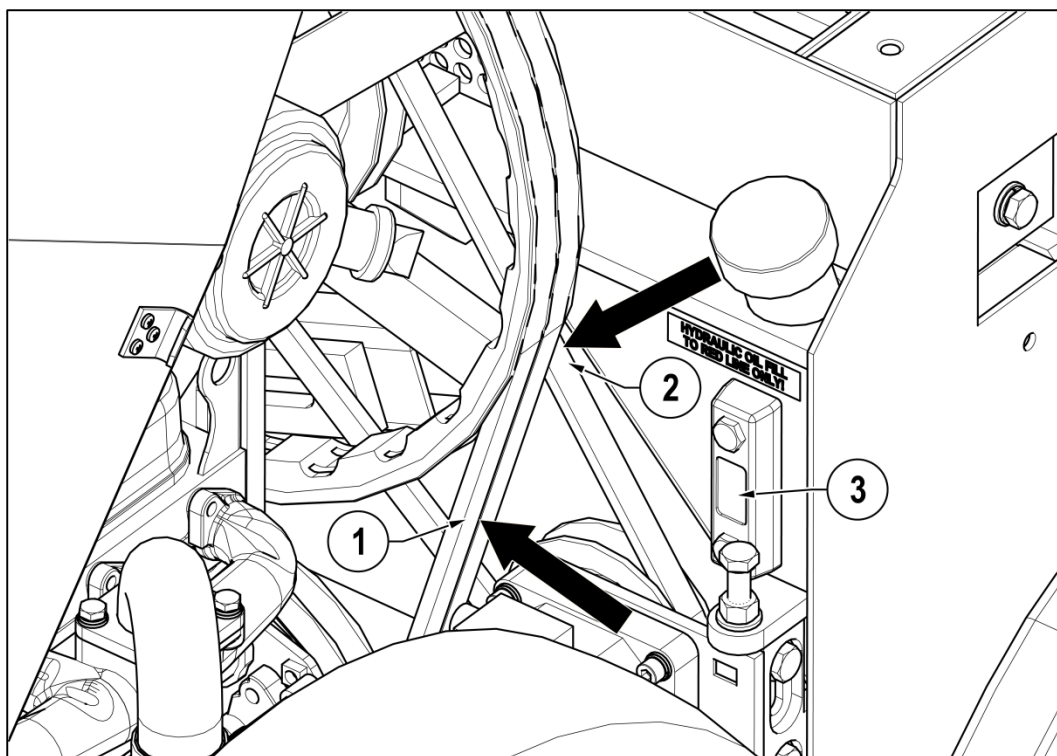

Figur 21

1	SVINGHJULDRIVREMMER. SJEKK SPENNINGEN HER
2	HYDRAULIKKPUMPENS DRIVREM SJEKK SPENNINGEN HER
3	HYDRAULIKKOLJENIVÅET I NIVÅGLASSET

Batteri

Informasjon om batterisikkerhet

1. Batterisyre er sterkt etsende. Bruk øyebeskyttelse når du håndterer et batteri, av sikkerhetsmessige grunner. Ikke vipp på batteriet, da syre kan slippe ut.
2. Syre og batterier må oppbevares utilgjengelige for barn.
3. Batteriet avgir meget eksplosiv hydrogengass når ladet. La batteriet komme i nærheten av brann, gnister, åpne flammer. Røyk heller ikke i nærheten. Unngå også elektrostatiske utladninger og elektriske gnister når du håndterer kabler og elektrisk utstyr.
4. Førstehjelp. Hvis du får syre i øynene, skyll straks med rent vann i flere minutter og ta umiddelbart kontakt med lege. Ved svelging av syre, ta straks kontakt med lege. Nøytraliser syresprut på huden og klær umiddelbart med syrenøytraliserende middel (en løsning med vann og bakepulver) eller såpeskum, og skyll med rikelig med rent vann.
5. Batterikassen kan bli sprø. For å unngå dette, ikke oppbevar batterier i direkte sollys. Utladde batterier kan fryse, så de må oppbevares på et frostfritt sted.
6. Gamle batterier avhendes på et autorisert avfallsbehandlingssted. Kast aldri i husholdningsavfall.

Oppbevaring og transport

1. Da batterier er fylt med syre, må de alltid oppbevares og transporteres vertikalt og de må ikke vippe for å unngå at syre lekker.
2. Oppbevares på et kjølig, tørt og frostfritt sted.
3. Ikke ta av det beskyttende plusspol-dekselet
4. Kjør et lagerstyringssystem på først-inn-først-ut-prinsippet.

Førstegangsbruk

1. Batterier er fylt med syre i en densitet på 1,28 g/ml ved 15 °C under produksjon, og er klare for bruk.
2. Lades på nytt ved utilstrekkelig startkraft (se lading).

Fjerning av batteri og vedlikehold

For å fjerne og bytte batteri:

1. Slå av motoren og alt elektrisk utstyr.
2. For å få tilgang til batteriet, ta ut venstre sidepanel som vist i Figur 13 og Figur 22.
3. Unngå å kortslutte batteripolene og unngå å føre den positive polen mot noen maskindel av metall. Dette skjer vanligvis på grunn av løse metalldeleler.
4. Fjern overflødig restmateriale fra rundt batteriet.

5. Fjern først den negative batteriledningen, deretter den positive. Batteripoler er av typen som kan tas av og festes med en M6-skrue i et beslag på enden av kabelen.
6. Løsne klemmeskruen på M8-batteriet.
7. Ta ut batteri. Rengjør med en fuktig, antistatisk klut for å unngå elektrostatisk ladning og eksplosjonsrisiko. Lad opp og kontroller elektrolyttnivået hvis aktuelt.
8. Rengjør batteribrettet. Påfør et tynt belegg vaselin til polene for å forhindre korrosjon.
9. Innsetting skjer i motsatt rekkefølge av fjerning. Sørg for å bytte ut/montere eventuelle ventilasjonsrør. La minst én ventil stå åpen, ellers er det eksplosjonsrisiko. Dette gjelder også for gamle batterier som tas ut for avhending/resirkulering. Bytt ut polbeskyttelsesdekselet på det gamle batteriets positive terminal til det nye for å unngå kortslutning og gnister.

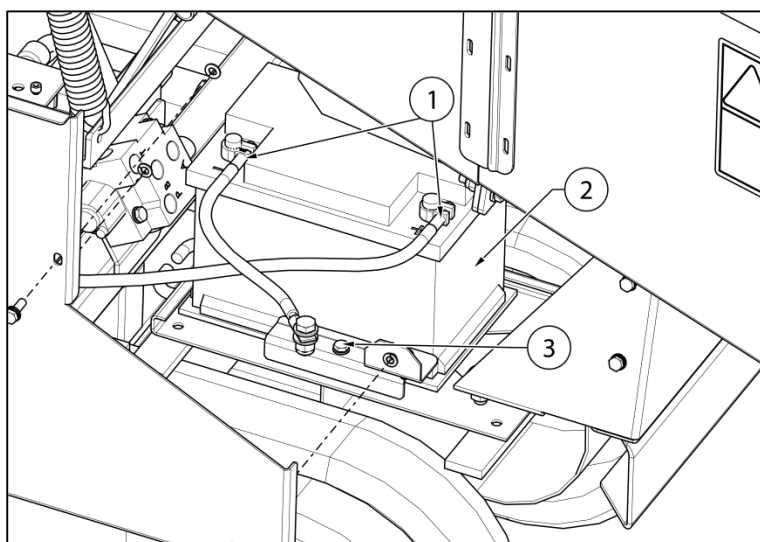

1	AVTAKBARE BATTERIPOLER FESTET MED M6-SKRUE
2	BATTERI
3	M8-SKRUE FOR BATTERIKLEMME

Figur 22

Lading

1. Ta ut batteriet fra maskinen, koble fra den negative polen først.
2. Sørg for god ventilasjon.
3. Bruk bare egnede likestrømnnettledere.
4. Koble til batteriets positive pol til den positive utgangen på laderen. Koble til den negative polen på samme måte.
5. Slå på laderen etter tilkobling. Når lading er fullført, slå den av og kople fra batteriet.
6. Anbefalt ladestrøm er 10 % av batteriets Ah-effekt.
7. Bruk lader med konstant ladespenning på 14,4 V.
8. Avbryt ladingen hvis syretemperaturen stiger over 38 °C.
9. Batteriet er fulladet når ladespenningen eller syre-egenvekten har sluttet å stige i to timer.

Kabelstart

1. Bruk bare en standard startkabel til DIN 72553 og følg instruksjonene.
2. Bruk bare batterier med samme spenning.
3. Slå av tenningen på maskinen og støtt kjøretøyet. De to må ikke være i berøring og allt lys/alt utstyr må være avslått.
4. Se Figur 23, koble til i rekkefølgen 1 – 2 – 3 – 4 som vist og som følger:
Koble den ene enden av den røde startkabelen til batteriets positive (+) terminal på maskinen.
5. Koble den ene andre enden av den røde startkabelen til batteriets positive (+) terminal på maskinen.
6. Koble den ene andre enden av den svarte startkabelen til batteriets negative (-) terminal på hjelpkjøretøyet.
7. Koble den andre enden av den svarte startkabelen til en metalldel på maskinen borte fra batteriet, f.eks. på motoren fra under karossreiet.
8. Pass på at startkablene ikke kommer i kontakt med bevegelige deler.
9. Start motoren på hjelpkjøretøyet og kjør ved middels tomgangshastighet i 15 sekunder.
10. Start maskinen og kjør den i 15 sekunder.
11. Koble fra startkablene i motsatt rekkefølge 4 - 3 - 2 - 1.

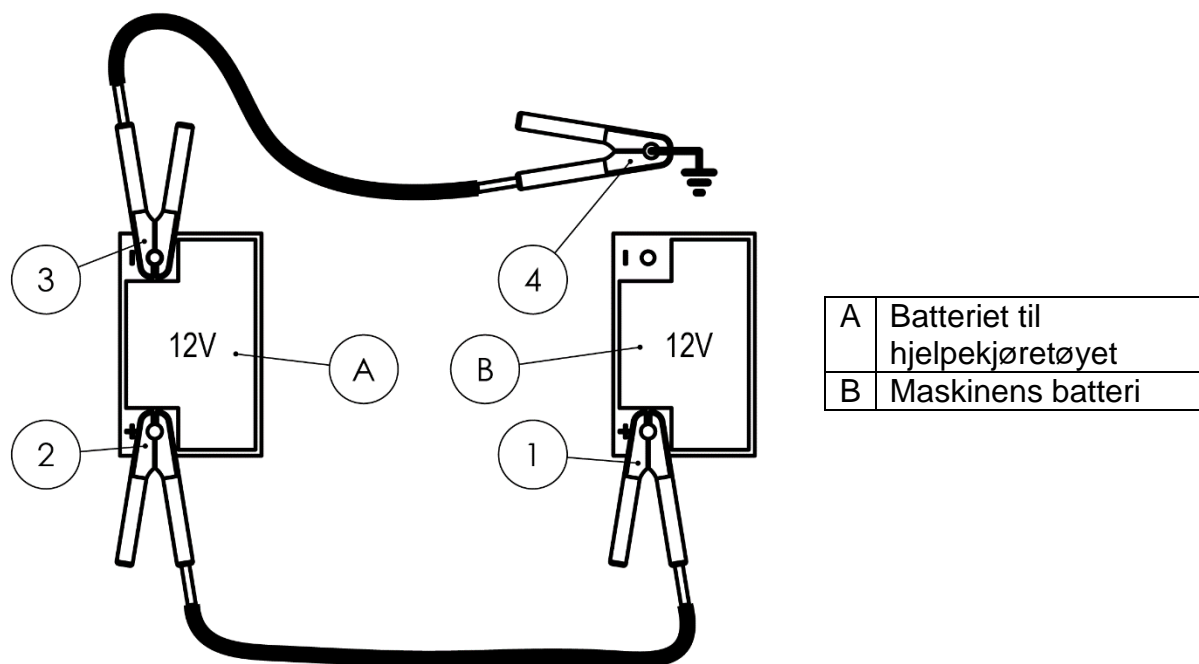

Figur 23

Ta batteriet ut av drift

1. Lad batteriet og oppbevar på et kjølig med frostfritt sted eller på kjøretøyet med den negative polen frakoblet.
2. Sjekk batteriladingen med jevne mellomrom. Lad på nytt om nødvendig.

Delelister

Berøringssensor for oppsamlerbrett 12-A-020

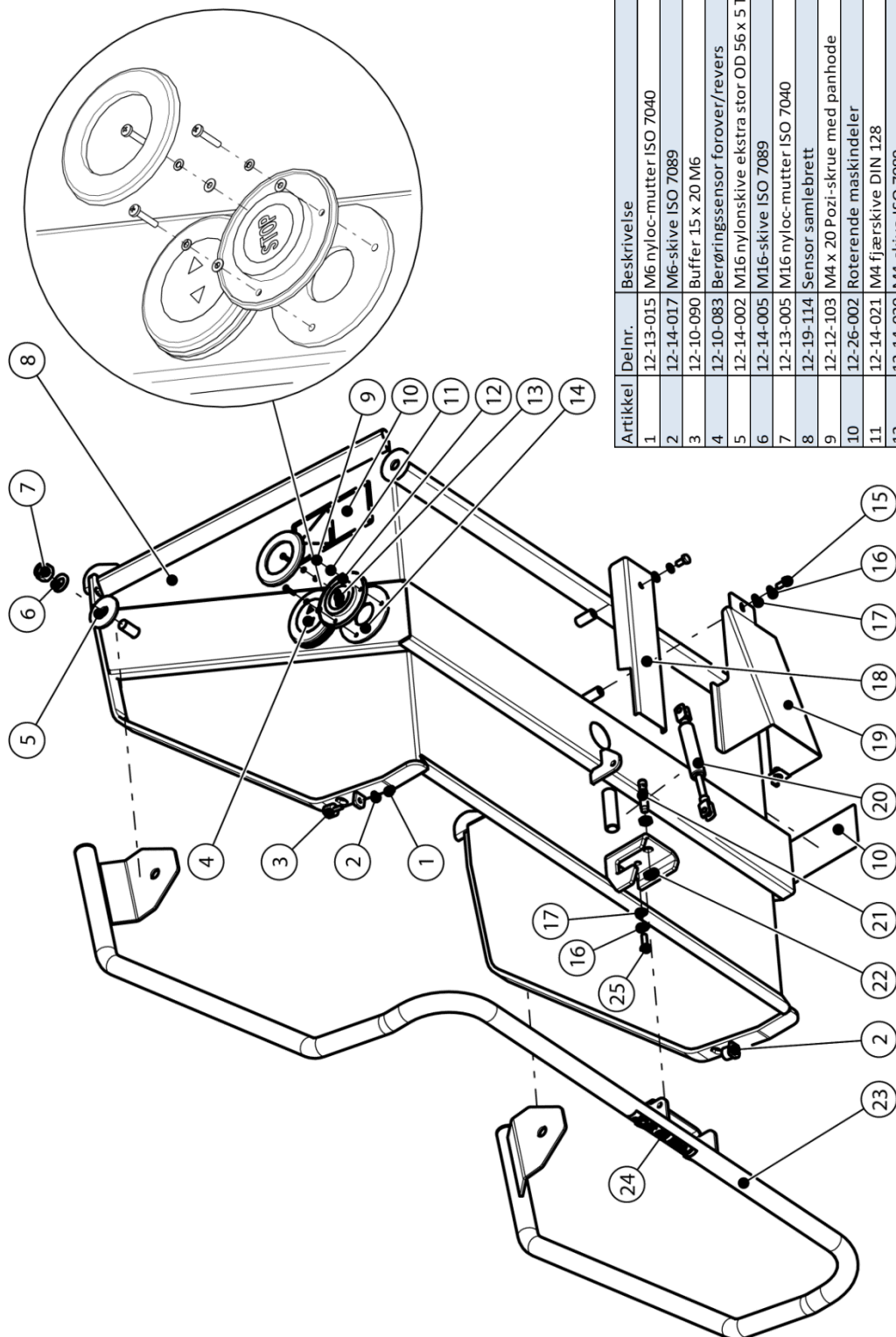

Artikkel	Delnr.	Beskrivelse	Antall
1	12-13-015	M6 nylon-mutter ISO 7040	2
2	12-14-017	M6-skive ISO 7089	2
3	12-10-090	Buffer 15 x 20 M6	2
4	12-10-083	Berøringssensor forover/revers	2
5	12-14-002	M16 nylon-skive ekstra stor OD 56 x 5 THK ISO 7094	2
6	12-14-005	M16-skive ISO 7089	2
7	12-13-005	M16 nylon-mutter ISO 7040	2
8	12-19-114	Sensor samle Brett	1
9	12-12-103	M4 x 20 Pozl-skruer med panhode	12
10	12-26-002	Roterende maskindeler	2
11	12-14-021	M4 fjærskive DIN 128	12
12	12-14-020	M4-skive ISO 7089	12
13	12-10-080	Berørings-stopp sensor	2
14	12-05-044	Berøringssensorpakning	4
15	12-12-404	M8 x 16 Lg 8.8 sekskantskrue	2
16	12-14-014	M8 fjærskive DIN 128	3
17	12-14-013	M8-skive ISO 7089	3
18	12-03-083	Kabeldeksel	1
19	12-03-104	Utløser mek. vern	1
20	12-10-084	Gassfjær 22 DIA 50-slag	1
21	12-10-071	Induktiv nærhetssensorsett	1
22	12-13-013	M12x1.0 tynn sekskantskive ISO 4035	1
23	12-19-117	Sensor utløserstang	1
24	12-26-048	Trykk for å stoppe	1
25	12-12-401	M8 x 25 Lg 8.8 sekskantskrue	1

Huggekammerenhet 13-A-002

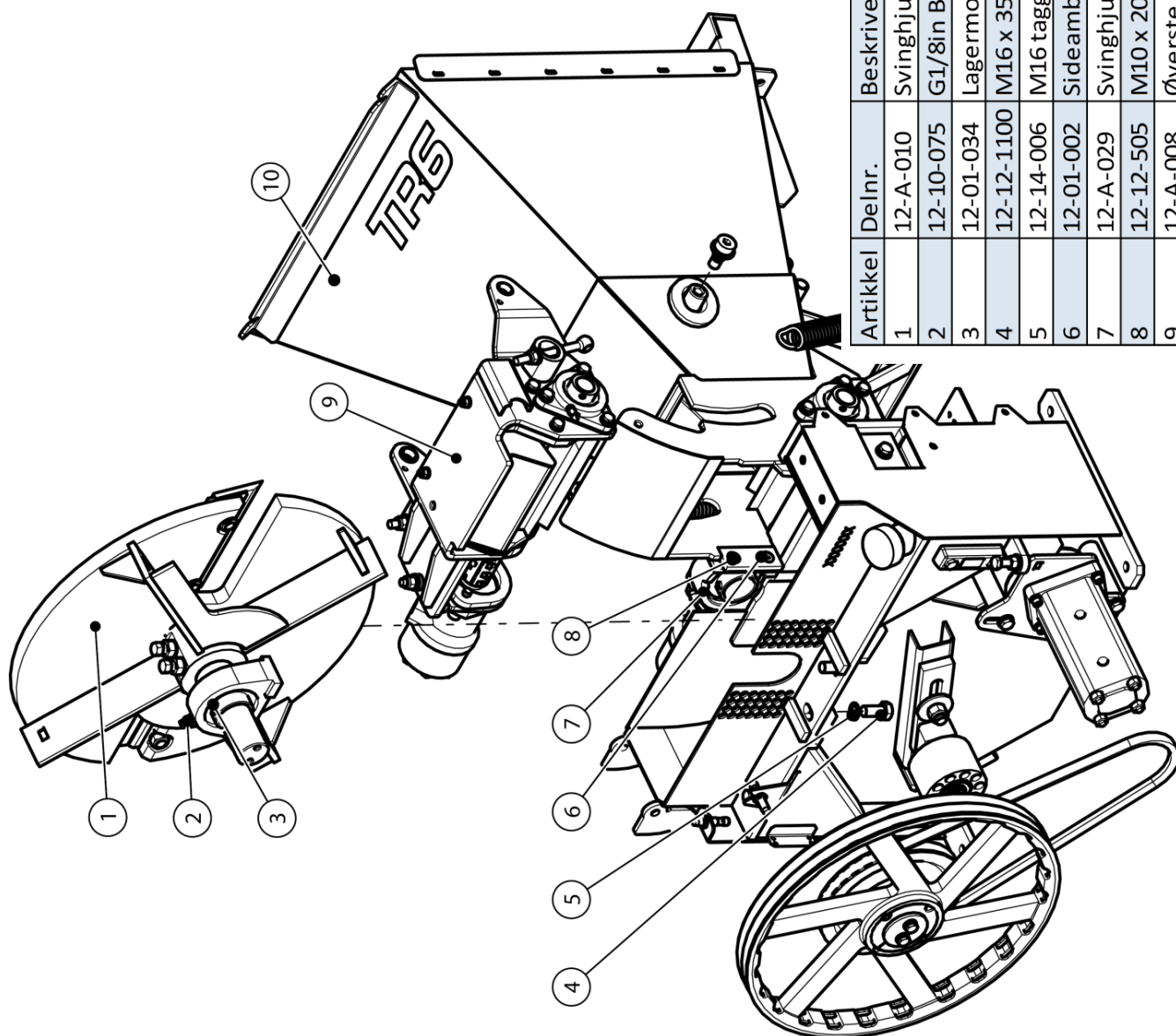

Artikkel	Delnr.	Beskrivelse	Antall
1	12-A-010	Svinghjul	1
2	12-10-075	G1/8in BSPP 4mm hannboltkoplning	1
3	12-01-034	Lagermodifisering	1
4	12-12-1100	M16 x 35Lg 10,9 sekskantskrue	4
5	12-14-006	M16 taggede låseskive DIN 6798-A17	4
6	12-01-002	Sideambolt	1
7	12-A-029	Svinghjul lager 50 ID	1
8	12-12-505	M10 x 20Lg 10,9 CSK sekskantskrue ISO 10642	2
9	12-A-008	Øverste matevalse	1
10	13-19-008	Huggekammer	1

Huggekammerenhet 13-A-002 Nederste mater.

Artikkel	Delnr.	Beskrivelse	Antall
1	12-20-004	Rektangulær nøkkel 30x8x7	1
2	12-12-509	M10 x 35Lg 8,8 sekskantskrue	2
3	12-12-305	M6 x 20Lg pipehodeskrue	4
4	12-19-133	Matemotorklemme	1
5	12-19-132	Matemotorbrakett	1
6	12-24-005	Hydraulikkmotor 199,6cm ³ /o	1
7	12-12-609	M12 x 45Lg 8,8 pipehodeskrue	2
8	12-01-049	Stiv akslingskopling 25 ID	1
9	12-14-010	M10 fjærskive DIN 128	2
10	12-14-009	M10-skive ISO 7089	2
11	12-01-062	Matelagerklemme	1
12	12-01-052	Oilite 30 ID sfærisk lager	1
13	12-01-053	Sfærisk lagerhus for matevalse	1
14	12-20-005	Rektangulær nøkkel 40x10x8	1
15	12-01-016	Aksel for nederste matevalse.	1
16	12-01-044	M10 x 25Lg 10,9 spisskrue	1
17	12-01-014	Matevalse	1
18	12-10-127 del D	M12 sfærisk konkav skive	1
19	12-10-127 del C	M12 sfærisk skive	1
20	12-14-003	M12-skive ISO 7089	1
21	12-13-003	M12 nyloc-mutter ISO 7040	1

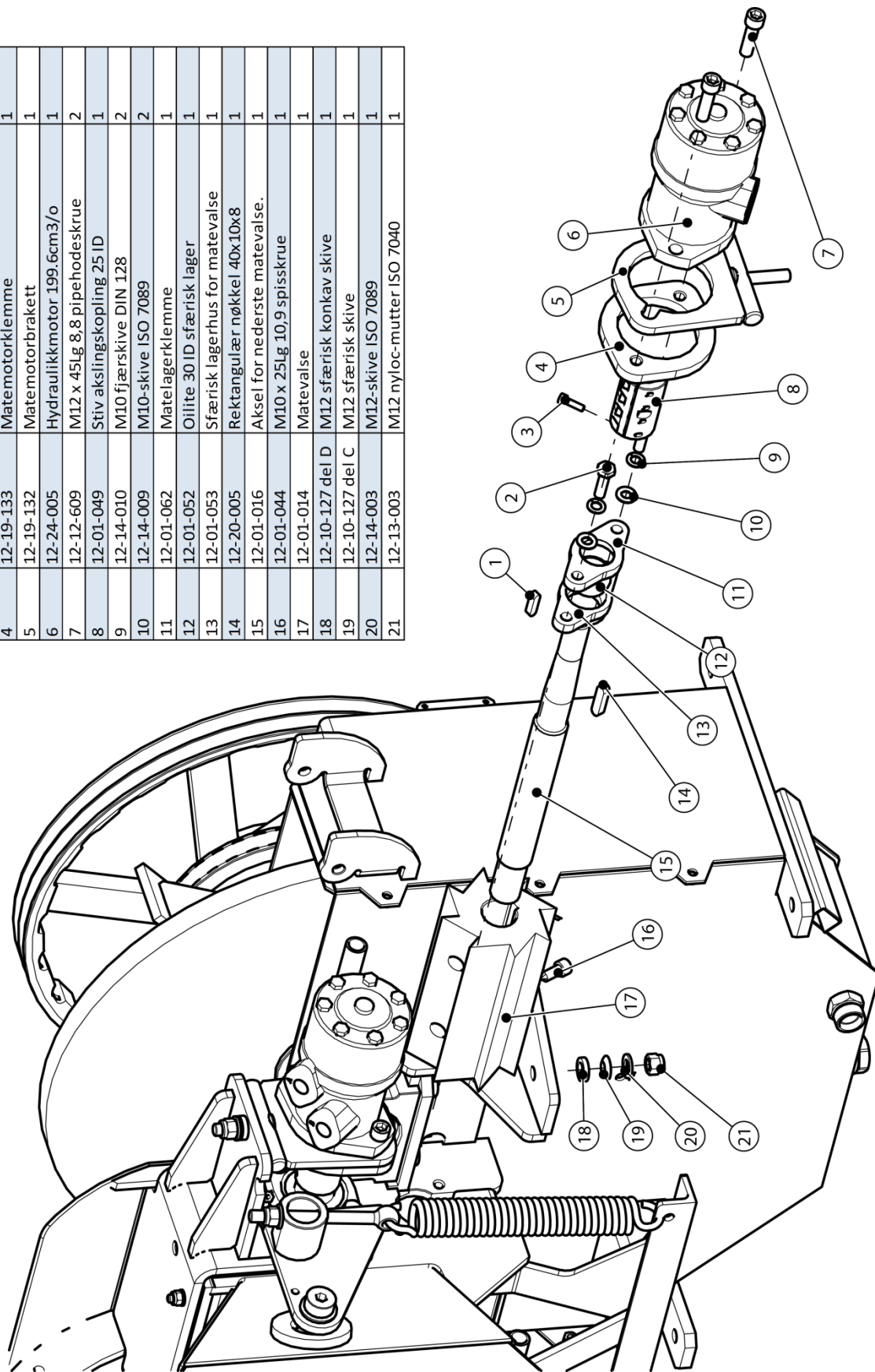

Huggekammerenhet 13-A-002 Nederste mater og ambolt.

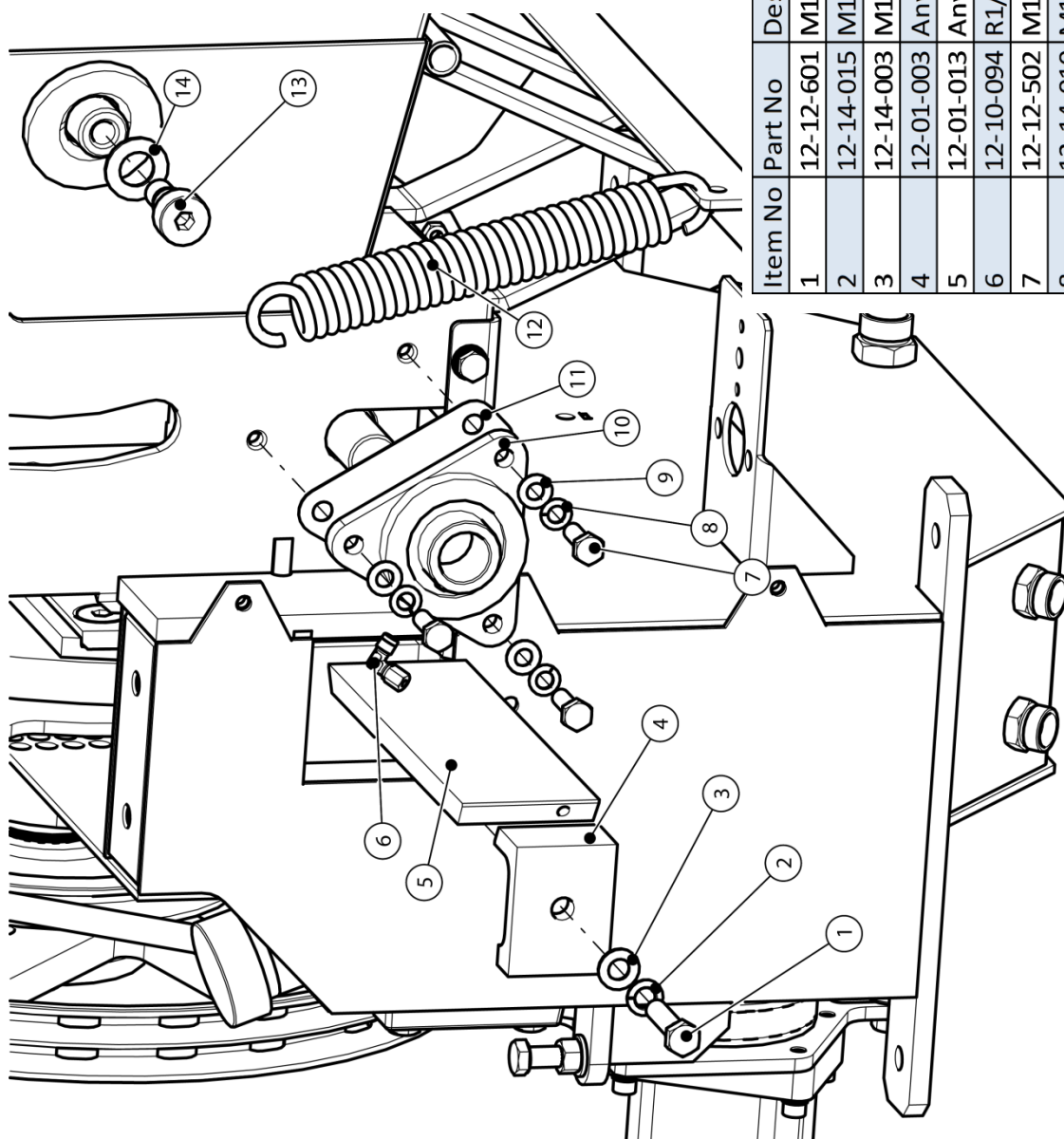

Item No	Part No	Description	Quantity
1	12-12-601	M12 x 50Lg 8.8 Hex Head screw	1
2	12-14-015	M12 Spring washer DIN 128	1
3	12-14-003	M12 Washer ISO 7089	1
4	12-01-003	Anvil clamp	1
5	12-01-013	Anvil	1
6	12-10-094	R1/8in BSPT 4mm male stud elbow	1
7	12-12-502	M10 x 30Lg 8.8 Hex Head screw	3
8	12-14-010	M10 Spring Washer DIN 128	3
9	12-14-009	M10 Washer ISO 7089	3
10	12-11-005	Self Aligning Flange Bearing 2Z 30 ID	1
11	12-03-042	Feed roller bearing shim	1
12	12-15-002	Tension spring 7.01 wire 23.98 ID 31 turns	2
13	12-01-008	Shoulder screw M16 x 14Lg	2
14	12-14-007	M20 Nylon Washer OD 37 x 3 THK DIN 125	2

Huggekammerenhet 13-A-002 Drev.

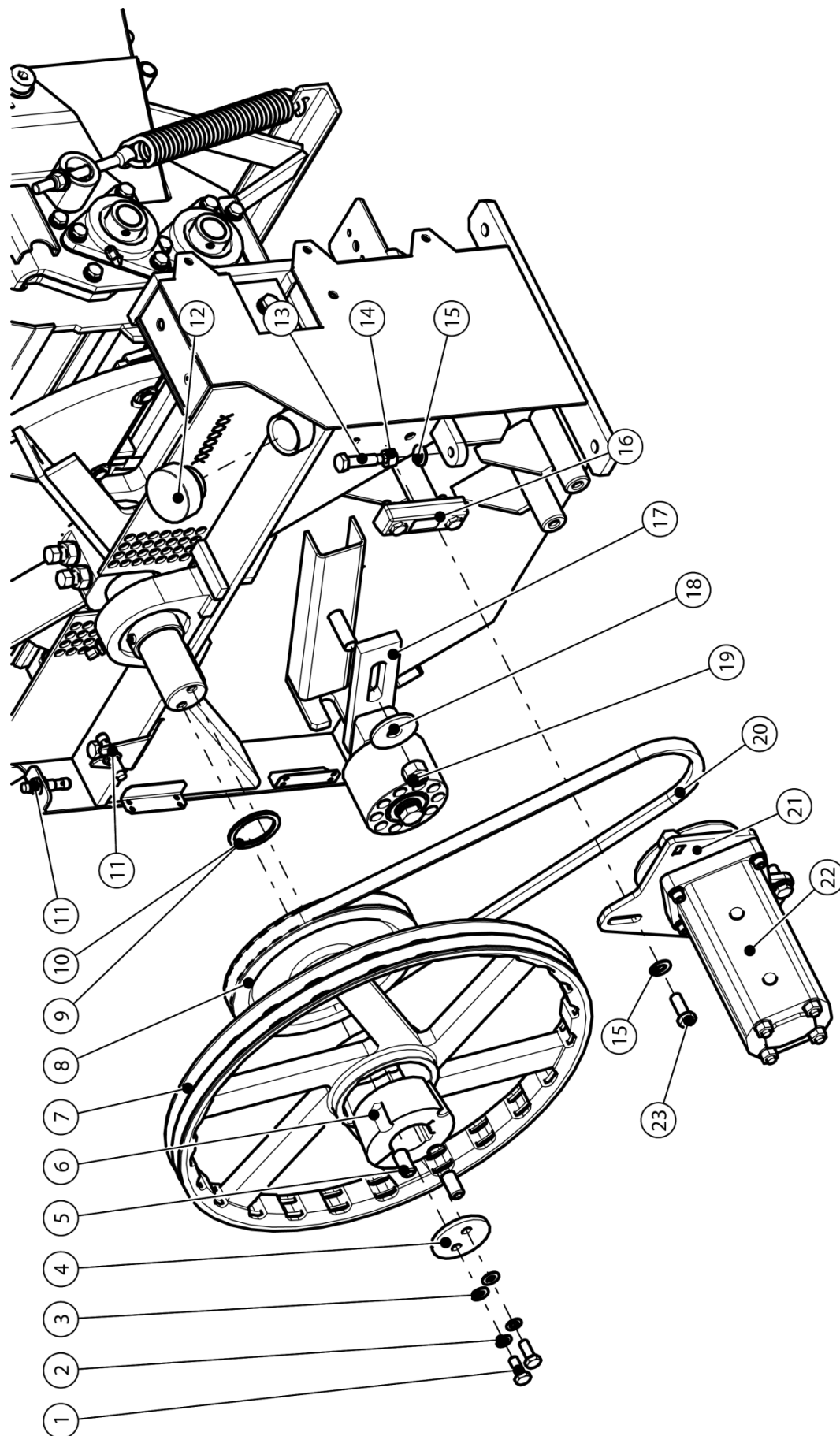

Artikkel	Delnr.	Beskrivelse	Antall
13	12-01-029	M12x50lg justeringskrue	1
14	12-13-002	M12 sekskantmutter ISO 4034	1
15	12-14-003	M12-skive ISO 7089	2
16	12-24-003	Oljenivåglass	1
17	12-A-012	Svinghjulremstrammer	1
18	12-14-001	M16 skive ekstra stor OD 56 x 5 THK ISO 7094	1
19	12-13-005	M16 nylon-mutter ISO 7040	1
20	12-10-111	V-rem 17 x 1400mm Ld	1
21	13-A-008	Hydraulikkpumpesammensetting	1
22	12-24-042 Part 1	Dobbel hydraulikkpumpe 11 cm3	1
23	12-12-603	M12 x 30lg 8.8 sekskantskrue	3

Artikkel	Delnr.	Beskrivelse	Antall
1	12-12-506	M10 x 25lg 8.8 sekskantskrue	2
2	12-14-010	M10 fjærskive DIN 128	2
3	12-14-009	M10-skive ISO 7089	2
4	12-19-063	Trinseholder	1
5	12-12-901	5/8 x 1,25lg BSW umbrakosettskrue med kuppelende	2
6	12-10-038	Konisk låsehylse 50 ID	1
7	12-10-040	Trinse 507 OD x 44 bred 2 spor	1
8	12-01-039	Trinse 231 OD x 25 bred 1 spor	1
9	12-10-085	MellomleGG 50 ID x 62 OD x 0,5 THK DIN 988	1
10	12-10-086	MellomleGG 50 ID x 62 OD x 1 THK DIN 988	1
11	12-10-071	Induktiv nærhetssensorsett	2
12	12-10-015	Påfyllingsdeksel for hydraulikkolje - plast	1

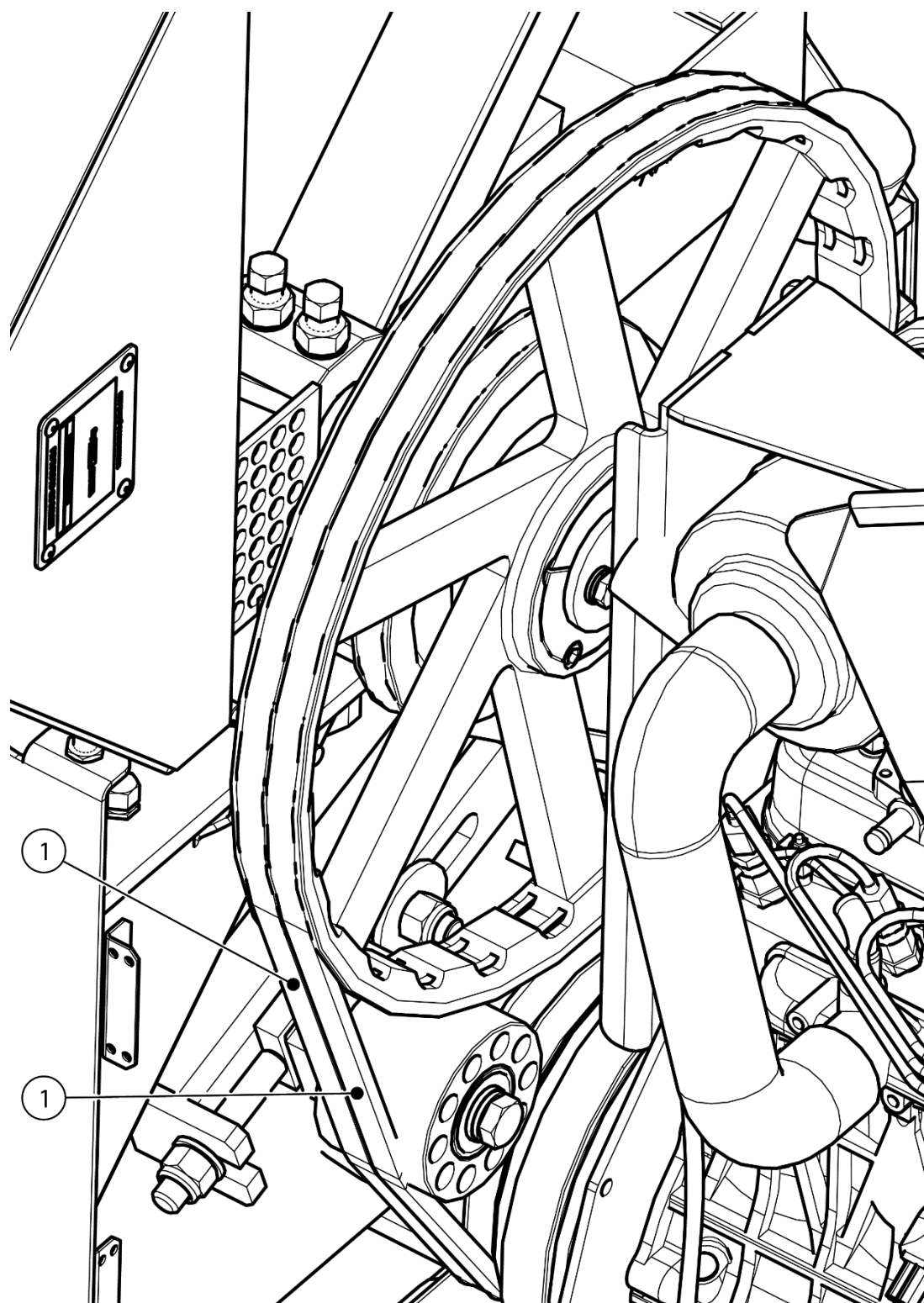
Huggekammerenhet 13-A-002 Svinghjuldrev.

Artikkel	Delnr.	Beskrivelse	Antall
1	12-10-056	V-rem 17 x 1975mm Ld	2

Huggekammerenhet 13-A-002 Deksel til nederste matevalse.

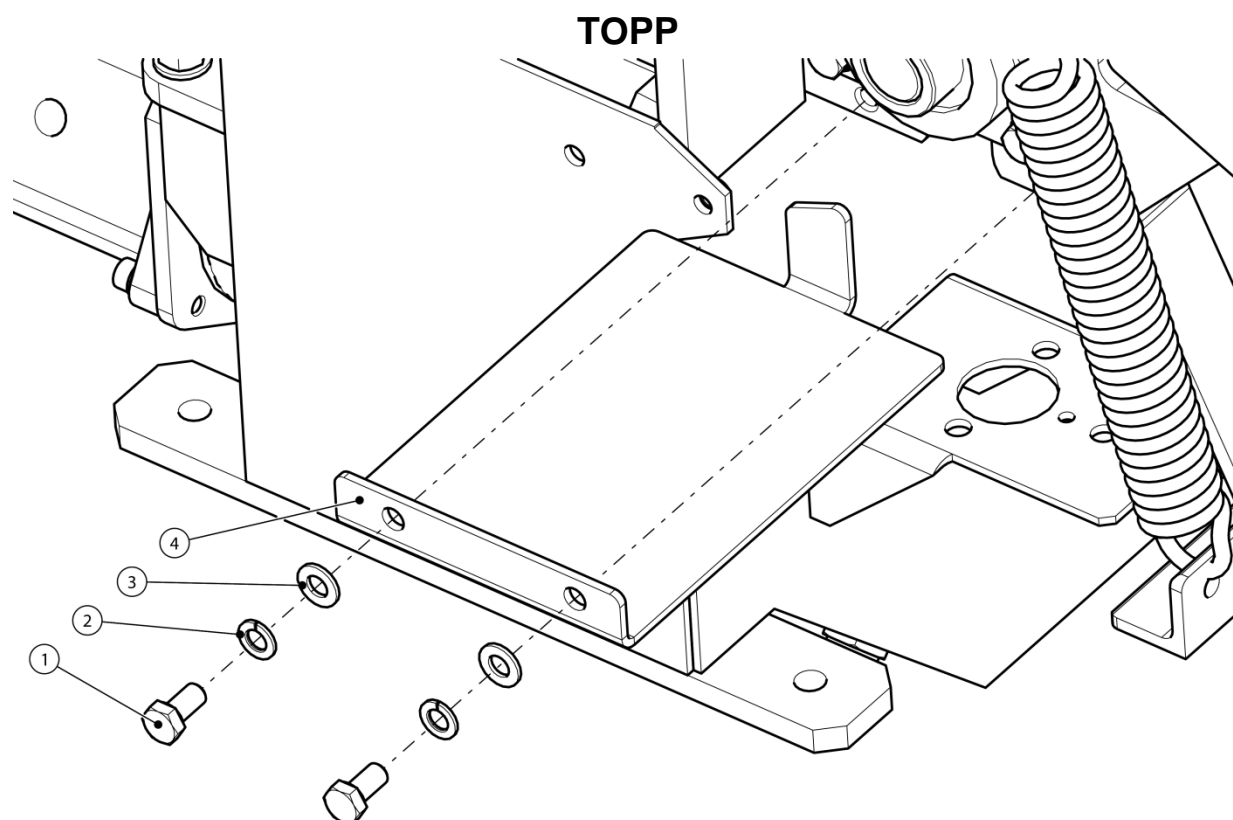

Artikkel	DeInr.	Beskrivelse	Antall
1	12-12-504	M10 x 20Lg 8,8 sekskantskrue	2
2	12-14-010	M10 fjærskive DIN 128	2
3	12-14-009	M10-skive ISO 7089	2
4	12-03-045	Deksel til matevalse.	1

Renne-enhet 12-A-007

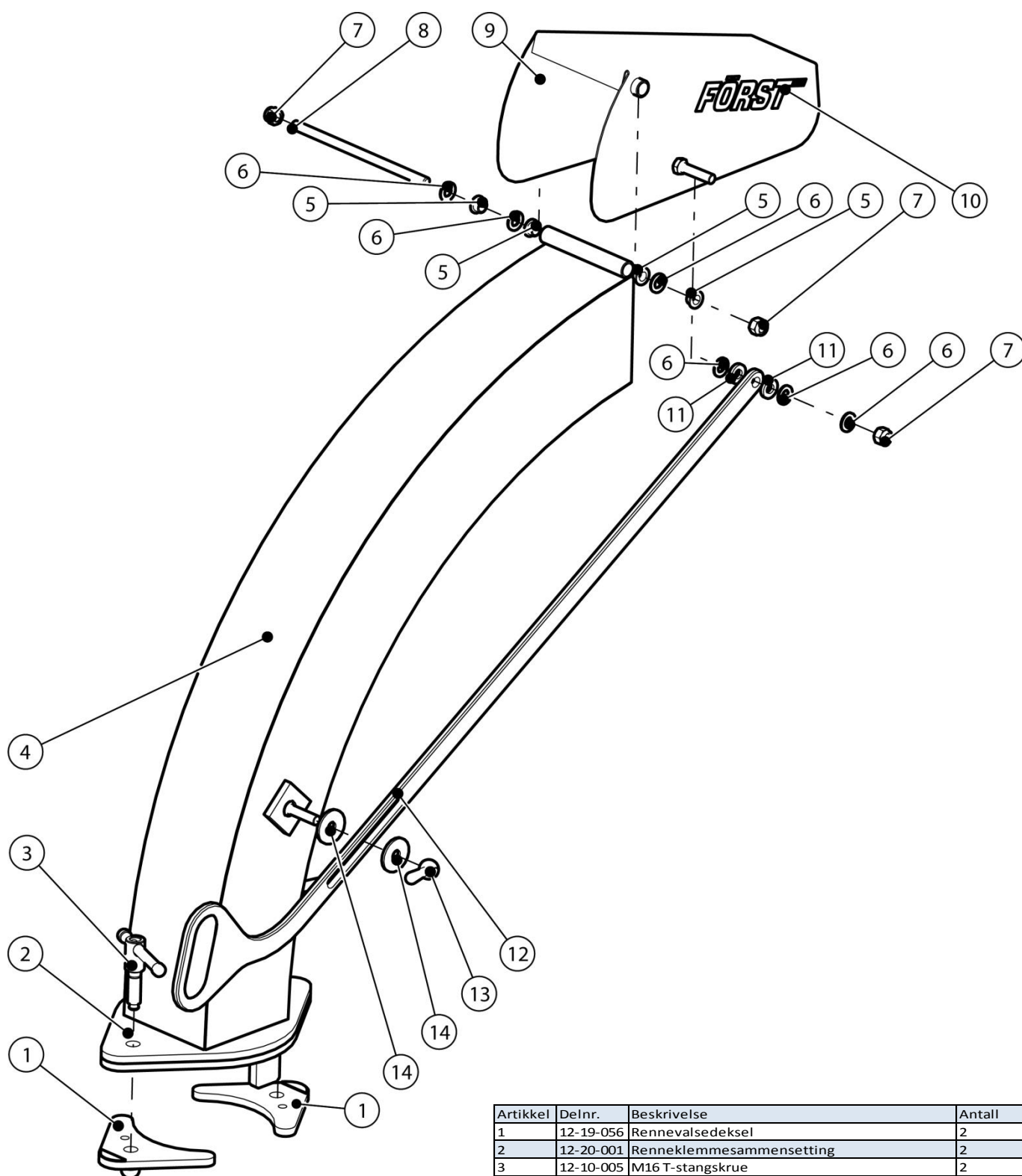

Artikkel	Delnr.	Beskrivelse	Antall
1	12-19-056	Rennevalsedeksel	2
2	12-20-001	Renneklemmesammensetting	2
3	12-10-005	M16 T-stangskruer	2
4	12-19-051	Rennesammensetting	1
5	12-11-007	Vanlig lager 12 ID, 16 OD, 22 flens x 10 Lg	4
6	12-14-003	M12-skive ISO 7089	6
7	12-13-003	M12 nyloc-mutter ISO 7040	3
8	12-01-043	Hengselbolt deksel	1
9	12-19-054	Rennedekselsammensetting	1
10	12-26-034	Forst liten oransje	2
11	12-05-050	M12 Elastomer-skive OD 25-ID 12 x 5 THK	2
12	12-19-055	Rennehåndtak	1
13	12-10-004	M12 hunn-stålhåndtak	1
14	12-14-004	M12 skive ekstra stor OD 44 x 4 THK ISO 7094	2

Øverste matevalse 12-A-008

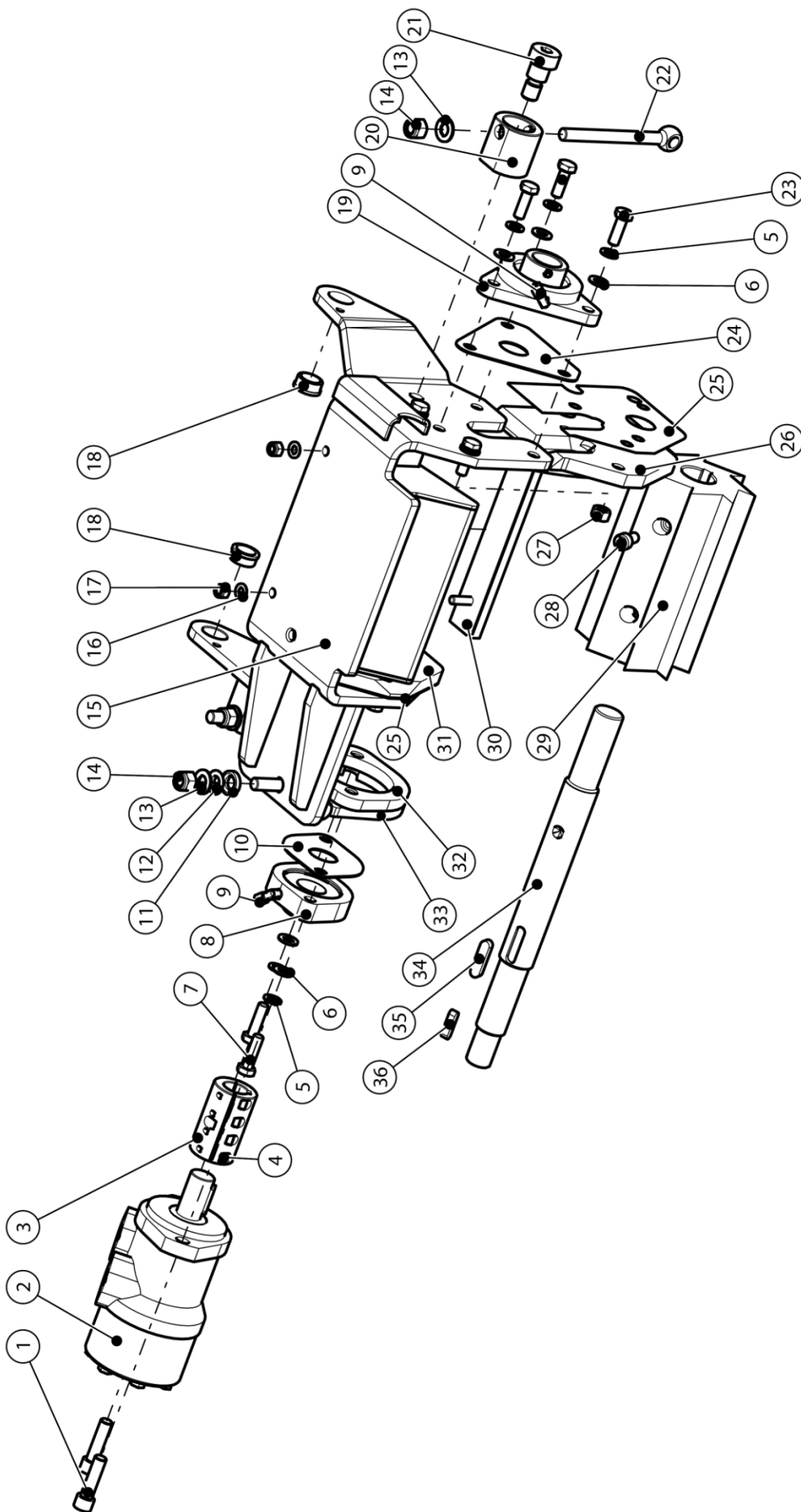

Artikkel	Delnr.	Beskrivelse	Antall
19	12-11-005	Selvjusterende flenslager 27 30 ID	1
20	12-01-061	Matejusteringskrage	2
21	12-01-008	Skulderskrue M16 x 14Lg	2
22	12-12-613	M12 x 140 øyeboltt DIN 444	2
23	12-12-502	M10 x 30Lg 8,8 sekskantskrue	7
24	12-03-042	Lagermellomlegg matevalse	1
25	12-03-106	Matekinnmellomlegg 30 DIA aksel	2
26	12-01-059	Matekinn LH 32 mm-spor	1
27	12-13-006	M10 sekskantsmutter	4
28	12-01-044	M10 x 25Lg 10,9 spisskrue	1
29	12-01-014	Matevalse	1
30	12-02-003	Øverste matevalsestopp	1
31	12-01-060	Matekinn LH 32 mm-spor	1
32	12-19-133	Matemotoriklemme	1
33	12-19-132	Matemotorbrakett	1
34	12-01-050	Aksel for øverste matevalse	1
35	12-20-005	Rektangulær nøkkel 40x10x8	1
36	12-20-004	Rektangulær nøkkel 30x8x7	1

Artikkel	Delnr.	Beskrivelse	Antall
1	12-12-609	M12 x 45Lg 8,8 pipehodeskrue	2
2	12-24-005	Hydraulikkmotor 199,6cm3/o	1
3	12-01-049	Stiv akslingskopling 25 ID	1
4	12-12-305	M6 x 20Lg pipehodeskrue	4
5	12-14-010	M10 fjærskive DIN 128	9
6	12-14-009	M10-skive ISO 7089	9
7	12-12-509	M10 x 35Lg 8,8 sekskantskrue	2
8	12-11-013	Selvjusterende flenslager 2 hull 30 ID	1
9	12-10-094	R1/8in BSPP 4mm hannboltkopling	2
10	12-03-102	Lagermellomlegg matevalse 2 hull	1
11	12-10-127 del D	M12 sfærisk konkav skive	1
12	12-10-127 del C	M12 sfærisk skive	1
13	12-14-003	M12-skive ISO 7089	3
14	12-13-003	M12 nyloc-mutter ISO 7040	3
15	12-19-080	Øverste matehus	1
16	12-14-013	M8-skive ISO 7089	2
17	12-13-011	M8 nyloc-mutter ISO 7040	2
18	12-11-004	Vannlig lager 20 ID, 26 OD, 28 flens x 12 Lg	2

Svinghjulenhet 12-A-010

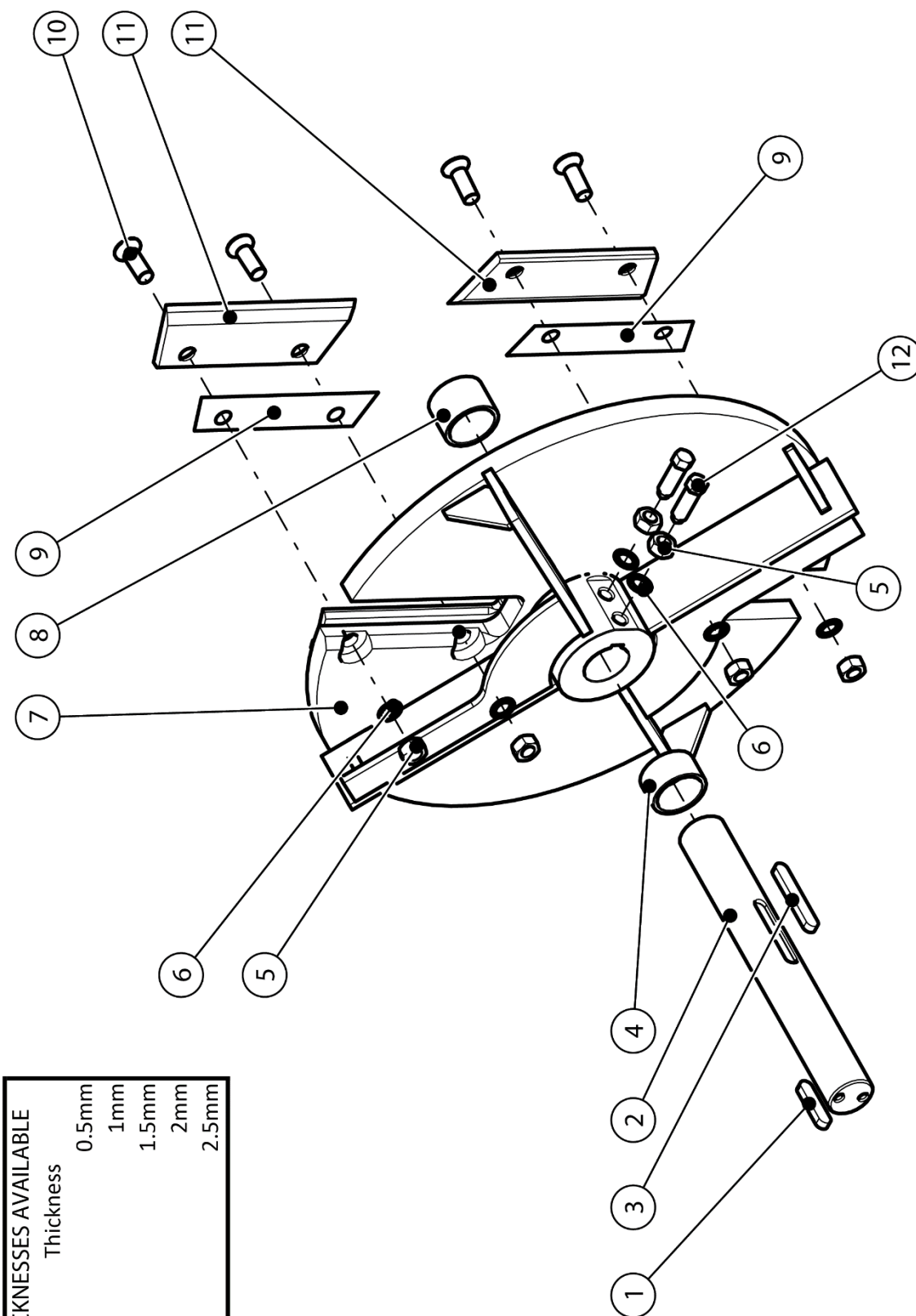

BLADE SHIM THICKNESSES AVAILABLE	
Part No	Thickness
12-03-093-05	0.5mm
12-03-093-05	1mm
12-03-093-05	1.5mm
12-03-093-05	2mm
12-03-093-05	2.5mm

Artikkel	DeInr.	Beskrivelse	Antall
7	12-01-042	Svinghjul maskinert sammensetting	1
8	12-01-012	Svinghjulakselavstandsstykke	1
9	12-03-093-05	Knivmellomleigg 0,5mm	2
10	12-12-1102	M16 x 45Lg 10,9 CSK sekskantskrue ISO 10642	4
11	12-01-009	Svinghjulkniv	2
12	12-12-1103	M16 x 50Lg 8,8 sekskantspisskrue DIN 564	2

Artikkel	DeInr.	Beskrivelse	Antall
1	12-20-003	Rektangulær nøkkel 60x14x9	1
2	12-01-007	Svinghjulaksel	1
3	12-20-002	Rektangulær nøkkel 90x14x9	1
4	12-01-046	Svinghjulakselavstandsstykke	1
5	12-13-007	M16 10,9 sekskantsmutter ISO 4032	6
6	12-14-006	M16 taggede låseskive DIN 6798-A17	6

Svinghjulremstrammer 12-A-012

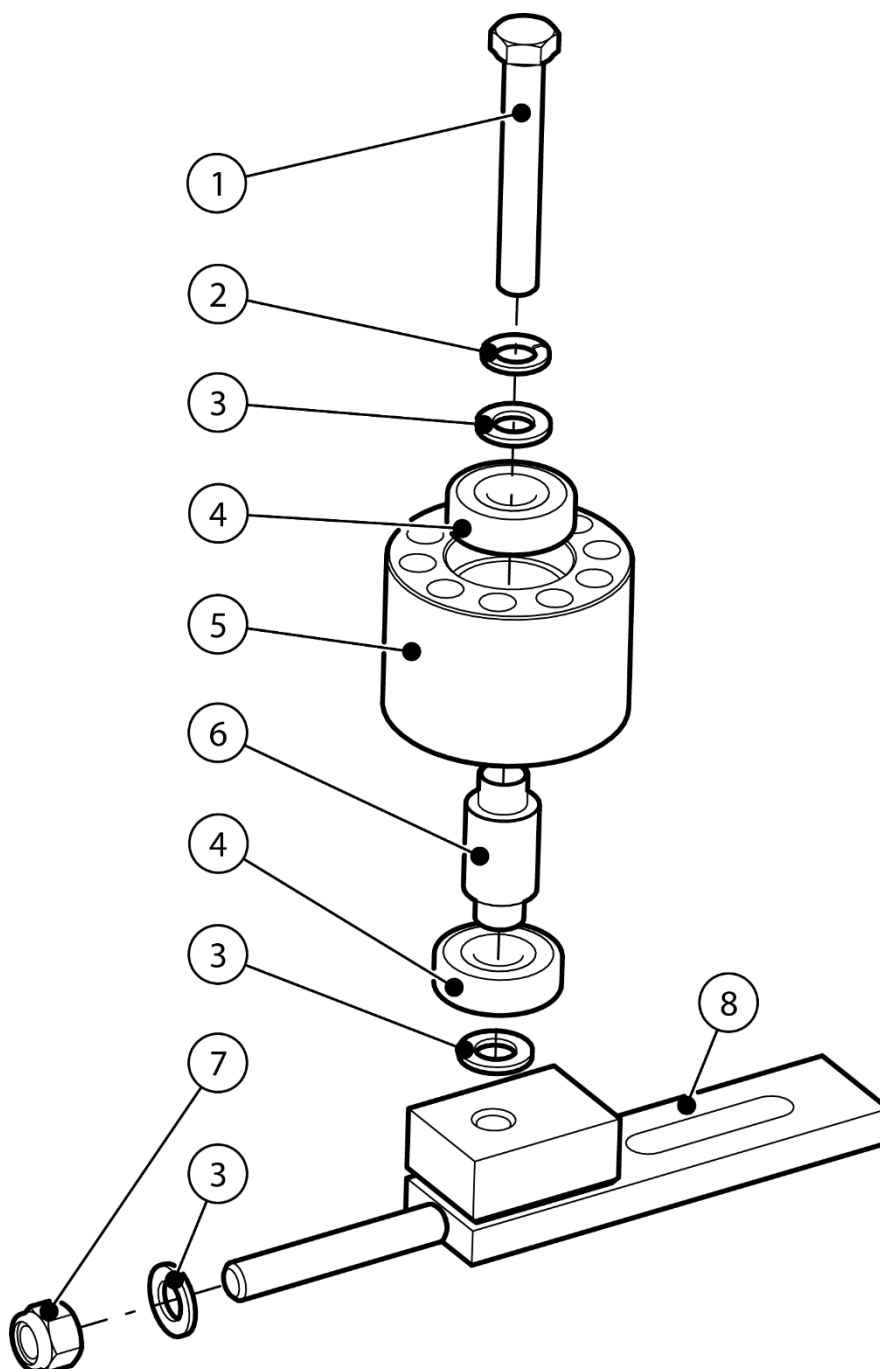

Artikkel	Delnr.	Beskrivelse	Antall
1	12-12-1104	M16 x 110Lg 8,8 sekskantskrue	1
2	12-14-019	M16 fjærskive DIN 128	1
3	12-14-005	M16-skive ISO 7089	3
4	12-11-011	6304 2RS Kulelager med dypt spor 52 OD, 20 ID, 15 bred	2
5	12-01-036	Flat tomgangsskive-2x 17 V-rem	1
6	12-01-024	Flat tomgangsskiveaksel-2x 17 V-rem	1
7	12-13-005	M16 nyloc-mutter ISO 7040	1
8	12-19-062	Strammeglider	1

Drivstofftank 12-A-026

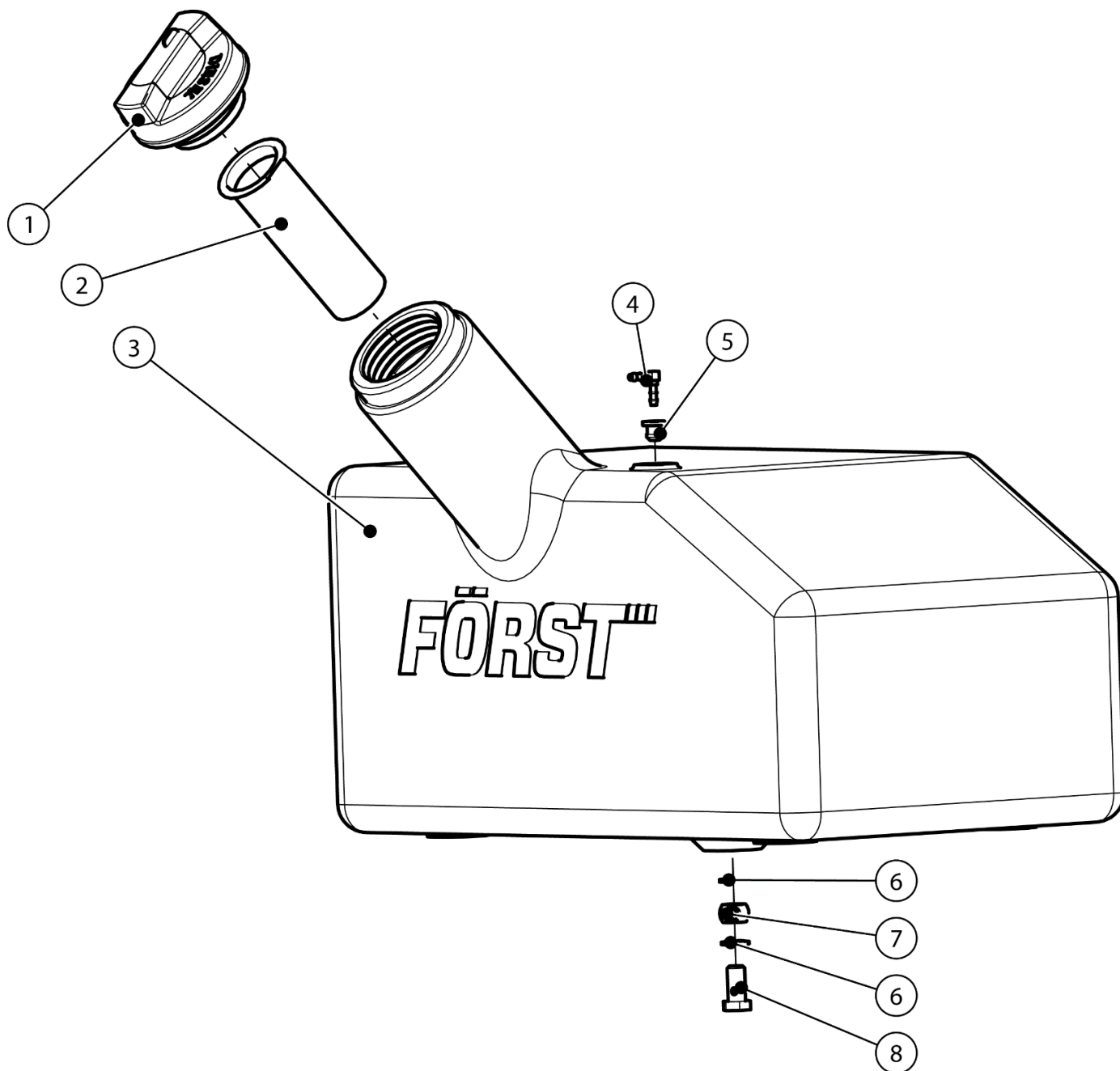

Artikkel	Delnr.	Beskrivelse	Antall
1	12-10-129	Drivstofftankdeksel	1
2	12-10-128	Drivstofftankfilter	1
3	12-02-002	Drivstofftank 35 l formstøpt	1
4	12-10-025	Drivstofftank 5 mm-kopling	1
5	12-10-024	Drivstofftank 5 mm-malje	1
6	12-14-008	M12 heftet skive (Dowty)	2
7	12-10-027	Banjo M12	1
8	12-10-026	Banjo-bolt M12	1

Hydraulikkretsdiagram

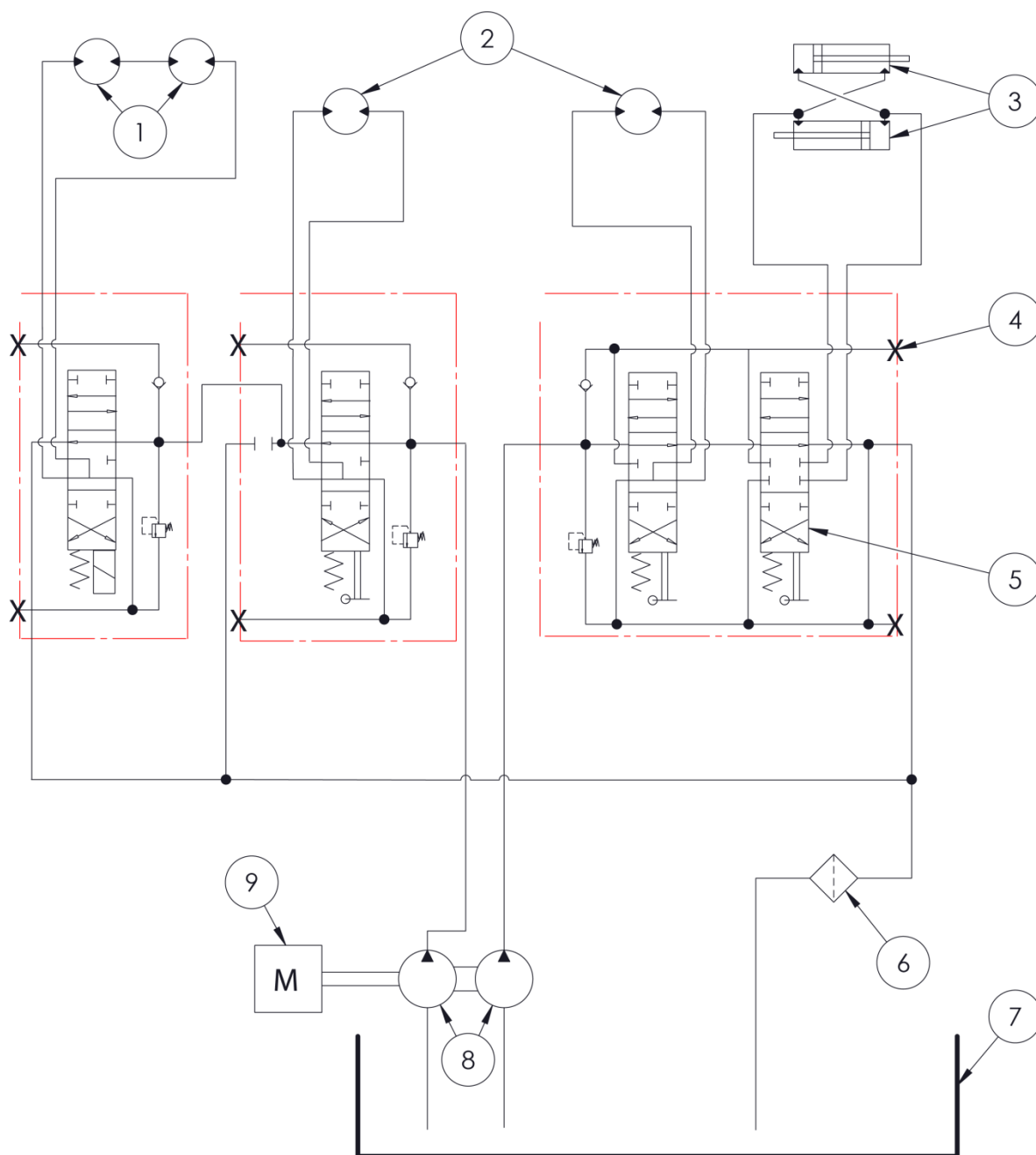

1	Matevalsemotorer
2	Beltemotorer
3	Beltebreddesyindre
4	Testpunkter
5	Kontrollventil
6	Returlinjefilter 10 mikron 62 liter/minutt nominelt
7	Oljetank
8	To hydraulikkpumper 11 cm ³ 31 liter/minutt
9	Motor 10kW per pumpe ved 160 Bar (13,6hk)

Dekaler

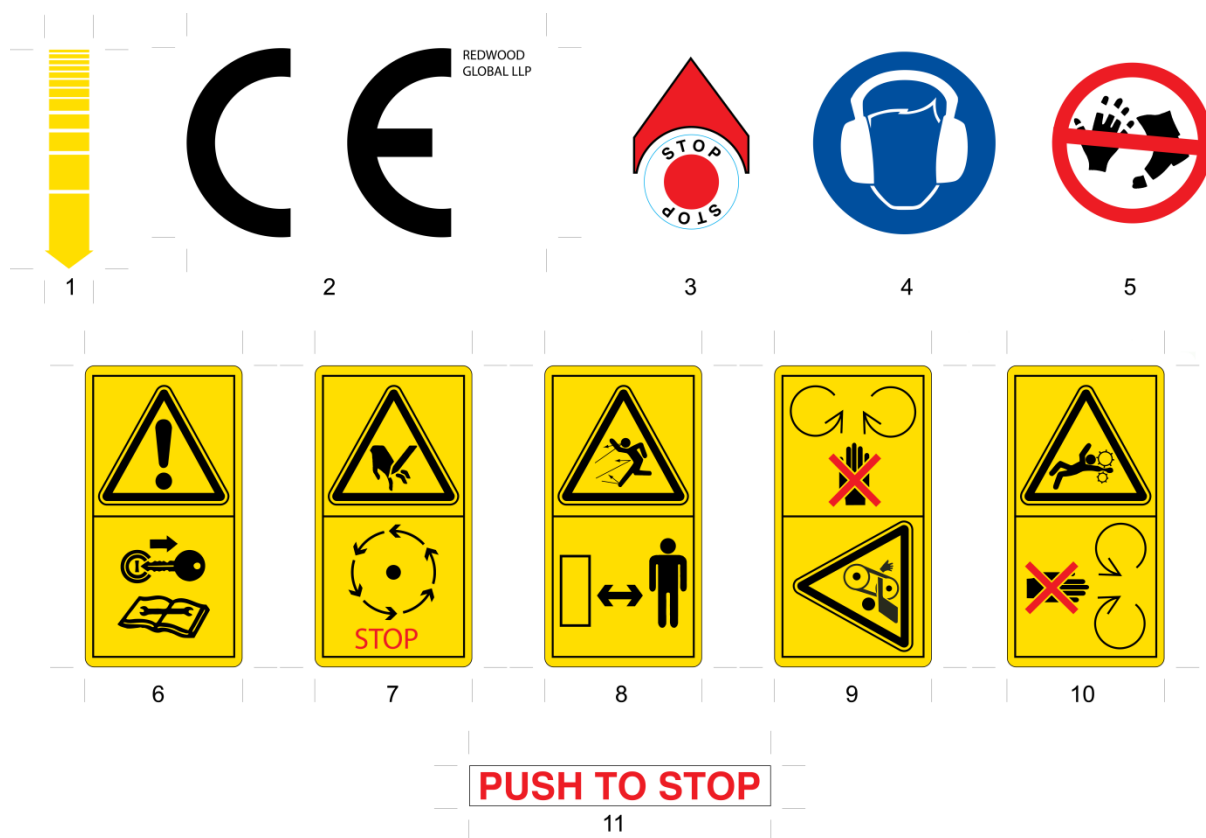

Dekalens betydning:

1. Forhold mellom spjeldbevegelse og motorturtall.
2. CE-samsvarsmerke. Produsentens erklæring om at produktet er i samsvar med de sentrale kravene i gjeldende europeisk helse-, sikkerhets- og miljøvernlovgivning.
3. Tenningsbryterstopp.
4. Hørsels- og øyevern av riktig spesifisering må brukes.
5. Fare for amputasjon av fingre og tær.
6. Se brukerhåndboken.
7. La maskinen stoppe før du tar i den.
8. Fare for flygende gjenstander.
9. Ikke åpne eller ta av deksler når motoren er i gang.
10. Oppbevar borte fra roterende maskindeler.
11. Trykk for å stoppe, utløserstangoperasjon.

Disse merkene er festet til maskinen der faren eller informasjonen er aktuell.

Produsentens ID-plate

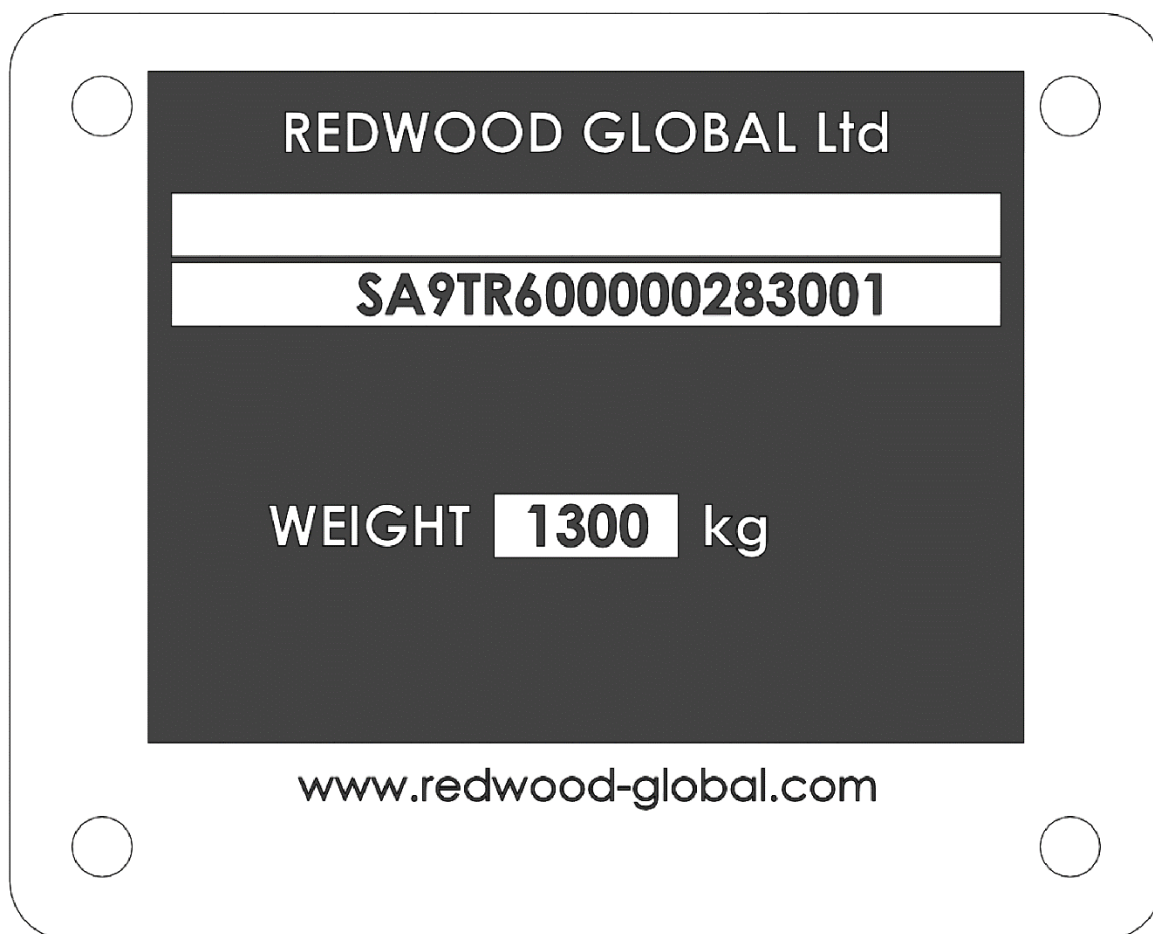

Informasjonen på produsentens ID-plate i linjerekkefølge fra øverst til nederst, er som følger:

1. Produksjonsselskap.
2. Godkjenningsnummer for type kjøretøy og konstruksjonsdato.
3. 17-sifret ID-nummer på kjøretøy.
4. Kjøretøyets bruttovekt.

Garanti

Garanti

1. Redwood Global Ltd garanterer at alt Forst-utstyr som leveres av dem, er fritt for defekt i produksjon og konstruksjon – Denne garantien gjelder i en periode på 12 måneder, fra og med datoen for salg til den første sluttbrukeren.
2. Garantien vil ikke gjelde for svikt der en komponents levetid er oppbrukt ved normal bruk.
3. Motorenheter dekkes uavhengig av de resespektive produsentenes garantier.
4. Redwood Global Ltds ansvar under denne garantien er begrenset til reparasjon ved Redwood Global Ltds lokaler eller hos en utvalgt Forst-forhandler.
5. Ikke noe ansvar vil bli påtatt for følgetap eller skade av noe slag.
6. Redwood Global Ltd-garantien er begrenset bare til den første Redwood Global Ltd-brukeren og kan ikke overføres bortsett fra når autorisert av Redwood Global Ltd.
7. Eieren er ansvarlig for å forsikre seg om at maskinen betjenes til enhver tid i samsvar med brukerhåndboken.
8. Garantien fra Redwood Global Ltd vil være ugyldig hvis noe av følgende inntreffer:
 - Ikke-originale Forst-deler brukes
 - Rutinemessig service og vedlikehold blir ikke fulgt opp
 - Deler som har sviktet er blitt modifisert
 - Maskinen er modifisert uten skriftlig godkjenning fra Redwood Global Ltd
 - Maskinen er brukt til å utføre andre oppgaver enn de som er oppgitt i brukerhåndboken fra Redwood Global Ltd
 - Unntak i ovennevnte garantibetingelser er - rimelig slitasje på sikringer og pærer, dekk og bremses, olje og filtre, kniver og ambolter, matevalser og lakkeringsarbeid
 - I tilfeller der en utvidet garanti er gitt, vil dette bli oppgitt på originalfakturaen for maskinen og garantien vil være underlagt ytterligere betingelser som oppgitt i supplerende garantibetingelser.

Garantikrav

For å oppnå garantiservice, ta kontakt med Redwood Global Ltd for nærmeste godkjente Forst-forhandler. Du finner informasjon om din nærmeste forhandler fra Redwood Global Ltd foran på brukerhåndboken. Ved funksjonssvikt må Redwood Global Ltd informeres innen 7 arbeidsdager.

CE-sertifikat

FÖRST™

SERTIFIKAT OG SAMSVARSERKLÆRING FOR CE-MERKING

Selskapets kontaktinformasjon:

Unit 86, Livingstone Road, Walworth Business Park, Andover,
Hampshire. SP10 5NS. Storbritannia

Redwood Global Ltd erklærer at deres:

vedhuggere oppgitt som følgende modeller
ST6 slept og TR6 på spor
ST8 slept og TR8 på spor

er klassifisert i følgende EU-direktiver:

Maskindirektiv 2006/42/EC
Elektromagnetisk kompatibilitetsdirektiv 2004/108/EC

og videre er i samsvar med følgende EU-harmoniserte standarder:

EN13525:2005 + A2:2009
EN 982:1996+A1:2008
EN ISO 12100:2010
EN ISO 14982:2009

Datert:

Underskriverens stilling: Administrasjonspartner

Underskriverens navn: Raymond Gardner

Signert nedenfor:

.....

på vegne av Redwood Global Ltd