



An Oshkosh Corporation Company

Drifts- og sikkerhetshåndbok

Originalanvisninger – Oppbevar alltid denne håndboken sammen med maskinen.

Modeller
1930ES, 2032ES, 2632ES,
2646ES, 3246ES
PVC 1910

ANSI



AS/NZS

MOL70

31216109

March 23, 2021 - Rev B

Norwegian - Operation and Safety Manual

FORORD

Modellene av mobile luftplattformer som dekkes i denne håndboken, er utformet og testet for å møte eller overgå forskjellige samsvarsstandarder. Se produsentens navneplate som er festet til maskinen, for spesifikk informasjon om standardsamsvar.

Denne håndboken er et meget viktig verktøy! Oppbevar den alltid sammen med maskinen.

Formålet med håndboken er å gi eiere, brukere, maskinførere, utleiere og leiere oversikt over forholdsregler og driftsprosedyrer som er nødvendige for sikker og korrekt bruk av maskinen, og maskinens tilsiktede formål.

Grunnet kontinuerlige produktforbedringer forbeholder JLG Industries, Inc. seg retten til å foreta endringer av spesifikasjoner uten forhåndsvarsel. Kontakt JLG Industries, Inc. for å få oppdatert informasjon.

Se www.JLG.com for garanti, produktregistrering og annen maskinrelatert dokumentasjon.

SIKKERHETSSYMBOLER OG SIKKERHETSSIGNALORD



Dette er sikkerhetssymbolet. Det benyttes for å advare deg om potensielle farer for personskade. Følg alle sikkerhetsmeldinger som kommer etter dette symbolet, slik at potensiell skade eller død unngås

FARE!

ANGIR EN OVERHENGENDE FARESITUASJON. HVIS SITUASJONEN IKKE UNNGÅS, VIL DET FØRE TIL ALVORLIG PERSONSKADE ELLER DØD. DETTE MERKET VIL HA EN RØD BAKGRUNNSFARGE.

ADVARSEL!

ANGIR EN POTENSIELT FARLIG SITUASJON. HVIS SITUASJONEN IKKE UNNGÅS, KAN DET FØRE TIL ALVORLIG PERSONSKADE ELLER DØD. DETTE MERKET VIL HA EN ORANSJE BAKGRUNNSFARGE.

FORSIKTIG!

ANGIR EN POTENSIELT FARLIG SITUASJON. HVIS SITUASJONEN IKKE UNNGÅS, KAN DET FØRE TIL MINDRE ELLER MODERAT PERSONSKADE. DET KAN OGSÅ ADVARE MOT USIKRE ARBEIDSMETODER. DETTE MERKET VIL HA EN GUL BAKGRUNNSFARGE.

MERK

VISER TIL INFORMASJON ELLER BEDRIFTSPOLICY SOM DIREKTE ELLER INDIREKTE GJELDER PERSONALETS SIKKERHET ELLER BESKYTTELSE AV EIENDOM.

⚠ ADVARSEL!

DETTE PRODUKTET MÅ VÆRE I SAMSVAR MED ALLE SIKKERHETSRELATERTE SKRIV. TA KONTAKT MED JLG INDUSTRIES, INC. ELLER DEN LOKALE, AUTORISERTE REPRESENTANTEN FOR JLG FOR Å FÅ MER INFORMASJON OM SIKKERHETS Rundskriv som kan være utstedt for dette produktet.

MERK

JLG INDUSTRIES, INC. SENDER SIKKERHETSRELATERTE SKRIV TIL DEN SOM ER REGISTRERT SOM EIER AV DENNE MASKINEN. TA KONTAKT MED JLG INDUSTRIES, INC. FOR Å FORSIKRE DEG OM AT ALLE OPPLYSNINGER OM DEN NÅVÆRENDE EIEREN ER OPPDATERT OG RIKTIG.

MERK

JLG INDUSTRIES, INC. MÅ VARSLES STRAKS I TILFELLER DER PRODUKTER FRA JLG HAR VÆRT INVOLVERT I EN ULYKKE SOM MEDFØRTE PERSONSKADE ELLER DØD, ELLER DER DET HAR OPPSTÅTT BETYDELIKE SKADER PÅ EIENDOM, GJENSTANDER ELLER JLG-PRODUKTET.

Når det gjelder:

- Ulykkesrapportering
- Produktsikkerhetsutgivelser
- Oppdateringer vedr. nåværende eier
- Spørsmål om produktsikkerhet
- Informasjon om overholdelse av standarder og forskrifter
- Spørsmål om spesielle bruksområder for produktet
- Spørsmål om produktmodifikasjoner

Kontaktperson:

Product Safety and Reliability Department
JLG Industries, Inc.
13224 Fountainhead Plaza
Hagerstown, MD 21742

eller det lokale JLG-kontoret
(se adresser på innsiden av håndboksomslaget)

I USA:

Grønt nummer: 877-JLG-SAFE (877-554-7233)

Utenfor USA:

Telefon: 240-420-2661
E-post: ProductSafety@JLG.com

REVIDERINGSLOGG

Opprinnelig utgivelse - A 16. oktober, 2019

Revidert - B..... 23. mars 2021

KAPITTEL - 1 - SIKKERHETSFORHOLDSREGLER

1.1	GENERELT	1-1
1.2	FORHÅNDSBETJENING.....	1-2
	Førerens opplæring og kunnskap	1-2
	Kontroll av arbeidsplassen	1-2
	Inspeksjon av maskinen	1-3
1.3	BRUK.....	1-3
	Generelt	1-3
	Snuble- og fallfarer	1-5
	Strømfarer	1-6
	Tippefarer.....	1-7
	Klemme- og kollisjonsfarer	1-11
1.4	TAUING, LØFTING OG TRANSPORT	1-12
1.5	VEDLIKEHOLD.....	1-13
	Potensielle farer ved vedlikehold	1-13
	Batterifarer.....	1-14

KAPITTEL - 2 - BRUKERANSVAR, MASKINFORBEREDELSE OG INSPEKSJON

2.1	OPPLÆRING AV PERSONELL	2-1
	Opplæring av fører	2-1
	Opplæring og veiledning	2-1
	Førerens ansvar	2-1
	Kjennskap til maskinen	2-2
2.2	FORBEREDELSE, INSPEKSJON OG VEDLIKEHOLD...	2-2
	Inspeksjon før start	2-4

2.3	UTVENDIG INSPEKSJON	2-5
2.4	FUNKSJONSKONTROLL	2-7

KAPITTEL - 3 - MASKINKONTROLLER, INDIKATORER OG DRIFT

3.1	GENERELT	3-1
3.2	BESKRIVELSE.....	3-1
3.3	BRUKSEGENSKAPER OG -BEGRENSNINGER.....	3-2
	Skilt	3-2
	Kapasiteter	3-2
	Stabilitet	3-2
3.4	PLATTFORMLASTING	3-2
3.5	BATTERILADING	3-4
3.6	MDI (FLERFUNKSJONS DIGITAL INDIKATOR)	3-5
	MDI-beskrivelse	3-6
3.7	BAKKEKONTROLLSTASJON.....	3-7
	Kontroller og indikatorer.....	3-7
	Manuell senkekontroll	3-9
3.8	PLATTFORMKONTROLLSTASJON	3-10
3.9	PLATTFORMDRIFT	3-14
	Heving	3-14
	Senking	3-15
	Armvern (hvis utstyrt).....	3-15
	Styring	3-15
	Kjøring	3-16
	Kjøre forover	3-16
	Rygge.....	3-16

INNHOLDSFORTEGNELSE

3.10	PLATTFORMUTVIDER	3-18	Klargjøring og inspeksjon	5-7
3.11	NEDFELLINGSPROSEDYRE FOR PLATTFORMREKKVERK	3-19	Bruk	5-7
3.12	PARKERING OG LAGRING.....	3-21	5.4 ELEKTRIKERPAKKE.....	5-8
3.13	FESTE-/LØFTEANORDNINGER	3-22	Sikkerhetsforholdsregler	5-8
3.14	LØFTING	3-22	Klargjøring og inspeksjon	5-8
3.15	TAUING	3-25	Bruk	5-8
	Fjernstyrt elektronisk bremsefrigjøring	3-25	5.5 PANELBÆRER	5-9
	Trykknapp for elektronisk bremsefrigjøring... ..	3-25	Sikkerhetsforholdsregler	5-10
	Mekanisk bremsefrigjøring.....	3-26	Klargjøring og inspeksjon	5-10
			Bruk	5-10
			5.6 RØRSTATIVER	5-11
			Sikkerhetsforholdsregler	5-12
			Klargjøring og inspeksjon	5-12
			Bruk	5-12
			5.7 FABRIKKPAKKE.....	5-13
			Sikkerhetsforholdsregler	5-13
			Klargjøring og inspeksjon	5-13
			Bruk	5-13
			5.8 PLATTFORMBOKSDEKSEL	5-14
			5.9 PLATTFORMBOKSHENGER.....	5-14
			5.10 POLSTRING TIL PLATTFORMREKKVERK	5-15
			Betjening av begrensingsbryter	5-15
			5.11 PLATTFORMARBEIDSLYS	5-16
			Bruk	5-16
			5.12 RØRLEGGERPAKKE	5-17
			Sikkerhetsforholdsregler	5-17
			Klargjøring og inspeksjon	5-17

KAPITTEL - 4 - NØDPROSEDYRER

KAPITTEL - 5 - TILBEHØR

Bruk	5-17
5.13 QUIKWELDER™	5-18
Sikkerhetsforholdsregler.....	5-19
Klargjøring og inspeksjon.....	5-19
Bruk	5-20
5.14 SKRUSTIKKE	5-20
Sikkerhetsforholdsregler.....	5-21
Klargjøring og inspeksjon.....	5-21
Bruk	5-21
5.15 WORKSTATION	5-21
Sikkerhetsforholdsregler.....	5-22
Klargjøring og inspeksjon.....	5-22
Bruk	5-22
5.16 SKYSENSE™	5-23
Generell informasjon	5-23
Bruk	5-23
Meldingssamling	5-24
LED-indikator	5-24
SkySense-alarm	5-25
Overstyringsknapp	5-25
SkySense-dekningsområder	5-26

KAPITTEL - 6 - GENERELLE SPESIFIKASJONER OG VEDLIKEHOLD AV FØRER

6.1 INNLEDNING	6-1
Andre tilgjengelige utgivelser som gjelder spesielt for denne maskinen	6-1

6.2 DRIFTSSPESIFIKASJONER	6-2
Plattformkapasitet.....	6-3
Dimensjonsdata	6-6
Batterier.....	6-7
Motorer	6-7
Kapasiteter	6-7
Dekk	6-7
6.3 BATTERILADER.....	6-8
Spesifikasjoner	6-8
Delta-Q.....	6-9
Eagle Performance.....	6-9
Grønn strøm (kun Kina (GB))	6-10
Smøring.....	6-10
Batterilader/vekselstrømretter	6-11
6.4 VEDLIKEHOLD VED FØRER.....	6-13
Saksarmer – Sikkerhetsstempel	6-14
Rutine for oljesjekk (1)	6-14
Nedre (2) og øvre glidestykker (3)	6-16
6.5 DEKK OG HJUL.....	6-18
Dekkslitasje og skade	6-18
Hjul- og dekkskifte.....	6-18
Hjulmontering.....	6-18
6.6 TILLEGGSSINFORMASJON	6-19
6.7 SKILT-/MERKEPLASSERING	6-20
6.8 DIAGNOSTISKE PROBLEMKODER (DTC)	6-30
Innledning	6-30
0-0 Hjelpekommentarer	6-30
2-1-start.....	6-33

INNHOLDSFORTEGNELSE

2-2 Plattformkontroller	6-34
2-3 Bakkekontroller	6-36
2-5 Funksjon forhindret	6-36
3-1 Vernebryter for tilførsel, åpen krets	6-39
3-2 Vernebryter for tilførsel, kortslutning	6-39
3-3 Driver for utgang til bakke	6-40
4-2 Termisk grense (SOA) (pålitelig arbeidsområde)	6-43
4-4 Strøm fra batteri	6-43
6-6 Kommunikasjon	6-44
6-7 Tilbehør	6-45
7-7 Elektrisk motor	6-45
8-1 Vippeføler	6-47
8-2 Lastføler, plattform	6-48
9-9 Maskinvare	6-49

KAPITTEL - 7 - INSPEKSJONS- OG REPARASJONSLOGG

LISTE OVER ILLUSTRASJONER

2-1. Bryterplasseringer	2-9
3-1. Plassering av maskinkontroller (alle modeller)...	3-3
3-5. Skråning og sidehelling – Kjøring – Plattform oppbevart	3-17
3-6. Plattformrekkverk – Nedfellingssekvens	3-20
3-7. Løfte- og festediagram	3-23
3-8. Løfte- og festediagram	3-24
6-1. Smøringstabell	6-13
6-2. Nedre glidestykkekanal	6-16
6-3. Øvre glidestykkekanal	6-17

LISTE OVER TABELLER

1-1	Minimum tilnærmingsavstand	1-7
1-2	Beaufort-skalaen (bare for referanse)	1-9
2-1	Inspeksjons- og vedlikeholdstabell	2-3
2-2	Deaktiveringshøyde for høy kjørehastighet	2-7
2-3	Innstillinger for deaktivering ved vipping	2-8
5-1	Tilbehør (alle modeller)	5-1
5-2	Relasjonstabell for ekstrautstyr/tilbehør (alle modeller)	5-2
6-1	Hydraulikkoljespesifikasjoner	6-11
6-2	Tabell for hjulmoment	6-19
6-3	Forklaringstekst for merkeplassing	6-26

KAPITTEL 1. SIKKERHETSFORHOLDSREGLER

1.1 GENERELT

Dette kapitlet omfatter nødvendige sikkerhetsforholdsregler for korrekt og sikker bruk og vedlikehold av maskinen. For å sikre korrekt maskinbruk må en daglig rutine etableres med utgangspunkt i denne håndbokens innhold. Ved hjelp av informasjonen i denne håndboken samt service- og vedlikeholdshåndboken må en kvalifisert person også etablere et vedlikeholdsprogram som må følges, for å sørge for at maskinen er sikker i bruk.

Eieren/brukeren/føreren/utleieren/leietageren av maskinen må ikke ta på seg driftsansvar for maskinen før denne håndboken er lest, opplæring er gjennomført og bruk av maskinen er fullført under oppsyn av en erfaren og kvalifisert fører.

Disse kapitlene omhandler eiers, brukers, førere, utleiers og leietakers ansvar angående sikkerhet, opplæring, inspeksjon, vedlikehold, anvendelse og drift. Kontakt JLG Industries, Inc. ("JLG") dersom det skulle oppstå spørsmål vedrørende sikkerhet, opplæring, inspeksjon, vedlikehold, anvendelse og drift.

ADVARSEL!

DERSOM SIKKERHETSFORANSTALTNINGENE I DENNE HÅNDBOKEN IKKE ETTERFØLGES, KAN DET RESULTERE I MASKINSKADE, SKADE PÅ EIENDOM, PERSONSKADE ELLER DØD.

1.2 FORHÅNDSBETJENING

Førerens opplæring og kunnskap

- Les, forstå og studer håndboken for drift og sikkerhet i sin helhet før maskinen settes i drift. Kontakt JLG Industries, Inc. ved spørsmål eller behov for avklaring eller ytterligere informasjon angående enhver del av denne håndboken.

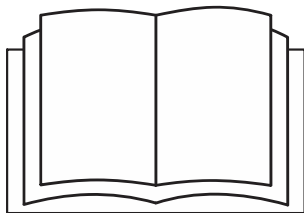

- Kun personell som har fått riktig opplæring i forbindelse med inspeksjon, anvendelse og drift av MEWPs (inkludert anerkjennelse og å unngå farer knyttet til deres drift) skal være autorisert til å drive en MEWP.
- Kun riktig opplært personell som har fått enhetsspesifikk kjennskap, skal bruke mobile luftplattformer. Brukeren skal avgjøre om personellet er kvalifisert til å bruke den mobile luftplattformen før drift.
- Les, forstå og etterfølg alle FARE-, ADVARSEL- og FORSIKTIG-merknader og driftsinstruksjoner på maskinen og i denne håndboken.

- Forviss deg om at maskinen skal brukes på en måte som faller innenfor det tilskittede bruksområdet som definert av JLG.
- Alle personer som opererer maskinen må ha grundig forståelse av formålet og funksjonen til den mobile luftplattformens kontroller, inkludert kontroller for plattform, bakke og nødsenkning.
- Les, forstå og følg alle regler angående bruk av maskinen som er pålagt av arbeidsgiver samt lokale og statlige bestemmelser.

Kontroll av arbeidsplassen

- Brukeren må ta forholdsregler for å unngå alle farer i arbeidsområdet før og under drift av maskinen.
- Ikke bruk eller hev plattformen mens maskinen befinner seg på lastebiler, hengere, jernbanevogner, flytende fartøyer, plattformer eller annet utstyr, såfremt dette ikke er godkjent skriftlig av JLG.
- Før drift skal arbeidsområdet kontrolleres for farer i luften, som f.eks. strømledninger, brokraner og andre mulige hindringer.
- Hold maskinen unna hull, ujevnheter, bratte fall, hindringer, rester og biter, skjulte hull og andre mulige farer på underlaget.
- Kontroller at det ikke finnes farlige områder i arbeidsområdet. Bruk ikke maskinen i farlige miljøer, med mindre slik bruk av maskinen er godkjent av JLG.

- Kontroller at underlaget er tilfredsstillende og tåler maksimal dekklast som angitt på dekklastbildene på chassiset like ved hvert hjul.
- Denne maskinen kan brukes ved lufttemperaturer på -20 til +40 °C (0 °F til 104 °F). Ta kontakt med JLG for å optimalisere drift i temperaturer utenfor disse ytterpunktene.

Inspeksjon av maskinen

- Bruk ikke maskinen før inspeksjoner og funksjonskontroller er utført, som spesifisert i andre kapitler av denne håndboken.
- Bruk ikke maskinen før det er utført service og vedlikehold i henhold til kravene spesifisert i service- og vedlikeholds-håndboken.
- Kontroller at alt sikkerhetsutstyr fungerer. Modifisering av dette utstyret er et brudd på sikkerhetsbestemmelsene.

⚠ ADVARSEL!

MODIFISERING ELLER ENDRING AV EN LUFTPLATTFORM SKAL BARE UTFØRES ETTER AT DET ER INNHENTET SKRIFTLIG TILLATELSE FRA PRODUSENTEN.

- Bruk ikke maskiner der sikkerhetsskiltene eller -merkene mangler eller er uleselige.
- Kontroller om originaldelene på maskinen er modifiserte. Kontroller at eventuelle modifiseringer er godkjent av JLG.

- Unngå ansamling av avfall på plattformgulvet. Unngå gjørme, olje, fett og andre glatte substanser på fottøy og plattformgulvet.

1.3 BRUK

Generelt

- Drift av maskinen krever din fulle oppmerksomhet. Stopp maskinen helt før du betjener enheter, for eksempel mobiltelefoner, toveisradioer osv., som vil forstyrre deg og hindre sikker bruk av maskinen.
- Bruk ikke maskinen til andre formål enn å anbringe personell og deres tilhørende verktøy og utstyr.
- Før bruk må brukeren være kjent med hver enkelt funksjonsdriftsevner og bruksegenskaper.
- Bruk aldri en maskin med funksjonsfeil. Slå av maskinen hvis funksjonsfeil oppstår. Ta enheten ut av drift og meld fra til rette instans.
- Sikkerhetsutstyr må ikke fjernes, modifiseres eller koples ut.
- Slå eller tving aldri en kontrollbryter eller spak forbi nøytral posisjon i motsatt retning. Returner alltid til nøytral posisjon og stans før bryteren beveges til neste funksjon. Bruk rolig og jevnt trykk på kontrollene.

KAPITTEL 1 - SIKKERHETSFORHOLDSREGLER

- Ikke la personell tukle med eller bruke maskinen fra bakken, så lenge det er personell på plattformen. Nødsituasjoner er unntatt fra denne regelen.
- Ikke last materiale direkte på plattformrekkverket, med mindre dette er godkjent av JLG.
- Når to eller flere personer befinner seg på plattformen, er føreren ansvarlig for all maskinbruk.
- Pass alltid på at elektrisk verktøy oppbevares forsvarlig og aldri blir hengende etter ledningen fra plattformens arbeidsområde.
- Ikke bistå en maskin som sitter fast eller som er deaktivert ved å skyve eller dra, med mindre du drar i festeanordningene på chassiset.
- Senk plattformen helt og slå av all kraft på maskinen før du går fra den.
- Fjern alle ringer, klokker og smykker ved bruk av maskinen. Gå ikke med løstsittende klær eller langt løst hår som kan sette seg fast i utstyr.
- Personer som er påvirket av medisiner, narkotika eller alkohol, eller som er utsatt for epilepsianfall, svimmelhet eller tap av fysisk kontroll, må ikke bruke denne maskinen.
- Hydrauliske sylindere er utsatt for termisk utvidelse og sammentrekning. Dette kan resultere i endringer for plattformposisjonen når maskinen står stille. Faktorer som påvirker termisk bevegelse kan inkludere hvor lenge maskinen kommer til å stå stille, hydraulikkoljetemperatur, omgivelseslufttemperatur og plattformposisjon.

Snuble- og fallfarer

- Kontroller at alle porter og rekkverk er lukket og festet i korrekt posisjon før maskinen brukes.

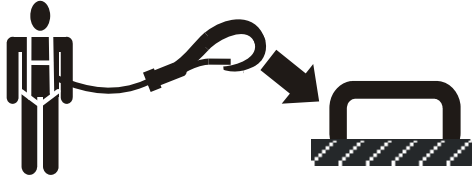

- JLG Industries, Inc. anbefaler at alle som oppholder seg på plattformen er iført fullt sikringsutstyr med line forankret til et godkjent lineankringspunkt når maskinen er i bruk. Kontakt JLG Industries, Inc for å få mer informasjon om fallhindringskrav på JLG-produkter.
- Identifiser de/det angitte lineankringspunktet/-ene på plattformen og fest linen til denne/disse. Fest bare én (1) line per lineankringspunkt.
- Å entre og forlate plattformen skal bare foretas via porten. Vær ekstremt forsiktig når du stiger av eller på plattformen. Påse at plattformen er fullstendig senket. Stå vendt mot plattformen når du entrer eller forlater plattformen. Ha alltid "tre punkters kontakt" med maskinen – bruk to hender og en fot eller to føtter og én hånd når maskinen entres og forlates.

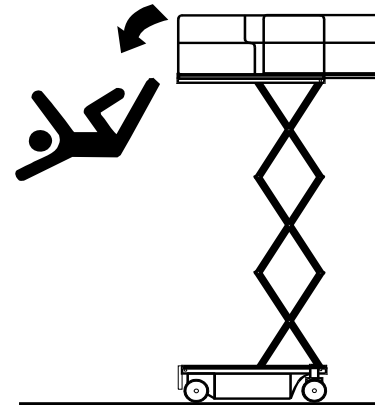

- Hold begge føttene fast plassert på plattformgulvet til enhver tid. Plasser aldri stiger, bokser, trinn, planker eller lignende på enheten for å øke rekkevidden for noe som helst formål.
- Bruk aldri saksearmen til å klatre opp til eller ned fra plattformen.
- Hold olje, gjørme og andre glatte stoffer unna fottøyet og plattformgulvet.

Strømfarer

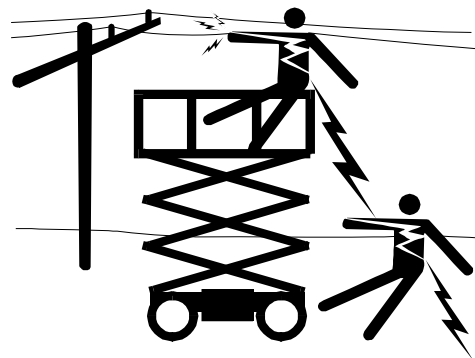
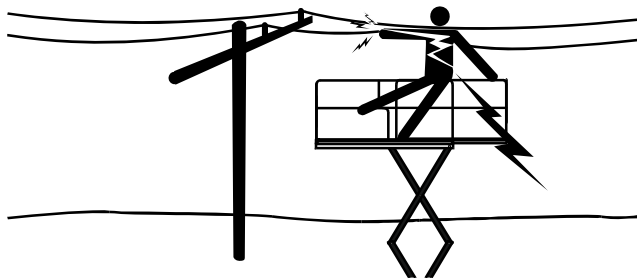

- Denne maskinen er ikke isolert, og gir ikke beskyttelse ved kontakt med, eller i nærheten av elektrisk strøm.
 - Hold avstand til elektriske ledninger, apparater eller strømførende (ubeskyttede eller isolerte) deler, i henhold til Minimum tilnæringsavstand som vist i Tabell 1-1.
 - Beregn nok plass til maskinbevegelsene og svaing i de elektriske ledningene.
 - Sørg for at det hele tiden er en avstand på minst 3 meter (10 ft) mellom alle deler av maskinen, personell, verktøy og utstyr, og elektriske ledninger eller apparater med spenning på opptil 50 000 volt. Én fot ytterlige klaring er påkrevd for hver 30 000 volt eller mindre i tillegg.
- Minimum tilnæringsavstand kan reduseres hvis det er montert isolasjonssperrer for å forhindre kontakt, og sperrere er beregnet på spenningen i ledningen som skal beskyttes. Disse sperrere skal ikke være en del av (eller festet til) maskinen. Minimum tilnæringsavstand skal reduseres til en avstand som er innenfor de konstruerte arbeidsdimensjonene for isolasjonssperrer. Avgjørelsen skal tas av en kvalifisert person i samsvar med arbeidsgiverens eller myndighetenes forordninger for arbeidsrutiner i nærheten av strømførende utstyr.



IKKE MANØVRER MASKINEN ELLER PERSONELL INNENFOR DEN FORBUDTE SONEN. ANTA AT ALLE ELEKTRISKE DELER OG LEDNINGER ER STRØMFØRENDE, MED MINDRE DET VITES AT DETTE IKKE ER TILFELLE.

Tabell 1-1. Minimum tilnæringsavstand

SPENNINGSORMRÅDE (Fase til fase)	MINIMUM TILNÆRMINGSAVSTAND i meter (fot)
0 til 50 kV	3 (10)
Over 50 kV til 200 kV	5 (15)
Over 200 kV til 350 kV	6 (20)
Over 350 kV til 500 kV	8 (25)
Over 500 kV til 750 kV	11 (35)
Over 750 kV til 1 000 kV	14 (45)
MERK: Dette kravet skal gjelde unntatt i de tilfeller der arbeidsgiverens eller myndighetenes forskrifter er enda strengere.	

Tippefarer

- Kontroller at underlaget er tilfredsstillende og tåler maksimal dekklast som angitt på dekklastbildene på chassiset like ved hvert hjul. Kjør ikke maskinen på usikkert underlag.
- Brukeren må være kjent med underlaget før kjøringen begynner. Ikke overstig de tillatte grensene for sidehelning og skråning under kjøring.
- Ikke hev plattformen eller kjør med plattformen hevet mens maskinen står på eller er i nærheten av en skrånende, ujevn eller myk overflate. Kontroller at maskinen står på et fast og jevnt underlag innenfor grensene for maksimum driftsskråning før plattformen heves eller transporteres i hevet stilling med kjøretøy.
- Før kjøring på gulv, broer, lasteplan eller andre underlag må tillatt kapasitet for underlaget kontrolleres.

KAPITTEL 1 - SIKKERHETSFORHOLDSREGLER

- Overstig aldri maksimal plattformkapasitet som spesifisert på plattformen. Hold alle laster innenfor plattformområdet med mindre det er autorisert av JLG.
- Hold chassiset på maskinen minst 0,6 m (2 ft) unna hull, ujevnheter, bratte fall, hindringer, smuss og rask, skjulte hull og andre potensielle farer på bakkenivå.
- Ikke betjen maskinen når vindforholdene overstiger spesifikasjonene vist i Kapittel 6.2, eller som vist på kapasitetsmerket på plattformtavlen. Faktorer som påvirker vindhastigheten er: plattformhøyde, omkringliggende bygninger, lokale værhenndelser og kommende stormer.
- Vindhastigheten kan være betydelig høyere høyt oppe enn ved bakkenivå.
- Vindhastigheten kan endre seg fort. Ta alltid hensyn til kommende værforhold, tiden som er nødvendig for å senke plattformen, og metoder for å overvåke gjeldende og potensielle vindforhold.
- Ikke dekk eller øk overflateområdet på plattformen eller lasten. Ikke frakt objekter med stort flateinnhold i plattformen under utendørs arbeid. Dette medfører en utvidelse av området på maskinen som utsettes for vind. Utvidede områder som utsettes for vind, vil redusere stabiliteten.
- Ikke øk plattformens størrelse med uautoriserte modifikasjoner, plattformutvidere eller tilbehør.

ADVARSEL!

IKKE BETJEN MASKINEN NÅR VINDFORHOLDENE OVERSTIGER SPESIFIKASJONENE I KAPITTEL 6, ELLER SOM VIST PÅ KAPASITETSMERKET PÅ PLATTFORMTAVLEN.

Tabell 1-2. Beaufort-skalaen (bare for referanse)

BEAUFORT-TALL	VINDHASTIGHET		BESKRIVELSE	LANDFORHOLD
	m/s	mph		
0	0–0,2	0	Stille	Stille. Røyk stiger vertikalt
1	0,3–1,5	1-3	Flau vind	Vindretningen kan sees av røykens drift
2	1,6–3,3	4-7	Svak bris	Følbar på huden. Beveger blader på trærne
3	3,4–5,4	8-12	Lett bris	Løv og småkvister rører seg
4	5,5–7,9	13-18	Laber bris	Vinden løfter støv og løse papirer. Rører på kvister og smågreiner.
5	8,0–10,7	19-24	Frisk bris	Småtrær med løv begynner å sveie.
6	10,8–13,8	25-31	Liten kuling	Store greiner og mindre stammer rører seg. Flagg står nesten horisontalt. Det er vanskelig å bruke paraply.
7	13,9–17,1	32-38	Stiv kuling	Hele trær rører på seg. Det er tungt å gå mot vinden.
8	17,2–20,7	39-46	Sterk kuling	Vinden brykker kvister av trærne. Biler skjener på veien.
9	20,8–24,4	47-54	Liten storm	Lett skade på bygninger.

KAPITTEL 1 - SIKKERHETSFORHOLDSREGLER

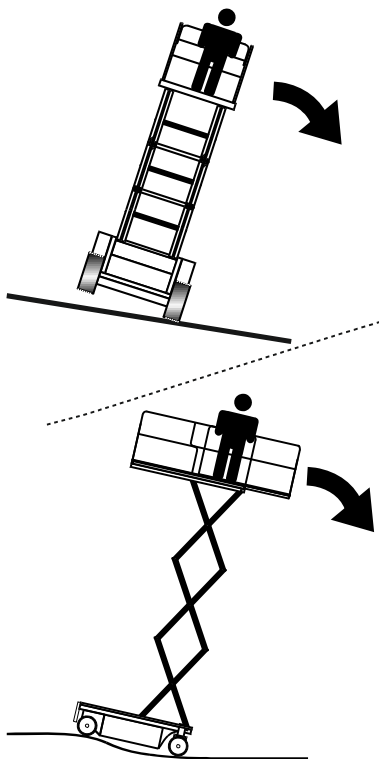

- Forsøk aldri å bruke maskinen som kran. Ikke fest maskinen i noen tilstøtende strukturer. Kople aldri ledninger, kabler eller lignende til plattformen.
- Hvis saksearmen eller plattformen setter seg fast slik at ett eller flere hjul befinner seg over bakkenivå, må alt personell fjernes før maskinen forsøkes fristilt. Bruk kraner, gaffeltrucker eller annet passende utstyr til å stabilisere maskinen.

Klemme- og kollisjonsfarer

- Godkjent hodebeskyttelse må benyttes av førere og bakkepersonell.
- Hold hender og andre kroppsdeler borte fra saksearmen under bruk og når den er hevet uten sikkerhetsstøtten i inn-grep.
- Se opp for hindringer rundt og over maskinen når den er i bevegelse. Kontroller at det er trygg klaring over, på sidene og under plattformen når den løftes eller senkes.
- Hold alle kroppsdeler innenfor plattformrekkverket under bruk.

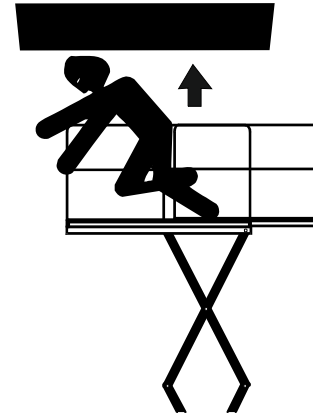

- Bruk alltid en hjelpemann for dirigering ved kjøring i områder med begrenset sikt.
- Hold personale som ikke er førere, minst 1,8 m (6 ft) unna maskinen ved all drift.
- Under all kjøring må føreren begrense hastigheten etter underlaget, trafikk tetthet, sikt, helning, hvor personell befinner seg og andre faktorer.

- Vær oppmerksom på bremseavstanden som må til for å stanse i de ulike hastighetene. Ved kjøring i høy hastighet, reduser hastigheten før stans. Skråninger skal bare forseres i lav hastighet.
- Ikke kjør i høy hastighet der det er begrenset plass eller ved rygging.
- Vær alltid svært forsiktig for å unngå at hindringer treffer eller forstyrrer kontrollene og personene på plattformen.
- Påse at andre operatører av andre maskiner på bakkenivå eller i høyden er klar over maskinens nærvær. Kople fra strømmen på kraner over maskinen. Sperr av gulvområdet om nødvendig.
- Du må ikke arbeide over hodet på bakkepersonell. Advar personellet mot å arbeide, stå eller gå under en hevet plattform. Plasser fysiske hindringer på gulvet om nødvendig.

ADVARSEL!

HVIS DU KJØRER MASKINEN MED PLATTFORM KONTROLLSTASJONEN FRA BAKKEN, MÅ DU IKKE HENGE KONTROLLBOKSEN PÅ NOEN DEL AV MASKINEN MENS DU KJØRER. HOLD KONTROLLBOKSEN OG HOLD MINST 1 M (3 FT) AVSTAND FRA MASKINEN.

1.4 TAUING, LØFTING OG TRANSPORT

- Tillat aldri at personell oppholder seg på plattformen ved tauing, løfting eller transport.
- Denne maskinen skal ikke taues, bortsett fra i nødssituasjoner, ved maskinsvikt, svikt i strømforsyningen eller ved av-/pålessing. Se nødprosedyrene for tauing.
- Pass på at plattformen er fullstendig senket og tom for verktøy før tauing, løfting eller transport.
- Når maskinen løftes med en gaffeltruck, skal gaflene bare plasseres på anviste områder på maskinen. Løft maskinen med en gaffeltruck som har tilstrekkelig kapasitet.
- Se kapittel 3 angående informasjon om løfting.

1.5 VEDLIKEHOLD

Dette underkapitlet omfatter generelle sikkerhetsforholdsregler som må tas i betraktning under vedlikehold av maskinen. Ytterligere forholdsregler ved maskinvedlikehold finner du under de aktuelle avsnittene i denne håndboken og i service- og vedlikeholdshåndboken. Det er ekstremt viktig at vedlikeholds-personell er oppmerksomme på disse forholdsreglene for å unngå eventuelle personskader eller skade på maskin og eiendom. Et vedlikeholdsprogram etablert av en kvalifisert person må være i kraft for å gjøre vedlikeholdet av maskinen sikkert.

Potensielle farer ved vedlikehold

- Steng av strømmen til alle kontrollmekanismer og se til at alle bevegelige deler er sikret mot utilsiktet bevegelse før justeringer eller reparasjoner utføres.
- Arbeid aldri under en hevet plattform før den, hvis mulig, er senket til fullstendig senket posisjon, eller støttet og hindret fra å bevege seg, med korrekte sikkerhetsstøtter, speringer eller støttemekanismer i høyden.

- Du MÅ IKKE forsøke å reparere eller stramme til noen hydraulikkslanger eller -koplinger mens maskinen er slått på eller når det hydrauliske systemet står under trykk.
- Fjern alltid det hydrauliske trykket fra alle hydrauliske kretser før hydrauliske komponenter løsnes eller fjernes.
- Bruk ALDRI hendene til å sjekke om det finnes lekkasjer. Bruk et stykke papp eller papir for å lete etter lekkasjer. Bruk hansker for å hjelpe med å beskytte hendene mot væskesprut.
- Bruk bare reservedeler eller komponenter som er godkjent av JLG. For å anses som godkjente, må reservedeler og -komponenter være identiske eller svare til originale deler eller komponenter.



- Prøv aldri å fjerne tunge deler uten å bruke en mekanisk innretning. La ikke tunge objekter ligge i en ustabil posisjon. Se til at det finnes tilstrekkelig støtte når maskinkomponenter skal løftes.
- Bruk bare godkjente, ikke-brennbare rengjøringsmidler.
- Ikke skift deler som er viktige for likevekt, som batterier eller massive dekk, med deler som har en annen vekt eller spesifisering. Maskinen skal ikke modifiseres på noen måte som påvirker stabiliteten.
- Se service- og vedlikeholdshåndboken for vektangivelser for komponenter som er viktige for likevekten.

⚠ ADVARSEL!

MODIFISERING ELLER ENDRING AV EN LUFTPLATTFORM SKAL BARE UTFØRES ETTER AT DET ER INNHENTET SKRIFTLIG TILLATELSE FRA PRODUSENTEN.

Batterifarer

- Kople alltid fra batteriene ved service på elektriske komponenter eller sveisearbeid på maskinen.
- Tillat ikke røyking, åpen ild eller gnister i nærheten av batteriet under ladning eller vedlikehold.
- Plasser ikke verktøy eller andre metallobjekter på tvers av batteripolene.
- Bær alltid beskyttende utstyr på hender, øyne og ansikt ved service på batterier. Pass på at batterisyre ikke kommer i kontakt med hud eller klær.

⚠ FORSIKTIG!

BATTERISYRE ER SVÆRT ETSENDE. UNNGÅ TIL ENHVER TID KONTAKT MED HUD ELLER KLÆR. I TILFELLE KONTAKT, SKYLL DET UTSATTE OMRÅDET STRAKS MED RENT VANN OG SØK MEDISINSK HJELP.

- Batterier må bare lades i godt ventilerte områder.
- Unngå å overfylle batterivæsknivået. Ikke fyll destillert vann på batteriene før de er ferdig ladet.

KAPITTEL 2. BRUKERANSVAR, MASKINFORBEREDELSE OG INSPEKSJON

2.1 OPPLÆRING AV PERSONELL

Den mobile luftplattformen benyttes til håndtering av personell, og det er derfor viktig at denne bare brukes og vedlikeholdes av personell med opplæring.

Opplæring av fører

Opplæringen av føreren må omfatte:

1. Lese og forstå bruker- og sikkerhetshåndboken.
2. Grundig forståelse av formålet og funksjonen til den mobile luftplattformens kontroller, inkludert kontroller for plattform, bakke og nødsenkning.
3. Merking av kontrollene, bruksanvisninger og advarsler på maskinen.
4. Gjeldende forskrifter, standarder og sikkerhetsregler.
5. Bruk av godkjent fallhindringsutstyr.
6. Nok kunnskap om de mekaniske funksjonene på maskinen til å gjenkjenne maskinsvikt eller potensiell maskinsvikt.
7. Den tryggeste måten å bruke maskinen på i tilfeller med høyhengende hindringer, annet utstyr i bevegelse, hindringer, forsenkninger, hull og bratte fall.

8. Måter å unngå farer på i forhold til ubeskyttede elektriske ledere.
9. Valg av egnet mobil luftplattform og tilgjengelige alternativer for at arbeid skal kunne utføres i henhold til de spesifikke jobbkravene, med innspill fra eieren, brukeren og/eller tilsynsansvarlig for den mobile luftplattformen.
10. Operatøren har ansvar for å sørge for at alle personer som befinner seg på plattformen, har grunnleggende kunnskap om å kunne jobbe trygt med den mobile luftplattformen, og å informere dem om gjeldende forskrifter, standarder og sikkerhetsregler.
11. Kravet til kjennskap i tillegg til opplæring.

Opplæring og veiledning

Opplæring må foregå under oppsyn av en kvalifisert person og i et åpent område, fritt for hindre, inntil personen under opplæring har tilegnet seg evnen til å kontrollere og bruke maskinen på en trygg måte.

Førers ansvar

Føreren må informeres om at han/hun har ansvaret for, og fullmakt til, å slå av maskinen i tilfelle maskinsvikt eller andre utrygge omstendigheter i forbindelse med maskinen eller arbeidsstedet.

Kjennskap til maskinen

MERK: Ansvarsområder knyttet til kjennskap kan variere fra region til region.

Kun riktig opplært personell som har fått enhetsspesifikk kjennskap, skal bruke mobile luftplattformer. Brukeren skal avgjøre om personellet er kvalifisert til å bruke den mobile luftplattformen før drift. Brukeren skal sørge for at etter operatøren har gjort seg kjent med den mobile luftplattformen, bruker vedkommende den mobile luftplattformen for å få tilstrekkelig kompetanse. Hvis brukeren autoriserer det, kan operatøren selv bli kjent med den mobile luftplattformen, ved at han/hun leser, forstår og følger produsentens brukerhåndbok.

Før brukerne autoriserer at en operatør kan bruke en spesifikk modell av den mobile luftplattformen, må brukeren sørge for at operatøren er kjent med følgende:

1. Plasseringen til oppbevaringsrommet for håndboken og kravet om å sikre at den eller de nødvendige håndbøkene befinner seg på den mobile luftplattformen
2. Formålet og funksjonen til maskinkontrollene og indikatorene på kontrollstasjonen på plattformen og bakken
3. Nødkontrollenes formål, plassering og funksjon
4. Bruksegenskaper og -begrensninger
5. Funksjoner og enheter
6. Tilbehør og ekstrautstyr.

2.2 FORBEREDELSE, INSPEKSJON OG VEDLIKEHOLD

Tabellen nedenfor dekker maskininspeksjoner og vedlikehold som JLG Industries, Inc. anbefaler. Undersøk lokale bestemmelser for ytterligere krav til mobile luftplattformer. Hyppigheten av inspeksjoner og vedlikehold må økes etter behov når maskinen benyttes i et barskt eller vanskelig miljø, hvis maskinen benyttes hyppigere enn før eller hvis maskinen utsettes for store belastninger.

Tabell 2-1. Inspeksjons- og vedlikeholdstabell

Type	Frekvens	Primær-ansvar	Service kvalifikasjon	Henvisning
Inspeksjon før start	Daglig, før bruk eller ved skifte av maskinfører.	Bruker eller fører	Bruker eller fører	Drifts- og sikkerhåndbok
Inspeksjon før levering <i>(se merknad nedenfor)</i>	Før levering ved salg, leasing eller utleie.	Eier, forhandler eller bruker	Kvalifisert JLG-mekaniker	Service- og vedlikeholdshåndbok samt egnet JLG-inspeksjonsblankett
Hypig inspeksjon	I bruk i 3 måneder eller 150 timer, alt etter hva som inn-treffer først; eller ikke i bruk i en periode på mer enn 3 måneder; eller kjøpt brukt.	Eier, forhandler eller bruker	Kvalifisert JLG-mekaniker	Service- og vedlikeholdshåndbok samt egnet JLG-inspeksjonsblankett
Årlig maskininspeksjon <i>(se merknad nedenfor)</i>	Årlig, ikke senere enn 13 måneder etter datoen for for-rige inspeksjon.	Eier, forhandler eller bruker	Fabrikkopplært service-tekniker (anbefales)	Service- og vedlikeholdshåndbok samt egnet JLG-inspeksjonsblankett
Forebyggende vedlikehold	Ved intervaller som spesifisert i service- og vedlike-holdshåndboken.	Eier, forhandler eller bruker	Kvalifisert JLG-mekaniker	Service- og vedlikeholdshåndbok

MERK: Inspeksjonsblankettene er tilgjengelige fra JLG. Bruk service- og vedlikeholdshåndboken for å utføre inspeksjoner.

MERK

JLG INDUSTRIES, INC. ANSER EN PERSON SOM HAR GJENNOMFØRT OG BESTÅTT SERVICETRENINGSOPLÆRINGEN FOR DEN SPESIFIKKE JLG-PRODUKTMODELLEN, SOM EN FABRIKKOPLÆRT SERVICETEKNIKER.

Inspeksjon før start

Inspeksjonen før start bør omfatte følgende punkter:

1. **Renhet** – Sjekk alle overflater med henblikk på lekkasjer (olje, drivstoff eller batterisyre) eller fremmedlegemer. Rapport alle lekkasjer til ansvarlig vedlikeholdspersonale.
2. **Struktur** – Kontroller maskinstrukturen og se etter bulker, skader, sprekker i sveis eller grunnmetall eller andre avvik.

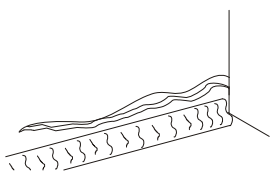

Sprekki grunnmetall

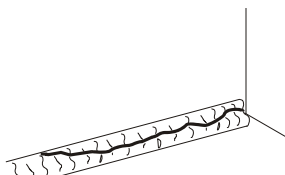

Sprekki sveis

3. **Merker og skilt** – Sjekk alle med hensyn til renhet og leselighet. Pass på at ingen av merkene eller skiltene mangler. Pass på at alle merker og skilt som ikke er lesbare, rengjøres eller skiftes ut.
4. **Bruker- og sikkerhetshåndbøker** – Pass på at et eksemplar av bruker- og sikkerhetshåndboken, AEM-sikkerhetshåndboken (kun ANSI-markeder) og ANSI-ansvarshåndboken (kun ANSI-markeder) ligger innelukket i den værbestandige beholderen.

5. **Gå rundt-inspeksjon** – Utfør etter instruksjon.
6. **Batteri** – Lades etter behov.
7. **Væsknivåer** – Sjekk hydraulikkoljenivået. Pass på at hydraulikkolje etterfylles ved behov.
8. **Tilleggsutstyr/tilbehør** – Se delen Tilbehør i denne håndboken, eller se på tilbehør som er montert på maskinen for spesifikke inspeksjons-, bruks- eller vedlikeholdsinstrukser.
9. **Funksjonskontroll** – Når Gå rundt-inspeksjonen er ferdig, utføres en funksjonskontroll av alle systemene i et område fritt for hindre, både i høyden og på bakken. Se kapittel 3 for mer spesifikke bruksinstruksjoner.
10. **Plattformport** – Hold porten og området rundt rene og uten hindringer. Kontroller at porten lukkes ordentlig og ikke er bøyd eller skadet. Hold porten lukket til enhver tid unntatt når du går inn/ut av plattformen og laster/losser materialer.
11. **Lineankringspunkter** – JLG Industries, Inc. anbefaler at operatøren på plattformen er iført fullt sikringsutstyr med sikringsline festet til et godkjent line-ankringspunkt.

⚠ ADVARSEL!

HVIS MASKINEN IKKE FUNGERER ORDENTLIG, MÅ DEN SLÅS AV ØYEBLICKELIG! RAPPORTER PROBLEMET TIL RIKTIG VEDLIKEHOLDSPERSONELL. IKKE BRUK MASKINEN FØR DEN ER ERKLÆRT TRYGG FOR DRIFT.

2.3 UTVENDIG INSPEKSJON

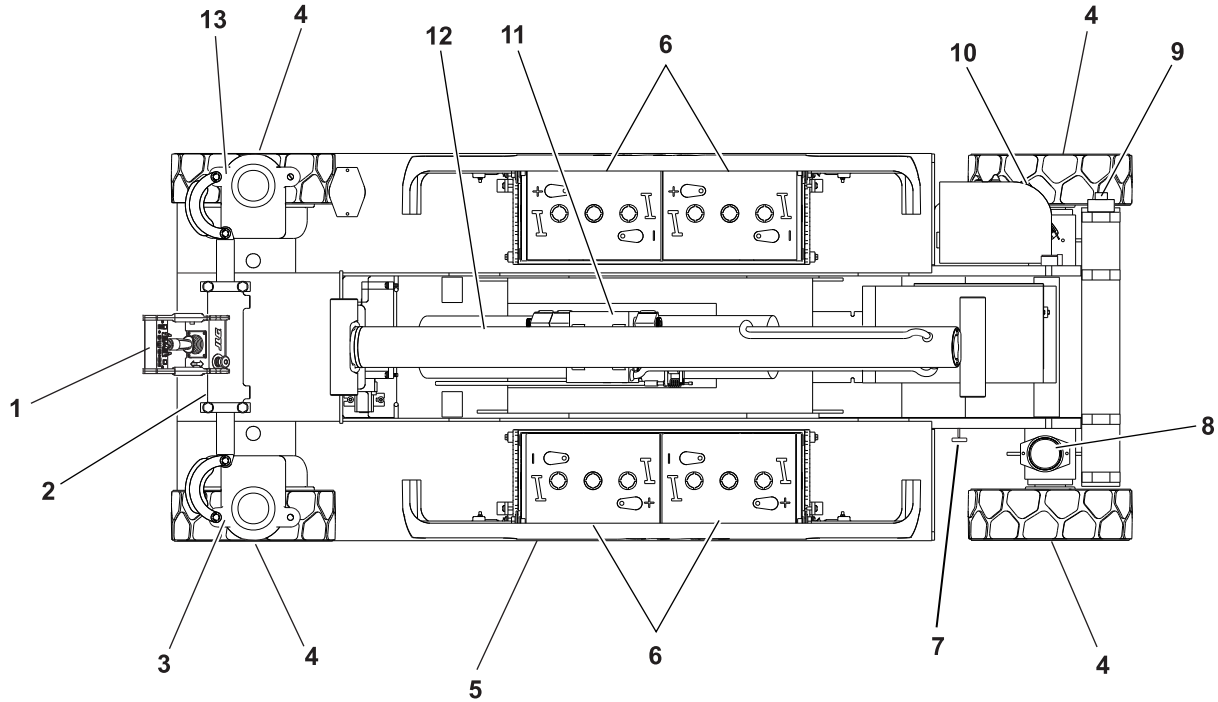

KAPITTEL 2 - BRUKERANSVAR, MASKINFORBEREDELSE OG INSPEKSJON

Start den utvendige inspeksjonen ved punkt 1, som vist på skjemaet. Fortsett mot venstre (mot urviseren, sett ovenfra) og kontroller hvert punkt i sekvens med henblikk på forholdene som er listet opp i følgende sjekklister.

⚠ ADVARSEL!

PASS PÅ AT MASKINEN ER SLÅTT AV UNDER "GÅ-RUNDT-INSPEKSJON", DETTE FOR Å UNNGÅ MULIGHET FOR SKADE.

MERK

IKKE GLEM VISUELL INSPEKSJON AV CHASSISUNDERSIDEN. KONTROLL AV DETTE OMRÅDET FØRER OFTE TIL AT FORHOLD SOM KUNNE FØRT TIL OMFATTENDE MASKINSKADE BLIR OPPDAGET.

INSPEKSJONSMERKNAD: *Pass på at det ikke finnes løse eller manglende deler for noen av punktene. Kontroller at delene er festet skikkelig og at det ikke finnes synlige skader, i tillegg til de andre kriteriene som er nevnt.*

- 1. Plattformkontrollkonsoll** – merking er sikker og lesbar, kontrollspak og brytere går tilbake til nøytral posisjon når de er aktivert og utløst, kontrollspaklås og nødstoppbryteren fungerer som de skal og håndbok er i oppbevaringsboksen.
- 2. Styresylinder** – se inspeksjonsmerknad.
- 3. Spindel, parallellstag, kjøremotor og styreledd** (foran til venstre) – se inspeksjonsmerknad.
- 4. Hjul og dekk** – Forsvarlig sikret, mangler ikke hjulmuttere. Se kapittel 6, Hjul og dekk. Kontroller om hjulene er skadet eller har korrosjon.
- 5. Beskyttelsessystem mot hull i veien** – se inspeksjonsmerknad.
- 6. Batterirom** – riktig elektrolyttnivå.
- 7. Manuell senking** – Se inspeksjonsmerknad.
- 8. Varsellys** – se inspeksjonsmerknad
- 9. Dreievinkelbryter** – se inspeksjonsmerknad.
- 10. Bakkekontroller** – Merking er sikker og lesbar, kontrollbrytere går tilbake til nøytral posisjon og nødstoppbryteren fungerer som den skal. Kontrollmerking lesbar.
- 11. Montering av kontrollventil, hydraulikkpumpe/-motor** – ingen usikrede ledninger eller slanger, ingen skadde eller ødelagte ledninger – se inspeksjonsmerknad.
- 12. Løftesylinder** – Se inspeksjonsmerknad.
- 13. Spindel, parallellstag, kjøremotor og styreledd** (foran til venstre) – se inspeksjonsmerknad.
- 14. Saksearmer, senterpinner og glideslitasjeputer** (ikke vist) – se inspeksjonsmerknad.
- 15. Montering av plattform/rekkverk (ikke vist)** – Se inspeksjonsmerknad.
- 16. Statisk stropp** (vises ikke) – se inspeksjonsmerknad

2.4 FUNKSJONSKONTROLL

Utfør funksjonskontrollen på følgende måte:

1. Fra bakkekontrollkonsollen, uten last på plattformen:
 - a. Kontroller at alle vernene som beskytter funksjonskontrollbrytere og kontrollspaker, er på plass.
 - b. Bruk alle funksjonene og sjekk alle brytere som begrenser eller slår av.
 - c. Kontroller manuell senking.
 - d. Kontroller at alle maskinfunksjonene er deaktivert når nødstopknappen er aktivert.

2. Fra plattformens kontrollkonsoll:
 - a. Pass på at kontrollkonsollen er skikkelig festet, og på riktig sted.
 - b. Kontroller at alle vernene som beskytter funksjonskontrollbrytere og kontrollspaker, er på plass.
 - c. Med plattformen hevet på et jevnt, fast og plant underlag uten høyhengende hindringer, skal du kjøre maskinen for å sjekke om fartsgrensen for deaktivering ved høy kjørehastighet er aktivert ved høyden angitt i Tabell 2-2.

Tabell 2-2. Deaktiveringshøyde for høy kjørehastighet

Modell	Høyde for deaktivering	
1930ES	1,4m	56in
2032ES	1,8m	70in
2632ES	1,9m	76in
2646ES	1,9m	76in
3246ES	1,9m	76in

- d. Kontroller at alle maskinfunksjonene er deaktivert når nødstopppknappen er aktivert.
 - e. Sørg for at alle maskinfunksjoner stopper når funksjonskontrollen utløses eller når styrespakutløseren slippes.
3. Med plattformen i transporteringsposisjon (oppbevaringsposisjon):
- a. Kjør maskinen i en skråning, uten å overstige angitt stigeevne, og stans for å forsikre deg om at bremsene holder.
 - b. Kontroller vippeindikatorlampen for å forsikre deg om at den fungerer slik den skal. Lyset skal være opplyst hvis det er vippet forbi de tillatte innstillingene angitt i Tabell 2-3.

MERK: For maskiner med japanske spesifikasjoner merket "Ministry of Labor Notification #70," er vippeinnstillingen 5 grader (foran til bak og side til side), uavhengig av hevet plattformhøyde.

Tabell 2-3. Innstillinger for deaktivering ved vipping

Modell	Vippeinnstilling (fra forsiden til baksiden)	Vippeinnstilling (fra side til side)	Maksimal gulvhøyde
1930ES	3°	1.5°	5,7 m (full) (18,75 ft)
		2°	4,3 m (14 ft)
		2,5°	3,4 m (11 ft)
		3°	2,7 m (9 ft)
2032ES	3°	1.5°	6 m (full) (20 ft)
		2°	4,5 m (15 ft)
		2,5°	3,7 m (12 ft)
		3°	3 m (10 ft)
2632ES	3°	1.5°	7,7 m (full) (25,4 ft)
		2°	6 m (20 ft)
		2,5°	4,9 m (16 ft)
		3°	4 m (13 ft)
2646ES	3°	2°	7,9 m (full) (26 ft)
		2,5°	6,7 m (22 ft)
		3°	6 m (20 ft)
3246ES	3°	2°	9,7 m (full) (31,75 ft)
		2,5°	6,7 m (22 ft)
		3°	6 m (20 ft)

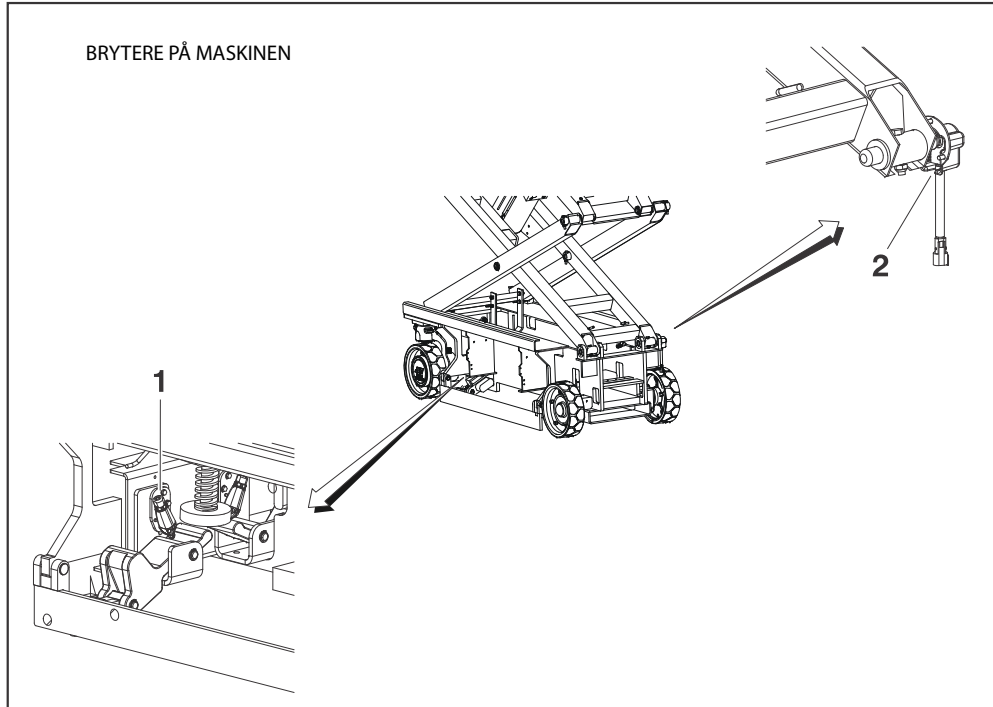

1. Bryter for beskyttelsessystem mot hull i veien (vanligvis på motsatt side av maskinen)
2. Dreivinkelbryter

Figur 2-1. Bryterplasseringer

KAPITTEL 3. MASKINKONTROLLER, INDIKATORER OG DRIFT

3.1 GENERELT

MERK

PRODUSENTEN HAR INGEN DIREKTE KONTROLL OVER MASKINENS BRUKS-OMRÅDE OG DRIFT. DET ER BRUKERENS OG OPERATØRENS ANSVAR Å OVERHOLDE SIKKERHETSREGLENE.

Dette kapitlet inneholder nødvendig informasjon for å forstå kontrollene og deres funksjoner.

⚠ ADVARSEL!

IKKE HEV PLATTFORMEN MED MINDRE MASKINEN STÅR PÅ ET JEVNT, FAST UNDERLAG, INNENFOR GRENSENE FOR MAKSIMUM DRIFTSSKRÅNING, UTEN HINDRINGER OG HULL.

FOR Å UNNGÅ ALVORLIG SKADE MÅ MASKINEN IKKE BRUKES HVIS NOEN AV STYRESPAKENE ELLER VIPPEARMBRYTERNE SOM STYRER PLATTFORMBEVEGELSE, IKKE GÅR TILBAKE TIL UTGANGSPOSISJONEN ELLER NØYTRAL NÅR DE SLIPPES.

HVIS PLATTFORMEN IKKE STANSER NÅR EN KONTROLLBRYTER ELLER SPAK SLIPPES, MÅ NØDSTOPPBRYTEREN AKTIVERES FOR Å STANSE MASKINEN.

3.2 BESKRIVELSE

Denne maskinen er en mobil liftplattform som brukes til å plassere personer, sammen med nødvendig verktøy og materialer på arbeidsteder.

Denne maskinen har en primær operatørkontrollstasjon på plattformen. Fra denne kontrollstasjonen kan operatøren kjøre og styre maskinen både framover og bakover samt heve og senke plattformen og plassere maskinens nivelleringsjeker.

Maskinen kan kjøres på et jevnt, fast og plant underlag innenfor grensene for maksimum driftsskråning fra en hevet plattformposisjon.

Maskinen har også en bakkekontrollstasjon som kan overstyre plattformkontrollstasjonen. Bakkekontrollene kan heve og senke plattformen. Bortsett fra når det utføres inspeksjoner og funksjonskontroll, skal bakkekontrollene bare brukes i en nødsituasjon til å senke plattformen ned på bakken, i tilfelle operatøren på plattformen ikke er i stand til dette.

3.3 BRUKSEGSKAPER OG -BEGRENSNINGER

Skilt

Viktige punkter å huske på under bruk finnes på kontrollstasjonene på skilt merket FARE, ADVARSEL, FORSIKTIG, VIKTIG og INSTRUKSJON. Denne informasjonen er plassert på forskjellige steder i den hensikt å gjøre personell oppmerksomme på potensielle farer forbundet med maskinens bruksegenskaper og kapasitetsbegrensninger. Se forordet for definisjoner av de nevnte plakatene.

Kapasiteter

Heving av plattform over horisontalt nivå, med eller uten last, avhenger av de følgende kriteriene:

1. Maskinen er plassert på et jevnt, fast underlag innenfor grensene for maksimum driftsskråning.
2. Lasten er innenfor produsentens kapasitetsangivelse.
3. Alle maskinsystemer fungerer som de skal.

Stabilitet

Denne maskinen har en stabil luftplattform for alle plattformposisjoner, forutsatt at den er i original stand som produsert av JLG, at anbefalt kapasitet ikke overstiges, og at maskinen brukes på en jevn, fast og plan overflate med god støtte, innenfor grensene for maksimum driftsskråning.

3.4 PLATTFORMLASTING

Plattformens maksimale lastekapasitet er angitt på et merke plassert på plattformtavlen og bakkekontrollstasjonen forutsatt at maskinen er plassert på en jevn, fast overflate, innenfor grensene for maksimum driftsskråning. Se Kapittel 6 for plattformens maksimale kapasitet.

Inngang til plattformen er via en port bakpå plattformen. Hold porten lukket til enhver tid unntatt når du går inn/ut av plattformen og laster/losser materialer.

MERK: *Det er viktig å huske på at lasten må være jevnt fordelt på plattformen. Lasten bør være plassert så nær midten av plattformen som mulig.*

MERK: *Full kapasitet på plattformutvideren er 120 kg (250 lb).*

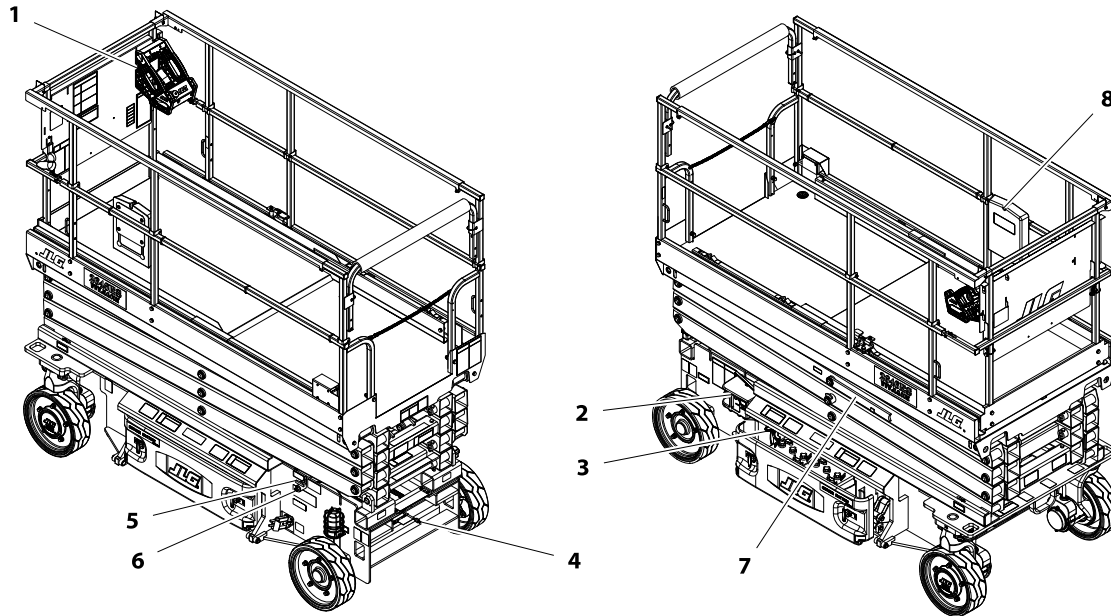

1. Plattformkontrollstasjon
2. Bakkekontrollstasjon
3. MDI-indikator og bremsefrigjøringsknapp
4. Vekselstrømsplugg for batterilader

5. T-bjelke for manuell senking av plattform
6. Vekselstrømskontakt for plattform
7. Saksarmer – Sikkerhetsstempel
8. Manuell oppbevaringsboks

Figur 3-1. Plassering av maskinkontroller (alle modeller)

3.5 BATTERILADING

Batteriladerens vekselstrømsinntak befinner seg inne bakpå maskinen ved siden av batteriladeren. Se Kapittel 6.3 for spesifikasjoner for batterilader.

1. Koble laderens vekselstrømsinntak til en jordet kontakt ved bruk av en kraftig skjøteledning med tre ledninger.

MERK: *Parker maskinen på et godt ventilert sted før ladningen.*



LADEREN SKAL BARE PLUGGES I EN RIKTIG MONTERT OG JORDET STIKKONTAKT. IKKE BRUK JORDADAPTERE ELLER ENDRE PLUGGEN PÅ NOEN MÅTE. IKKE TA PÅ DEN UISOLERTE DELEN AV UTGANGSKONTAKTEN ELLER DEN UISOLERTE BATTERIPOLEN.

IKKE BETJEN LADEREN HVIS STRØMFORSYNINGSKABELN ER SKADET ELLER HVIS LADEREN HAR FÅTT KRAFTIGE STØT, HAR BLITT SLUPPET I BAKKEN ELLER SKADET PÅ NOEN ANNEN MÅTE.

TREKK ALLTID UT LEDNINGEN FOR LADEREN FØR DU KOBLER FRA BATTERIET (POSITIV/NEGATIV).

IKKE ÅPNE ELLER DEMONTER LADEREN.

2. Etter at du har koblet laderen til en stikkontakt ved begynnelsen av ladesyklusen, kontrollerer du LED-indikatorerne på laderen for normal drift (se Kapittel 6.5).

MERK: *Gjeldende batteriladerstatus kan også sees på panellampene til plattformkontrollstasjonen eller MDI-indikatoren (hvis utstyrt) på bakkekontrollstasjonen når maskinen startes.*

3. Batteriene er fullstendig ladet når alle de tre GRØNNE LED-indikatorerne på plattformkontrollstasjonen eller MDI-batteriladerstatuspanelet lyser.

MERK: *Hvis laderen forblir tilkople, starter den automatisk en fullstendig ladesyklus på nytt hvis batterispenningen faller under en minimumsverdi eller når det er gått 30 dager.*

3.6 MDI (FLERFUNKSJONS DIGITAL INDIKATOR)

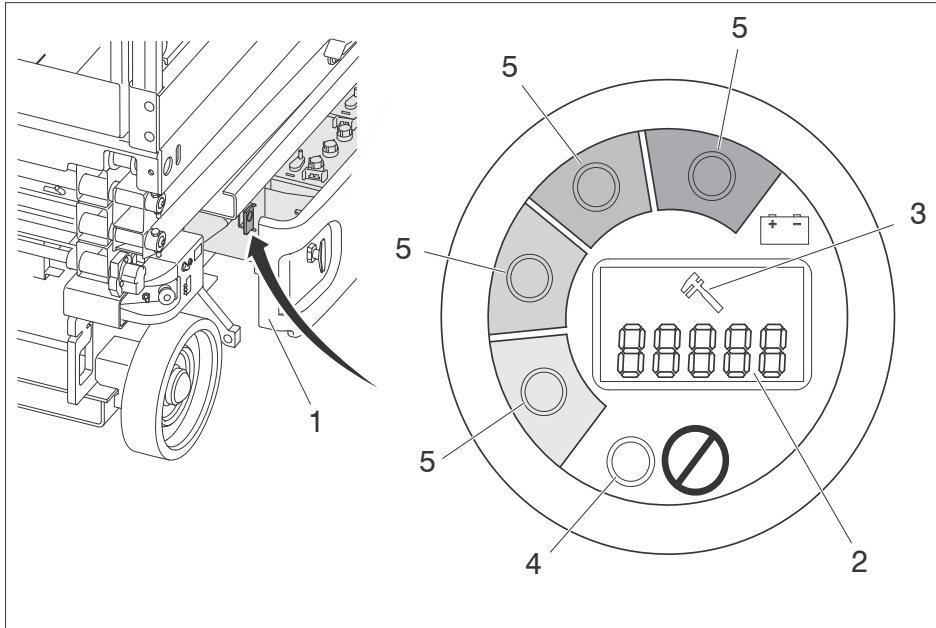

1. Høyre batterirom
2. LCD-skjerm for diagnostiske problemkoder
3. Skrunøkkelikon (feil)
4. LED-indikator for feil
5. Indikator for tomt batteri (BDI)

MDI-beskrivelse

Det finnes en flerfunksjons digital indikator (MDI) i batterirommet på venstre side av maskinen. Hensikten med flerfunksjons digital indikator (MDI) er å vise diagnostiske problemkoder (DTC) når det oppstår en funksjonsfeil på maskinen. MDI er tilkoblet diagnostikkontakten i batterirommet.

Når det oppstår et problem:

1. Et skrunøkkelikon vises på LCD-skjermen for diagnostiske problemkoder.
2. En tre- til femsifret DTC (diagnostisk problemkode) vises på LCD-skjermen for diagnostiske problemkoder, under skrunøkkelikonet.

MERK: Når det finnes mer enn en DTC (diagnostisk problemkode), vises hver enkelt DTC på LCD-skjermen i 3 sekunder før den neste vises. Når den siste aktive DTC-en er vist, gjentas visningen av DTC-feilene helt til de er utbedret.

3. Den røde feilindikatoren begynner å lyse (dette gjelder ikke 00x DTC-er, siden feilindikatoren ikke tennes for disse DTC-ene).

MERK: Hvis du vil ha en oversikt over, og beskrivelse av de diagnostiske problemkodene, se Kapittel 6.8.

Indikatorer for tomt batteri (BDI) finnes også på MDI. De grønne LED-indikatorene angir ladeivået i batteriene.

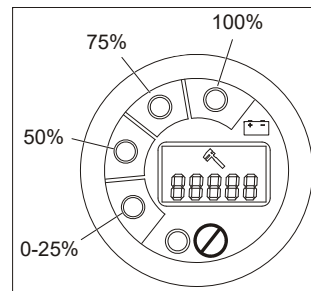

Indikator for ladning/utladning av batteri

MERK: Når batteriene er fullstendig utladet, blinker LED-indikatoren i det røde området på 0–25 %.

- Indikatoren for tomt batteri (BDI) formidler samme informasjon som BDI på plattformkontrollstasjonen.
- BDI-ene lyser under normale kjøreforhold. Når det finnes en diagnostisk problemkode (DTC) (bortsett fra problemkodene 00x), lyser ikke BDI-indikatorene.

3.7 BAKKEKONTROLLSTASJON

Kontroller og indikatorer

⚠ ADVARSEL!

KONTROLLER IKKE MASKINEN FRA BAKKEKONTROLLSTASJONEN NÅR DET OPPHOLDER SEG PERSONELL PÅ PLATTFORMEN, MED UNNTAK AV NØDSITUASJONER.

MERK: Når maskinen er slått av for parkering over natten eller skifte av batteri, må nødstop- og kontrollvalgbytterne slås av for å unngå at batteriene utlades.

1. Bakke/Plattform/AV-nøkkelvalgbryter –

En nøkkelstyrt valgbryter med tre posisjoner dirigerer strøm enten til plattform- eller bakkekontrollene, som valgt. Når bryteren er innstilt på plattform, styrer den strøm til nødstoppbryteren ved plattformkontrollene. Når bryteren er stilt på bakken, forsyner den bakkekontrollstasjonen med strøm. Nødstoppbryteren på bakkekontrollen forsyner nøkkelbryteren med strøm. Når kontrollvalgbytteren er i den midtre posisjonen, forsynes verken plattform- eller bakkekontrollene med strøm.

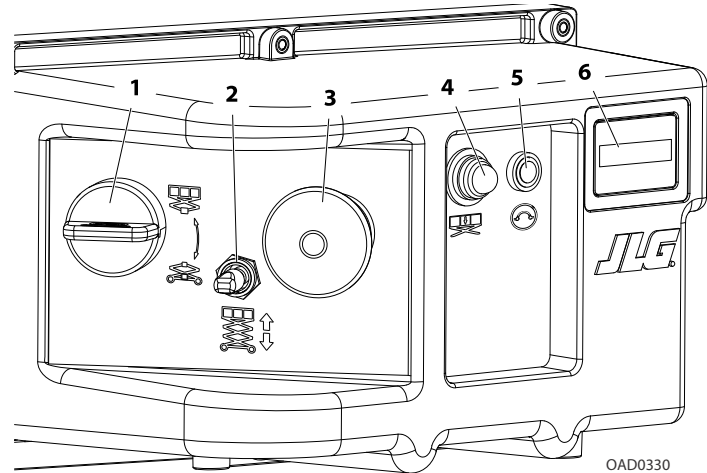

OAD0330

- | | |
|--|-------------------------|
| 1. Bakke/Plattform/
AV-nøkkelvalgbryter | 5. 10 A-nødstoppsikring |
| 2. Heve-/senkebryter for plattform | 6. Timeteller |
| 3. Nødstoppbryter | |
| 4. Indikator for overlast (LSS) | |

- 2. Heve-/senkebryter for plattform** – En liftkontrollbryter med tre posisjoner, som hever eller senker plattformen når den er innstilt på opp eller ned.
- 3. Nødstoppbryter** – En rød, soppformet nødstoppbryter med to posisjoner, som forsyner bakkekontrollstasjonen med strøm når den står PÅ med valgbryteren innstilt på bakke. I tillegg kan bryteren brukes til å slå av strømmen for funksjonskontrollene hvis det skulle oppstå en nødssituasjon. Du slår på ved å trekke bryteren ut, og av ved å trykke den inn.

MERK

PLASSER ALLTID NØDSTOPPBRYTEREN I "AV"-STILLING (TRYKT INN) NÅR MASKINEN IKKE ER I BRUK.

- 4. Overlastindikator (LSS)** – Angir at plattformen er overbelastet. En hørbar alarm vil også signalisere når plattformen er overbelastet.

MERK: *Hvis overlastindikatoren lyser, vil alle funksjoner bli slått av fra plattformkontrollene. Du skal redusere vekten på plattformen, slik at maksimal arbeidsbelastning angitt på kapasitetsskiltet ikke overskrides, eller senke plattformen helt ned ved hjelp av bakkekontrollene eller manuell senking.*

- 5. 10 A-sikring** – Strømmating til nødstoppknapp.
- 6. Timemåler** – Holder oversikt over antall driftstimer for maskinen.

Manuell senkekontroll

Den manuelle senkeventilen brukes til å senke plattformen ved hjelp av tyngdekraften i tilfelle av fullstendig svikt i strømforsyningen. Det manuelle senkehåndtaket er plassert bakpå maskinen, over det venstre bakhjulet. Håndtaket er koblet til den manuelle senkeventilen på løftesynderen via en kabel. Når du trekker ut det manuelle senkehåndtaket, åpnes ventilspolen og plattformen senkes.

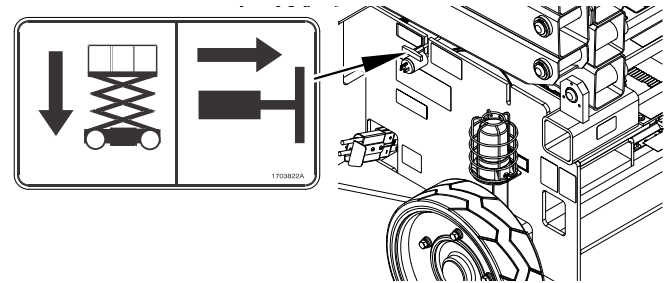

Manuell senking – Plassering av T-bjelke

3.8 PLATTFORMKONTROLLSTASJON

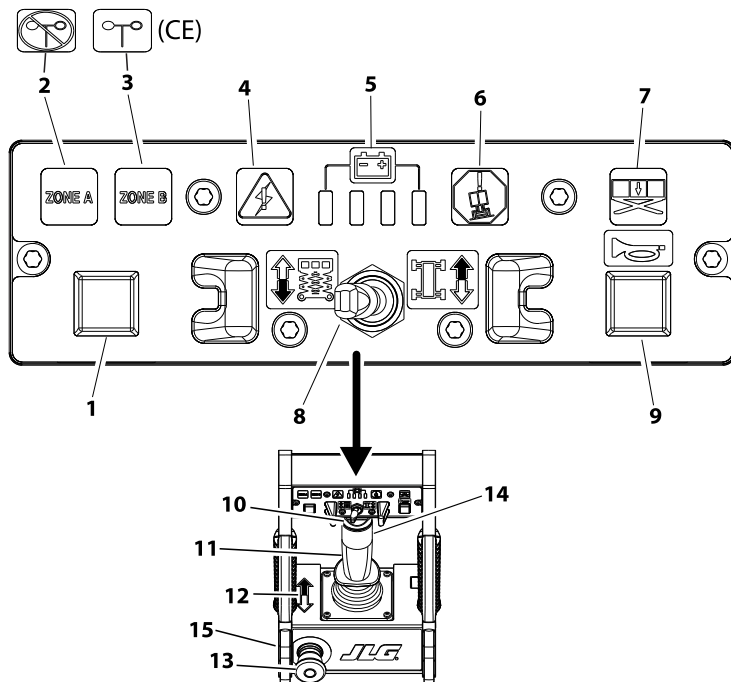

1. Kapasitetsvalg bryter
2. Innendørs (CE) / Sone A-kapasitet (ANSI)*
3. Utendørs (CE) / Sone B-kapasitet (ANSI)*
4. Systemnød
5. Indikator for tomt batteri
6. Vippeindikator
7. Indikator for overlast (LSS)
8. Heve-/kjørevalg bryter
9. Horn
10. Styrebryter
11. Kontrollspak
12. Forover/bakover/heve/senke-retningspil
13. Nødstoppbryter
14. Utløserbryter
15. Varslingslysindikator og alarm for vipping (ikke vist, plassert foran på boksen)

MERK: *ANSI-maskin med enkel kapasitet er ikke utstyrt med indikatorlys.

MERK: Indikatorpanelet for plattformkontroll bruker symboler med ulik form til å varsle føreren om forskjellige driftssituasjoner som kan oppstå. Betydningen av disse symbolene forklares nedenfor.

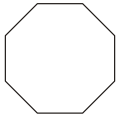

Angir en potensielt farlig situasjon som, hvis den ikke rettes opp, kan resultere i alvorlig personskade eller død. Denne indikatoren blir rød.

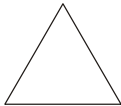

Angir et unormalt driftsforhold som, hvis det ikke rettes opp, kan resultere i maskinforstyrrelser eller skade. Denne indikatoren blir rød.

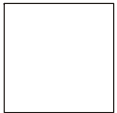

Angir viktig informasjon knyttet til driftsforhold, det vil si prosedyrer som er viktige for sikker bruk. Denne indikatoren blir grønn, med unntak av kapasitetsindikatoren som blir grønn eller gul avhengig av plattformens posisjon.

1. **Kapasitetsvalgbytter** – På modell 2632ES-maskiner brukes denne bryteren til å velge gyldig kapasitetszone. På alle CE-maskiner unntatt 2632ES brukes denne bryteren til å velge enten innendørs eller utendørs kapasitetszone.

2. **Innendørs (CE) / Sone A-kapasitet (ANSI/AUSTRALIA)** – Denne indikatoren lyser når kapasiteten Innendørs (CE) eller Sone A (ANSI/AUSTRALIA) er valgt.



3. **Utendørs (CE) / Sone B-kapasitet (ANSI/AUSTRALIA)** – Denne indikatoren lyser når kapasiteten Utendørs (CE) eller Sone B (ANSI/AUSTRALIA) er valgt.



4. **Systemnødindikator** – Denne indikatoren tennes med en feilblinkekode som angir hvor på systemet problemet er.



5. **Indikator for tomt batteri** – Disse lysene er lagd slik at operatøren skal kjenne tilstanden til batteriene.

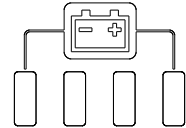

6. **Indikatorvarslyngslys for vipning** – Et rødt varsellys på kontrollpanelet som tenes når chassiset står i en brattere skråning enn maskinen er programmert for.

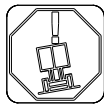

7. **Overlastindikator (LSS)** – Angir at plattformen er overbelastet. En hørbar alarm vil også signalisere når plattformen er overbelastet.

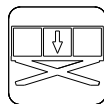

MERK: Hvis overlastindikatoren lyser, vil alle funksjoner bli slått av fra plattformkontrollene. Du skal redusere vekten på plattformen, slik at maksimal arbeidsbelastning angitt på kapasitetsskiltet ikke overskrides, eller senke plattformen helt ned ved hjelp av bakkekontrollene eller manuell senking.

8. **Heve-/kjørevalg** – Denne vippebryteren brukes til å velge enten kjøring eller heving/senking. Etter at denne funksjonen er valgt, må kontrolleren føres i riktig retning for å aktivere den aktuelle funksjonen. **Denne funksjonen må velges med styrespaken i nøytral posisjon. Ellers blir ikke funksjonen valgt.**

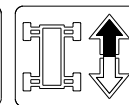
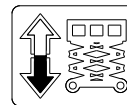

9. **Horn** – Når denne trykknappbryteren aktiveres, gir den operatøren mulighet til å advare personell på området når maskinen er i drift.

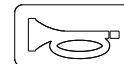

10. **Styrebryter** – Styrebryteren er plassert øverst på styrespaken og styres med tommelen. Når du presser knappen til høyre vil hjulene svinge mot høyre. Ved å trykke på knappen til venstre vil hjulene svinge mot venstre.

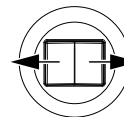
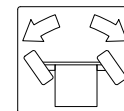

- 11. Kontrollspak** – Kontrollspaken kontrollerer tre funksjoner: kjøring, heving/senkning og styring. Kjøre- og hevebryteren må velges før du beveger på kontrollspaken.

Når kjørefunksjonen er valgt, kan du kjøre maskinen fremover ved å føre kontrollspaken fremover, og bakover ved å føre spaken bakover.

Når løftefunksjonen er valgt, kan du heve plattformen ved å føre kontrollspaken bakover, og senke den ved å føre spaken forover. Hastigheten til alle valgte funksjoner kontrolleres ved hvor langt spaken føres framover eller bakover. Styringsbryteren øverst på kontrollhåndtaket kontrolleres med tommelen, og aktiverer styrehjulene i den markerte retningen (høyre eller venstre).

- 12. Forover/bakover/heve/senke-retningsetikett** – Denne etiketten angir riktig retning for festing av plattformkontrollboksen. Den svarte pilen må peke mot forsiden av maskinen. Den svarte/hvite pilen angir også retningen du skal bevege styrespaken ifølge etiketten for heve-/kjørevalg-bryteren for valg av heve/senke- og kjørefunksjonene.

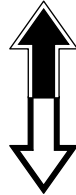

- 13. Nødstoppbryter** – En rød, soppformet nødstoppbryter med to posisjoner forsyner plattformkontrollstasjonen med strøm, og slår også av strømmen til plattformens funksjonskontroller hvis en nødssituasjon skulle oppstå. Med valgryteren innstilt på plattform slås strømmen på ved å trekke bryteren ut (på) og av ved å trykke bryteren inn (av).

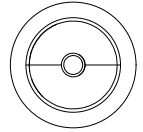

- 14. Utløserbryter** – Denne bryteren er plassert foran på kontrollspaken. Utløserbryteren fungerer som en aktiveringsbryter og må trykkes inn for å bruke funksjonene for kjøring, styring og heving/senkning. Når utløseren slippes, stopper funksjonen som betjenes.

⚠️ FORSIKTIG!

HVIS INDIKATORVARSELLYSET/-ALARMEN FOR VIPPING AKTIVERES NÅR MASKINEN KJØRES MED PLATTFORMEN HEVET, SKAL DU SENKE PLATTFORMEN FULLSTENDIG OG KJØRE TIL ET FAST, PLANT UNDERLAG INNENFOR GRENSENE FOR MAKSIMUM DRIFTSSKRÅNING.

15. **Varslingslysindikator og alarm for vipping** – Alarmvarslingshornet for vipp er plassert foran på plattformens kontrollboks og aktiveres når chassiset står i en brattere skråning enn maskinen er programmert for, og plattformen er hevet.

MERK: Alle maskiner er utstyrt med en vippelåsanordning som sperrer kjøre- og heve-funksjonene når chassiset er i en helling som er større enn det tillatte for maskinen og plattformen er hevet.

⚠️ FORSIKTIG!

IKKE SENK PLATTFORMEN UTEN Å TREKKE PLATTFORMUTVIDEREN HELT TILBAKE.

⚠️ FORSIKTIG!

MASKINEN SKAL IKKE BRUKES HVIS DEN LAR SEG STILLE INN PÅ HØY HASTIGHET MENS PLATTFORMEN ER HEVET OVER OPPBEVARINGSPOSISJONEN.

3.9 PLATTFORMDRIFT

⚠️ ADVARSEL!

IKKE HEV PLATTFORMEN MED MINDRE MASKINEN STÅR PÅ ET JEVT, FAST UNDERLAG, INNENFOR GRENSENE FOR MAKSIMUM DRIFTSSKRÅNING, UTEN HINDRINGER OG HULL.

MERK: Når du velger mellom funksjonene for heving/senking og kjøring, må kontrollspaken være i nøytral posisjon i 3 sekunder før funksjonsendringen trer i kraft. Maskinen kan ikke betjenes mens dette pågår.

Heving

1. Hvis maskinen er slått av, skal du plassere kontrollvalg-bryteren på bakkekontrollstasjonen i ønsket posisjon (plattform eller bakke).
2. Plasser nødstoppbryterne både på bakke- og plattformkontrollen i på-posisjon.
3. **Hvis du styrer maskinen fra bakkekontrollene**, plasserer du heve-/senkebryteren i opp-posisjon til ønsket høyde er nådd.
4. **Hvis du styrer maskinen fra plattformkontrollene**, velger du heve-/senkefunksjonen, trykker på og holder inne utløserbryteren og skyver kontrolleren bakover (opp) og holder inntil ønsket høyde er nådd. Heve-/senkebryteren fungerer sammen med aktive-

ringsbryteren. Når utløserbryteren slippes, stopper funksjonen som betjenes.

MERK: Hvis maskinen er utstyrt med en fotbryter (bare japansk eller koreansk spesifikasjon), må fotbryteren trås ned og utløserbryteren på styrespaken trykkes inn.

Senking



PÅSE AT INGEN PERSONER BEFINNER SEG I SAKSEARM-OMRÅDET FØR PLATTFORMEN SENKES.

MERK: Maskinen er utstyrt med en senkealarm som lyder når plattformen senkes (CE, valgfritt).

- Hvis du styrer maskinen fra bakkek kontrollene**, plasserer du heve-/senkebryteren i ned-posisjon til ønsket høyde er nådd, eller plattformen er senket helt ned.
- Hvis du styrer maskinen fra plattformkontrollene**, skal du velge heve-/senkefunksjonen, trykke inn utløserbryteren og plassere kontrollspaken i foroverposisjon (ned) til ønsket høyde er nådd, eller plattformen er senket helt ned. Heve-/senkebryteren fungerer sammen med aktiveringsbryteren. Når utløserbryteren slippes, stopper funksjonen som betjenes.

Armvern (hvis utstyrt)

Hvis maskinen er utstyrt med elektroniske armvern, stanses senkingen av plattformen ved en forhåndsfastsatt høyde, og maskinens varsellys blinker med et forskjellig nivå for å advare bakkepersonellet. Maskinen kan fortsette å senke etter tre (3) sekunder forsinkelse og iverksette senkefunksjonen på nytt. Når senkefunksjonen er aktivert igjen, kan du høre en alarm. Etter et opphold på tre sekunder fortsettes senkingen av plattformen.



IKKE SENK PLATTFORMEN UTEN Å TREKKE PLATTFORMUTVIDEREN HELT TILBAKE.

Styring

Når du skal styre maskinen, fører du styringskontrollbryteren for tommelen på plattformkontrollspaken til høyre for å kjøre mot høyre, eller til venstre for å kjøre mot venstre. Når den slippes, går bryteren tilbake til midtposisjonen og hjulene blir stående i den sist valgte posisjonen. Bryteren må aktiveres i motsatt retning til hjulene er sentrert for å rette opp hjulene igjen.

Kjøring



IKKE KJØR MED PLATTFORMEN HEVET MED MINDRE MASKINEN STÅR PÅ ET JEVT, FAST OG PLANT UNDERLAG, INNENFOR GRENSENE FOR MAKSIMUM DRIFTSSKRÅNING, UTEN HINDRINGER OG HULL. HVIS DU VIL UNNGÅ TAP AV KJØREKONTROLL ELLER VELTING, MÅ DU UNNGÅ Å KJØRE MASKINEN I BAKKER ELLER SIDEHELLINGER SOM OVERSTIGER DET SOM ER ANGITT I KAPITTEL 6.2 ELLER FIGUR 3-5.

Kjøre forover

1. Plasser kontrollvalg Bryteren på bakkekontrollstasjonen i plattform-posisjon.
2. Plasser nødstoppbryteren på plattformkontrollstasjonen i på-posisjon.
3. Velg kjøør på bryteren for heve-/senke-/kjørevalg.
4. Ta tak i kontrolleren (styrespaken) samtidig som du trykker inn utløseren foran på styrespaken og skyver styrespaken forover så lenge du kjører. Drivsystemet fungerer proporsjonalt, så hvis du vil øke kjørehastigheten, skyver du bare styrespaken lengre i kjøreretningen. Når utløseren slippes, stopper funksjonen som betjenes.

Rygge

1. Plasser kontrollvalg Bryteren på bakkekontrollstasjonen i plattform-posisjon.
2. Plasser nødstoppbryteren på plattformkontrollstasjonen i på-posisjon.
3. Ta tak i styrespaken og trykk inn utløseren på den og skyv styrespaken bakover (i revers) så lenge du kjører. Drivsystemet fungerer proporsjonalt, så hvis du vil øke kjørehastigheten, skyver du bare styrespaken lengre i kjøreretningen. Når utløseren slippes, stopper funksjonen som betjenes.

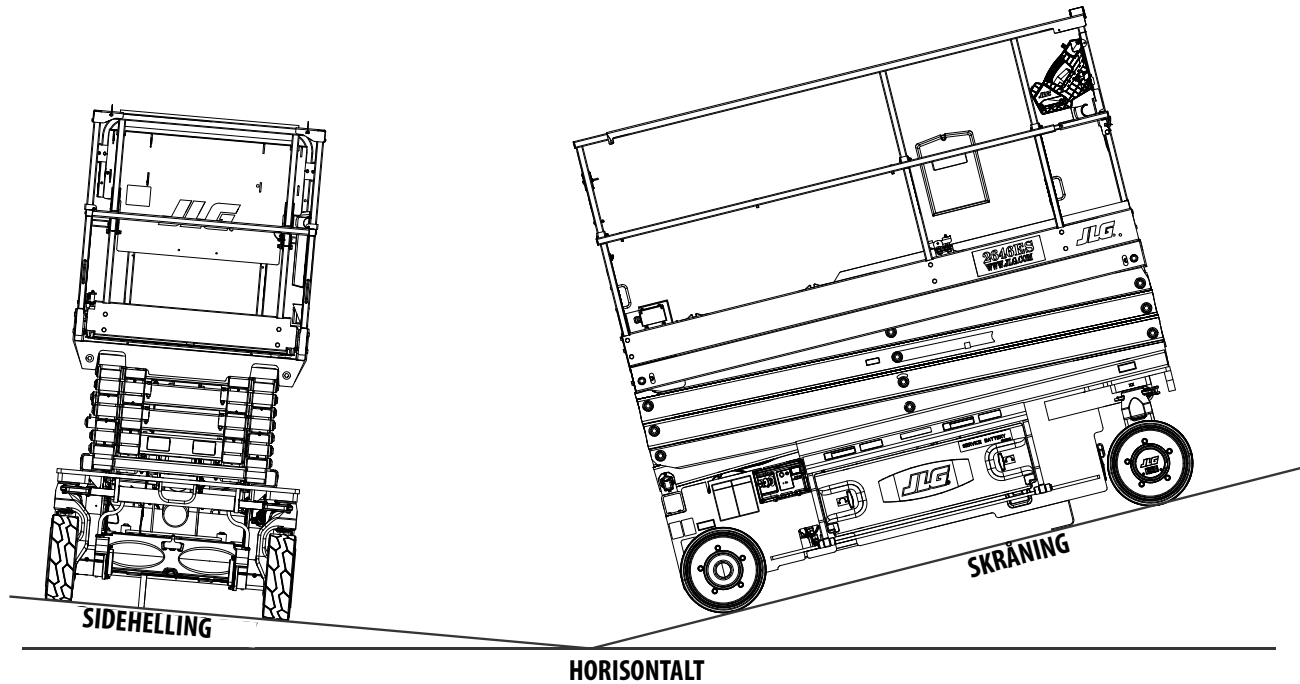

Figur 3-5. Skråning og sidehelling – Kjøring – Plattform oppbevart

3.10 PLATTFORMUTVIDER

Maskinen er utstyrt med en mekanisk plattformutvider som gir operatøren bedre tilgang til arbeidsområdene. På 1930ES/2032ES/2632ES forlenger denne utvideren den fremre delen av plattformen med 0,9 m (3 ft), og på 2646ES og 3246ES forlenger denne utvideren den fremre delen av plattformen med 1,2 m (4 ft).

MERK: Det er tre sperrelåseposisjoner (3) plattformutvidelsens siderekkverkplate. Plattformutvidelsens utløser må utløses bare når den låses i en av disse posisjonene.

Utvide plattformen (1) – trykk ned den fotbetjente utløseren (2) på plattformens høyre sparkeplate. Mens utløseren er trykket ned, tar du tak i plattformutvidelsens øvre rekkverk og skyver plattformutvideren ut.

Trekk inn plattformen – trykk ned den fotbetjente utløseren på plattformens høyre sparkeplate. Mens utløseren er trykket ned, tar du tak i plattformutvidelsens øvre rekkverk og skyver plattformutvideren inn.

Maksimal kapasitet for plattformutvideren er 120 kg (250 lb).

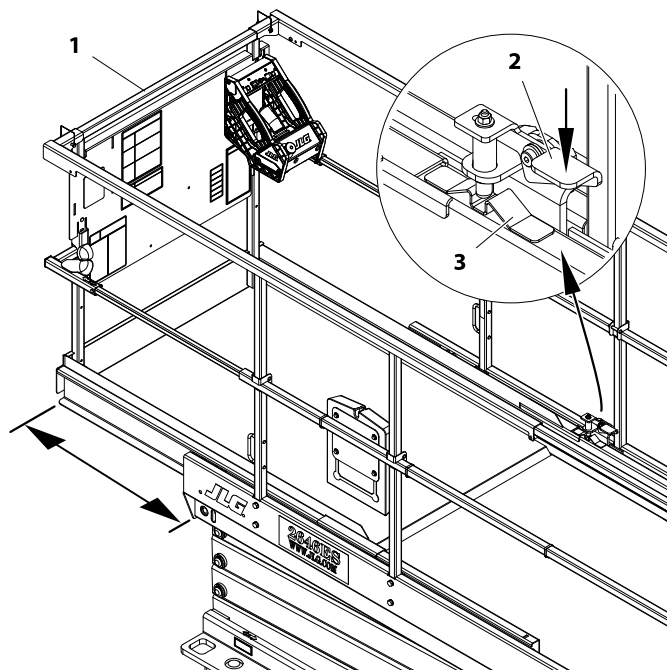

1. Plattformutvidelse

3. Sperrelåseposisjoner

2. Fotbetjent utløser

3.11 NEDFELLINGSPROSEDYRE FOR PLATTFORMREKKVERK

(Se Figur 3-6.)

ADVARSEL!

FELL REKKVERKENE NED KUN NÅR MASKINEN ER I OPPBEVARINGSPOSISJON (PLATTFORM HELT NEDSENKET). IKKE HEV PLATTFORMEN MED REKKVERKENE NEDFELT. REKKVERKENE MÅ VÆRE OPPE OG FORSVARLIG FESTET NÅR PLATTFORMEN HEVES.

MERK: *Plattformkontrollboksen bør fjernes fra festet før rekkverket på sidene nedfelles.*

Rekkverkene på plattformen folder bare ned fra midten.

MERK: *Hvis maskinen er utstyrt med den valgfrie selvlukkende porten, må porten holdes åpen mens du folder ned rekkverket bak og på sidene.*

Plattformens rekkverk foldes ned i følgende rekkefølge:
(se Figur 3-6.)

- **Trinn 1** – På det bakre portrekkverket trekker du ut pinnene (1) som fester det bakre portrekkverket til hovedplattformens siderekkverk. Løft det bakre portrekkverket ut av brakettene til siderekkverket, og roter 90° parallelt med det høyre siderekkverket. Senk på braketten til siderekkverket og fest med den eksisterende pinnen og hullene på braketten til siderekkverket og det bakre portrekkverket.

- **Trinn 2** – Pinnene (2) på øvre siderekkverket på fremre plattformutvider må fjernes, og øvre siderekkverket på fremre plattformutvider må skyves bakover på hovedplattformens siderekkverk før det fremre rekkverket senkes. Flytt pinnene (2) på plattformutviderens topprekkverk og fest dem på hovedplattformens siderekkverk før du folder hovedplattformens siderekkverk i trinn 4.
- **Trinn 3** – Fold ned **rekkverket for plattformutvideren foran (3)**.
- **Trinn 4** – Fold ned begge siderekkverkene til plattformen (4).

For å løfte rekkverket tilbake til oppreist posisjon, folder du ut rekkverkene i motsatt rekkefølge av når de ble nedfelt. Trekk rekkverket bestemt tilbake til posisjonen og sett bøylepinnene tilbake på plass i rekkverket.

ADVARSEL!

NÅR REKKVERKET ER NEDFELT, MÅ DEN SOM GÅR AV ELLER PÅ PLATTFORMEN UTVISES SÆRLIG FORSIKTIGHET. GÅ INN OG UT FRA PLATTFORMEN BARE VED PORTEN OG STIGEN SOM MEDFØLGER.

ADVARSEL!

HVIS DU KJØRER MASKINEN MED PLATTFORMKONTROLLSTASJONEN FRA BAKKEN, MÅ DU IKKE HENGE KONTROLLBOKSEN PÅ NOEN DEL AV MASKINEN MENS DU KJØRER. HOLD KONTROLLBOKSEN OG HOLD MINST 1 M (3 FT) AVSTAND FRA MASKINEN.

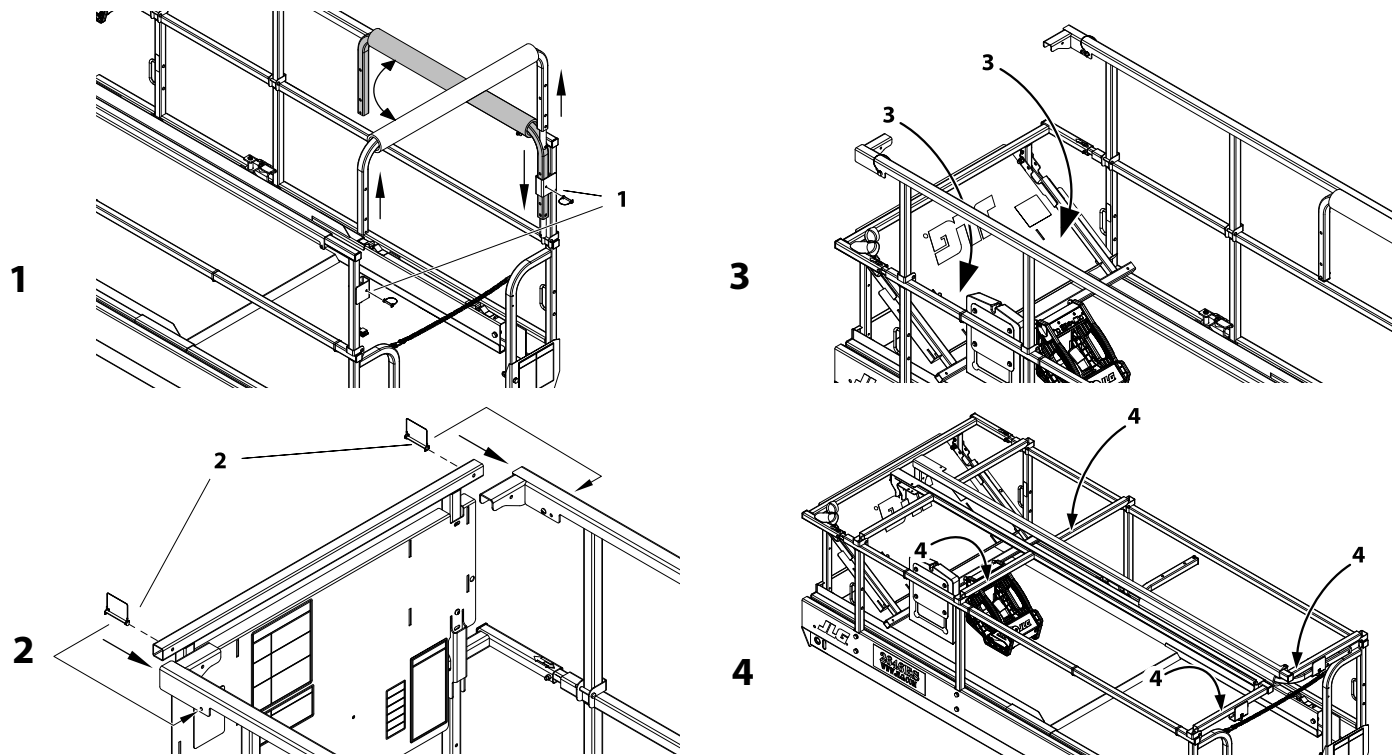

Figur 3-6. Plattformrekkeverk – Nedfellingssekvens

3.12 PARKERING OG LAGRING

Parker og lagre maskinen som beskrevet nedenfor:

1. Kjør maskinen til et område som er rimelig sikkert og ventilert.
2. Pass på at plattformen er senket helt ned.
3. Plasser nødstoppbryteren i av-posisjon.
4. Hvis nødvendig, dekkes instruksjonsskiltene og advarselmerkene til for å beskytte dem mot skadelige omgivelser.
5. Sett klosser foran minst to av hjulene når maskinen settes bort i en lengre periode.
6. Sett kontrollvalgbyteren i av-posisjon og ta ut nøkkelen slik at maskinen ikke kan brukes av uvedkommende. Plattformkontrollstasjonen kan også sikres til heveplaten.
7. Hvis maskinen har antivandalismepakken (ekstrautstyr), kan plattform- og bakkekontrollen dekkes og låses for å forhindre tilgang.

MERK

IKKE BETJEN MASKINEN FRA PLATTFORM- ELLER BAKKEKONTROLLENE NÅR ANTIVANDALISMEDEKSLERNE ER LUKKET OG LÅST PÅ Plass.

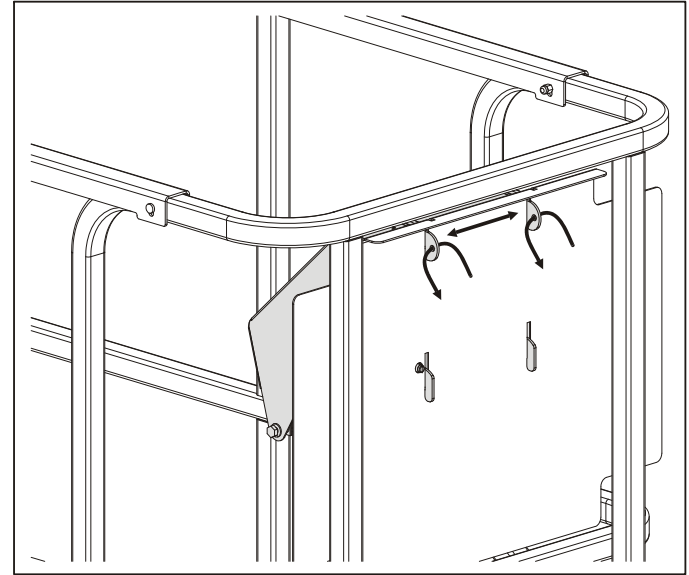

MERK: Hvis maskinen ikke har antivandalismepakken (ekstrautstyr), kan du forhindre at uvedkommende fjerner plattformkontrollstasjonen ved å sikre den til heveplaten ved å feste en lås gjennom en eller flere hull som befinner seg på øvre feste.

3.13 FESTE-/LØFTEANORDNINGER

Under transport må plattformutvideren være helt trukket tilbake, og plattformen må være senket helt ned i lagringsposisjon med maskinen festet sikkert på lasteplanet. På baksiden av maskinen er det to feste-/løfteanordninger for løfting og festing. Foran på maskinen finnes det en enkelt festeanordning. Denne anordningen er bare beregnet på festing. Ikke prøv å løfte maskinen med anordningen foran.

⚠ FORSIKTIG!

JLG ANBEFALER IKKE AT MASKINEN LØFTES FRA SIDEN MED GAFFELTRUCK. HVIS MASKINEN MÅ LØFTES FRA SIDEN, MÅ DET UTVISES FORSIKTIGHET SLIK AT IKKE STAGENE FOR BESKYTTELSE MOT HULL I VEIEN IKKE BLIR KLEMT MOT RAMMEN.

HVER GANG MASKINEN ER BLITT LØFTET FRA SIDEN, MÅ DU ETTERPÅ KONTROLLERE AT BESKYTTELSESYSTEMET MOT HULL I VEIEN FUNGERER SOM DET SKAL, FØR MASKINEN TAS I BRUK IGEN.

3.14 LØFTING

I tilfelle maskinen må løftes, finnes det en gaffeltrucklomme plassert bakpå maskinen. Maskinen kan også løftes ved hjelp av en egnet løftebøye og stropper/kjettinger. Henvisning Figur 3-7., Løfte- og festediagram.

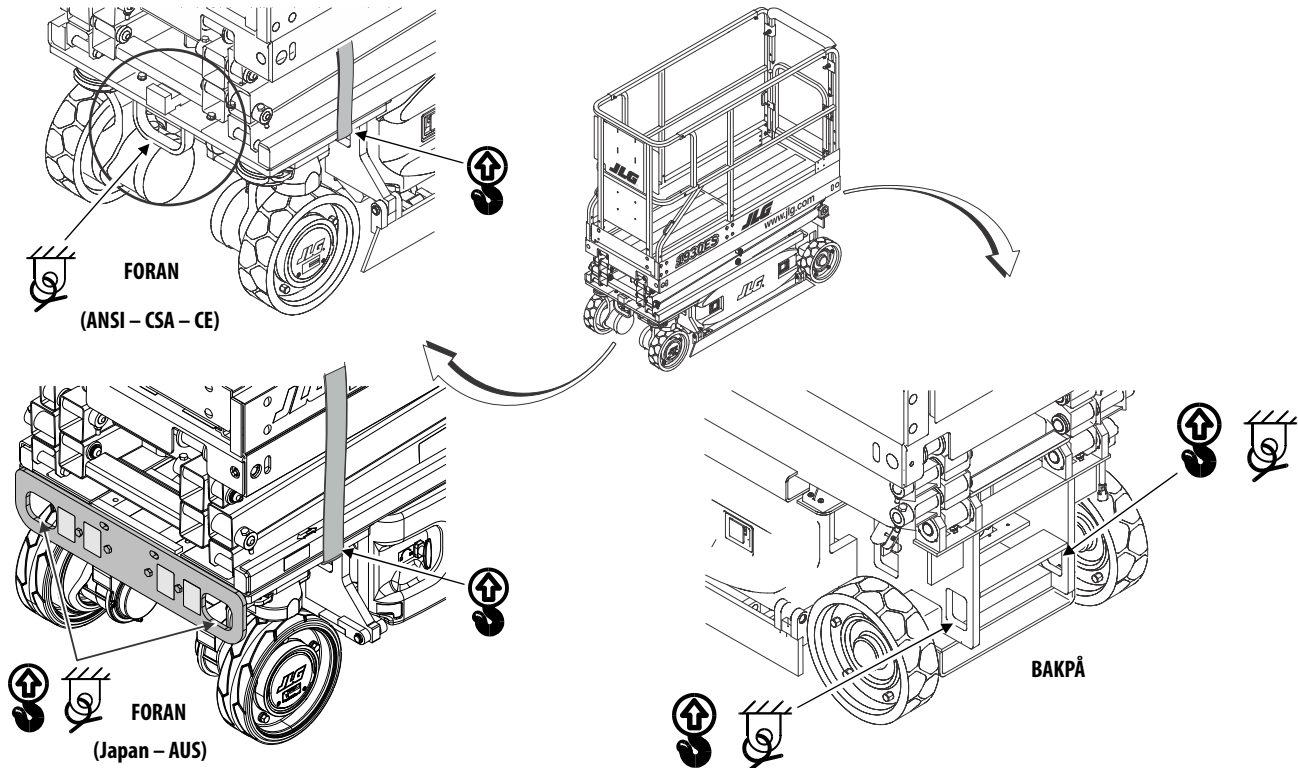

Figur 3-7. Løfte- og festediagram

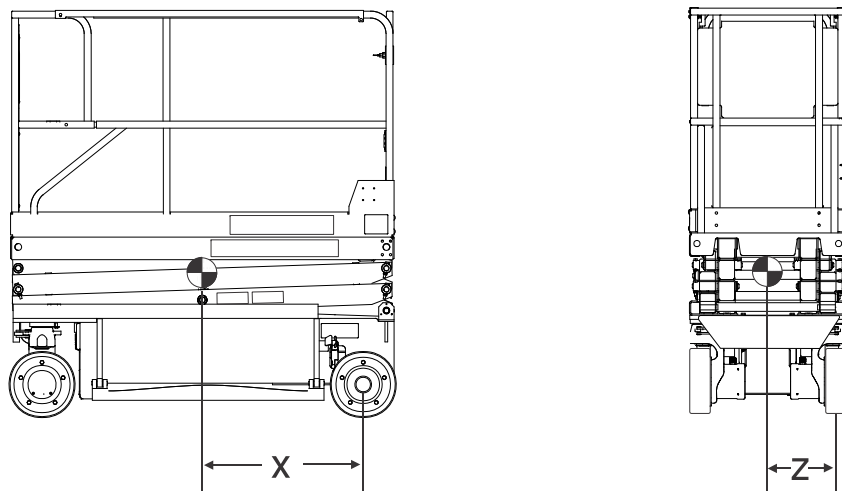

MODELL	HJULAVSTAND	X	Z
1930ES	160 cm (63 in)	83,7 cm (33.5 in)	33 cm (13 in)
2032ES	187,7 cm (73.9 in)	13 cm (38.5 in)	34,25 cm (13,5 in)
2632ES	187,7 cm (73.9 in)	13 cm (38.5 in)	34,25 cm (13,5 in)
2646ES	209,1 cm (82.32 in)	108,6 cm (43.8 in)	52 cm (20.5 in)
3246ES	209,1 cm (82.32 in)	108,6 cm (43.8 in)	52 cm (20.5 in)

Figur 3-8. Løfte- og festediagram

3.15 TAUING

Det anbefales ikke å taue maskinen, bortsett fra i nødtilfeller som for eksempel maskinsvikt eller total maskinstrømsvikt.

MERK: Maskinen kan være utstyrt med en fjernstyrt elektronisk bremsefrigjøring, en trykknapp for elektronisk bremsefrigjøring, eller begge typer elektronisk bremsefrigjøring.

⚠ ADVARSEL!

KJØRETØY UTEN STYRING / MASKINFARE. MASKINEN HAR INGEN BREMSER VED TAUING – KJØRETØYET SOM TAUER, MÅ TIL ENHVER TID VÆRE I STAND TIL Å KONTROLLERE MASKINEN. DET ER IKKE TILLATT Å TAUER PÅ HOVEDVEI. DERSOM INSTRUKSJONENE IKKE FØLGES, KAN DETTE FØRE TIL ALVORLIG SKADE ELLER DØD.

MAKSIMAL HASTIGHET VED TAUING ER 8 KM/T (5 MPH), OG MAKSIMAL TAUEDISTANSE ER 18 M (60 FT). MAKSIMAL SKRÅNING VED TAUING ER 25 %.

Fjernstyrt elektronisk bremsefrigjøring

1. Blokker hjulene med klosser, eller sikre maskinen med tauekjøretøyet.
2. Trekk ut nødstoppbryteren og sett nøkkelbryteren i bakkemodus.
3. Bremsefrigjøringskabelen henger på en krok i batterirommet på motsatt side av bakkekontrollpanelet.

4. Finn bremsefrigjøringspluggen nær analysatorpluggen på fremre venstre hjørne av maskinen og sett frigjøringskabelen inn i pluggen.
5. Trykk inn bryteren for å frigjøre bremsene.
6. Etter tauingen skal bryteren løsnes, frigjøringsbryteren kobles fra og bremsefrigjøringsbryteren legges tilbake på oppbevaringsplassen i batterirommet.

Trykknapp for elektronisk bremsefrigjøring.

MERK: Trykknappen for elektronisk bremsefrigjøring befinner seg inni batteriboksen på høyre side av maskinen med MDI-indikatoren. Rett foran bakkekontrollboksen.

1. Blokker hjulene med klosser, eller sikre maskinen med tauekjøretøyet.
2. Trekk ut nødstoppbryteren og sett nøkkelbryteren i bakkemodus.
3. Trykk én gang på knappen for å frigjøre bremsene.
4. Bremsene tilbakestilles ved å trykke på knappen igjen, trykke inn nødstoppbryteren eller ta nøkkelbryteren for bakkekontroll ut av stillingen for bakkemodus.

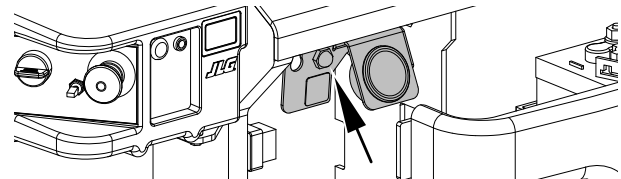

Mekanisk bremsefrigjøring

1. Blokker hjulene med klosser, eller sikre maskinen med tauekjøretøyet.
2. Sørg for at nødstopknappen er trykket inn til av-posisjon.
3. Fjern de to **dekselboltene (2)** og **bremsedekslet (1)**.
4. Sett inn **dekselboltene (2)** i de to **utkoblingshullene (3)** i bremsehuset.
5. Trekk til **dekselboltene (2)** så kobles bremsen på den aktuelle kjøremotoren ut.
6. Gjør det samme på hjuldrevet på motsatt side. Med begge kjøremotorbremsene utkoblet, kan maskinen flyttes manuelt.
7. Etter at tauingen er fullført, skal du blokkere hjulene med klosser og **fjerne dekselboltene (2)** fra **utkoblingshullene (3)**.
8. Sett på **dekslet til bremsen (1) igjen**.



ETTER TAUING AV MASKINEN MÅ UTKOBLINGSBOLTENE FJERNES FRA UTKOBLINGSHULLENE FOR BREMS. BREMSENE KAN IKKE SETTES PÅ MED UTKOBLINGSBOLTENE I UTKOBLINGSHULLENE. MASKINEN KAN DA BEGYNNE Å RULLE NÅR DEN ER PARKERT I EN HELLING.

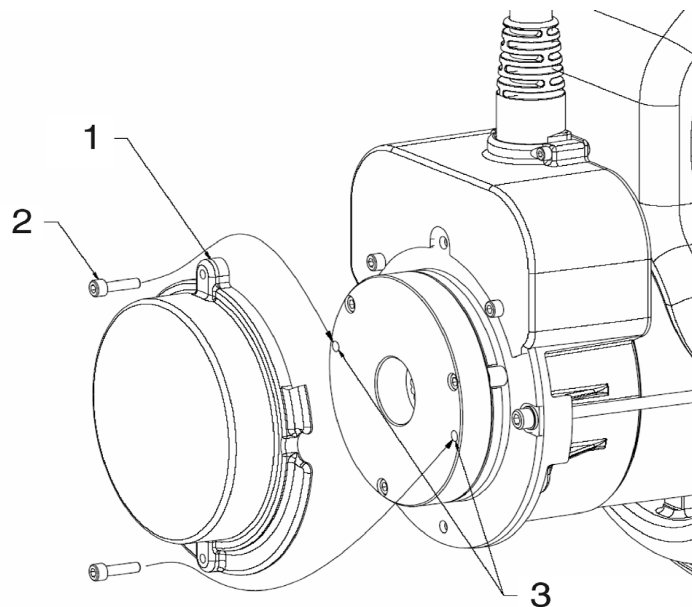

KAPITTEL 4. NØDPROSEDYRER

4.1 GENERELT

Dette kapitlet omfatter informasjon om hvilke prosedyrer som skal følges, og om hvilke systemer og kontroller som skal brukes hvis en nødssituasjon skulle oppstå under maskindrift. Før maskinen settes i drift, og med jevne mellomrom deretter, bør hele brukerhåndboken, inkludert dette kapitlet, gjennomgås av alt personell som har arbeid eller kontakt med maskinen som en del av sitt ansvarsområde.

Nødstoppbryter

Når du trykker på én av disse store røde bryterne, én på bakkekontrollstasjonen og én på plattformkontrollstasjonen, vil maskinen stanse øyeblikkelig.

⚠ ADVARSEL!

KONTROLLER MASKINEN HVER DAG FOR Å SIKRE AT NØDSTOPPBRYTERNE ER PÅ PASS OG AT BAKKEKONTROLLINSTRUKSJONENE ER PÅ PASS OG LESE-LIGE. BAKKEKONTROLLSTASJON

Bakkekontrollstasjonen befinner seg på venstre side av maskinrammen. Kontrollene på dette panelet kan overstyre plattformkontrollene og kontrollere plattformens heve- og senkefunksjoner fra bakken. Still inn kontrollvalgbyteren på bakke og bruk heve-/senkebyteren til å heve eller senke plattformen.

Manuell senking

Den manuelle senkeventilen brukes til å senke plattformen ved hjelp av tyngdekraften i tilfelle av fullstendig svikt i strømforsyningen. Det manuelle senkehåndtaket er plassert bakpå maskinen, over det venstre bakhjulet. Håndtaket er koblet til den manuelle senkeventilen på løftesynderen via en kabel. Når du trekker ut det manuelle senkehåndtaket, åpnes ventilspolen og plattformen senkes.

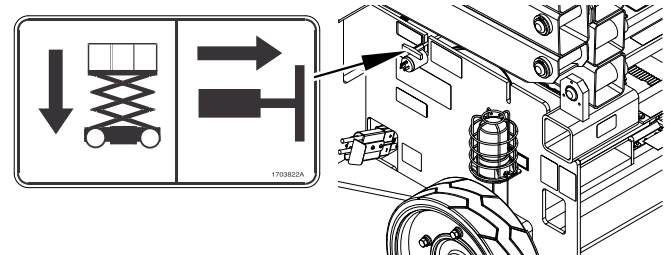

Manuell senking – Plassering av T-bjelke

4.2 NØDDRIFT

Bruk av bakkekontroller

MERK

SØRG FOR AT DU VET HVORDAN DU BRUKER BAKKEKONTROLLENE I EN NØD-SITUASJON.

Bakkepersonell må ha grundig kjennskap til maskinens bruksegenskaper og bakkekontrollfunksjoner. Opplæring bør omfatte drift av maskinen, gjennomgang og forståelse av dette kapitlet og praktisk bruk av kontrollene i simulerte nødssituasjoner.

Føreren er ikke i stand til å styre maskinen

1. Maskinen skal KUN styres fra bakkekontrollen når påkrevd personell og utstyr (kraner, vinsjer osv.) er til stede for å fjerne faren eller nødssituasjonen på en sikker måte.
2. Annet kvalifisert personell på plattformen kan benytte plattformkontrollene. **STANS BRUKEN AV MASKINEN HVIS KONTROLLENE IKKE FUNGERER SOM DE SKAL.**
3. Kraner, gaffeltrucker og annet tilgjengelig utstyr skal brukes til å flytte personell som oppholder seg på plattformen og stabilisere maskinen i tilfelle maskinkontrollene viser seg å være utilstrekkelige eller det oppstår maskinfeil ved bruk.

Plattform sitter fast i høyden

Hvis plattformen kiler seg fast eller festes i konstruksjoner eller utstyr i høyden, må følgende operasjoner utføres:

1. Slå av maskinen.
2. Berg alle personer i plattformen før maskinen frigjøres. Personellet må være ute av plattformen før du bruker noen kontroller på maskinen.
3. Bruk kraner, gaffeltrucker eller annet utstyr etter behov til å stabilisere maskinens bevegelser og hindre at den tipper over.
4. Løsne plattformen forsiktig fra objektet fra bakkekontrollene.
5. Når maskinen er kommet klar, før plattformen tilbake til sikker stilling.
6. Se etter skade på maskinen. Hvis maskinen er skadet eller ikke fungerer ordentlig, må den slås av øyeblikkelig. Rapport problemet til rette vedlikeholdspersonale. Ikke benytt maskinen før den er erklært sikker i bruk.

Rette opp en veltet maskin

Plasser en gaffeltruck med egnet lastekapasitet eller tilsvarende utstyr under den siden av chassiset som er hevet, og bruk en kran eller annet egnet løfteutstyr til å løfte plattformen, mens chassiset senkes av gaffeltrucken eller tilsvarende utstyr.

Inspeksjon etter hendelse

Etter enhver episode må maskinen inspiseres grundig og alle funksjoner testes. Begynn med bakkek kontrollene og kontroller deretter plattformkontrollene. Ikke løft høyere enn 3 meter (10 ft) før det er sikkert at alle skader er reparert, om nødvendig, og at alle kontrollene fungerer korrekt.

4.3 VARSLING OM HENDELSER

JLG Industries, Inc. må varsles øyeblikkelig hvis det oppstår en hendelse der et produkt fra JLG er involvert. Selv om det tilsynelatende ikke har oppstått skade på person eller eiendom, må JLG kontaktes via telefon og gis alle de nødvendige detaljene.

- USA: 877-JLG-SAFE (554-7233)
- EUROPA: (32) 0 89 84 82 20
- AUSTRALIA: (61) 2 65 811111
- E-post: productsafety@jlg.com

Dersom det unnlates å varsle produsenten om en hendelse som involverer et produkt fra JLG Industries innen 48 timer etter en slik hendelse, kan dette ugyldiggjøre alle garantiforhold for den bestemte maskinen.

MERK

MASKINEN MÅ INSPISERES GRUNDIG ETTER ETHVERT UHELL. IKKE HEV PLATTFORMEN FØR DU ER SIKKER PÅ AT ALLE SKADER ER REPARERT, OG AT ALLE KONTROLLENE FUNGERER SOM DE SKAL. TEST ALLE FUNKSJONER OG BEGYNN MED BAKKEKONTROLLSTASJONEN OG KONTROLLER DERETTER PLATTFORMKONTROLLKONSOLLEN.



NOTATER:

KAPITTEL 5. TILBEHØR

Tabell 5-1. Tilbehør (alle modeller)

Tilbehør	MARKED						
	ANSI (KUN USA)	ANSI	CSA	CE	AUS	Japan	Kina
1/2 in lufteslange	X	X	X	X	X	X	X
Antivandalismedeksel		X		X	X		X
Elektrikertre	X	X	X	X	X	X	X
Elektrikerpakke	X	X	X	X	X	X	X
Panelbærer	X	X	X	X	X	X	X
Rørstativer	X	X	X	X	X	X	X
Fabrikkpakke	X	X	X		X	X	X
Deksel til plattformkontrollboks		X		X		X	X
Henger til plattformkontrollboks	X	X	X	X	X	X	X
Polstring til plattformrekkverk (med begrensingsbryter)	X	X		X	X		X
Polstring til plattformrekkverk (uten begrensingsbryter)	X	X	X	X	X	X	X
Rørleggerpakke	X	X	X	X	X	X	X
QuikWelder	X	X	X	X	X	X	X
Plattformarbeidslys	X	X	X	X	X	X	X

Tabell 5-1. Tilbehør (alle modeller)

Tilbehør	MARKED						
	ANSI (KUN USA)	ANSI	CSA	CE	AUS	Japan	Kina
WorkStation	X	X	X	X	X	X	X
SkySense™	X	X	X	X	X	X	X

Tabell 5-2. Relasjonstabell for ekstrautstyr/tilbehør (alle modeller)

TILBEHØR	NØDVENDIG ELEMENT	KOMPATIBEL MED (merknad 1 og 3)	IKKE KOMPATIBEL MED	UTSKIFTBAR MED (merknad 2)
1/2 in lufteslange		Antivandalismepakke, elektrikertrø, elektriker-/fabrikk-/rørleggerpakker, vekselretter, panelbærer, rørstativer, polstring til plattformrekkverk, plattformarbeidslys, WorkStation	QuikWelder	
Antivandalismepakke (merknad 7*)		Elektrikertrø, vekselretter, panelbærer, rørstativer, polstring til plattformrekkverk, plattformarbeidslys, QuikWelder, skrustikke, WorkStation	Plattformboksdeksel, plattformboks-henger	
Elektrikertrø		Antivandalismepakke, vekselretter, panelbærer, rørstativer, plattformboksdeksel, WorkStation, plattformarbeidslys	Fabrikk- og rørleggerpakker, polstring til plattformrekkverk, QuikWelder	

Tabell 5-2. Relasjonstabell for ekstrautstyr/tilbehør (alle modeller)

TILBEHØR	NØDVENDIG ELEMENT	KOMPATIBEL MED (merknad 1 og 3)	IKKE KOMPATIBEL MED	UTSKIFTBAR MED (merknad 2)
Elektrikerpakke (merknad 9*)	Inkluderer: Elektrikertre, rørstativer, skrustikke, WorkStation (uten 12V-uttak)	Antivandalismepakke, vekselretter, plattformboksdeksel	Panelbærer, polstring til plattform-rekkverk, plattformarbeidslys, QuikWelder,	Rørstativer kan byttes med panelbærer
Vekselretter (merknad 6*)		Antivandalismepakke, elektrikertre, elektriker-/fabrikk-/rørleggerpakker, panelbærer, rørstativer, plattformboksdeksel, polstring til plattform-rekkverk, plattformarbeidslys, QuikWelder, WorkStation		
Panelbærer (merknader 4 og 5*)		Antivandalismepakke, elektrikertre, vekselretter, rørstativer, QuikWelder, WorkStation	Polstring til plattformrekkverk, plattformarbeidslys	Rørstativer
Rørstativer (merknader 4 og 5*)		Antivandalismepakke, elektrikertre, vekselretter, panelbærer, plattformboksdeksel, QuikWelder, WorkStation	Polstring til plattformrekkverk, plattformarbeidslys	Panelbærer
Fabrikkpakke (merknad 9*)	Inkluderer: Rørstativer, QuikWelder, skrustikke, WorkStation (med 12V-uttak)	Antivandalismepakke, vekselretter, plattformboksdeksel	Panelbærer, polstring til plattform-rekkverk, plattformarbeidslys, QuikWelder	Rørstativer kan byttes med panelbærer
Deksel til plattformkontrollboks		Elektrikertre, elektriker-/fabrikk-/rørleggerpakker, vekselretter, panelbærer, rørstativer, polstring til plattformrekkverk, plattformarbeidslys, QuikWelder, WorkStation	Antivandalismepakke, henger til plattformkontrollboks	

Tabell 5-2. Relasjonstabell for ekstrautstyr/tilbehør (alle modeller)

TILBEHØR	NØDVENDIG ELEMENT	KOMPATIBEL MED (merknad 1 og 3)	IKKE KOMPATIBEL MED	UTSKIFTBAR MED (merknad 2)
Henger til plattformkontrollboks		Elektrikertre, elektriker-/fabrikk-/rørleggerpakker, vekselretter, panelbærer, rørstativer, polstring til plattformrekkverk, plattformarbeidslys, QuikWelder, WorkStation	Antivandalismepakke, deksel til plattformkontrollboks	
Polstring til plattformrekkverk		Antivandalismepakke, vekselretter, plattformboksdeksel	Elektrikertre, elektriker-/fabrikk-/rørleggerpakker, panelbærer, rørstativer, plattformarbeidslys, QuikWelder, WorkStation	
Plattformarbeidslys		Antivandalismepakke, vekselretter, plattformboksdeksel, polstring til plattformrekkverk, QuikWelder	Elektriker-/pakke, fabrikk-/rørleggerpakke, panelbærer, rørstativer, polstring til plattformrekkverk, WorkStation	
Rørleggerpakke (merknad 9*)	Inkluderer: Rørstativer, skrustikke, WorkStation (med 12 V-uttak)	Antivandalismepakke, vekselretter, plattformboksdeksel, QuikWelder	Panelbærer, polstring til plattformrekkverk, plattformarbeidslys	Rørstativer kan byttes med panelbærer
QuikWelder	QuikWelder Ready	Antivandalismepakke, vekselretter, panelbærer, rørstativer, plattformboksdeksel, plattformarbeidslys, skrustikke, WorkStation	Elektrikertre eller -pakke, polstring til plattformrekkverk	
Skrustikke (merknad 8*)	--	--	--	--
WorkStation		Antivandalismepakke (se merknad 7), elektrikertre, vekselretter, panelbærer, rørstativer, plattformboksdeksel, QuikWelder	Polstring til plattformrekkverk	

Tabell 5-2. Relasjonstabell for ekstrautstyr/tilbehør (alle modeller)

TILBEHØR	NØDVENDIG ELEMENT	KOMPATIBEL MED (merkna 1 og 3)	IKKE KOMPATIBEL MED	UTSKIFTBAR MED (merkna 2)
SkySense		Alle	Ingen	
Merkna 1: Ethvert tilbehør som ikke er oppført under "Kompatibel med", antas å ikke være kompatibelt.				
Merkna 2: Tilbehøret kan brukes på samme maskin, men ikke samtidig.				
Merkna 3: På 1930ES, 2032ES og 2632ES kan maksimalt to ekstrautstyr kombineres på plattformen, men de må monteres på motsatt side av hverandre på plattformen.				
Merkna 4: Panelbærer og rørstativer kan byttes med hverandre så lenge elektriker-/skrustikke/WorkStation ikke er installert.				
Merkna 5: Tilbehøret er ikke tilgjengelig for 1930ES.				
Merkna 6: For mer informasjon om vekslerretten, se tabell 5–6 i driftshåndboken for ES-saksen.				
Merkna 7: Antivandalismepakke kan bare være installert samtidig med WorkStation på modellene 2646ES og 3246ES.				
Merkna 8: Skrustikken er tilgjengelig bare som en del av elektriker-, fabrikk- og rørleggerpakkene.				
Merkna 9: Elektriker-, fabrikk- og rørleggerpakkene er bare tilgjengelige for modellene 2646ES og 3246ES.				
				4150546 G

5.1 1/2 IN LUFTESLANGE

1/2 in lufteslangen er en tilpasning for luftdrevne verktøy som er montert på plattformen.

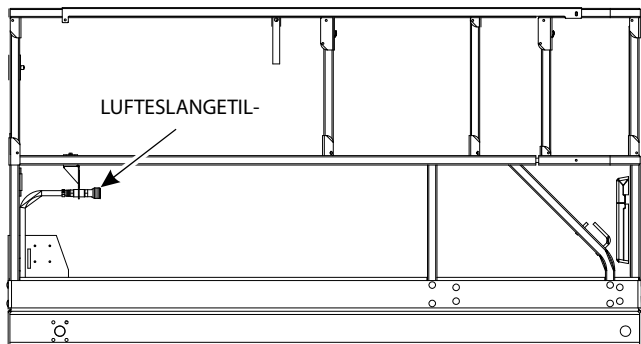

0274370 E

5.2 ANTIVANDALISMEPAKKE

Antivandalismepakken består av to låsbare deksler for plattform- og bakkekontrollboksene, som forhindrer uautorisert bruk av maskinen. Låser følger ikke med dette settet.

MERK: Antivandalismepakke og WorkStation kan bare være installert samtidig på modellene 2646ES og 3246ES.

5.3 ELEKTRIKERTRE

Elektrikertreet er et stødig stativ der elektrikerer kan henge ledningsspoler. Utformingen passer ideelt til å trekke ledninger og redusere friksjonen fra bakkebaserte ledningsspoler. Det er standardtilbehør i elektrikerpakken.

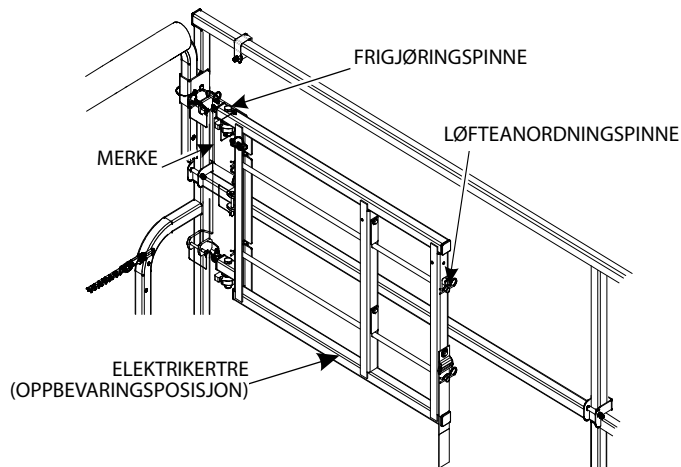

1001184843 B

MERK: Elektrikertreet kan være installert samtidig med panelbærer, rør-stativer, QuikWelder eller WorkStation, så lenge det er montert på motsatt side av plattformen.

Sikkerhetsforholdsregler

⚠ ADVARSEL!

DETTE TILBEHØRET VIRKER INN PÅ PLATTFORMENS TOTALE KAPASITET. JUSTER I HENHOLD TIL KAPASITETSMERKET.

- Sørg for at ingen oppholder seg under plattformen.
- Ikke forlat plattformen over rekkverket. Du må heller ikke stå på rekkverket.
- Ikke trekk i ledningen ved å kjøre maskinen.
- Du må bare trekke i ledningen langs maskinens lengste akse med stativet i arbeidsposisjon.
- Sørg for at ledningsspoler kan rotere fritt.
- Sett det tilbake i oppbevaringsposisjon når det ikke er i bruk.

Klargjøring og inspeksjon

- Kontroller at stativet er festet til plattformen.
- Se etter manglende eller skadde komponenter. Skift hvis det er nødvendig.
- Se etter løse muttere og bolter. Om nødvendig må du stramme dem i henhold til spesifikasjonene i momentdiagrammet i kapittel 1 i servicehåndboken for ES-saksen.

Bruk

- Bytt ut manglende eller uleselige merker.
 - Kontroller at utløserpinnene er i god stand og virker som de skal.
1. Trekk ut utløserpinnene, og roter stativet fra oppbevaringsposisjonen.
 2. Trekk løfteanordningspinnen for spolestangen som skal lastes.
 3. Last spolene på stangen, og sett på løfteanordningspinnen.
 4. Sving stativet tilbake i driftsposisjon, og lås det på plass ved å sette på utløserpinnen.
 5. Når det ikke er i bruk, skal du fjerne spoler og sette stativet tilbake i oppbevaringsposisjon.

5.4 ELEKTRIKERPAKKE

Elektrikerpakken inneholder bestemte typer tilbehør for å hjelpe elektrikere med ulike oppgaver. Dette tilbehørssettet omfatter elektrikeretre, rørstativ, skrustikke og WorkStation uten 12 V-uttak. Se på de enkelte typene ekstrautstyr i dette kapitlet angående beskrivelse og funksjon.

Elektrikerpakken er bare tilgjengelig for modellene 2646ES og 3246ES.

Sikkerhetsforholdsregler



DISSE TILBEHØRENE VIRKER INN PÅ PLATTFORMENS TOTALE KAPASITET. JUSTER I HENHOLD TIL KAPASITETSMERKENE. PLATTFORMEN ELLER TILBEHØRENE MÅ IKKE OVERBELASTES.

MERK: *WorkStation kan festes hvor som helst på plattformen, så lenge den er montert på motsatt side av skrustikken og elektrikeretret.*

MERK: *Panelbærer og rørstativer kan byttes med hverandre.*

- Kontroller at alt tilbehør har hurtigfrigjøringspinner og/eller borrelås festet til enhver tid.
- Alt tilbehør må være festet og i oppbevaringsposisjon før maskinen kan transporteres.

- Sørg for at ingen oppholder seg under plattformen.
- Ikke forlat plattformen over rekkverket. Du må heller ikke stå på rekkverket.
- Sett tilbehør tilbake i oppbevaringsposisjon, eller fjern det når det ikke er i bruk.

Klargjøring og inspeksjon

- Kontroller at alle komponenter er festet til plattformen.
- Se etter manglende eller skadde komponenter. Skift hvis det er nødvendig.
- Se etter løse muttere og bolter. Om nødvendig må du stramme dem i henhold til spesifikasjonene i momentdiagrammet i kapittel 1 i servicehåndboken for ES-saksen.
- Bytt ut manglende eller uleselige merker.
- Bytt ut stropper som er revnet eller frynset.

Bruk

Se hvert tilbehør i dette kapitlet for spesifikke instruksjoner for bruk.

5.5 PANELBÆRER

Panelbærere kan heve flate plater eller paneler ved å plassere dem i en kanal på utsiden av plattformen. Den består av en bæreskuff som løper parallelt med plattformen på langs og en justerbar brakett montert på rekkverket for å holde materialet på plass.

Panelene kan være på opptil 1,22 m x 2,4 m (4 ft x 8 ft), eller omtrent 3 m² (32 ft²).

Dette tilbehøret er tilgjengelig for modellen 1930ES kun i CE-markeder og det australske markedet.

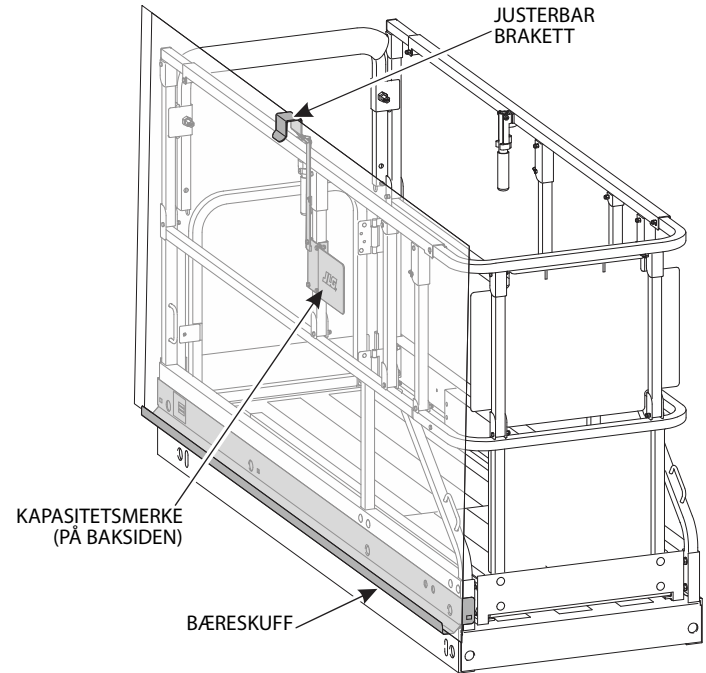

MERK: Panelbærer og rørstativer kan ikke være installert samtidig hvis WorkStation er installert, selv om de kan byttes med hverandre.

Sikkerhetsforholdsregler

⚠ ADVARSEL!

FLERE TYPER TILBEHØR FOR MATERIALHÅNDTERING KAN VÆRE INSTALLERT, MEN BARE ETT KAN LASTES OM GANGEN, MED MINDRE JLG INDUSTRIES, INC. GODKJENNER BRUK AV FLERE.

⚠ ADVARSEL!

DETTE TILBEHØRET VIRKER INN PÅ PLATTFORMENS TOTALE KAPASITET. JUSTER I HENHOLD TIL KAPASITETSMERKET.

⚠ ADVARSEL!

NÅR DET ER LAST I BÆRESKUFFEN, VIL ØKNINGEN I AREALET SOM UTSETTES FOR VIND, REDUSERE STABILITETEN. SE MERKET FOR Å FINNE UT MAKSIMUM PANELSTØRRELSE OG VINDHASTIGHET.

- Sørg for at ingen oppholder seg under plattformen.
- Ikke forlat plattformen over rekkverket. Du må heller ikke stå på rekkverket.
- Fjern skuffen når den ikke brukes.

Klargjøring og inspeksjon

- Kontroller at alle komponenter er festet til plattformen.

- Se etter manglende eller skadde komponenter. Skift hvis det er nødvendig.
- Se etter løse muttere og bolter. Om nødvendig må du stramme dem i henhold til spesifikasjonene i momentdiagrammet i kapittel 1 i servicehåndboken for ES-saksen.
- Bytt ut manglende eller uleselige merker.
- Bytt ut stropper som er revnet eller frynset.

Bruk

1. Fest bæreskuffen på utsiden av plattformen.
2. Last panelbæreren med materialet, og fest med den justerbare braketten.
3. Plasser panelet på ønsket sted.
4. Fjern bæreskuffen når du er ferdig.

5.6 RØRSTATIVER

Rørstativene gjør det mulig å oppbevare rør eller kanaler inne på plattformen slik at man kan unngå skade på rekkverket og optimere nytten av plattformen når materialer skal heves. Dette består av to stativer, festet til det nederste rekkeverket, med justerbare stropper som holder lasten på plass.

Dette tilbehøret er tilgjengelig for modellen 1930ES kun i CE-markeder og det australske markedet.

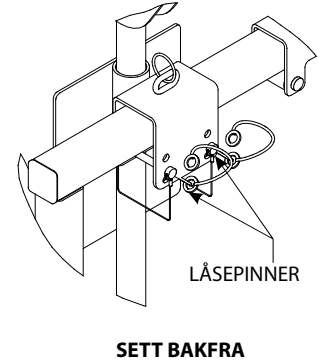
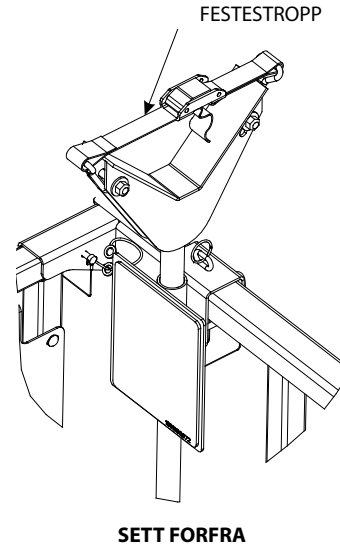
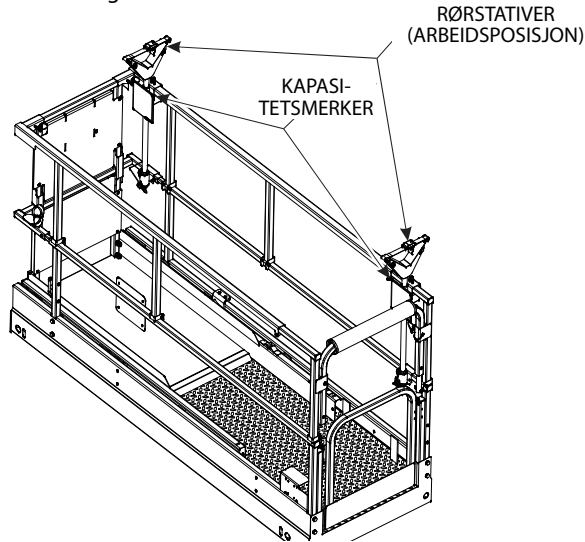

1001199182A

MERK: Panelbærer og rørstativer kan ikke være installert samtidig hvis WorkStation er installert, selv om de kan byttes med hverandre.

Sikkerhetsforholdsregler

⚠ ADVARSEL!

FLERE TYPER TILBEHØR FOR MATERIALHÅNDTERING KAN VÆRE INSTALLERT, MEN BARE ETT KAN LASTES OM GANGEN, MED MINDRE JLG INDUSTRIES, INC. GODKJENNER BRUK AV FLERE.

⚠ ADVARSEL!

DETTE TILBEHØRET VIRKER INN PÅ PLATTFORMENS TOTALE KAPASITET. JUSTER I HENHOLD TIL KAPASITETSMERKET. RØRSTATIVENE SKAL IKKE OVERLASTES.

- Sørg for at ingen oppholder seg under plattformen.
- Ikke forlat plattformen over rekkverket. Du må heller ikke stå på rekkverket.
- Ikke kjør maskinen uten at materialet er festet.
- Sett stativene tilbake i oppbevaringsposisjon når de ikke er i bruk.

Klargjøring og inspeksjon

- Kontroller at alle komponenter er festet til plattformen.
- Se etter manglende eller skadde komponenter. Skift hvis det er nødvendig.

- Se etter løse muttere og bolter. Om nødvendig må du stramme dem i henhold til spesifikasjonene i momentdiagrammet i kapittel 1 i servicehåndboken for ES-saksen.
- Bytt ut manglende eller uleselige merker.
- Bytt ut stropper som er revnet eller frynset.

Bruk

1. Når du skal klargjøre stativer for last, må du ta ut låsepinnene, rotere hvert stativ 90 grader fra oppbevarings- til arbeidsposisjon og feste stativene med låsepinnene.
2. Plasser materialet med vekten jevnt fordelt mellom begge stativene. Kapasitetsangivelsen på merket skal ikke overskrides.
3. Før festestroppene i hver ende rundt lasten og trekk til.
4. Løsne og fjern festestroppene, og ta deretter materialet forsiktig av stativene.

MERK: *Trekk festestroppene rundt eventuelt gjenværende materiale før du fortsetter med maskinoperasjoner.*

5. Når stativene ikke skal brukes mer, må du ta ut låsepinnene, rotere stativene 90 grader til oppbevaringsposisjonen og sette inn låsepinnene igjen.

5.7 FABRIKKPAKKE

Fabrikkpakken inneholder bestemte typer tilbehør for å hjelpe med diverse oppgaver som er aktuelle i et fabrikkmiljø. Dette tilbehørssettet inneholder rørstativer, QuikWelder, skrustikke og WorkStation med et 12 V-uttak. Se på de enkelte typene ekstrautstyr i dette kapitlet angående beskrivelse og funksjon.

Fabrikkpakken er bare tilgjengelig for modellene 2646ES og 3246ES.

Sikkerhetsforholdsregler



ADVARSEL!

DISSE TILBEHØRENE VIRKER INN PÅ PLATTFORMENS TOTALE KAPASITET. JUSTER I HENHOLD TIL KAPASITETSMERKENE. PLATTFORMEN ELLER TILBEHØRENE MÅ IKKE OVERBELASTES.

MERK: *WorkStation kan festes hvor som helst på plattformen, så lenge den er montert på motsatt side av QuikWelder og skrustikken.*

MERK: *Panelbærer og rørstativer kan byttes med hverandre.*

- Kontroller at alt tilbehør har hurtigfrigjøringspinner og/eller borrelås festet til enhver tid.
- Alt tilbehør må være festet og i oppbevaringsposisjon før maskinen kan transporteres.

- Sørg for at ingen oppholder seg under plattformen.
- Ikke forlat plattformen over rekkverket. Du må heller ikke stå på rekkverket.
- Sett tilbehør tilbake i oppbevaringsposisjon, eller fjern det når det ikke er i bruk.

Klargjøring og inspeksjon

- Kontroller at alle komponenter er festet til plattformen.
- Se etter manglende eller skadde komponenter. Skift hvis det er nødvendig.
- Se etter løse muttere og bolter. Om nødvendig må du stramme dem i henhold til spesifikasjonene i momentdiagrammet i kapittel 1 i servicehåndboken for ES-saksen.
- Bytt ut manglende eller uleselige merker.
- Bytt ut stropper som er revnet eller frynset.

Bruk

Se hvert tilbehør i dette kapitlet for spesifikke instruksjoner for bruk.

5.8 PLATTFORMBOKSDEKSEL

Dette tilbehøret er et deksel for plattformkontrollboksen som skjerner den fra elementene og normal slitasje.

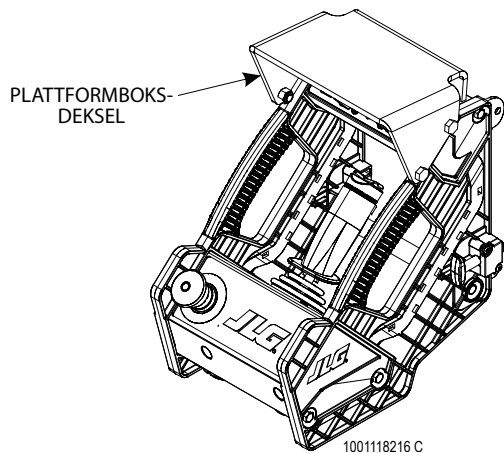

5.9 PLATTFORMBOKSHENGER

Dette tilbehøret består av en brakett der plattformboks kontrollen kan henge fra plattformrekkeverket.

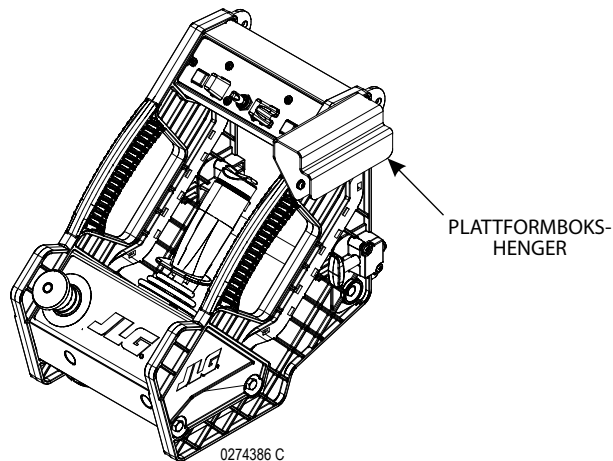

5.10 POLSTRING TIL PLATTFORMREKKVERK

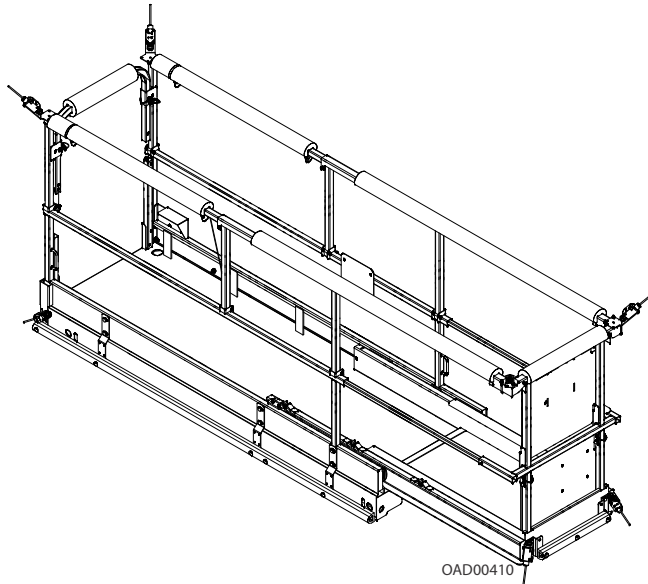

MERK: Alternativet med begrensingsbrytere vises.

Dette tilbehøret fungerer som en polstring på plattformrekkverket for å unngå skader på plattformen, i tillegg til objekter den kan støte på i felten.

Et alternativ med begrensingsbrytere overstyrer normal plattformfunksjon og bevegelse hvis noen av bryterne er engasjert av en hindring i umiddelbar nærhet av maskinen.

Betjening av begrensingsbryter

Når noen av begrensingsbryterne er aktivert, er maskinfunksjonene deaktivert og en alarm utløses (tre toner). Så lenge hindringen fortsatt er til stede, kan ikke maskinen flyttes.

For å tilbakestille bryterne i **plattformmodus**:

1. Slett den valgte funksjonen.
2. Trykk og hold hornknappen.
3. Engasjer den valgte funksjonen på nytt i motsatt retning.

For å nullstille bryterne i **bakkemodus**:

1. Slett den valgte funksjonen.
2. Engasjer den valgte funksjonen på nytt i motsatt retning.

MERK: Funksjoner i motsatt retning vil bevege seg i krypemodus inntil avstands-bryteren ikke lenger er utløst.

5.11 PLATTFORMARBEIDSLYS

Plattformarbeidslisene består av to 24 V-lamper som er festet til plattformrekkverkene.

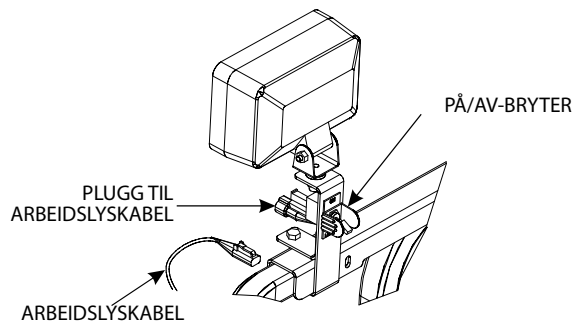
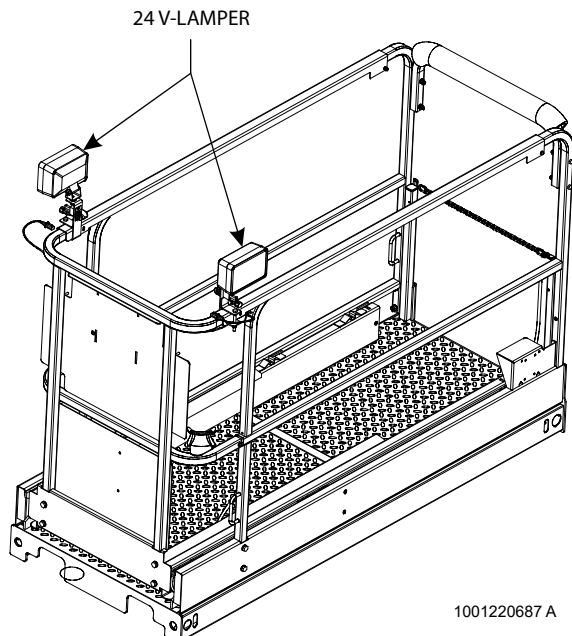

Bruk

Koble til arbeidsliskabelen. Slå på på/av-bryteren.

5.12 RØRLEGGERPAKKE

Rørleggerpakken inneholder bestemte typer tilbehør for å hjelpe rørleggere med ulike oppgaver. Dette tilbehørssettet inneholder rørstativer, skrustikke og WorkStation med et 12 V-uttak. Se på de enkelte typene ekstrautstyr i dette kapitlet angående beskrivelse og funksjon.

Rørleggerpakken er bare tilgjengelig for modellene 2646ES og 3246ES.

Sikkerhetsforholdsregler

MERK: *WorkStation kan festes hvor som helst på plattformen, så lenge den står på motsatt side av skrustikken.*



DISSE TILBEHØRENE VIRKER INN PÅ PLATTFORMENS TOTALE KAPASITET. JUSTER I HENHOLD TIL KAPASITETSMERKENE. PLATTFORMEN ELLER TILBEHØRENE MÅ IKKE OVERBELASTES.

- Kontroller at alt tilbehør har hurtigfrigjøringspinner og/eller borrelås festet til enhver tid.
- Alt tilbehør må være festet og i oppbevaringsposisjon før maskinen kan transporteres.
- Sørg for at ingen oppholder seg under plattformen.

- Ikke forlat plattformen over rekkverket. Du må heller ikke stå på rekkverket.
- Sett tilbehør tilbake i oppbevaringsposisjon, eller fjern det når det ikke er i bruk.

Klargjøring og inspeksjon

- Kontroller at komponentene er festet til plattformen.
- Se etter manglende eller skadde komponenter. Skift hvis det er nødvendig.
- Se etter løse muttere og bolter. Trekk dem til i henhold til spesifikasjonene i JLG-momentdiagrammet om nødvendig.
- Bytt ut manglende eller uleselige merker.
- Bytt ut stropper som er revnet eller frynset.

Bruk

Se hvert tilbehør i dette kapitlet for spesifikke instruksjoner for bruk.

5.13 QUIKWELDER™

JLG QuikWelder™ er et ledningsmatet sveiseapparat i egen beholder. Det kan sveise tynt til tykt stål med ett sveiseapparat og har dobbelt så høy effekt som et 110-volts tilkoblet sveiseapparat (200 ampere). En ventil for gassflytkontroll og integrert punktsveisemodus er inkludert for sveising av tynt metall. En brannslukker er montert på plattformens fremre stolpe.

Dette tilbehøret krever QuikWelder™ Ready, en ledning i varierende lengde alt etter modellen, som kobles til maskinens batteri og sørger for strøm til stasjonen.

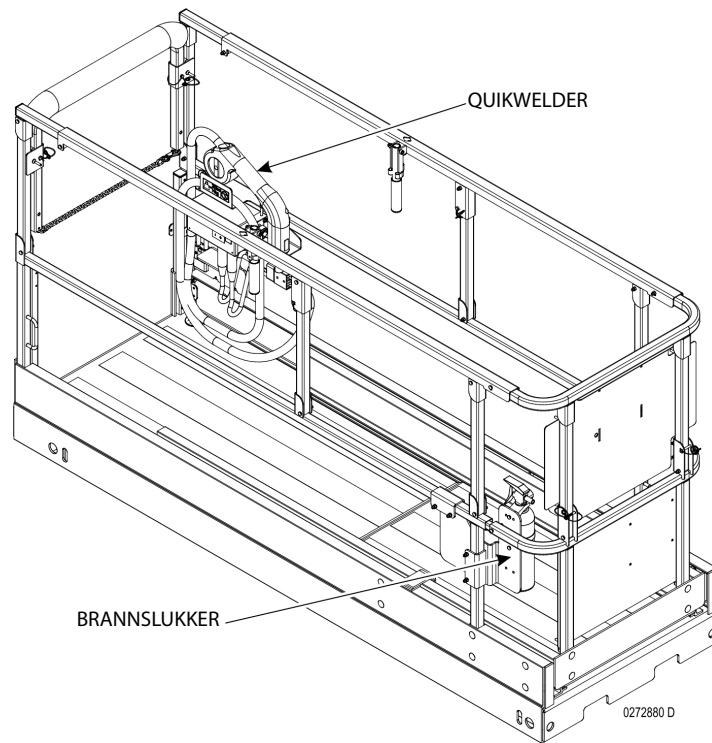

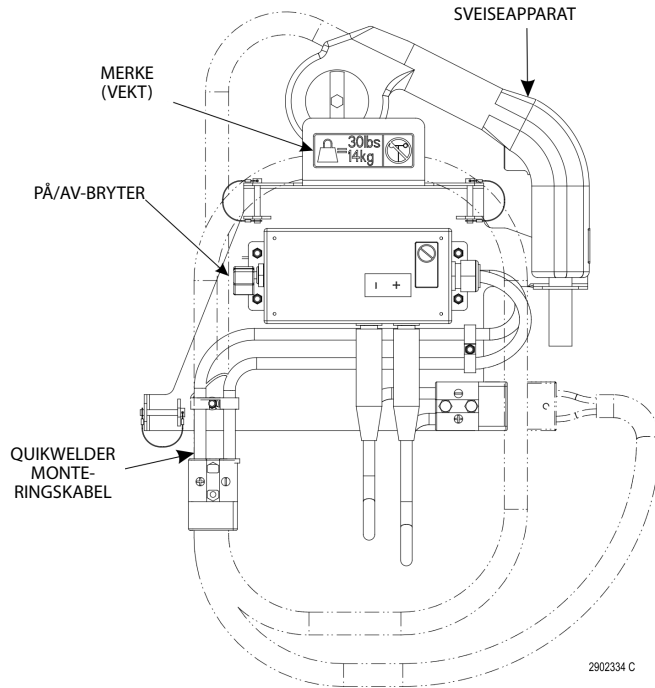

MERK: QuikWelder kan være installert samtidig med panelbæreren eller rørstativene. De to tilbehørene må imidlertid være montert på hver sin side av plattformen.

MERK: Hvis WorkStation er installert, må QuikWelder være installert på motsatt side av plattformen.

Sikkerhetsforholdsregler

⚠ ADVARSEL!

DETTE TILBEHØRET VIRKER INN PÅ PLATTFORMENS TOTALE KAPASITET. JUSTER I HENHOLD TIL KAPASITETSMERKET.

- Sørg for at ledninger har riktig polaritet.
- Bruk tøy som egner seg for sveising.
- Bruk riktige stavstørrelser og strømstillinger.
- Ikke bruk elektriske ledninger som ikke er jodet.
- Ikke bruk elektrisk verktøy i vann.
- Ikke sveis på plattformen.
- Ikke lag jordforbindelse gjennom plattformen.

Klargjøring og inspeksjon

- Kontroller at alle komponenter er festet til plattformen.
- Se etter manglende eller skadde komponenter. Skift hvis det er nødvendig.

- Se etter løse muttere og bolter. Om nødvendig må du stramme dem i henhold til spesifikasjonene i momentdiagrammet i kapittel 1 i servicehåndboken for ES-saksen.
- Bytt ut manglende eller uleselige merker.
- Sørg for at brannslukkeren er full, at den fungerer, og at den er montert på plattformens fremre stolpe.
- Kontroller at strømledningen er koblet til batteriet og ført gjennom armstakken med plattformkabelen.

Bruk

1. Fest jordingsledningen med klemme på materialet som skal sveises.
2. Sørg for at ledningene er koblet til QuikWelder™-boksen.
3. Ta sveiseapparatet ut av oppbevaringsposisjonen.
4. Slå på hovedbryteren.
5. Rett sveiseapparatet mot materialet som skal sveises. Trykk på bryteren for å mate ledningen mot materialet.
6. Juster hastigheten til ledningsmatningen med hastighetskotten på løpet.
7. Slå av hovedbryteren, og sett apparatet tilbake i oppbevaringsposisjon når det ikke brukes.

5.14 SKRUSTIKKE

Skrustikken sørger for at materialet er festet mens operatøren arbeider. Den er inkludert i elektriker-, fabrikk- og rørleggerpakene, som bare er tilgjengelige for modellene 2646ES og 3246ES.

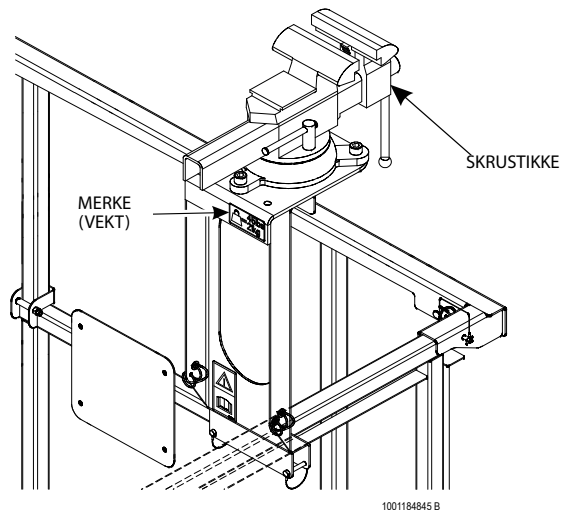

MERK: Hvis WorkStation er installert, må den være montert på motsatt side av plattformen i forhold til skrustikken.

Sikkerhetsforholdsregler

⚠ ADVARSEL!

DETTE TILBEHØRET VIRKER INN PÅ PLATTFORMENS TOTALE KAPASITET. JUSTER I HENHOLD TIL KAPASITETSMERKET.

- Maskinen skal ikke kjøres mens materiale er i skrustikken.

Klargjøring og inspeksjon

- Kontroller at skrustikken er festet til plattformen.
- Se etter manglende eller skadde komponenter. Skift hvis det er nødvendig.
- Se etter løse muttere og bolter. Om nødvendig må du stramme dem i henhold til spesifikasjonene i momentdiagrammet i kapittel 1 i servicehåndboken for ES-saksen.
- Bytt ut manglende eller uleselige merker.
- Ta av skrustikken når den ikke brukes.

Bruk

1. Legg materiale i skrustikken.
2. Trekk til håndtaket til materialet sitter fast.
3. Begynn arbeidet.

5.15 WORKSTATION

Med WorkStation får du ekstra plass til oppbevaring av verktøy og objekter, i tillegg til en justerbar arbeidsflate.

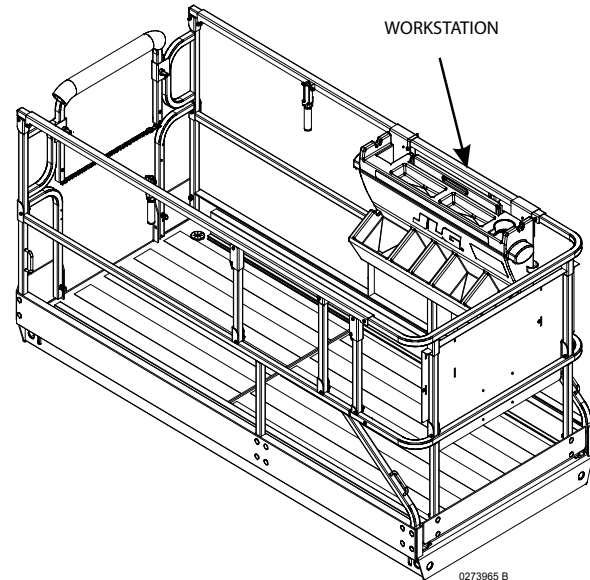

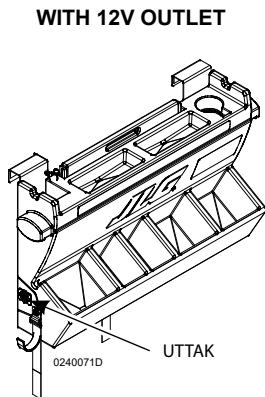
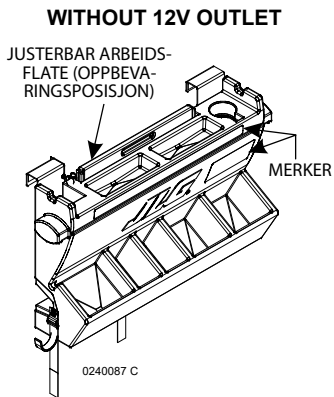

MERK: WorkStation kan kobles til hvor som helst på plattformen med mindre maskinen er utstyrt med et annet tilbehør. I det tilfellet må WorkStation kobles til på motsatt side.

Sikkerhetsforholdsregler

⚠ ADVARSEL!

DETTE TILBEHØRET VIRKER INN PÅ PLATTFORMENS KAPASITET. JUSTER I HENHOLD TIL KAPASITETSMERKET.

- Sett den justerbare arbeidsflaten tilbake til oppbevaringsposisjon når arbeidet er ferdig.

- Maskinen må bare kjøres når materialer er festet eller i oppbevaringsposisjon.

Klargjøring og inspeksjon

- Kontroller at WorkStation er festet til plattformen.
- Se etter manglende eller skadde komponenter. Skift hvis det er nødvendig.
- Se etter løse muttere og bolter. Om nødvendig må du stramme dem i henhold til spesifikasjonene i momentdiagrammet i kapittel 1 i servicehåndboken for ES-saksen.
- Bytt ut manglende eller uleselige merker.

Bruk

For å bruke den justerbare arbeidsflaten må du løfte opp håndtaket og plassere den på tvers av WorkStation.

5.16 SKYSENSE™

Generell informasjon

⚠ ADVARSEL!

SKYSENSE ER IKKE MENT Å ERSTATTE ELLER REDUSERE BEHOVET FOR AT OPERATØREN MÅ VÆRE OPPMERKSOM PÅ MILJØET RUNDT MASKINEN. FARER SOM FORÅRSAKER ALVORLIG PERSONSKADE ELLER DØD, KAN IKKE FOREBYGGES ELLER REDUSERES MED SKYSENSE. OPERATØREN MÅ ALLTID SE I KJØRERETNINGEN, UNNGÅ KRAFTLEDNINGER, UNNGÅ HINDRINGER SOM KAN TREFFE MASKINEN ELLER PERSONER I PLATTFORMEN, OG FØLGE ALLE INSTRUKSJONER, MERKER OG ANDRE ADVARSLER SOM FØLGER MED DENNE MASKINEN.

OPERATØREN MÅ IKKE STOLE PÅ SKYSENSE SOM EN ERSTATNING FOR Å FØLGE INSTRUKSJONENE OG ADVARSLERNE SOM FINNES I HÅNDBØKENE OG PLAKATER SOM FØLGER MED DENNE MASKINEN.

MERK

LES OG FORSTÅ DISSE INSTRUKSJONENE I SIN HELHET FØR DU BRUKER MASKINEN. TA UT BRUKSANVISNINGEN FRA MONTERINGSANVISNINGEN OG LEGG DISSE SIDENE I MASKINENS BRUKSANVISNING. OPPBEVAR ALLTID DISSE INSTRUKSJONENE SAMMEN MED MASKINEN.

MERK

SKYSENSE ER MENT Å BISTÅ OPERATØREN. SKYSENSE KAN IKKE DETEKTERE VISSE OBJEKTER AVHENGIG AV FORM, TYPE MATERIALE ELLER ORIENTERING AV OBJEKTET TIL SENSORENE. DET ER OPERATØRENS ANSVAR Å VÆRE KLAR OVER OMGIVELSENE TIL ENHVER TID.

MERK: *SkySense er ikke aktiv når du bruker maskinen fra jordingskontrollene.*

Bruk

SkySense bremser maskinens funksjonshastighet til krypehastighet når det er en viss avstand fra et objekt, kjent som "advarselssonen". Hvis maskinen fortsetter å nærme seg objektet og beveger seg inn i "stoppsonen", vil SkySense stoppe alle maskinfunksjoner.

For proporsjonale funksjoner som aktiveres av styrespaken, varierer størrelsen på advarselssonen basert på antall styrespak-aktiveringer. Stoppsonen aktiveres alltid i samme avstand fra objektet, uavhengig av posisjonen til styrespaken.

Meldingssamling

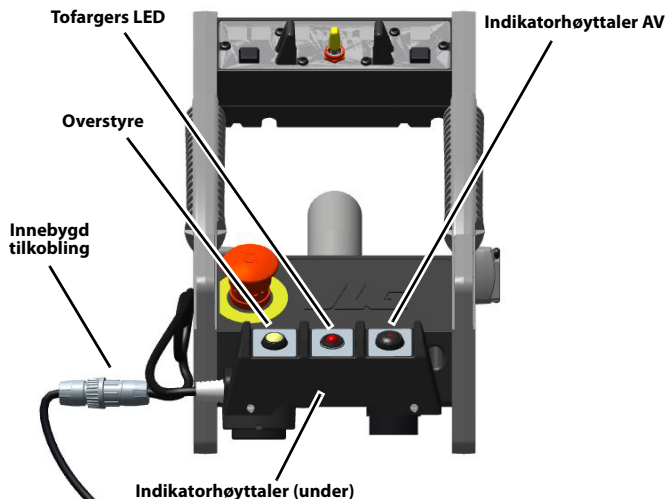

LED-indikator

En bicolor LED-indikator på plattform kontrollboksen signaliserer SkySense-aktivitet.

- **Ingen LED:** Normal drift.
- **LED blinker gult:** Maskinen er i SkySense-advarselsonen og vil redusere til forhøyet kjørehøydehastighet. Blinkerfrekvensen relaterer til nærheten av objektet.
- **Rød LED:** Maskinen er i SkySense-stoppsonen og alle maskinfunksjoner vil opphøre.
- **LED blinker rødt:** SkySense-sensoren er forhindret eller skadet. Hindringer må fjernes og forsvarlig funksjon verifiseres. Skadede sensorer må skiftes ut.

SkySense-alarm

Aktivering av SkySense er også signalisert av en hørbar alarm som indikerer SkySense-aktivitet når du når advarsel- eller stoppsoner.

I advarselssonen vil den hørbare alarmen pulsere og øke i frekvens når maskinen beveger seg nærmere objektet. I stoppsonen vil alarmen lyde en kontinuerlig tone.

Når maskinen er i stoppsonen vil i tillegg den hørbare alarmen til kontrollpanelet for plattformen lyde, noe som indikerer aktivisering av systemet for myk utførelse. Tilbakestill systemet ved å slippe opp utløserbryteren.

Hørbare SkySense-alarmer kan dempes, selv om LED-ene fortsetter å lyse. Imidlertid vil alarmen til plattformens kontrollpanel høres når maskinen går inn i SkySense-stoppsonen, hvilket signaliserer aktivisering av systemet for myk utførelse.

Overstyringsknapp

Den gule overstyringsknappen gjør det mulig for operatørene å omgå normal SkySense-operasjon for å bevege seg nærmere et objekt innenfor stoppsonen.

Når operatøren overstyrer SkySense via overstyringsknappen for å komme nærmere en arbeidsflate, vil maskinen opprettholde krypehastigheten og blinke den aktuelle indikatorfargen basert på plassering i enten advarsels- eller stoppsone.

SkySense-dekningsområder

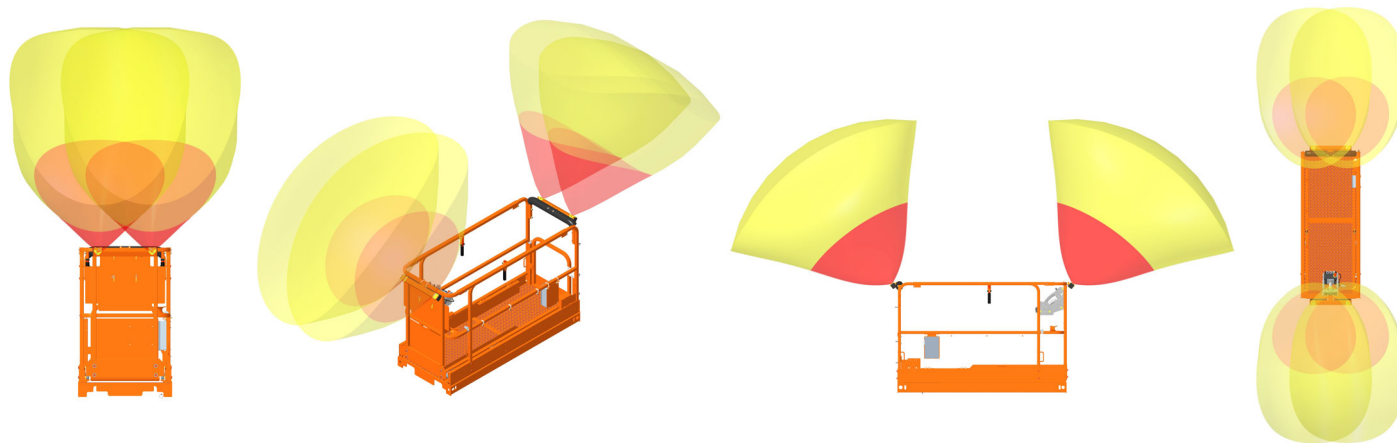

Nivå én

MERK: Sensorkjeger vist er overslag kun for referanse.

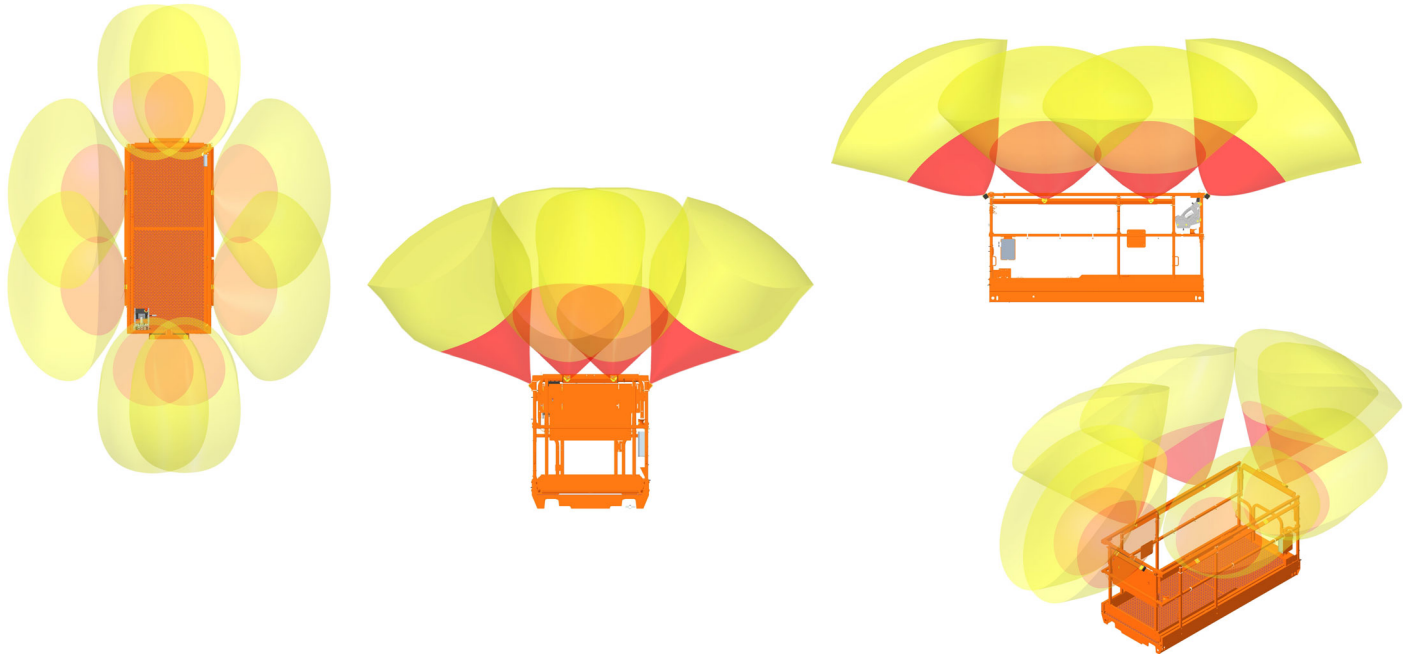

Nivå to

MERK: Sensorkjelder vist er overslag kun for referanse.



NOTATER:

<hr/> <hr/> <hr/> <hr/> <hr/> <hr/> <hr/> <hr/> <hr/> <hr/> <hr/> <hr/> <hr/> <hr/> <hr/> <hr/> <hr/> <hr/> <hr/> <hr/> <hr/> <hr/> <hr/>	<hr/> <hr/> <hr/> <hr/> <hr/> <hr/> <hr/> <hr/> <hr/> <hr/> <hr/> <hr/> <hr/> <hr/> <hr/> <hr/> <hr/> <hr/> <hr/> <hr/> <hr/> <hr/> <hr/> <hr/>
---	---

KAPITTEL 6. GENERELLE SPESIFIKASJONER OG VEDLIKEHOLD AV FØRER

6.1 INNLEDNING

Dette kapitlet i håndboken inneholder nødvendig tilleggsinformasjon for føreren angående riktig bruk og vedlikehold av maskinen.

Vedlikeholdsdelen i dette kapitlet er bare ment som informasjon som skal hjelpe føreren med å utføre daglige vedlikeholdsoppgaver, og erstatter ikke de grundigere kapitlene om forebyggende vedlikehold og tidsplan for inspeksjon som finnes i service- og vedlikeholdshåndboken.

Andre tilgjengelige utgivelser som gjelder spesielt for denne maskinen

Service- og vedlikeholdshåndbok31215074

Illustrerte delehåndbøker

1930ES31215075

2032ES, 2632ES31215076

2646ES, 3246ES31215077

KAPITTEL 6 - GENERELLE SPESIFIKASJONER OG VEDLIKEHOLD AV FØRER

6.2 DRIFTSSPESIFIKASJONER

Spesifikasjon	1930ES	2032ES	2632ES	2646ES	3246ES
Maksimum skråning ved transport (stigeevne)	25 %	25 %	25 %	25 %	25 %
Maksimal helling ved transport i lagret stilling (sidelengs) *	3°	3°	3°	3°	3°
Maksimal driftshelling (fullt forhøyet) I lengderetningen* Side til side*	3° 1.5°	3° 1.5°	3° 1,5° (dobbel kapasitet), 3° (enkel kapasitet)	3° 2°	3° 2°
Maksimal plattformhøyde	5,7 m (18,8 ft)	6 m (20 ft)	7,8 m (25,5 ft)	7,9 m (26 ft)	9,8 m (32 ft)
Maksimal dekkbelastning	699 kg (1540 lb)	832 kg (1835 lb)	832 kg (1835 lb)	1052 kg (2320 lb)	1052 kg (2320 lb)
Trykk på underlag (ANSI)	7,7 kg/cm ² (109 psi)	5,7 kg/cm ² (81 psi)	6,3 kg/cm ² (90 psi)	6,1 kg/cm ² (87 psi)	6,1 kg/cm ² (87 psi)
Trykk på underlag (CE)	8,7 kg/cm ² (123 psi)	6,3 kg/cm ² (90 psi)	6,3 kg/cm ² (90 psi)	6,9 kg/cm ² (98 psi)	6,9 kg/cm ² (98 psi)
Maksimal kjørehastighet	4,8 km/t (3 mph)	4,8 km/t (3 mph)	4,4 km/t (2,75 mph)	4 km/t (2,5 mph)	4 km/t (2,5 mph)
Maksimalt hydraulikktrykk	1900 psi	1900 psi	1900 psi	1900 psi	1900 psi
Indre styrevinkel	90°	90°	90°	90°	90°
Ytre styrevinkel	69°	69°	69°	67°	67°
Spenning for elektrisk anlegg (likestrøm)	24V	24V	24V	24V	24V
Omtrentlig brutto maskinvekt	1558 kg (3435 lb)	1966 kg (4335 lb)	2164 kg (4700 lb)	2737 kg (6035 lb)	2926 kg (6450 lb)
Bakkeklarerer PHP i bruk PHP forkortet	1,3 cm (0,5 in) 2,5 cm (1 in)	1,3 cm (0,5 in) 1,9 cm (0,75 in)	1,3 cm (0,5 in) 1,9 cm (0,75 in)	1,3 cm (0,5 in) 1,9 cm (0,75 in)	1,3 cm (0,5 in) 1,9 cm (0,75 in)
MERK: * For den japanske spesifikasjonen er vippeinnstillingen på maskiner merket "Ministry of Labor Notification #70" 5 grader (foran til bak og side til side), uavhengig av forhøyet plattformhøyde.					

Plattformkapasitet

MERK: *INNENDØRS BRUK* er bruk av en mobil hevet arbeidsplattform i områder som er skjermet mot all vind. *UTENDØRS BRUK* er bruk av en mobil hevet arbeidsplattform som kan utsettes for vind.

MERK: (1) Maksimal plattformkapasitet inkluderer plattform og plattformforlengelser.

1930ES

MARKED	MAKSIMAL DRIFTSHØYDE	MAKSIMAL PLATTFORMKAPASITET ⁽¹⁾	MAKSIMAL KAPASITET PÅ PLATTFORMFORLENGELSEN	MAKSIMAL ANTALL PERSONER TILLATT PÅ PLATTFORMEN	MAKS. SIDEKRAFT (Plattform forlenget helt ut ved maks. kapasitet)	MAKSIMAL VINDSTYRKE UNDER DRIFT
ANSI/CSA/JPN/KOR Utendørs Innendørs	5,7 m (18,8 ft) (full)	120 kg (265 lb) 227 kg (500 lb)	120 kg (265 lb) 120 kg (265 lb)	1 person + 40 kg (88 lb) 2 personer + 67 kg (148 lb)	200 N (45 lb) 400 N (90 lb)	12,5 m/s (28mph) 0 m/s (0mph)
CE/AUS/GB Utendørs Innendørs	5,7 m (18,8 ft) (full)	120 kg 230 kg	120 kg 120 kg	1 person + 40 kg 2 personer + 70 kg	200 N 400 N	12,5 m/s 0 m/s

KAPITTEL 6 - GENERELLE SPESIFIKASJONER OG VEDLIKEHOLD AV FØRER

2032ES

MARKED	MAKSIMAL DRIFTSHØYDE	MAKSIMAL PLATTFORMKAPASITET ⁽¹⁾	MAKSIMAL KAPASITET PÅ PLATTFORMFORLENGELSEN	MAKSIMAL ANTALL PERSONER TILLATT PÅ PLATTFORMEN	MAKS. SIDEKRAFT (Plattform forlenget helt ut ved maks. kapasitet)	MAKSIMAL VINDSTYRKE UNDER DRIFT
ANSI/CSA/JPN/KOR Utendørs Innendørs	6 m (20 ft) (full)	159 kg (350 lb) 363 kg (800 lb)	120 kg (265 lb) 120 kg (265 lb)	1 person + 79 kg (174 lb) 2 personer + 203 kg (447 lb)	200 N (45 lb) 400 N (90 lb)	12,5 m/s (28 mph) 0 m/s (0 mph)
CE/AUS/GB Utendørs Innendørs	6 m (20 ft) (full)	160 kg 360 kg	120 kg 120 kg	1 person + 80 kg 2 personer + 200 kg	200 N 400 N	12,5 m/s 0 m/s

2632ES

MARKED	MAKSIMAL DRIFTSHØYDE	MAKSIMAL PLATTFORMKAPASITET ⁽¹⁾	MAKSIMAL KAPASITET PÅ PLATTFORMFORLENGELSEN	MAKSIMAL ANTALL PERSONER TILLATT PÅ PLATTFORMEN	MAKS. SIDEKRAFT (Plattform forlenget helt ut ved maks. kapasitet)	MAKSIMAL VINDSTYRKE UNDER DRIFT
ANSI/CSA/JPN/KOR Innendørs	7,75 m (25,4 ft) (full)	227 kg (500 lb)	120 kg (265 lb)	2 personer + 67 kg (148 lb)	400 N (90 lb)	0 m/s (0 mph)
CE/AUS/GB Innendørs	7,75 m (full)	230 kg	120 kg	2 personer + 70 kg	400 N 400 N	0 m/s

KAPITTEL 6 - GENERELLE SPESIFIKASJONER OG VEDLIKEHOLD AV FØRER

2646ES

MARKED	MAKSIMAL DRIFTSHØYDE	MAKSIMAL PLATTFORMKAPASITET ⁽¹⁾	MAKSIMAL KAPASITET PÅ PLATTFORMFØRLENGELSEN	MAKSIMAL ANTALL PERSONER TILLATT PÅ PLATTFORMEN	MAKS. SIDEKRAFT (Plattform forlenget helt ut ved maks. kapasitet)	MAKSIMAL VINDSTYRKE UNDER DRIFT
ANSI/CSA/JPN/KOR Utendørs Innendørs	7,9 m (26 ft) (full)	227 kg (500 lb) 454 kg (1000 lb)	120 kg (265 lb) 120 kg (265 lb)	2 personer + 67 kg (147 lb) 2 personer + 294 kg (647 lb)	200 N (45 lb) 400 N (90 lb)	12,5 m/s (28 mph) 0 m/s (0 mph)
CE/AUS/GB Utendørs Innendørs	7,9 m (26 ft) (full)	230 kg 450 kg	120 kg 120 kg	2 personer + 70 kg 2 personer + 290 kg	200 N 400 N	12,5 m/s 0 m/s

3246ES

MARKED	MAKSIMAL DRIFTSHØYDE	MAKSIMAL PLATTFORMKAPASITET ⁽¹⁾	MAKSIMAL KAPASITET PÅ PLATTFORMFØRLENGELSEN	MAKSIMAL ANTALL PERSONER TILLATT PÅ PLATTFORMEN	MAKS. SIDEKRAFT (Plattform forlenget helt ut ved maks. kapasitet)	MAKSIMAL VINDSTYRKE UNDER DRIFT
ANSI/CSA/JPN/KOR Utendørs Innendørs	9,70 m (32 ft) (full) 7,95 m (26 ft) 9,70 m (32 ft) (full)	317 kg (700 lb) 454 kg (1000 lb) 317 kg (700 lb)	120 kg (265 lb) 120 kg (265 lb) 120 kg (265 lb)	1 person + 237 kg (524 lb) 2 personer + 294 kg (648 lb) 2 personer + 157 kg (348 lb)	200 N (45 lb) 400 N (90 lb) 400 N (90 lb)	12,5 m/s (28 mph) 0 m/s 0 m/s
CE/AUS/GB Utendørs Innendørs	9,70 m (full) 7,95 m 9,70 m (full)	320 kg 450 kg 320 kg	120 kg 120 kg 120 kg	1 person + 240 kg 2 personer + 290 kg 2 personer + 160 kg	200 N 400 N 400 N	12,5 m/s 0 m/s 0 m/s

KAPITTEL 6 - GENERELLE SPESIFIKASJONER OG VEDLIKEHOLD AV FØRER

Dimensjonsdata

Modell	1930ES		2032ES		2632ES		2646ES		3246ES	
	m	ft	m	ft	m	ft	m	ft	m	ft
Plattformhøyde – Hevet	5,7	18,8	6	20	7,77	25,5	7,9	26	9,7	31,8
Plattformhøyde – Oppbevert	0,9	2,9	1,1	3,6	1,2	4	1,2	4	1,2	4
Høyde for arbeid	7,6	25	7,9	26	9,8	32	9,8	32	11,6	38
Samlet maskinhøyde, oppbevert – Rekkverk oppe	2	6,5	2,2	7,2	2,3	7,7	2,3	7,7	2,3	7,7
Samlet maskinhøyde, oppbevert – Rekkverk foldet	1,6	5,2	1,8	6	1,9	6,4	1,9	6,4	1,9	6,4
Rekkverkhøyde (fra plattformgulv)	1,1	3,6	1,1	3,6	1,1	3,6	1,1	3,6	1,1	3,6
Samlet maskinbredde	0,8	2,5	0,81	2,66	0,81	2,66	1,2	3,7	1,2	3,7
Samlet maskinlengde – Plattformutvideren trukket tilbake	1,9	6	2,3	7,5	2,3	7,5	2,5	8,2	2,5	8,2
Samlet maskinlengde – Plattformutvideren forlenget	2,8	9	3,2	10,5	3,2	10,5	3,8	12,4	3,8	12,4
Plattformstørrelse – Lengde	1,9	6,1	2,3	7,5	2,3	7,5	2,5	8,2	2,5	8,2
Plattformstørrelse – Bredde	0,8	2,5	0,8	2,5	0,76	2,5	1,1	3,7	1,1	3,7
Lengde på plattformutvider	0,9	3	0,9	3	0,9	3	1,3	4,2	1,3	4,2
Hjulavstand	160 cm	63 in	188 cm	74 in	188 cm	74 in	209 cm	82,3 in	209 cm	82,3 in

Batterier

Spenning	6V per batteri
Amperetimer (standard batteri)	220 A
Amperetimer (ekstrabatteri med høytytelse)	245 A

Motorer

Kjøremotor

Type: Shuntvikling, Sepex, 24 V likestrøm

Kraft: 0,65 hestekrefter @ 3750 o/min

Hydraulisk pumpe / elektrisk motor (alle modeller)

Type: Serievikling, permanent magnet, 24 V likestrøm

Kraft: 3 kW

Kapasiteter

Modell	1930ES/	2032ES/ 2632ES	2646ES/ 3246ES
Hydraulikk tank	7,6l (2 gal)	7,6l (2 gal)	11,3l (3 gal)
Hydraulikksystem (inkludert tank)	8,3l (2.2 gal)	10,6l (2.8 gal)	19,9l (5.3 gal)

Dekk

Modell	1930ES	Alle andre modeller
Størrelse	323 mm x 100mm	406 mm x 125 mm
Maks. dekkbelastning	1134 kg (2500 lb)	1814 kg (4000 lb)
Tiltrekkingsmoment, hjulbolter	142 - 163 Nm (105-120 ft-lb)	

6.3 BATTERILADER

Spesifikasjoner

BESKRIVELSE	SPESIFIKASJONER		
Spenning for elektrisk anlegg (likestrøm)	24V		
Batterilader	Delta-Q	PRO – Eagle Performance-serien	Grønn strøm – Pylon International
Inngang Vekselstrømsinngangsspenning Nominell vekselstrøm-inngangsspenning Inngangsfrekvens Maks. vekselstrøm-inngangsstrøm Inntrengingsbeskyttelse Driftstemperatur	85–270 V vekselstrøm 100 VAC / 240 VAC RMS 50–60 Hz 7,5 A IP66 NEMA4 type 4 -40 °C (-40 °F) til +65 °C (149 °F)	108-132 V vekselstrøm 120 V AC RMS 45–65 Hz 12A IP35 -30 °C (-22 °F) til +50 °C (122 °F)	100–240 V vekselstrøm — — 45–65 Hz 8,5 A IP66 -20 °C (-4 °F) til +50 °C (122 °F)
Ytelse Nominell likestrøm-utgangsspenning Maks. likestrøm-utgangsspenning Maks. likestrøm-utgangsstrøm Maks. forriglingsstrøm	24 V 36 V 27,1 A 1 A og 24 V	24 V 31,92 V 25 A 1 A og 24 V	24 V 34 V 30 A 1 A og 24 V
Beskyttelse Utgang omvendt polaritet Utgang kortslutning	Elektronisk beskyttelse – Auto- matisk tilbakestilling Strøm begrenset	Elektronisk beskyttelse – Automatisk tilbakestilling Elektronisk beskyttelse – Automatisk tilbakestilling	Elektronisk beskyttelse – Automatisk tilbakestilling Elektronisk beskyttelse – Automatisk tilbakestilling
Vekselstrømovertbelastning Likestrømovertbelastning	Strøm begrenset Strøm begrenset	Grenkretsbeskyttelse Strøm begrenset	Strøm begrenset Strøm begrenset

Delta-Q

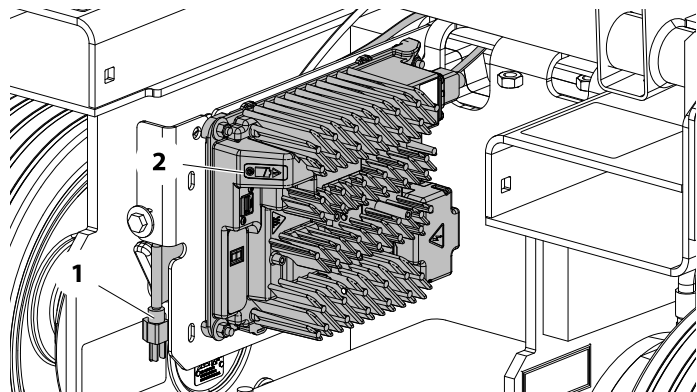

1. Inngangsplugg for AC-spenning 2. Ladeindikatorlamper

- **Vekselstrøm på:** Blå LED på
- **Lavt batterinivå:** Bunnpanel – Grønn LED blinker, toppanel – grønn LED av
- **Høyt batterinivå:** Bunnpanel – Grønn LED på, toppanel – grønn LED blinker
- **Ladning fullført:** Bunnpanel – Grønn LED på, toppanel – grønn LED på
- **Feilindikator:** Rød LED på
- **Varsel om ekstern feiltilstand:** Gul LED blinker

Eagle Performance

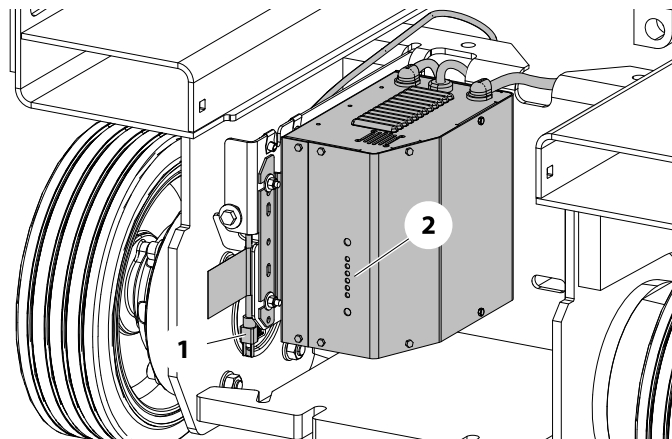

1. Inngangskabel for AC-spenning 2. Ladeindikatorlamper

- **Indikator for batteritype:** Gul LED på
- **Batterilading:** 30 %–60 %–90 % rød LED på
- **Ladning fullført:** Grønn LED på
- **Ingen batteri oppdaget:** 30 % rød LED blinker
- **Samlet tidtakerstans:** 30–60–90 % røde LED-er blinker
- **Stans ved intern overoppheting:** 30 – 90 % røde LED-er blinker

Grønn strøm (kun Kina (GB))

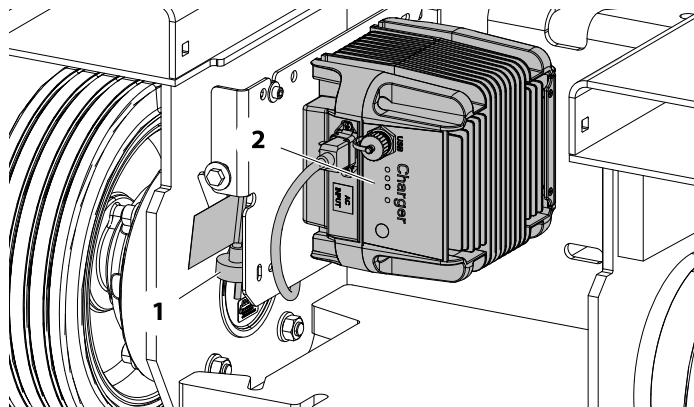

1. Inngangskabel for AC-spenning

2. Ladeindikatorlamper

- **Batterilading:** Gul LED – AGM – blinker raskt, oversvømt – forblir på / AGM oversvømt – blinker sakte
- **Ladning fullført:** Grønn LED på
- **Feilindikator:** Rød LED på
- **Utføring av selvdiagnostisering:** Gule og grønne LED-er blinker samtidig

Smøring

MERK: Bortsett fra anbefalingene fra JLG, er det ikke tilrådelig å blande forskjellige oljemerker eller -typer siden det kan hende at de ikke inneholder samme påkrevde tilsetningsstoffer eller at de ikke har sammenlignbar viskositet

Tabell 6-1. Hydraulikkoljespesifikasjoner

SPESIFIKASJON	MOBIL DTE 11M	MOBIL EAL ENVIRONSYN 32
ISO-viskositet	nr. 15	#32
Gravity API	31,9	—
Flytepunkt, maks.	-40 °C (-40 °F)	-51 °C (-59 °F)
Flammepunkt, min.	166 °C (330 °F)	268 °C (514 °F)
VISKOSITETSSPESIFIKASJONER		
ved 40 °C	15 cSt	33,1 cSt
ved 100 °C	4,1 cSt	6,36 cSt
ved 100 °F	80 SUS	—
ved 210 °F	43 SUS	—
cp ved -30 °F	3,2	—
Viskositetsindeks	140	147

Batterilader/vekselstrømretter

BESKRIVELSE	Xantrex 1001093839
VEKSELRETTER	
Utgangseffekt (kontinuerlig)	1000 W
Utgangseffekt (ekspansjon)	3000 W
Vekselstrøm-utgangsstrøm	36 A
Vekselstrøm-utgangsspenning	115 til 125 VAC
Utgangsfrekvens	60 Hz
Direktestrøm-inngangsspenning	21,2 til 29 VDC
Ekstern AV/PÅ	Ja
LADER	
Nominell likestrøm-utgangsspenning	28 VDC
Maksimal likestrøm-utgangsspenning	33 VDC
Maksimal likestrøm-utgangsstrøm	23 til 27 ADC
Obligatorisk forriglingsstrøm	1 A
Inngangsspenning (AC)	100 til 130 VAC
Nominell inngangsspenning (AC)	120 VAC
Inngangsfrekvens	54 til 66 Hz

KAPITTEL 6 - GENERELLE SPESIFIKASJONER OG VEDLIKEHOLD AV FØRER

BRUK	
Ladeindikator	Gul LED-indikator
Indikator for 100 % lading	Grønn LED-indikator
Feilindikator	Rød LED-indikator
BESKYTTELSE	
Utgang omvendt direktestrømpolaritet	125 A, utskiftbar sikring
Utgang vekselstrømkortslutning	Elektronisk beskyttelse – automatisk tilbakestilling
Vekselstrømovertlastning	20 A intern sakte ladesikring
Likestrømovertlastning	Spenning begrenset – internt kontrollert
MEKANISK	
Driftstemperatur	-40 °C til +85 °C (-40 °F til +185 °F)
Hus	Støt- og vannbestandig aluminium

6.4 VEDLIKEHOLD VED FØRER

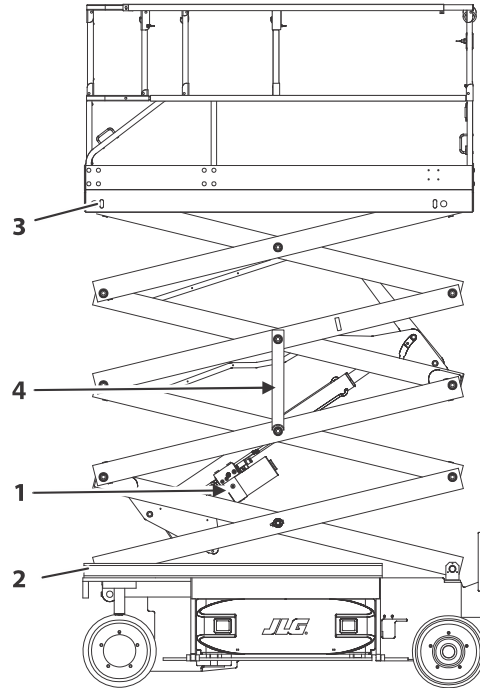

1. Hydraulikkolje
2. Nedre glidestykker
3. Øvre glidestykker
4. Saksarmer – Sikkerhetsstempel

Figur 6-1. Smøringstabell

Saksarmer – Sikkerhetsstempel

⚠ FORSIKTIG!

SIKKERHETSSTØTTEN MÅ ALLTID BRUKES NÅR DET UTFØRES VEDLIKEHOLD SARBEID PÅ MASKINEN SOM KREVER AT SAKSEARMEN ER HEVET OG AT DET IKKE ER LAST PÅ PLATTFORMEN.

Hvis du vil koble til sikkerhetsstøtten, skal du heve plattformen og rotere sikkerhetsstøtten fra oppbevaringsposisjonen på høyre side av maskinen. Senk plattformen til sikkerhetsstøtten hviler på sin angitte støttested, rett over senterbolten på armen nedenfor.

Hvis du vil oppbevare sikkerhetsstøtten, skal du heve plattformen, rotere sikkerhetsstøtten og sette den tilbake i oppbevaringsposisjonen.

Rutine for oljesjekk (1)

- Smørepunkt(er) – Påfyllingsplugg
- Kapasitet:

1930ES/2032ES/2632ES	2646ES/3246ES
7,6l (2 gal)	13,2l (3,5 gal)

- Smøring – hydraulikkolje
 - Intervall – hver 6. måned
1. Plasser saksejekken på et plant og jevnt underlag. Hev maskinen uten last på plattformen og sving sikkerhetsstøtten ut fra oppbevaringsposisjonen.
 2. Fortsett å heve plattformen til påfyllingspluggen som er plassert på høyre side av tanken på løftesynderen, er helt tilgjengelig.

⚠ FORSIKTIG!

PÅSE AT SAKSEARMENE ER FORSVARLIG STØTTET.

MERK: Plattformene på modell 2632ES/2646ES/3246ES må heves høyere enn på 1930ES og 2032ES for å få tilgang til oljepluggen.



3. Tørk bort alt som finnes av smuss og avfall fra området rundt påfyllingspluggen.
4. Skru sakte av påfyllingspluggen slik at trykk som kan ha bygd seg opp i tanken, kan sive ut.
5. Senk plattformen slik at den hviler på sikkerhetsstøtten når du skal sjekke oljen.

⚠ FORSIKTIG!

DET KAN VÆRE ET TRYKK PÅ OPPTIL 68,9 KPA (10 PSI) I TANKEN.

6. Med pluggen av skal oljenivået være helt fullt, opp til toppen av påfyllingsporten når saksearmene hviler på sikkerhetsstøtten fra påfyllingsporten.
7. Hvis det kreves mer olje, fyll på olje med riktig viskositet ved hjelp av en trakt med bøyeleg tut eller en myk plastflaske. Fyll på til oljen siver ut av åpningen.

MERK: Pass på at det ikke kommer inn urenheter som smuss og vann mens pluggen er av.

8. Sett inn pluggen igjen og trekk den til med et moment på 56 Nm (40 lb-ft).
9. Hver gang en hydraulikkomponent fjernes eller skiftes, skal saksearmene beveges opp og ned flere ganger og oljenivået kontrolleres som angitt i trinn 3 og 4.

Nedre (2) og øvre glidestykker (3)

Smøring – hvitt litiumbasert smørefett

Intervall – hver 6. måned

1. Hev maskinen uten last på plattformen og sving sikkerhetsstøtten ut fra oppbevaringsposisjonen.

⚠️ FORSIKTIG!

PÅSE AT SAKSEARMENE ER FORSVARLIG STØTTET.

2. Smør nedre og øvre glidestykker og fjern all smuss og avfall fra sidekanalområdet (1, 2). Se Figur 6-2., Nedre glidestykkekanal.

3. Smør langs innsiden og bunnen av nedre glidekanal (1) på begge sider av maskinen.

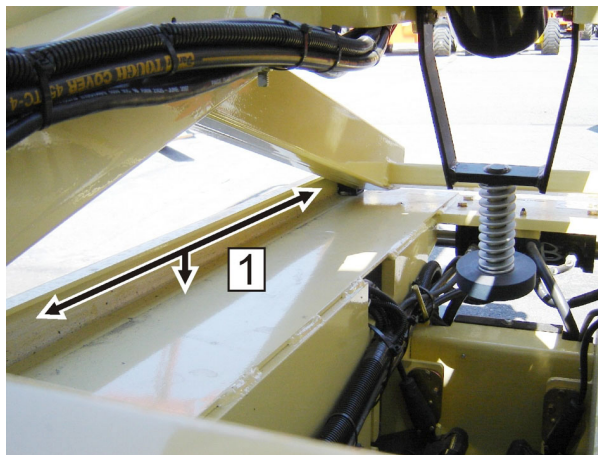

Figur 6-2. Nedre glidestykkekanal

4. Smør langs innsiden og toppen av øvre glidekanal (2) på begge sider av maskinen. Se Figur 6-3., Øvre glidestykkekanal.

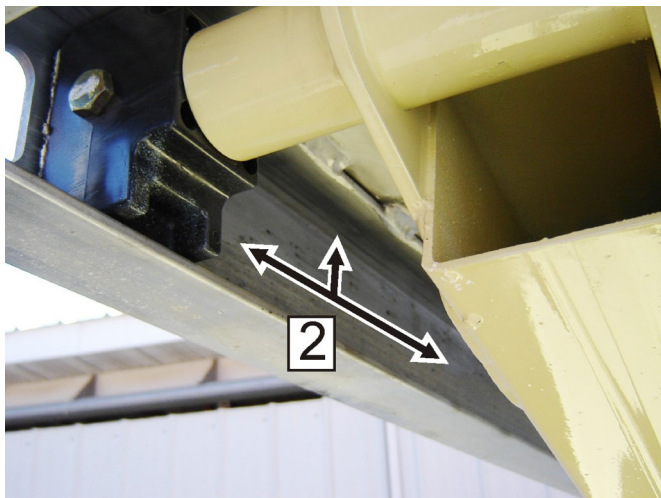

Figur 6-3. Øvre glidestykkekanal

MERK: Anbefalte smøreintervaller er basert på maskinbruk under normale forhold. Når det gjelder maskiner som benyttes på flere skift og/eller utsettes for skadelige miljøer eller forhold, må smøreintervallene økes tilsvarende.

6.5 DEKK OG HJUL

Dekkslitasje og skade

Kontroller dekkene regelmessig med henblikk på slitasje eller skade. Dekk med slitte kanter eller skjev profil må skiftes. Dekk med betydelig skade på mønster eller dekk sider må vurderes umiddelbart, før maskinen tas i bruk igjen.

Hjul- og dekkskifte

Nye hjul må ha samme diameter og profil som de opprinnelige. Nye dekk må ha samme dimensjon og merking som dekkene som skiftes.

Hjulmontering

Det er svært viktig å bruke og opprettholde riktig hjulmonteringsmoment.

⚠ ADVARSEL!

HJULMUTTERE MÅ FESTES MED RIKTIG MOMENT, SOM MÅ OPPRETTHOLDES FOR Å UNNGÅ LØSE HJUL, ØDELAGTE PINNEBOLTER OG MULIG ATSKILLELSE AV HJUL FRA AKSELEN. PASS PÅ Å KUN BRUKE MUTTRENE SOM SAMSVARER MED KJEGLEVINKELN PÅ HJULET.

Trekk til hjulmutrene til riktig moment for å hindre at hjulene løsner. Bruk en momentnøkkel for å trekke til festeanordningene. Hvis du ikke har en momentnøkkel, skal du trekke til festeanordningene med en hjulmutternøkkel, og så snart som mulig få et serviceverksted eller en forhandler til å trekke til mutrene med riktig moment. Overstramming fører til at pinneboltene ødelegges eller at hullene for monteringspinneboltene i hjulene ødelegges permanent. Riktig prosedyre for å feste hjulene er som følger:

1. Skru på alle mutrene for hånd for å unngå at de sitter skjevt på gjengene. Det SKAL IKKE brukes smøremiddel på gjengene eller mutrene.
2. Trekk til mutrene i følgende rekkefølge.

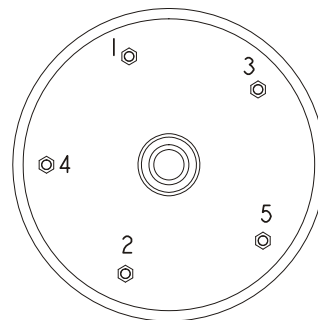

3. Tiltrekkingen av mutrene må gjøres trinnvis. Følg den anbefalte rekkefølgen, og trekk til mutrene på hjulene med angitt moment.

Tabell 6-2. Tabell for hjulmoment

TILTREKKINGSREKKEFØLGE		
Trinn 1	Trinn 2	Trinn 3
28–42 Nm (20-30 lb-ft)	91–112 Nm (65–80 lb-ft)	142–163 Nm (105–120 lb-ft)

4. Hjulmutrene skal trekkes til med moment etter de første 50 driftstimene, og etter hvert hjulskifte. Kontroller momentet hver 3. måned eller etter 150 driftstimer.

6.6 TILLEGGSINFORMASJON

Følgende informasjon er gitt i samsvar med kravene i EUs maskindirektiv 2006/42/EF, og gjelder bare for CE-merkede maskiner.

På elektrisk drevne maskiner er det ekvivalente og kontinuerlige lydtrykket (A-veid) på arbeidsplattformen lavere enn 70 dB(A).

For maskiner med forbrenningsmotorer er garantert lydtrykknivå (LWA) ifølge EUs direktiv 2000/14/EC (støyutslipp i miljøet av utstyr som brukes utendørs), basert på testmetoder i samsvar med Vedlegg III, del B, metode 1 og 0 i direktivet: 109 dB.

Totalverdien på vibrasjoner som hånd-arm-systemet utsettes for, overstiger ikke 2,5 m/s². Den høyeste, geometriske middelverdien av vektet akselerasjon som kroppen utsettes for, overstiger ikke 0,5 m/s².

6.7 SKILT-/MERKEPLASSERING

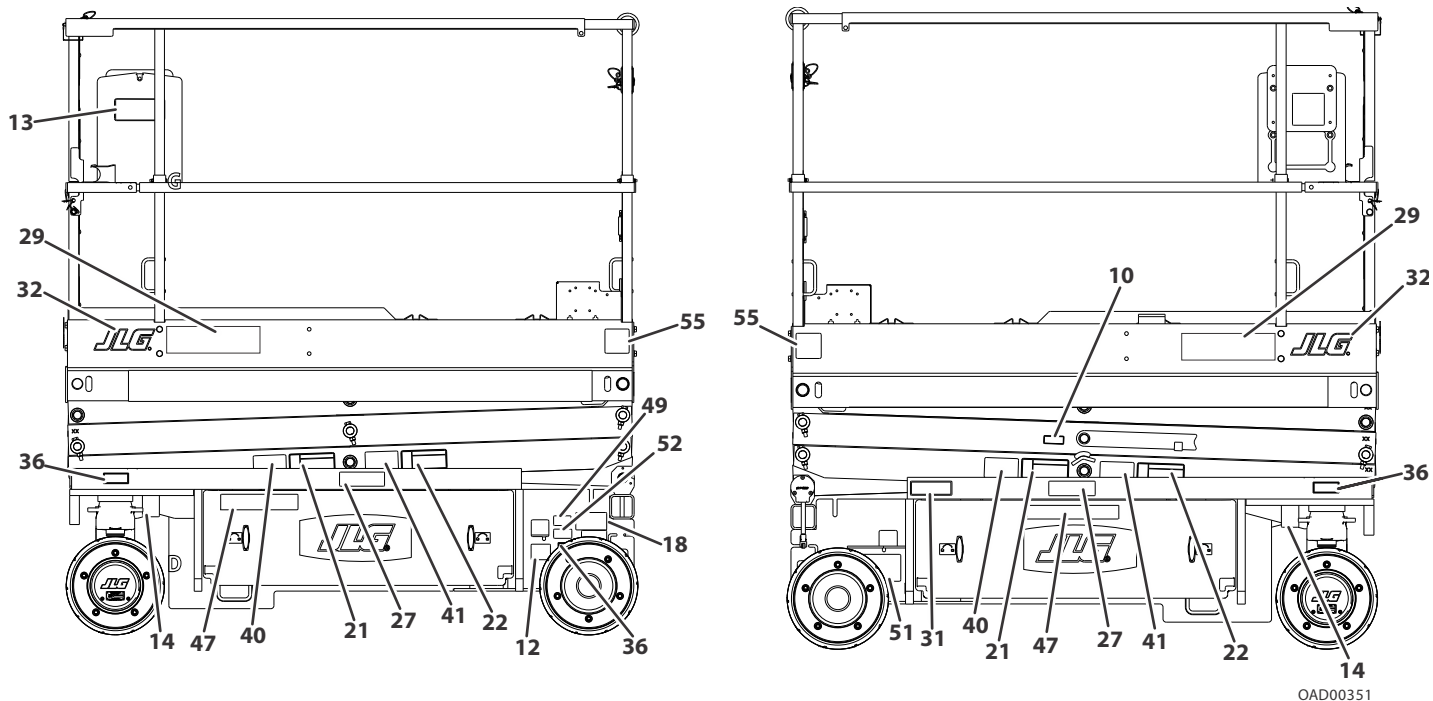

1930ES

KAPITTEL 6 - GENERELLE SPESIFIKASJONER OG VEDLIKEHOLD AV FØRER

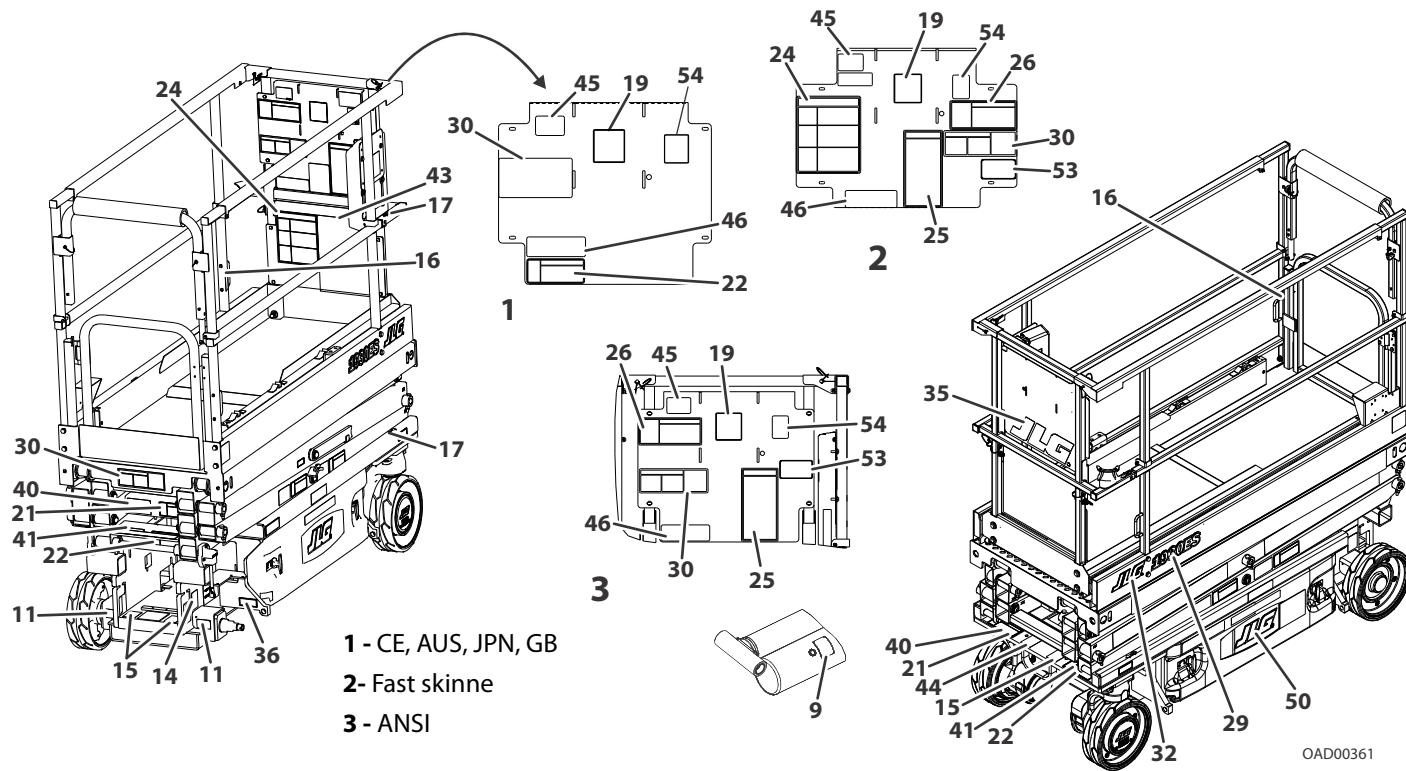

1930ES

KAPITTEL 6 - GENERELLE SPESIFIKASJONER OG VEDLIKEHOLD AV FØRER

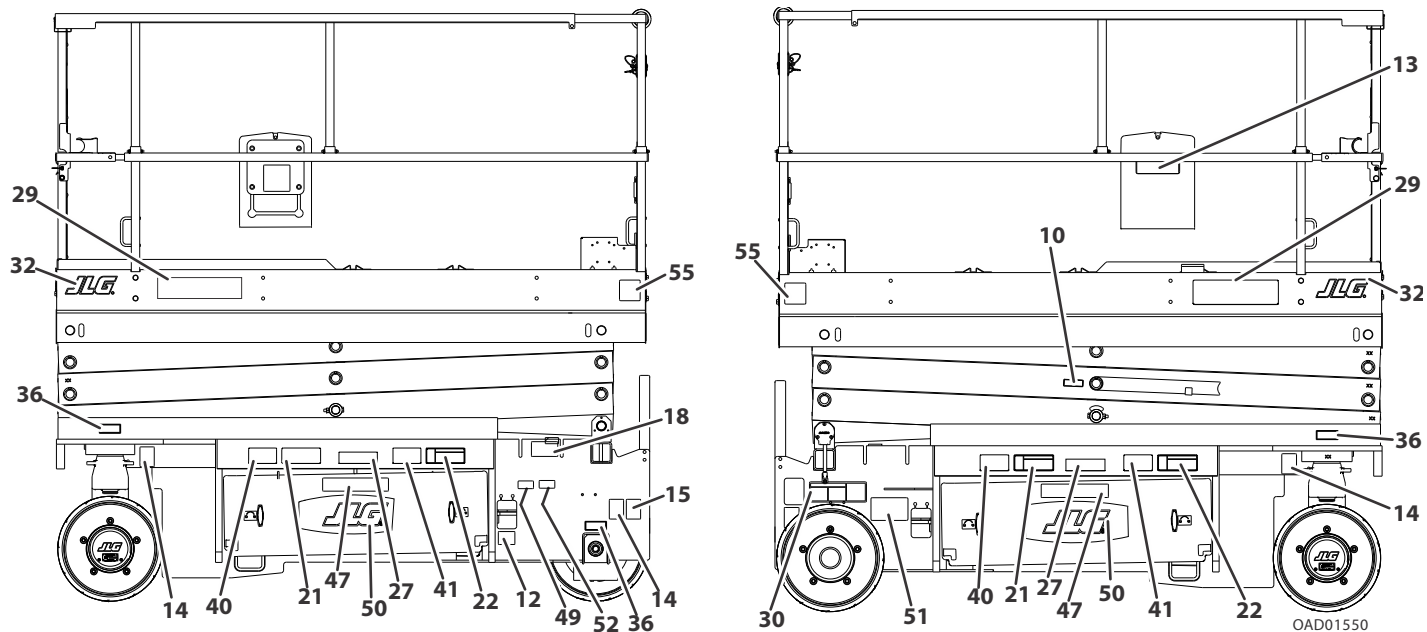

KAPITTEL 6 - GENERELLE SPESIFIKASJONER OG VEDLIKEHOLD AV FØRER

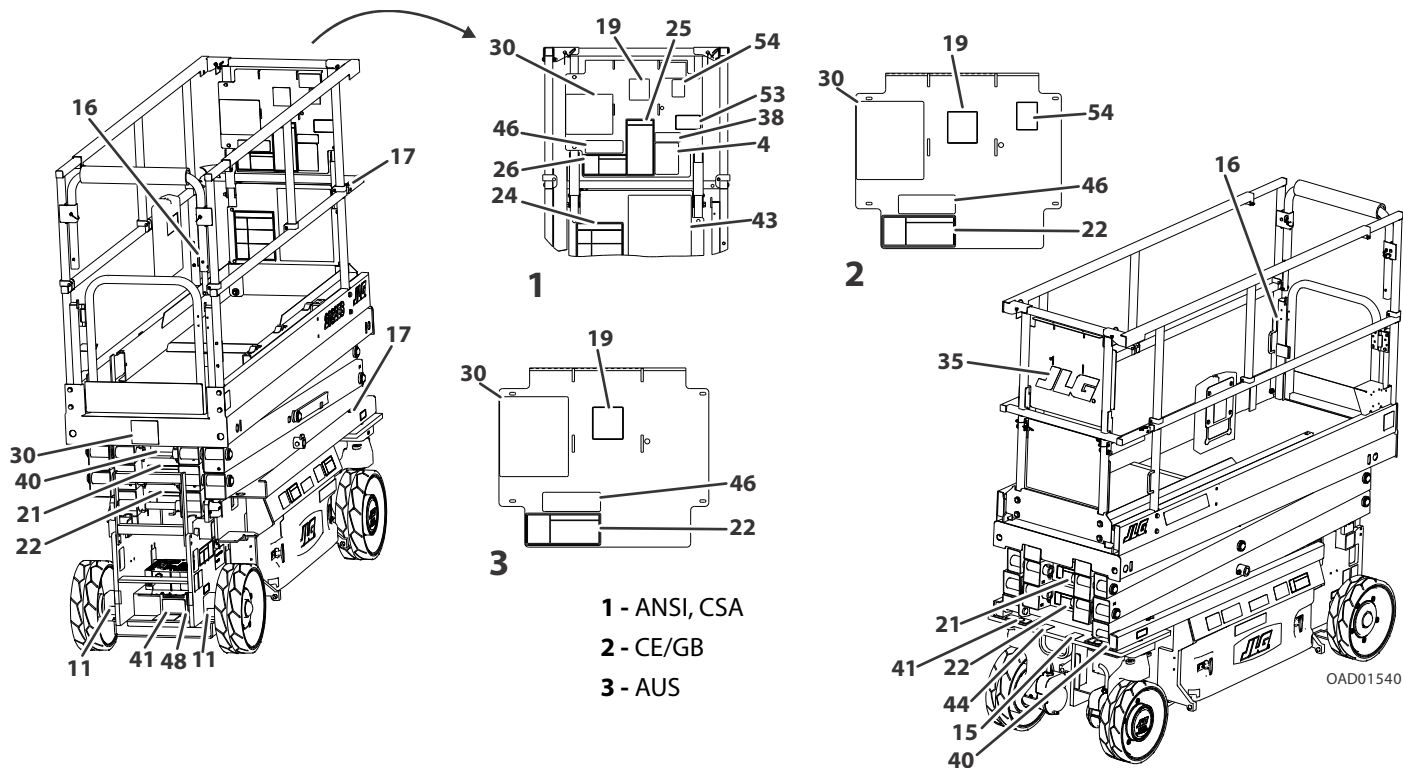

KAPITTEL 6 - GENERELLE SPESIFIKASJONER OG VEDLIKEHOLD AV FØRER

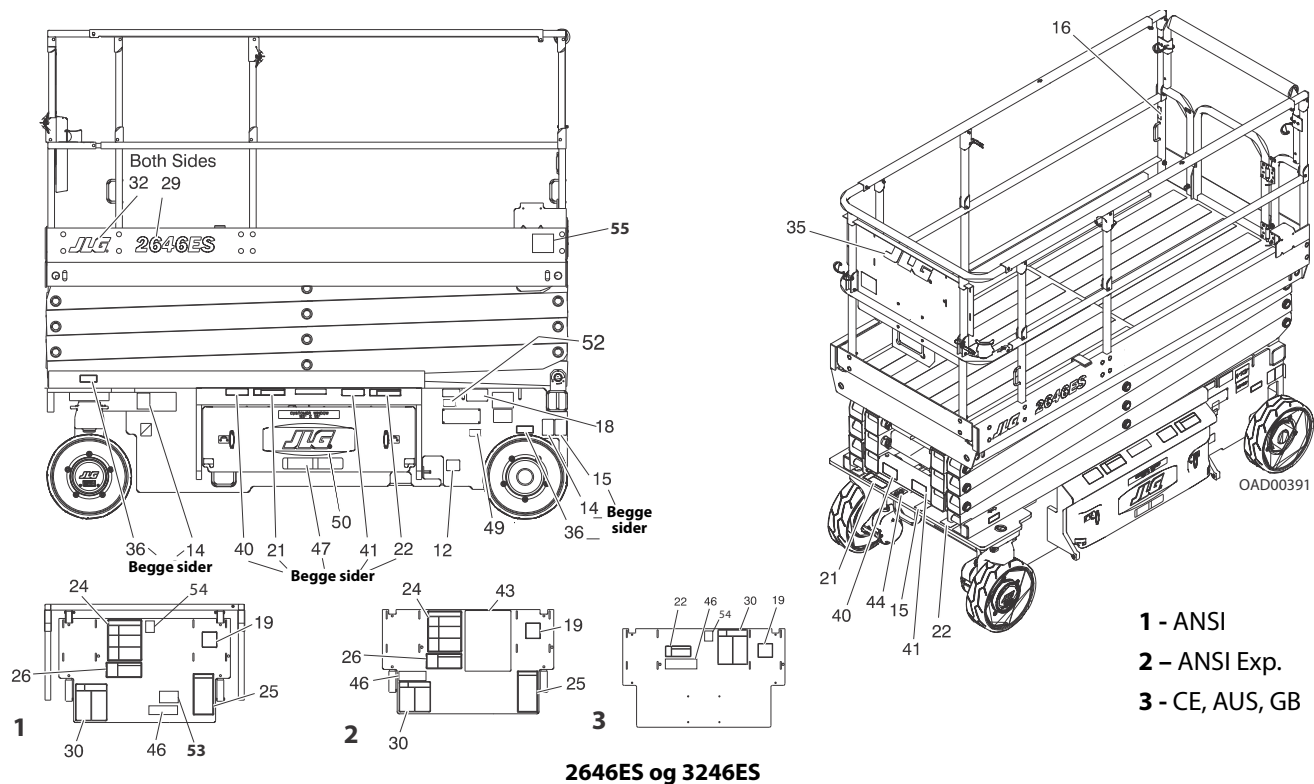

- 1 - ANSI
- 2 - ANSI Exp.
- 3 - CE, AUS, GB

KAPITTEL 6 - GENERELLE SPESIFIKASJONER OG VEDLIKEHOLD AV FØRER

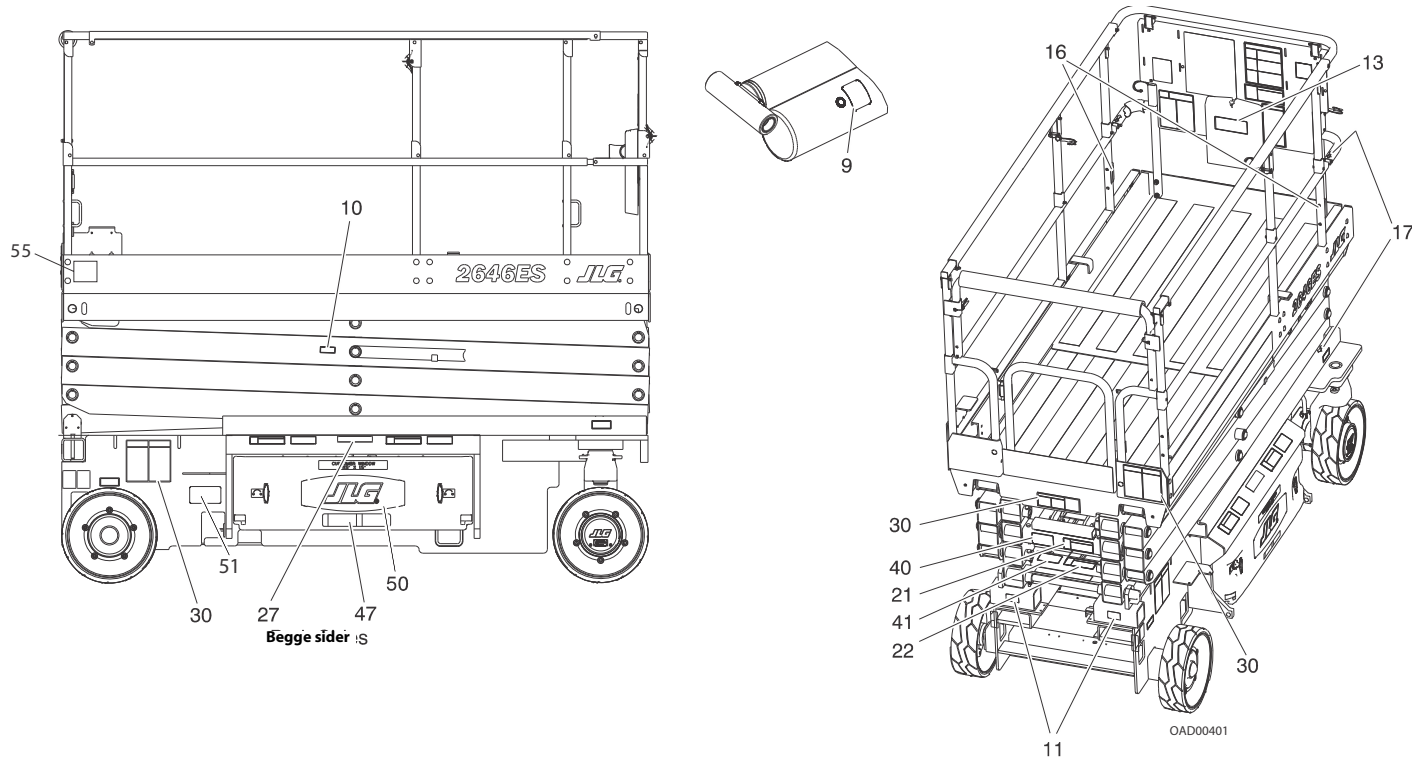

2646ES, 3246ES

KAPITTEL 6 - GENERELLE SPESIFIKASJONER OG VEDLIKEHOLD AV FØRER

Tabell 6-3. Forklaringstekst for merkeplassing

Element	ANSI 1001181268-I	CE/Japan 1001181269-G	Australia 1001181270-H	Engelsk/fransk 1001181271-I	Engelsk/spansk 1001181272-I	Portugisisk/ spansk 1001181273-J	Engelsk/kinesisk 1001181274-I	Koreansk 1001181275-I	GB (kinesisk) 1001232541-B
1-8	–	–	–	–	–	–	–	–	–
9	1704412	1704412	1704412	1704412	1704412	1704412	1704412	1704412	1704412
10	1705693	1705693	1705693	1705693	1705693	1705693	1705693	1705693	1705693
11	1704016	1704016	1704016	1704016	1703817	1703817	1704016	1704016	1704016
12	1702155	1702155	1702155	1702155	1702155	1702155	1702155	1702155	1702155
13	1701509	1701509	1701509	1701509	1701509	1701509	1701509	1701509	1701509
14	1703811	1703811	1703811	1703811	1703811	1703811	1703811	1703811	1703811
15	1703814	1703814	1703814	1703814	1703814	1703814	1703814	1703814	1703814
16	1704277	1704277	1704277	1704277	1704277	1704277	1704277	1704277	1704277
17	1703819	1703819	1703819	1703819	1703819	1703819	1703819	1703819	1703819
18	1703822	1703822	1703822	1703822	1703822	1703822	1703822	1703822	1703822
19	1705692	1705692	1705692	1705692	1705692	1705692	1705692	1705692	1705692
20	–	–	–	–	–	–	–	–	–
21	1705694	1705673	1705673	1705694	1705694	1705722	1705694	1705694	1705673
22	1705695	1705671	1705671	1705695	1705695	1703834	1705695	1705695	1705671
23	–	–	–	–	–	–	–	–	–
24	1705680	–	–	1705680	1705680	1705894	1705680	1705680	–

KAPITTEL 6 - GENERELLE SPESIFIKASJONER OG VEDLIKEHOLD AV FØRER

Tabell 6-3. Forklaringstekst for merkeplassering

Element	ANSI 1001181268-I	CE/Japan 1001181269-G	Australia 1001181270-H	Engelsk/fransk 1001181271-I	Engelsk/spansk 1001181272-I	Portugisisk/ spansk 1001181273-J	Engelsk/kinesisk 1001181274-I	Koreansk 1001181275-I	GB (kinesisk) 1001232541-B
25	1705679	–	–	1705679	1705679	1705727	1705679	1705679	–
26	1705681	–	–	1705681	1705681	1705721	1705681	1705681	–
27	1703813	1705670	1705670	1704340	1704339	1704341	1704344	1707022	1705670
28	–	–	–	–	–	–	–	–	–
29 (1930ES) (2032ES) (2632ES) (2646ES) (3246ES)	<div style="display: flex; justify-content: space-between;"> 1001099919 </div> <div style="display: flex; justify-content: space-between;"> 1001178302 </div> <div style="display: flex; justify-content: space-between;"> 1001178304 </div> <div style="display: flex; justify-content: space-between;"> 1001099922 </div> <div style="display: flex; justify-content: space-between;"> 1001099923 </div>								
30 (1930ES) (2032ES) (2632ES) (2646ES) (3246ES)	1705638	1705666	1705666	1705638	1705638	1705638	1705638	1705638	1705666
	1705639	1705667	1705667	1705639	1705639	1705639	1705639	1705639	1705667
	1705941	1705942	1705887	1705941	1705941	1705941	1705941	1705941	1705942
	1705640	1705668	1705668	1705640	1705640	1705640	1705640	1705640	1705668
	1705641	1705704	1705819	1705641	1705641	1705641	1705641	1705641	1705704
31 (1930ES)	1705699	–	–	–	1705699	1705699	1705699	1705699	–
32	0272870	1705781	0272870	0272870	0272870	0272870	0272870	0272870	1001228965
33	–	–	–	–	–	–	–	–	–

KAPITTEL 6 - GENERELLE SPESIFIKASJONER OG VEDLIKEHOLD AV FØRER

Tabell 6-3. Forklaringstekst for merkeplassing

Element	ANSI 1001181268-I	CE/Japan 1001181269-G	Australia 1001181270-H	Engelsk/fransk 1001181271-I	Engelsk/spansk 1001181272-I	Portugisisk/ spansk 1001181273-J	Engelsk/kinesisk 1001181274-I	Koreansk 1001181275-I	GB (kinesisk) 1001232541-B
34	–	–	–	–	–	–	–	–	–
35	0272870	–	0272870	0272870	0272870	0272870	0272870	0272870	1001228965
36									
(1930ES)	1705647	1705648	1705648	1705647	1705647	1705647	1705647	1705647	1705648
(2032ES)	1704134	1706310	1706310	1704134	1704134	1704134	1704134	1704134	1706310
(2632ES)	1706310	1706310	1706310	1706310	1706310	1706310	1706310	1706310	1706310
(2646ES)	1706311	1706312	1706312	1706311	1706311	1706311	1706311	1706311	1706312
(3246ES)	1706311	1706312	1706312	1706311	1706311	1706311	1706311	1706311	1706312
37	–	–	–	–	–	–	–	–	–
38	–	–	–	–	–	–	–	–	–
39	–	–	–	–	–	–	–	3251243	–
40	–	–	–	1705717	1705725	1705725	1705943	1706052	–
41	–	–	–	1705718	1705724	1705724	1705944	1706056	–
42	–	–	–	–	–	–	–	–	–
43	–	–	–	3252098	1705719	1705719	1705945	1706053	–
44	1701499	1701499	1701499	1701499	1701499	1701499	1701499	1701499	1701499
45									
(1930ES)	1001092071	1001231066	1001231066	1001092580	1001120629	1001120623	1001120622	1001120621	1001120622
46	1001094359	1001094359	1001094359	1001094359	1001094359	1001094359	1001094359	1001094359	1001094359

Tabell 6-3. Forklaringstekst for merkeplassering

Element	ANSI 1001181268-I	CE/Japan 1001181269-G	Australia 1001181270-H	Engelsk/fransk 1001181271-I	Engelsk/spansk 1001181272-I	Portugisisk/ spansk 1001181273-J	Engelsk/kinesisk 1001181274-I	Koreansk 1001181275-I	GB (kinesisk) 1001232541-B
47	1001146794	1001146795	1001146795	1001146794	1001146794	1001146794	1001146794	1001146794	1001146794
48	–	–	–	–	–	–	–	–	–
49	1001216313	1001216313	1001216313	1001216313	1001216313	1001216313	1001216313	1001216313	1001216313
50	1705754	–	1705754	1705754	1705754	1705754	1705754	1705754	–
51	1001223055	–	–	1001223971	1001224049	1001224052	1001224050	1001224048	–
52	1001228370	–	–	1001228370	–	–	–	–	–
53	1001231801	–	–	–	–	–	–	–	–
54	–	–	–	–	–	–	–	–	1001244301
55	–	–	–	–	–	–	–	–	1001244298

6.8 DIAGNOSTISKE PROBLEMKODER (DTC)

Innledning

Dette underkapitlet kan brukes som referanse for diagnostiske problemkoder (DTC) som avleses fra flerfunksjons-digitalindikatoren (MDI). Hvis du vil ha nærmere informasjon om MDI, se Kapittel 3. Hvis du vil ha informasjon om plassering av eventuelle grensebrytere/følere, se Kapittel 2.

Diagnostiske problemkoder (DTCer) er ordnet i grupper etter de to første sifrene, som også er systemets blinklys-nødkode. Når du skal feilsøke flere diagnostiske problemkoder (DTC-er), begynner du med de DTC-ene som har de høyeste første to sifrene. **Hvis det gjøres en utbedring under en kontroll, skal du avslutte kontrollen ved å slå maskinen av og på med nødstoppbryteren.**

0-0 Hjelpekommentarer

DTC	FEILMELDING	BESKRIVELSE	KONTROLLER
Error	Feil (vist på MDI)	Det er strøm på MDI, men den kan ikke kommunisere med kontrollsystemet.	<ul style="list-style-type: none">• Kontroller MDI-kontakten.• Kontroller diagnostikkontakten. Rapporter problemet til en kvalifisert JLG-mekaniker.
001	ALT I ORDEN	Den normale hjelpemeldingen i plattformmodus. Vises kun på analysatoren.	
002	GROUND MODE OK (bakkemodus ok)	Den normale hjelpemeldingen i bakkemodus. Vises kun på analysatoren.	

 **0-0 Hjelpekomentarar**

DTC	FEILMELDING	BESKRIVELSE	KONTROLLER
003	ALARM SOUNDING - TILTED & ABOVE ELEVATION (alarm lyder – vippet og over heving)	Kontrollsystemet registrerer at plattformen er hevet og at kjøretøyet er vippet, og at maskinen ikke er konfigurert for å deaktivere.	<ul style="list-style-type: none"> • Kontroller at maskinen er vippet. I så fall skal du senke plattformen og omposisjonere maskinen så den står plant. • Senk plattformen fullstendig til oppbevaringsstilling. • Vippeføleren er en del av bakkekontrollboksen. Kontroller at bakkekontrollboksen er forsvarlig festet på maskinen. • Kontroller at bryterne for beskyttelse mot hull i veien er forsvarlig montert. • Kontroller at føleren for løftevinkel er forsvarlig montert. Rapporter problemet til en kvalifisert JLG-mekaniker.
004	DRIVING AT CUTBACK - ABOVE ELEVATION (kjører med redusert hastighet – over heving)	Plattformen er hevet og maskinen kjører.	<ul style="list-style-type: none"> • Senk plattformen fullstendig til oppbevaringsstilling. • Kontroller at føleren for løftevinkel er forsvarlig montert. • Kontroller at bryterne for beskyttelse mot hull i veien er forsvarlig montert. Rapporter problemet til en kvalifisert JLG-mekaniker.
005	DRIVE & LIFT UP PREVENTED - TILTED & ELEVATED (kjøring og heving forhindret – vippet og hevet)	Det er ikke mulig å kjøre fordi plattformen er hevet og chassiset ikke står plant.	<ul style="list-style-type: none"> • Kontroller at maskinen er vippet. I så fall skal du senke plattformen og omposisjonere maskinen så den står plant. • Senk plattformen fullstendig til oppbevaringsstilling. • Vippeføleren er en del av bakkekontrollboksen. Kontroller at bakkekontrollboksen er forsvarlig festet på maskinen. • Kontroller at bryterne for beskyttelse mot hull i veien er forsvarlig montert. • Kontroller at føleren for løftevinkel er forsvarlig montert. Rapporter problemet til en kvalifisert JLG-mekaniker.

KAPITTEL 6 - GENERELLE SPESIFIKASJONER OG VEDLIKEHOLD AV FØRER

0-0 Hjelpekommentarer

DTC	FEILMELDING	BESKRIVELSE	KONTROLLER
006	LIFT UP PREVENTED - MAX HEIGHT ZONE A (heving forhindret – maksimal høydesone A)	Kjøretøyet har nådd maksimal høyde og det er ikke mulig å løfte høyere. Gjelder for 2632ES og 3246ES.	<ul style="list-style-type: none">• Kontroller at løftesonen er riktig innstilt for plattformbelastningen.• Kontroller at plattformhøyden er den maksimale ifølge høydespesifikasjonen på merkeskiltet (6,70 m (20 ft) for 2632 eller 7,92 m (26 ft) for 3246).• Kontroller at føleren for løftevinkel er forsvarlig montert.• Hvis der er feil på løfteføleren (DTC 251, 252, 2511, eller 2512), skal disse utbedres først. Rapporter problemet til en kvalifisert JLG-mekaniker.
007	DRIVING AT CUTBACK – POTHOLE STILL ENGAGED (kjører med redusert hastighet – hull i veien fremdeles koplet inn)	Mens den er i oppbevaringsstilling er kjørehastigheten redusert ettersom kontrollsystemet registrerte at beskyttelsesmekanismen mot hull i veien ikke ble trukket inn.	<ul style="list-style-type: none">• Sjekk om det finnes hindringer rundt beskyttelsesmekanismene mot hull i veien.• Kontroller at bryterne for beskyttelse mot hull i veien (PHP) er forsvarlig montert. Rapporter problemet til en kvalifisert JLG-mekaniker.
008	FUNCTIONS LOCKED OUT – SYSTEM POWERED DOWN (funksjoner er sperret – systemet er slått av)	Etter 2 timer uten aktivitet går kontrollsystemet inn i hvilemodus for å spare batteristrøm.	<ul style="list-style-type: none">• Normal drift skal kunne gjenopptas etter at strømmen er slått av og deretter på igjen.• Kontroller batteriladning, tilstand osv. Rapporter problemet til en kvalifisert JLG-mekaniker.
009	DRIVE PREVENTED – ELEVATED ABOVE DRIVE CUTOFF HEIGHT (kjøring forhindret – hevet over høyde for utkopling)	Plattformen er hevet over den kalibrerte høyden for utkopling.	<ul style="list-style-type: none">• Kontroller at føleren for løftevinkel er forsvarlig montert. Rapporter problemet til en kvalifisert JLG-mekaniker.

 2-1-start

DTC	FEILMELDING	BESKRIVELSE	KONTROLLER
211	POWER CYCLE (strømsyklus)	Denne hjelpemeldingen gis hver gang strømmen slås av og på. Viser kun på analysatoren.	Normal drift. Unødvendig med kontroll.
212	FEIL PÅ NØKKELBRYTER	Både plattform- og bakkemodusene er valgt samtidig. Maskinen settes automatisk i bakkemodus.	Rapporter problemet til en kvalifisert JLG-mekaniker.

2-2 Plattformkontroller

DTC	FEILMELDING	BESKRIVELSE	KONTROLLER
221	FUNCTION PROBLEM – HORN PERMANENTLY SELECTED (funksjonsproblem – horn valgt permanent)	Hornbryteren ble lukket under oppstart i plattformmodus.	<ul style="list-style-type: none"> • Kontroller om hornbryteren er skadet, hindret eller har satt seg fast. Rapportert problemet til en kvalifisert JLG-mekaniker.
222	FUNCTION PROBLEM – INDOOR / OUTDOOR PERMANENTLY SELECTED (funksjonsproblem – innendørs / utendørs valgt permanent)	Bryteren for innendørs/utendørs (sone A / sone B) låst under oppstart i plattformmodus.	<ul style="list-style-type: none"> • Kontroller om bryter for innendørs / utendørs (sone A / sone B) er skadet, hindret eller har satt seg fast. Rapportert problemet til en kvalifisert JLG-mekaniker.
223	FUNCTION PROBLEM – DRIVE & LIFT ACTIVE TOGETHER (funksjonsproblem – kjøring og løfting aktive samtidig)	Innsignalene for kjøring og løfting låses samtidig i plattformmodus.	<ul style="list-style-type: none"> • Kontroller om det er synlig skade på bryter for kjøring/løfting. Rapportert problemet til en kvalifisert JLG-mekaniker.
224	FUNCTION PROBLEM – STEER LEFT PERMANENTLY SELECTED (funksjonsproblem – styring til venstre valgt permanent)	Bryteren for styring til venstre ble lukket under oppstart i plattformmodus.	<ul style="list-style-type: none"> • Kontroller om bryteren for styring til venstre er hindret eller har satt seg fast. Rapportert problemet til en kvalifisert JLG-mekaniker.
225	FUNCTION PROBLEM – STEER RIGHT PERMANENTLY SELECTED (funksjonsproblem – styring til høyre valgt permanent)	Bryteren for styring til høyre ble lukket under oppstart i plattformmodus.	<ul style="list-style-type: none"> • Kontroller om bryteren for styring til høyre er hindret eller har satt seg fast. Rapportert problemet til en kvalifisert JLG-mekaniker.
226	ACCELERATOR FAULTY – WIPER OUT OF RANGE (feil på gasspedal – vindusvisker utenfor rekkevidde)	Det er oppstått et problem med styrespaken.	<ul style="list-style-type: none"> • Sentrer styrespaken og sjekk for å se om det hjelper å slå strømmen av og på for å løse DTC-problemet. Rapportert problemet til en kvalifisert JLG-mekaniker.

 **2-2 Plattformkontroller**

DTC	FEILMELDING	BESKRIVELSE	KONTROLLER
227	STEER SWITCHES FAULTY (feil på styrebrytere)	Innsignaler for styring til venstre og høyre ble lukket samtidig.	<ul style="list-style-type: none"> • Kontroller om styrebryterne er skadet, hindret eller har satt seg fast. Rapport problemet til en kvalifisert JLG-mekaniker.
228	FUNCTION LOCKED OUT – ACCELERATOR NOT CENTERED (funksjonen er sperret – gasspedal er ikke sentrert)	Styrespaken var ikke sentrert ved oppstart.	<ul style="list-style-type: none"> • Frigjør styrespaken og la den sentrere seg. • Kontroller om styrespaken er hindret eller har satt seg fast. Rapport problemet til en kvalifisert JLG-mekaniker.
229	FUNCTION PROBLEM – TRIGGER PERMANENTLY SELECTED (funksjonsproblem – utløser lukket permanent)	Utløserbryteren ble lukket under oppstart i plattformmodus.	<ul style="list-style-type: none"> • Kontroller om utløserbryteren er hindret eller har satt seg fast. Rapport problemet til en kvalifisert JLG-mekaniker.
2210	UTLØSER LUKKET FOR LENGE MENS I FRI (NØYTRAL)	Utløserbryteren var lukket i mer enn 5 sekunder mens styrespaken var sentrert.	<ul style="list-style-type: none"> • Kontroller om utløserbryteren er hindret eller har satt seg fast. Rapport problemet til en kvalifisert JLG-mekaniker.
2232	FUNCTION PROBLEM - DRIVE & LIFT BOTH OPEN (funksjonsproblem – kjøring og løfting er åpne samtidig)	Innsignalene for kjøring og løfting er begge avenergisert i plattformmodus.	<ul style="list-style-type: none"> • Kontroller om en av funksjonene er aktiv, hvis ja: rapporter problemet til en kvalifisert JLG-mekaniker.

2-3 Bakkekontroller

DTC	FEILMELDING	BESKRIVELSE	KONTROLLER
231	FUNCTION PROBLEM – LIFT PERMANENTLY SELECTED (funksjonsproblem – heving/senking valgt permanent)	Bakkekontrollboksens bryter for heving/senking var lukket oppe eller nede under oppstart i bakkemodus.	<ul style="list-style-type: none">• Kontroller om bryteren for heving/senking er hindret eller har satt seg fast. Rapportert problemet til en kvalifisert JLG-mekaniker.
232	232 GROUND LIFT UP / DOWN ACTIVE TOGETHER[23002] (bakke, heving/senking aktivert samtidig)	Inndata for heving/senking er lukket samtidig.	<ul style="list-style-type: none">• Kontroller om bryteren for heving/senking er hindret eller har satt seg fast. Rapportert problemet til en kvalifisert JLG-mekaniker.
233	FUNCTION PROBLEM – BRAKE RELEASE PERMANENTLY SELECTED (funksjonsproblem – bremsefrigjøring valgt permanent)	Bryteren for manuell bremsefrigjøring ble lukket under oppstart.	<ul style="list-style-type: none">• Kontroller om bremsefrigjøringsbryteren er hindret eller har satt seg fast. Rapportert problemet til en kvalifisert JLG-mekaniker.

2-5 Funksjon forhindret

DTC	FEILMELDING	BESKRIVELSE	KONTROLLER
251	ELEV ANGLE SENSOR FAULTY – VOLTAGE OUT OF RANGE (feil på føler for løftevinkel – spenning utenfor rekkevidde)	Det er oppstått et problem med innsignaler for føler for løftevinkel.	<ul style="list-style-type: none">• Kontroller at løfteføleren for plattformen er forsvarlig montert og uskadd. Rapportert problemet til en kvalifisert JLG-mekaniker.
252	ELEV ANGLE SENSOR HAS NOT BEEN CALIBRATED (føler for løftevinkel er ikke kalibrert)	Føleren for løftevinkel er ikke kalibrert.	Rapportert problemet til en kvalifisert JLG-mekaniker.

 2-5 Funksjon forhindret

DTC	FEILMELDING	BESKRIVELSE	KONTROLLER
253	DRIVE PREVENTED – CHARGER CONNECTED (kjøring forhindret – lader tilkople)	Kjøretøyet kan ikke kjøres mens det lades.	<ul style="list-style-type: none"> • Kontroller om laderen er koplet til en ekstern kraftkilde og kople fra om ønskelig. Rapporter problemet til en kvalifisert JLG-mekaniker.
254	DRIVE & LIFT UP PREVENTED – CHARGER CONNECTED (kjøring og løfting forhindret – lader tilkoblet)	Det er ikke mulig å kjøre eller løfte mens kjøretøyet lades OG er konfigurert til å forhindre all bevegelse.	<ul style="list-style-type: none"> • Kontroller om laderen er koplet til en ekstern kraftkilde og kople fra om ønskelig. Rapporter problemet til en kvalifisert JLG-mekaniker.
255	PLATTFORM OVERLASTET	Plattformlasten som ble målt på lastfølesystemet er for stor.	<ul style="list-style-type: none"> • Fjern overskytende vekt fra plattformen. • Kontroller at plattformen ikke sitter fast i noe som hindrer bevegelse opp eller ned. Rapporter problemet til en kvalifisert JLG-mekaniker.
256	DRIVE PREVENTED – POTHOLE NOT ENGAGED (kjøring forhindret – hull i vei ikke koplet inn)	Det er ikke mulig å kjøre mens plattformen er hevet ettersom beskyttelsessystemet mot hull i veien ikke ble koplet inn.	<ul style="list-style-type: none"> • Sjekk om det finnes hindringer eller mekaniske problemer rundt beskyttelsesmekanismene mot hull i veien. • Kontroller at bryterne for beskyttelse mot hull i veien (PHP) er forsvarlig montert. Rapporter problemet til en kvalifisert JLG-mekaniker.
257	ELEV PROX PERMANENTLY CLOSED – CHECK PROX AND ANGLE ADJUSTMENT (bryter for heving snærhet er lukket permanent – kontroller justering av nærhet og vinkel)	Bryteren for heving snærhet viser at plattformen er i oppbevaringsstilling, mens vinkelføleren viser at plattformen er hevet. Bryteren for heving snærhet finnes kun på enkelte eldre lifter. Bryteren brukes ikke på nyere maskiner, så denne DTC-en skulle ikke forekomme.	Rapporter problemet til en kvalifisert JLG-mekaniker.

 2-5 Funksjon forhindret

DTC	FEILMELDING	BESKRIVELSE	KONTROLLER
258	DRIVE & LIFT UP PREVENTED – BRAKES ELECTRICALLY RELEASED FOR TOWING (kjøring og løfting forhindret – bremses frigjort elektrisk for tauing)	Modus for manuell frigjøring av bremsene aktiveres med bryteren i batteriboksen like ved bakkekontrollboksen. Kjøring eller løfting er ikke mulig.	<ul style="list-style-type: none">• Trykk inn bryteren for manuell bremsefrigjøring igjen eller slå strømmen av og på for å komme ut av manuell frigjøring av bremsene.• Kontroller om bremsefrigjøringsbryteren er hindret eller har satt seg fast. Rapporter problemet til en kvalifisert JLG-mekaniker.
259	MODEL CHANGED – HYDRAULICS SUSPENDED – CYCLE EMS (modell endret – hydraulikk satt ut av kraft – slå EMS av og på igjen)	Valg av modell er endret.	Rapporter problemet til en kvalifisert JLG-mekaniker.
2510	DRIVE PREVENTED – BRAKES NOT RELEASING (kjøring forhindret – bremsene frigjøres ikke)	Det er oppstått et problem med kjøring- eller bremsesystemet.	<ul style="list-style-type: none">• Pass på at kjøretøyet ikke sitter fast i noe som hindrer bevegelse. Rapporter problemet til en kvalifisert JLG-mekaniker.
2511	ELEV ANGLE SENSOR FAULTY – NOT MOUNTED (feil på føler for løftevinkel – ikke montert)	Inngangsspenning fra føler for løftevinkel indikerer at føleren ikke er montert.	<ul style="list-style-type: none">• Kontroller at føleren for løftevinkel er forsvarlig montert. Rapporter problemet til en kvalifisert JLG-mekaniker.
2512	ELEV ANGLE SENSOR NOT DETECTING CHANGE (føler for løftevinkel registrerer ikke endring)	Inngangsspenning fra føler for løftevinkel endret seg ikke under heving av kjøretøyet.	<ul style="list-style-type: none">• Kontroller at føleren for løftevinkel er forsvarlig montert. Rapporter problemet til en kvalifisert JLG-mekaniker.

 **3-1 Vernebryter for tilførsel, åpen krets**

DTC	FEILMELDING	BESKRIVELSE	KONTROLLER
311	OPEN CIRCUIT LINE CONTACTOR (vernebryter for tilførsel, åpen krets)	Det er oppstått et problem med vernebryteren.	Rapporter problemet til en kvalifisert JLG-mekaniker.
312	CONTACTOR DRIVER PERMANENTLY OFF (driver for vernebryter permanent av)	Det er oppstått et problem med strømmødulkontrollen for vernebryteren.	Rapporter problemet til en kvalifisert JLG-mekaniker.

 **3-2 Vernebryter for tilførsel, kortslutning**

DTC	FEILMELDING	BESKRIVELSE	KONTROLLER
321	LINE CONTACTOR MISWIRED ON OR WELDED (vernebryter for tilførsel feilkoplet eller sveiset)	Det er oppstått et problem med vernebryteren.	Rapporter problemet til en kvalifisert JLG-mekaniker.
322	CONTACTOR DRIVER PERMANENTLY ON (driver for vernebryter permanent på)	Det er oppstått et problem med strømmødulkontrollen for vernebryteren.	Rapporter problemet til en kvalifisert JLG-mekaniker.
326	AUXILIARY RELAY – SHORT TO BATTERY (hjelperele, kortslutning til batteri)	Det er problem med kontaktene eller ledningene til hjelpereleet.	Rapporter problemet til en kvalifisert JLG-mekaniker.

 3-3 Driver for utgang til bakke

DTC	FEILMELDING	BESKRIVELSE	KONTROLLER
331	BRAKE SHORT TO BATTERY (kortslutning bremses – batteri)	Det er registrert et problem med denne funksjonen.	Rapporter problemet til en kvalifisert JLG-mekaniker.
332	BRAKE OPEN CIRCUIT (bremses, åpen krets)	Det er registrert et problem med denne funksjonen.	Rapporter problemet til en kvalifisert JLG-mekaniker.
333	LIFT UP SHORT TO BATTERY (kortslutning løftemekanisme – batteri)	Det er registrert et problem med denne funksjonen.	Rapporter problemet til en kvalifisert JLG-mekaniker.
334	LIFT UP OPEN CIRCUIT (heving, åpen krets)	Det er registrert et problem med denne funksjonen.	Rapporter problemet til en kvalifisert JLG-mekaniker.
335	LIFT DN SHORT TO BATTERY (kortslutning senking – batteri)	Det er registrert et problem med denne funksjonen.	Rapporter problemet til en kvalifisert JLG-mekaniker.
336	LIFT DN OPEN CIRCUIT (senking, åpen krets)	Det er registrert et problem med denne funksjonen.	Rapporter problemet til en kvalifisert JLG-mekaniker.
337	STEER LEFT SHORT TO BATTERY (kortslutning styring til venstre – batteri)	Det er registrert et problem med denne funksjonen.	Rapporter problemet til en kvalifisert JLG-mekaniker.
338	STEER LEFT OPEN CIRCUIT (styring til venstre, åpen krets)	Det er registrert et problem med denne funksjonen.	Rapporter problemet til en kvalifisert JLG-mekaniker.
339	STEER RIGHT SHORT TO BATTERY (kortslutning styring til høyre – batteri)	Det er registrert et problem med denne funksjonen.	Rapporter problemet til en kvalifisert JLG-mekaniker.

 3-3 Driver for utgang til bakke

DTC	FEILMELDING	BESKRIVELSE	KONTROLLER
3310	STEER RIGHT OPEN CIRCUIT (styring til høyre, åpen krets)	Det er registrert et problem med denne funksjonen.	Rapporter problemet til en kvalifisert JLG-mekaniker.
3311	GROUND ALARM SHORT TO BATTERY (kortslutning bakkealarm – batteri)	Det er registrert et problem med denne funksjonen.	Rapporter problemet til en kvalifisert JLG-mekaniker.
3312	LEFT BRAKE SHORT TO BATTERY (kortslutning venstre brems –batteri)	Det er registrert et problem med denne funksjonen.	Rapporter problemet til en kvalifisert JLG-mekaniker.
3313	RIGHT BRAKE SHORT TO BATTERY (kortslutning høyre brems – batteri)	Det er registrert et problem med denne funksjonen.	Rapporter problemet til en kvalifisert JLG-mekaniker.
3314	LEFT BRAKE OPEN CIRCUIT (venstre brems, åpen krets)	Det er registrert et problem med denne funksjonen.	Rapporter problemet til en kvalifisert JLG-mekaniker.
3315	RIGHT BRAKE OPEN CIRCUIT (høyre brems, åpen krets)	Det er registrert et problem med denne funksjonen.	Rapporter problemet til en kvalifisert JLG-mekaniker.
33297	LEFT BRAKE SHORT TO GROUND (venstre brems – kortslutning til jord)	Det er registrert et problem med denne funksjonen.	Rapporter problemet til en kvalifisert JLG-mekaniker.
33298	STEER LEFT VALVE - SHORT TO GROUND (venstre styreventil – kortslutning til jord)	Det er registrert et problem med denne funksjonen.	Rapporter problemet til en kvalifisert JLG-mekaniker.
33299	LINE CONTACTOR COIL – SHORT TO BATTERY (vernebryterspole – kortslutning til batteri)	Det er registrert et problem med denne funksjonen.	Rapporter problemet til en kvalifisert JLG-mekaniker.

 3-3 Driver for utgang til bakke

DTC	FEILMELDING	BESKRIVELSE	KONTROLLER
33302	NEGATIVE SUPPLY – SHORT TO BATTERY (negativ tilførsel – kortslutning til batteri)	Det er registrert et problem med denne funksjonen.	Rapporter problemet til en kvalifisert JLG-mekaniker.
33303	NEGATIVE SUPPLY – SHORT TO BATTERY (negativ tilførsel – kortslutning til jord)	Det er registrert et problem med denne funksjonen.	Rapporter problemet til en kvalifisert JLG-mekaniker.
33304	RIGHT BRAKE SHORT TO GROUND (høyre bremse – kortslutning til jord)	Det er registrert et problem med denne funksjonen.	Rapporter problemet til en kvalifisert JLG-mekaniker.
33305	STEER Right VALVE - SHORT TO GROUND (høyre styreventil – kortslutning til jord)	Det er registrert et problem med denne funksjonen.	Rapporter problemet til en kvalifisert JLG-mekaniker.
33406	LIFT UP VALVE - SHORT TO GROUND (heveventil – kortslutning til jord)	Det er registrert et problem med denne funksjonen.	Rapporter problemet til en kvalifisert JLG-mekaniker.
33407	LIFT DN VALVE - SHORT TO GROUND (DN-ventil – kortslutning til jord)	Det er registrert et problem med denne funksjonen.	Rapporter problemet til en kvalifisert JLG-mekaniker.

 **4-2 Termisk grense (SOA) (pålitelig arbeidsområde)**

DTC	FEILMELDING	BESKRIVELSE	KONTROLLER
421	STRØMMODUL FOR VARM – VENT LITT	Strømmodulen har nådd termisk utkopling.	<ul style="list-style-type: none"> • kople ut og la den kjøles ned. • Skal ikke brukes hvis omgivelsestemperatur er over 60 °C (140°F). Rapporter problemet til en kvalifisert JLG-mekaniker.
422	DRIVING AT CUTBACK – POWER MODULE CURRENT LIMIT (kjøre redusert – strømbegrensning for strømmodul)	Drivdelen på strømmodulen har nådd termisk grense.	Rapporter problemet til en kvalifisert JLG-mekaniker.
423	LIFT UP AT CUTBACK – POWER MODULE CURRENT LIMIT (heving redusert – strømbegrensning på strømmodul)	Hevedelen på strømmodulen har nådd termisk grense.	Rapporter problemet til en kvalifisert JLG-mekaniker.

 **4-4 Strøm fra batteri**

DTC	FEILMELDING	BESKRIVELSE	KONTROLLER
441	BATTERY VOLTAGE TOO LOW - SYSTEM SHUTDOWN (for lav batterispenning – driftsstans)	Det er registrert et problem med batteriene eller strømmodulen.	<ul style="list-style-type: none"> • Lad batteriene eller kontroller om noen av batteriene er dårlige. • Kontroller om batteriladeren fungerer. Rapporter problemet til en kvalifisert JLG-mekaniker.
442	BATTERY VOLTAGE TOO HIGH - SYSTEM SHUTDOWN (for høy batterispenning – driftsstans)	Det er registrert et problem med batteriene eller strømmodulen.	<ul style="list-style-type: none"> • Dette kan skyldes feil lading eller bruk av batterier med feil spenning. Rapporter problemet til en kvalifisert JLG-mekaniker.

 4-4 Strøm fra batteri

DTC	FEILMELDING	BESKRIVELSE	KONTROLLER
443	LSS BATTERY VOLTAGE TOO HIGH (LSS-batterispenning for høy)	Det er registrert et problem med lastfølesystemet.	<ul style="list-style-type: none"> • Dette kan skyldes feil lading eller bruk av batterier med feil spenning. Rapport problemet til en kvalifisert JLG-mekaniker.
444	LSS BATTERY VOLTAGE TOO LOW (LSS-batterispenning for lav)	Det er registrert et problem med lastfølesystemet.	<ul style="list-style-type: none"> • Lad batteriene eller kontroller om noen av batteriene er dårlige. Rapport problemet til en kvalifisert JLG-mekaniker.
446 4421 4422	LOGIC SUPPLY VOLTAGE OUT OF RANGE (tilførselsspenningen til logikken er utenfor området)	Tilførselsspenningen til systemlogikkmodulen ble målt til å være utenfor normalt driftsområde.	<ul style="list-style-type: none"> • Kontroller for utladet batteri, løse kabler eller skadet batteri, ellers: • Rapport problemet til en kvalifisert JLG-mekaniker.

 6-6 Kommunikasjon

DTC	FEILMELDING	BESKRIVELSE	KONTROLLER
661	CANBUS FAILURE - POWER MODULE (CANbus-svikt – strømmodul)	Kontrollsystemet mottok ikke meldinger fra strømmodulen.	Rapport problemet til en kvalifisert JLG-mekaniker.
662	CANBUS FAILURE - PLATFORM MODULE (CANbus-svikt – plattformmodul)	I plattformmodus mottok ikke kontrollsystemet meldinger fra plattformen.	Rapport problemet til en kvalifisert JLG-mekaniker.
663	CANBUS FAILURE - LOAD SENSING SYSTEM MODULE (CANbus-svikt – lastfølesystemmodul)	Med lastfølesystemet aktivert, mottok ikke kontrollsystemet meldinger fra lastfølesystemmodulen.	Rapport problemet til en kvalifisert JLG-mekaniker.
664	CANBUS FAILURE - ACCESSORY MODULE (CANbus-svikt – tilbehørsmodul)	En tilbehørsmodul har stanset kommunikasjonen.	<ul style="list-style-type: none"> • Se dokumentasjonen for tilbehørsmodul angående feilsøking. Rapport problemet til en kvalifisert JLG-mekaniker.

 **6-6 Kommunikasjon**

DTC	FEILMELDING	BESKRIVELSE	KONTROLLER
6635	CANBUS FAILURE – CHASSIS TILT SENSOR (CAN-bus-svikt – karroseri-vippesensor)	Maskinkontrollsystemet mistet kommunikasjonen med maskinens vippesensor.	Rapporter problemet til en kvalifisert JLG-mekaniker.

 **6-7 Tilbehør**

DTC	FEILMELDING	BESKRIVELSE	KONTROLLER
671	ACCESSORY FAULT (tilbehørsfeil)	En tilbehørsmodul melder om en feil.	<ul style="list-style-type: none"> • Se dokumentasjonen for tilbehørsmodul angående feilsøking. Rapporter problemet til en kvalifisert JLG-mekaniker.

 **7-7 Elektrisk motor**

DTC	FEILMELDING	BESKRIVELSE	KONTROLLER
771	OPEN_CIRCUIT DRIVE MOTOR WIRING (kabling av åpen krets på drivmotor)	Strømmodulen registrert et problem i kablingen på drivmotorens strømkrets.	Rapporter problemet til en kvalifisert JLG-mekaniker.
772	STALLED TRACTION MOTOR OR POWER WIRING ERROR (fastkjørt kjøremotor eller strømledningsfeil)	Strømmodulen registrert et problem i kablingen på drivmotorens strømkrets.	Rapporter problemet til en kvalifisert JLG-mekaniker.
773	CAPACITOR BANK FAULT – CHECK POWER CIRCUITS (feil på kondensatorbank – kontroller strømkretsene)	Strømmodulen registrerte et problem i pumpen eller kablingen på drivmotorens strømkrets.	Rapporter problemet til en kvalifisert JLG-mekaniker.

 7-7 Elektrisk motor

DTC	FEILMELDING	BESKRIVELSE	KONTROLLER
774	SHORT CIRCUIT FIELD WIRING (kortslutning i feltledningene)	Strømmodulen registrert et problem i kablingen på drivmotorens strømkrets.	Rapporter problemet til en kvalifisert JLG-mekaniker.
775	OPEN CIRCUIT FIELD WIRING (åpen krets i feltledningene)	Strømmodulen registrert et problem i kablingen på drivmotorens strømkrets.	Rapporter problemet til en kvalifisert JLG-mekaniker.
776	STALLED PUMP MOTOR OR POWER WIRING ERROR (fastkjørt pumpe-motor eller strømledningsfeil)	Strømmodulen registrert et problem i kablingen på drivmotorens strømkrets.	Rapporter problemet til en kvalifisert JLG-mekaniker.
777	OPEN CIRCUIT PUMP MOTOR WIRING (åpen krets i kablingen til pumpemotoren)	Strømmodulen registrert et problem i kablingen på drivmotorens strømkrets.	Rapporter problemet til en kvalifisert JLG-mekaniker.
778	TRACTION T HIGH – CHECK POWER CIRCUITS (kjøring T høy – kontroller strømkretsene)	Strømmodulen registrert et problem i kablingen på drivmotorens strømkrets.	Rapporter problemet til en kvalifisert JLG-mekaniker.
779	TRACTION T LOW – CHECK POWER CIRCUITS (kjøring T lav – kontroller strømkretsene)	Strømmodulen registrert et problem i kablingen på drivmotorens strømkrets.	Rapporter problemet til en kvalifisert JLG-mekaniker.
7710	PUMP P HIGH – CHECK POWER CIRCUITS (pumpe p høy – kontroller strømkretsene)	Strømmodulen registrert et problem i kablingen på drivmotorens strømkrets.	Rapporter problemet til en kvalifisert JLG-mekaniker.

 **7-7 Elektrisk motor**

DTC	FEILMELDING	BESKRIVELSE	KONTROLLER
7711	PUMP P LOW – CHECK POWER CIRCUITS (pumpe p lav – kontroller strømkretsene)	Strømmoduleen registrert et problem i kablingen på drivmotorens strømkrets.	Rapporter problemet til en kvalifisert JLG-mekaniker.
7741	ARMATURE BRAKING CURRENT TOO HIGH (for høy strøm i armaturbremse)	Strømmoduleen har registrert for høy bremsestrøm.	Dette kan forårsakes av kjøring av for tung last i en bratt stigning.
7742	FIELD VOLTAGE IMPROPER (feil feltspenning)	Strømmoduleen registrert et problem i kablingen på drivmotorens strømkrets.	Slå strømmen på/av hvis problemet vedvarer Rapporter problemet til en kvalifisert JLG-mekaniker.

 **8-1 Vippeføler**

DTC	FEILMELDING	BESKRIVELSE	KONTROLLER
811	TILT SENSOR NOT CALIBRATED (vippeføler er ikke kalibrert)	Det er ikke foretatt kalibrering av vippeføleren.	Rapporter problemet til en kvalifisert JLG-mekaniker.
812	NO DATA FROM TILT SENSOR – NOT CONNECTED OR FAULTY (ingen data fra vippeføler – ikke tilkoplek eller mangelfull)	Ikke noe signal fra vippeføler.	Rapporter problemet til en kvalifisert JLG-mekaniker.

 8-2 Lastføler, plattform

DTC	FEILMELDING	BESKRIVELSE	KONTROLLER
821	LSS CELL #1 ERROR (feil på LSS-celle nr. 4)	Det er registrert et problem med lastfølesystemet.	Rapporter problemet til en kvalifisert JLG-mekaniker.
822	LSS CELLE #2 ERROR	Det er registrert et problem med lastfølesystemet.	Rapporter problemet til en kvalifisert JLG-mekaniker.
823	LSS CELLE #3 ERROR	Det er registrert et problem med lastfølesystemet.	Rapporter problemet til en kvalifisert JLG-mekaniker.
824	LSS CELLE #4 ERROR	Det er registrert et problem med lastfølesystemet.	Rapporter problemet til en kvalifisert JLG-mekaniker.
825	LSS HAS NOT BEEN CALIBRATED (LSS er ikke kalibrert)	Lastfølesystemmodulen har ikke blitt kalibrert.	Rapporter problemet til en kvalifisert JLG-mekaniker.

 **9-9 Maskinvare**

DTC	FEILMELDING	BESKRIVELSE	KONTROLLER
991	LSS WATCHDOG RESET (tilbakestilling av LSS-vakthund)	Det er registrert et problem med lastfølesystemet.	Rapporter problemet til en kvalifisert JLG-mekaniker.
992	LSS EEPROM ERROR (LSS-EEPROM-feil)	Det er registrert et problem med lastfølesystemet.	Rapporter problemet til en kvalifisert JLG-mekaniker.
993	LSS INTERNAL ERROR – PIN EXCITATION (LSS-internfeil – pinneksitering)	Det er registrert et problem med lastfølesystemet.	Rapporter problemet til en kvalifisert JLG-mekaniker.
994	LSS INTERNAL ERROR – DRDY MISSING FROM A/D (LSS-internfeil – DRDY mangler fra A/D)	Det er registrert et problem med lastfølesystemet.	Rapporter problemet til en kvalifisert JLG-mekaniker.
995	POWER MODULE FAILURE - PERSONALITY RANGE ERROR (strømmodulsvikt – feil i personlighetsområde)	Det er registrert et problem med strømmodulen.	Rapporter problemet til en kvalifisert JLG-mekaniker.
996	POWER MODULE FAILURE - INTERNAL ERROR (svikt i strømmodulen – intern feil)	Det er registrert et problem med strømmodulen.	Rapporter problemet til en kvalifisert JLG-mekaniker.
997	POWER MODULE FAILURE - CHECK POWER CIRCUITS OR MOSFET SHORT CIRCUIT (strømmodulsvikt – kontroller strømkretser eller MOSFET-kortslutning)	Det er registrert et problem med strømmodulen.	Rapporter problemet til en kvalifisert JLG-mekaniker.

 9-9 Maskinvare

DTC	FEILMELDING	BESKRIVELSE	KONTROLLER
998	EEPROM FAILURE – CHECK ALL SETTINGS (EEPROM-feil – kontroller alle innstillinger)	Det er registrert et problem med jordingskortet.	Rapporter problemet til en kvalifisert JLG-mekaniker.
999	FUNCTION LOCKED OUT – POWER MODULE SOFTWARE VERSION IMPROPER (funksjonen er sperret – feil programvareversjon for strømmodul)	Programvareversjonen for strømmodulen er ikke kompatibel med resten av systemet.	Rapporter problemet til en kvalifisert JLG-mekaniker.
9910	FUNCTION LOCKED OUT - PLATFORM MODULE SOFTWARE VERSION IMPROPER (funksjonen er sperret – feil programvareversjon for plattformmodul)	Programvareversjonen for plattformmodulen er ikke kompatibel med resten av systemet.	Rapporter problemet til en kvalifisert JLG-mekaniker.
9911	FUNCTION LOCKED OUT - LSS MODULE SOFTWARE VERSION IMPROPER (funksjonen er sperret – feil programvareversjon for LSS-modul)	Programvareversjonen for lastfølesystemmodulen er ikke kompatibel med resten av systemet.	Rapporter problemet til en kvalifisert JLG-mekaniker.
9912	POWER MODULE FAILURE – SYSTEM MONITOR (strømmodulsvikt – systemovervåking)	Det er registrert et problem med strømmodulen.	Rapporter problemet til en kvalifisert JLG-mekaniker.
9924	FUNCTIONS LOCKED OUT – MACHINE NOT CONFIGURED (funksjonene er sperret – maskinen er ikke konfigurert)	Det er ble installert et nytt bakkekort, men det ble ikke konfigurert.	Rapporter problemet til en kvalifisert JLG-mekaniker.

 **9-9 Maskinvare**

DTC	FEILMELDING	BESKRIVELSE	KONTROLLER
9950	POWER MODULE FAILURE - INTERNAL ERROR (svikt i strømmodulen – intern feil)	Det er registrert et problem med strømmodulen.	Slå maskinstrømmen på/av et par ganger, hvis ikke dette tømmer DTC-en, rapporter problemet til en kvalifisert JLG-mekaniker.
9951			
9952			
9953			
9954			
9955			
9956			
9957			
9958			
9960			
9962			
9963			
9964			
9969			
9971			
9970			
99143			
99144			
99145			
99146			
99147			
99148			
99149			



An Oshkosh Corporation Company

Hovedkontor
JLG Industries, Inc.
1 JLG Drive
McConnellsburg, PA 17233-9533 USA
☎ (717) 485-5161 (Hovedkontor)
☎ (877) 554-5438 (Kundeservice)
☎ (717) 485-6417

Gå til hjemmesiden vår for oversikt over JLG-virksomheter over hele verden.
www.jlg.com