



# ***Brukerhåndbok***

**S-40**  
**S-45**

CE

med  
vedlikeholdsinformasjon

Oversettelse av originale  
instrukser  
Seventh Edition  
First Printing  
Part No. 1259837NW

---

## Viktig

Les, forstå og overhold sikkerhetsreglene og betjeningsinstruksjonene før maskinen tas i bruk. Kun opplært og autorisert personell har lov til å bruke denne maskinen. Denne håndboken skal anses som en permanent del av maskinen, og skal til enhver tid oppbevares sammen med maskinen. Kontakt oss dersom du har spørsmål.

---

## Kontakt oss:

Internett: [www.genielift.com](http://www.genielift.com)

E-post: [awp.techpub@terex.com](mailto:awp.techpub@terex.com)

---

## Innhold

Innledning .....	1
Forklaringer på symboler og faremerking .....	4
Generell sikkerhet .....	6
Personersikkerhet .....	9
Sikkerhet på arbeidsplassen.....	10
Tegnforklaring .....	19
Styreanordninger .....	20
Inspeksjoner.....	26
Betjeningsinstruksjoner .....	38
Instrukser for transport og løfting .....	50
Vedlikehold .....	54
Spesifikasjoner.....	57

---

Copyright © 1994 Terex Corporation

Sjuende utgave: første opplag, september 2014

Genie og "S" er registrerte varemerker for  
Terex South Dakota, Inc. i USA og i flere andre land.

 I overensstemmelse med EU-direktiv 2006/42/EF  
Se EU-samsvarserklæring

## Innledning

### Eiere og brukere:

Takk for at du har valgt vår maskin. Brukerens sikkerhet er vår høyeste prioritet. Dette oppnås best når vi alle bidrar. Vi mener at du i stor grad bidrar til økt sikkerhet hvis du som bruker av utstyret:

- 1 følger** arbeidsgiverens, arbeidsplassens og myndighetenes regler.
- 2 leser, forstår og følger** instruksjonene i denne håndboken og andre håndbøker som følger med denne maskinen.
- 3 følger gode sikkerhetsrutiner under arbeidet** og bruker sunn fornuft.
- 4 kun benytter opplærte/sertifiserte brukere** under kvalifisert tilsyn til å betjene maskinen.



---

### Fare

Dersom instruksjonene og sikkerhetsreglene i denne håndboken ikke følges, kan det føre til dødsfall eller alvorlige personskader.

---

### Ikke bruk denne maskinen før:

- du har lest og følger denne brukerhåndbokens prinsipper for sikker bruk av maskinen.
  - 1 Unngå farlige situasjoner.**

**Les og sørg for at du har forstått sikkerhetsreglene før du går videre til neste del.**

    - Inspiser alltid maskinen før bruk.
    - Utfør alltid funksjonstester før bruk.
    - Inspiser arbeidsplassen.
    - Bruk kun maskinen til det den er laget for.
- Du har lest, forstått og følger produsentens instruksjoner og sikkerhetsregler – samt sikkerhets- og brukerhåndbøker og merkingen på maskinen.
- Du har lest, forstått og følger arbeidsgivers sikkerhetsregler og reglement for arbeidsplassen.
- Du har lest, forstått og følger alle aktuelle forskrifter fra myndighetene.
- Du har gjennomgått kvalifisert opplæring i sikker bruk av maskinen.

# Innledning

## Fareklassifisering

Merkingen på denne maskinen benytter symboler, fargekoder og ord som angir følgende:



Sikkerhetssymbol – varsler deg om potensiell fare for personskade. Følg alle sikkerhetsmeldinger som følger dette symbolet, for å forhindre mulig personskade eller død.

### **FARE**

Indikerer en farlig situasjon som, dersom den ikke unngås, vil føre til død eller alvorlig personskade.

### **ADVARSEL**

Indikerer en farlig situasjon som, dersom den ikke unngås, kan føre til død eller alvorlig personskade.

### **FORSIKTIG**

Indikerer en farlig situasjon som, dersom den ikke unngås, kan føre til små eller moderate personskader.

### **MERK**

Indikerer en advarsel om materielle skader.

## Bruksområde

Maskinen er kun laget for å løfte personell, verktøy og materialer til en arbeidsplass over bakken.



















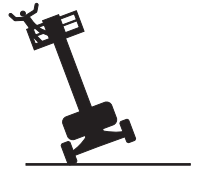

---

# Innledning



## Vedlikehold av sikkerhetsmerker

Erstatt alle manglende eller skadde sikkerhetsmerker. Tenk alltid på brukernes sikkerhet. Rengjør sikkerhetsmerkene med mildt såpevann. Ikke bruk løsemiddelbaserte rengjøringsmidler. Da kan sikkerhetsmerkene bli ødelagt.

## Forklaringer på symboler og faremerking

				
Klemfare	Eksplisjonsfare	Brannfare	Eksplisjonsfare	Fare for elektrisk støt
				
Fallfare	Klemfare	Fare for velt	Fare for velt	Fare for velt
				
Fare for velt	Fare for elektrisk støt	Les servicehåndboken	Godkjent plattformkapasitet	Ikke stå her.
				
Ikke kom i nærheten av bevegelige deler.	Hold påkrevd sikkerhetsavstand.	Hold avstand til plattformens bevegelsesbane	Kun faglært vedlikeholdspersonell skal åpne slike deksler.	Les brukerhåndboken

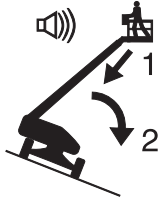
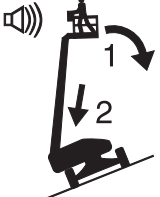
## Forklaringer på symboler og faremerking

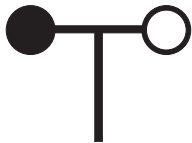
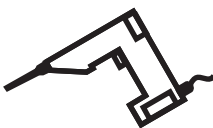
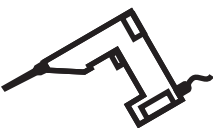
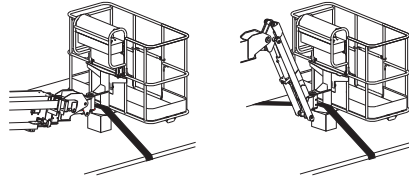
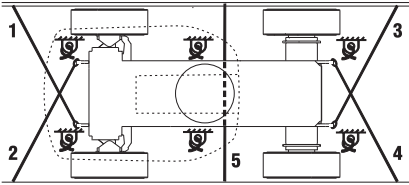
 <p>Røyking forbudt Unngå åpen flamme Stopp motoren</p>	 <p>Plattform ned i bakken: 1 Trekk inn bom. 2 Senk bom.</p>	 <p>Plattform opp i bakken: 1 Senk bom. 2 Trekk inn bom.</p>	 <p>Hjullast</p>	 <p>Festepunkt for stropper</p>
 <p>Vindstyrke</p>	 <p>Spenning – strøm til plattform</p>	 <p>Trykk – luftslange til plattform</p>		
 <p>Instruksjoner for festing ved transport</p>	 <p>Instruksjoner for festing ved transport</p>			

# Generell sikkerhet

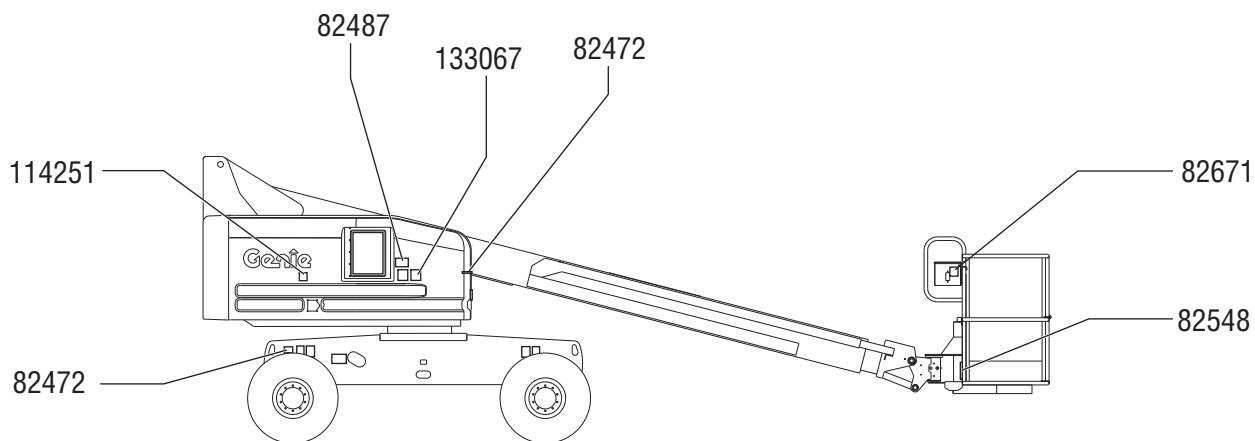



# Generell sikkerhet

82487



114473



82601



82604

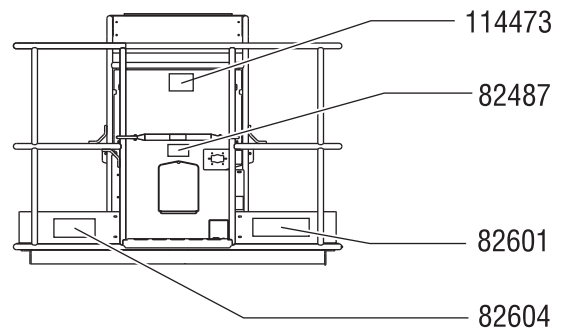
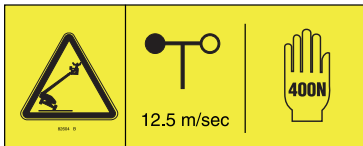

# Generell sikkerhet

114247



82548



82671



114252



82472



82481



82473



133067



114247

82548

82671

133067

133067

114252

82473

82481

82472

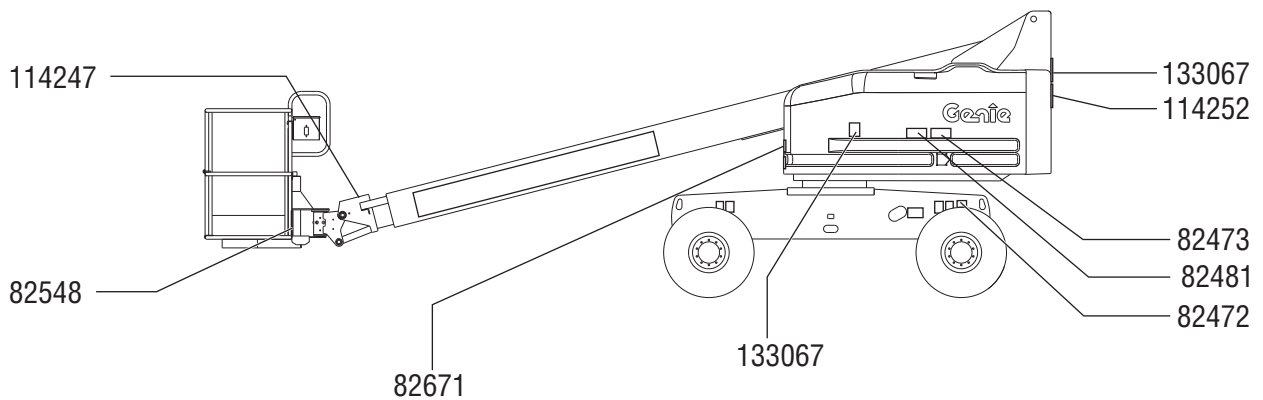

---

## Personsikkerhet

### Sikkerhetsutstyr

Utstyr for sikring mot fall (PFPE) er påkrevd ved bruk av denne maskinen.

Alle brukere må benytte sikkerhetsbelte eller sele i henhold til offentlige forskrifter. Fest sikkerhetstauet til forankringen på plattformen.

Alle brukere må følge arbeidsgivers, arbeidsstedets og myndighetenes forskrifter angående bruk av personlig verneutstyr.

Alt PFPE må være i samsvar med aktuelle offentlige forskrifter, og må inspiseres og anvendes i henhold til PFPE-produsentens instruksjoner.

## Sikkerhet på arbeidsplassen

### ⚠ Fare for elektrisk støt

Denne maskinen er ikke isolert og vil ikke gi noen beskyttelse mot elektrisk støt.



Følg alle lokale og nasjonale forskrifter angående minimumsavstand til elektriske ledninger. Overhold minimumsavstandene i tabellen under.

Spenning i ledning	Påkrevd sikkerhetsavstand
0 til 50 KV	3,05 m
50 til 200 KV	4,60 m
200 til 350 KV	6,10 m
350 til 500 KV	7,62 m
500 til 750 KV	10,67 m
750 til 1 000 KV	13,72 m

Ta med i beregningen at plattformen kan bevege seg, og at ledningene kan svaie, og se opp for sterk vind og vindkast.

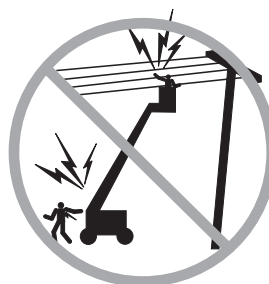

Ikke rør maskinen dersom den er i kontakt med strømførende ledninger. Personell på bakken eller på plattformen må ikke røre eller betjene maskinen før de strømførende ledningene er koblet fra.

Ikke bruk maskinen i tordenvær eller storm.

Ikke bruk maskinen som jording ved sveising.

### ⚠ Fare for velt

Den totale vekten av personer, utstyr og materialer må ikke overstige plattformens maksimumskapasitet for det begrensede eller ubegrensede bevegelsesområdet.

<b>Maks plattformkapasitet</b>	227 kg
<b>Maks. antall personer</b>	2

Vekten av tilleggsutstyr, f.eks. rør- og panelkurver og sveiseapparat, vil redusere plattformens kapasitet og må trekkes fra plattformkapasiteten. Se merkingen av ekstrautstyret og tilbehøret.

Ved bruk av tilbehør: Les, sørg for at du forstår og følg all merking, instruksjoner og håndbøker som følger med.

## Sikkerhet på arbeidsplassen

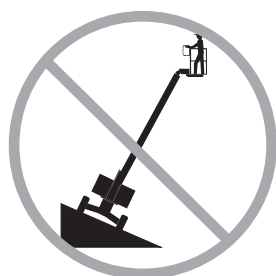

Bommen må kun heves eller forlenges dersom maskinen er plassert på et fast og plant underlag.



Ikke bruk tiltealarmen som indikator på om maskinen står plant. Tiltealarmen på plattformen utløses kun når maskinen står svært skrått.

Vær svært forsiktig dersom tiltealarmen utløses med plattformen hevet. Indikatorlampen for maskin ikke i vater vil lyse, og kjørefunksjonen i én eller begge retninger vil ikke fungere. Kartlegg situasjonen rundt bommen i hellingen som vist under. Følg trinnene for å senke bommen før maskinen flyttes til et fast, plant underlag. Ikke roter bommen mens den senkes.

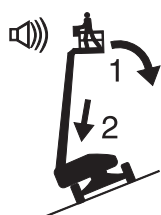

Dersom tiltealarmen utløses med plattformen opp i bakken:

- 1 Senk bommen.
- 2 Trekk inn bommen.

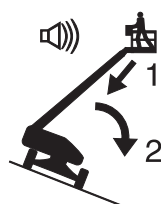

Dersom tiltealarmen utløses med plattformen ned i bakken:

- 1 Trekk inn bommen.
- 2 Senk bommen.



Ikke hev bommen når vindstyrken er over 12,5 m/s. Hvis vindstyrken overstiger 12,5 m/s når bommen er hevet, senk bommen og avslutt bruken av maskinen.

Ikke bruk maskinen i sterk vind eller sterke vindkast. Ikke øk flatearealet på plattformen eller lasten. Økning av arealet som utsettes for påvirkning av vind, vil gjøre maskinen mer ustabil.



Vær ekstremt forsiktig, og kjør med lav hastighet og med maskinen sammenslått over ujevnt terreng, skrot, ustabil eller glatt underlag og nær hull og skrenter.

Ikke kjør maskinen med bommen hevet eller forlenget på eller nær ujevnt terreng, ustabil underlag eller under andre farlige forhold.

## Sikkerhet på arbeidsplassen

Ikke bruk maskinen som kran.

Ikke skyv maskinen eller andre gjenstander med bommen.

Ikke la bommen komme i kontakt med andre objekter.

Ikke bind bommen eller plattformen fast til andre objekter.

Ikke plasser last slik at den stikker ut over plattformens yttergrenser.

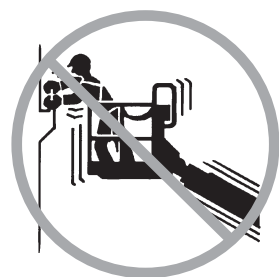

Ikke skyv deg fra eller trekk deg mot gjenstander utenfor plattformen.

---

Maks. tillatt manuell kraft  
400 N

---

Ikke endre eller koble ut maskindeler som på noe vis virker inn på sikkerhet og stabilitet.

Ikke skift ut deler som er vitale for maskinens stabilitet, med deler med annen vekt eller andre spesifikasjoner.

Dekk som er montert fra fabrikken, må ikke erstattes med dekk med andre spesifikasjoner eller en annen ply-rating.

Ikke modifierer eller endre en løftbar arbeidsplattform uten at produsenten har gitt skriftlig tillatelse på forhånd. Montering av tilleggsutstyr for festing av verktøy eller materialer på plattformen, stiggjerdet eller rekkverket kan øke vekten på plattformen og overflatearealet på plattformen eller lasten.



Ikke plasser eller fest fast eller overhengende last på noen deler av denne maskinen.



Ikke plasser stiger eller stillaser på plattformen eller mot noen del av denne maskinen.

Ikke transporter verktøy og materialer hvis de ikke er fordelt jevnt og kan håndteres på en trygg måte av personen(e) på plattformen.

Ikke bruk denne maskinen på et bevegelig eller mobilt underlag eller kjøretøy.

Pass på at alle dekkene er i god stand, at luftfylte dekk har nok luft og at hjulmuttere er godt tilskrudd.

Ikke bruk plattformkontrollene til å frigjøre plattformen dersom den sitter fast, eller normal bevegelse hindres av andre gjenstander. Alt personell må fjernes fra plattformen før ethvert forsøk på å frigjøre plattformen ved hjelp av kontrollene på bakken.

## Sikkerhet på arbeidsplassen

### ▲ Fare ved bruk i helling

Ikke kjør maskinen i hellinger som er brattere enn den maksimale hellingen oppover, nedover eller sidelengs som maskinen takler. Den angitte maksimale hellingen for maskinen gjelder kun når maskinen er sammenslått.

#### Maks helling, sammenslått posisjon, 2WD

Plattform ned i bakken	30 % (17°)
Plattform opp i bakken	15 % (9°)
Sideveis helling	25 % (14°)

#### Maks helling, sammenslått posisjon, 4WD

Plattform ned i bakken	40 % (22°)
Plattform opp i bakken	40 % (22°)
Sideveis helling	25 % (14°)

Merk: Godkjent maksimal helling er avhengig av bakkeforholdene og tilstrekkelig trekkraft. Se "Kjøring i en helling" i betjeningsinstruksjonene.

### ▲ Fallfare

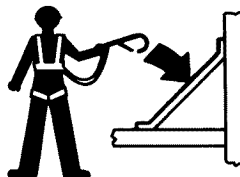

Alle brukere må benytte sikkerhetsbelte eller sele i henhold til offentlige forskrifter. Fest sikkerhetstauet til forankringen på plattformen.



Ikke sitt, stå eller klatre på plattformens rekkverk. Stå støtt på plattformen til enhver tid.



Ikke klatre ned fra plattformen når den er hevet.

Hold plattformen fri for skrot.

Senk rekkverket på plattformen midt på, eller lukk grinden på plattformen før bruk.

Ikke gå ut av eller inn på plattformen uten at maskinen er sammenslått og plattformen er på bakkenivå.

## Sikkerhet på arbeidsplassen

### ▲ Kollisjonsfare

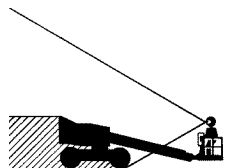

Vær oppmerksom på begrenset sikt og blindsoner når du kjører eller betjener maskinen.

Vær oppmerksom på bommens posisjon og bakendens svingradius ved rotasjon.



Kontroller arbeidsplassen for høye hindringer og andre mulige farer.



Vær oppmerksom på klemfare når du holder fast i plattformens rekkverk.

Alle brukere må følge arbeidsgivers, arbeidsstedets og myndighetenes forskrifter angående bruk av personlig verneutstyr.

Bruk de fargekodete retningspilene på plattformkontrollen og chassiset for kjøre- og styrefunksjoner.



Ikke senk bommen uten at området under er fritt for personer og hindringer.



Begrens hastigheten ved forflytting ut fra kjøreforholdene (underlag, trafikk, helling, personer i området) og andre faktorer som kan medføre kollisjonsfare.

Ikke bruk bommen i nærheten av kraner uten at kranen er avspærret og/eller forholdsregler er tatt for å forhindre en eventuell kollisjon.

Bruk av maskinen til lek og stunt er forbudt.



## Sikkerhet på arbeidsplassen

### ▲ Fare for personskade

Sørg alltid for god ventilasjon ved bruk av maskinen for å unngå kullosforgiftning.

Ikke bruk maskinen dersom den lekker hydraulisk olje eller luft. En luftlekkasje eller lekkasje av hydraulisk olje kan trenge gjennom huden og/eller forårsake brannskader.

Uheldig kontakt med maskindeler under ethvert deksel vil medføre alvorlig personskade. Kun faglært vedlikeholdspersonell skal åpne slike deksler. Bruker bør kun åpne slike deksler ved inspeksjon før bruk. Alle deksler må være lukket og sikret når maskinen er i bruk.

### ▲ Eksplosjons- og brannfare

Ikke start motoren hvis du lukter eller oppdager flytende petroleumsgass (LPG), bensin, diesel eller andre eksplosive stoffer.

Ikke fyll drivstoff mens motoren er i gang.

Sørg for god plass og god ventilasjon ved fylling av drivstoff og lading av batteri, og unngå gnister, åpen ild og tente sigaretter.

Ikke bruk maskinen eller lad batteriene på farlige steder eller steder hvor det kan forekomme brennbare eller eksplosive gasser eller partikler.

Ikke spray eter inn i maskiner med glødeplugg.

### ▲ Fare ved skade på maskinen

Ikke bruk en ødelagt maskin eller en maskin som ikke virker som den skal.

Inspiser maskinen grundig før bruk, og test alle funksjoner før hvert arbeidsskift. Merk en ødelagt maskin umiddelbart, og ta den ut av drift.

Forsikre deg om at alt vedlikehold er utført i henhold til denne håndboken og gjeldende Genie-servicehåndbok.

Sørg for at all merking er på plass, og at den er leselig.

Sørg for at bruker-, sikkerhets- og ansvarshåndbøkene er komplette og leselige, og at de ligger i oppbevaringsboksen på maskinen.

### ▲ Fare for skader på maskindeler

Ikke bruk batteri eller lader med mer enn 12 V spenning for å starte motoren med startkabler.

Ikke bruk maskinen som jording ved sveising.

Ikke bruk maskinen på steder hvor det kan være sterke magnetfelt.

## Sikkerhet på arbeidsplassen

### ▲ Batterisikkerhet

#### Forbrenningsfare



Batterier inneholder syre. Bruk alltid verneklær og vernebriller når du jobber med batterier.

Unngå søl av eller kontakt med batterisyre. Nøytraliser batterisyresøl med bakepulver og vann.

#### Eksplisjonsfare

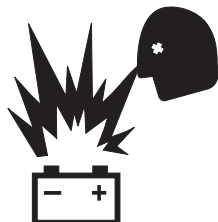

Hold gnister, flammer og tente sigaretter unna batteriene. Batterier skiller ut en eksplosiv gass.



### ▲ Fare for elektrisk støt

Unngå kontakt med batteripolene.

### ▲ Sikkerhetsregler for plattform med sveiseslange

Les, forstå og følg alle advarsler og instruksjoner som følger med sveiseapparatet.

Ikke koble til sveiseelektroder eller -kabler uten at sveiseapparatet er slått av ved kontrollpanelet på plattformen.

Sørg for at sveisekablene er riktig tilkoblet før sveising.

Koble den positive elektroden til skrukoblingen på dreieskiven og plattformen.

Klem den negative elektroden fast til jordingen på dreieskiven og plattformen.

## Sikkerhet på arbeidsplassen

### ▲ Sikkerhetsregler for rørkrybbe

Les, sørg for at du forstår, og følg alle advarsler og instruksjoner som følger med rørkrybbene.

Ikke overstig godkjent lastekapasitet.

Rørkrybbesettet og vekten i rørkrybbene vil redusere plattformens kapasitet og må regnes med i den totale plattformlasten.

Rørkrybbesettet veier 9,5 kg.

Rørkrybbesettets maksimumskapasitet er 91 kg.

Vekten av rørkrybbesettet og lasten i rørkrybbene kan begrense det maksimale antallet personer på plattformen.

Sentrer lasten på plattformen.

Fest lasten til plattformen.

Ikke blokker plattformens inngang eller utgang.

Ikke blokker plattformkontrollene eller den røde nødstopknappen.

Ikke betjen maskinen dersom du ikke har fått tilstrekkelig opplæring og er klar over alle farene forbundet med å forflytte en plattform med en overhengende last.

Ikke utsett maskinen for horisontale krefter eller sidelengs belastning ved å heve eller senke en last som sitter fast, eller en overhengende last.

**Fare for elektrisk støt:** Hold rør unna alle strømførende ledninger.

### ▲ Sikkerhet ved bruk av panelkurver

Les, forstå og følg alle advarsler og instruksjoner som følger med panelkurvene.

Ikke overstig godkjent lastekapasitet. Den samlede vekten av kurver, krybber, paneler, personer og annet verktøy må ikke overstige godkjent kapasitet.

Panelkurvsettet veier 13,6 kg.

Panelkurvens maksimumskapasitet er 113 kg.

Vekten av panelkurvene og lasten i disse kan begrense det tillatte antallet personer på plattformen til én person.

Fest kurvene til plattformen. Fest panelet/panelene til plattformrekkverket med de medfølgende stroppene.

Ikke betjen maskinen dersom du ikke er tilstrekkelig opplært og er klar over alle farene forbundet med løfting av paneler.

Ikke utsett maskinen for horisontale krefter eller sidelengs belastning ved å heve eller senke en last som sitter fast, eller en overhengende last.

Maksimal vertikal høyde på panelene: 1,2 m

Maksimal vindstyrke: 6,7 m/sek

Maksimalt panelareal: 3 m<sup>2</sup>

## Sikkerhet på arbeidsplassen

### Sikkerhet ved bruk av slepepakke

Les, sørg for at du forstår, og følg alle advarsler og instruksjoner som følger med slepepakken.

Når kjøretøyet står i frihjulsconfigurasjon, er det ingen bremseser, og maskinen kan bevege seg, noe som kan føre til død, alvorlig personskade eller materielle skader.

Maks. slepehastighet eller maks. slepetid må ikke overstiges.

<b>Maks. slepehastighet</b>	10 km/t
<b>Maks. slepetid ved 10 km/t</b>	30 minutter
<b>Maks. slepetid ved 7,2 km/t</b>	60 minutter

### Låsing etter bruk

- 1 Finn en sikker parkeringsplass – et fast og plant underlag, uten hindringer og trafikk.
- 2 Trekk inn og senk bommen til sammenslått posisjon.
- 3 Roter dreieskiven slik at bommen er mellom de ikke-svingbare hjulene.
- 4 Vri nøkkelbryteren til "av"-posisjon, og fjern nøkkelen for at ikke uvedkommende skal kunne bruke maskinen.

## Tegnforklaring

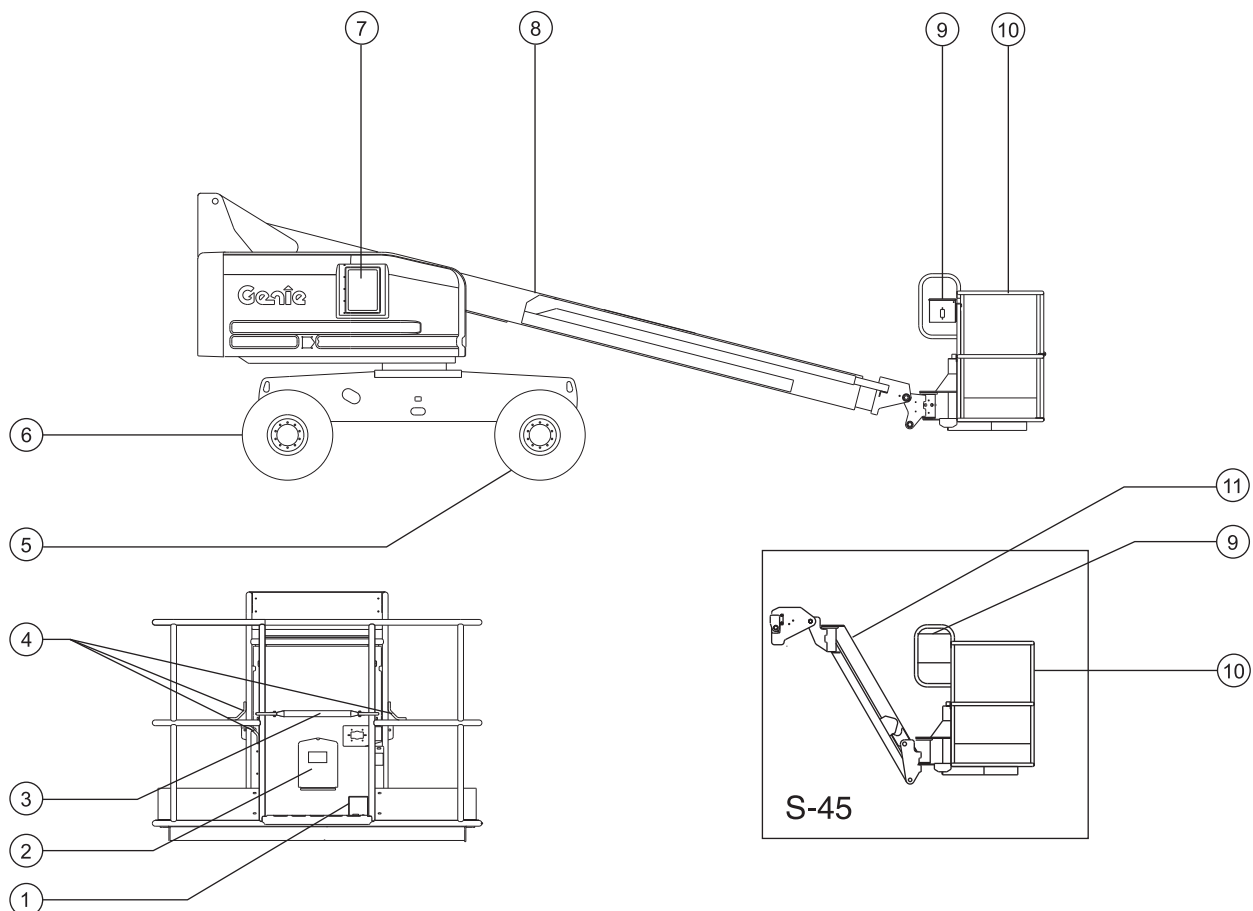

- 1 Pedal
- 2 Beholder til håndbok
- 3 Skyvbar midtstolpe
- 4 Festepunkt for stropper
- 5 Ikke-svingbart hjul
- 6 Styrehjul

- 7 Bakkekontroll
- 8 Bom
- 9 Plattformkontroll
- 10 Plattform
- 11 Jibbebom (S-45)

## Styreanordninger

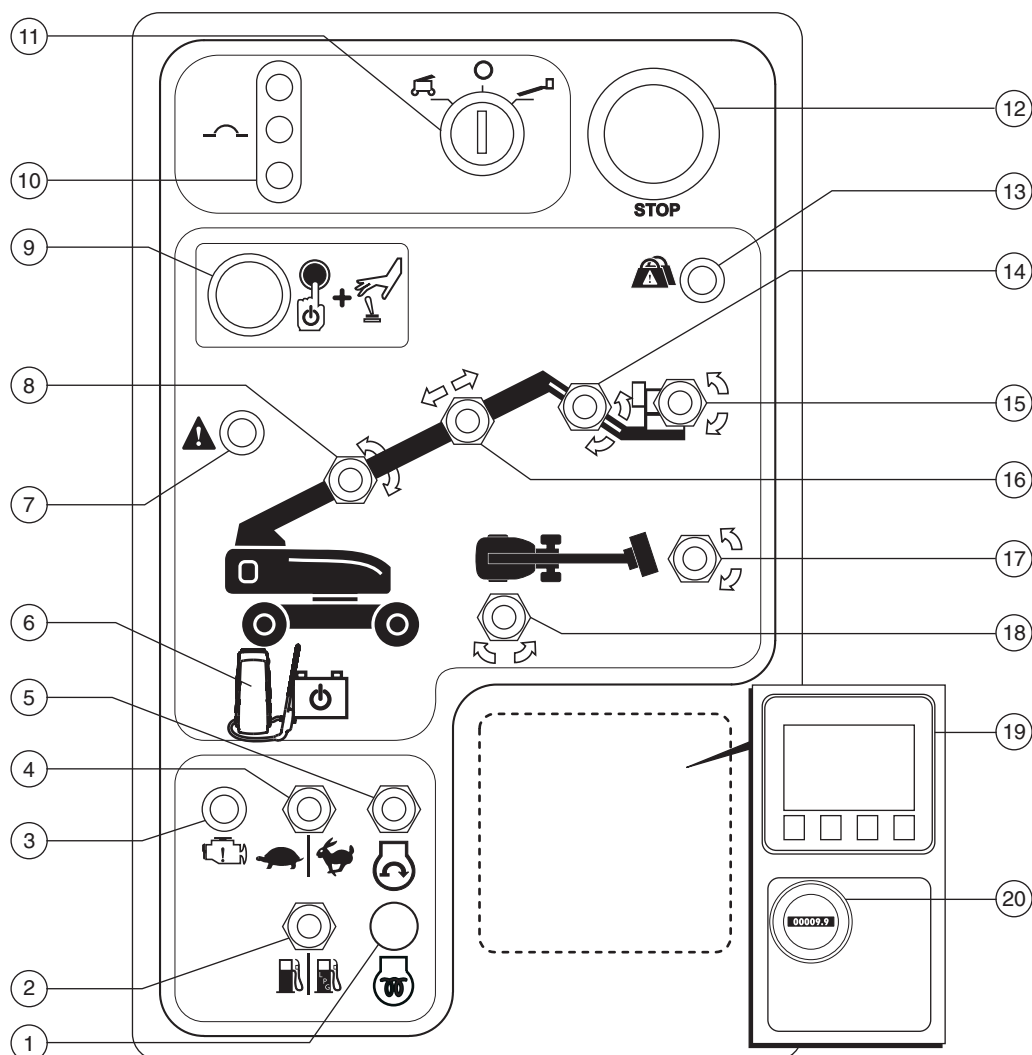

### Bakkekontrollpanel

- 1 Bryter for glødeplugg (hvis montert)  
Flytt bryteren for glødepluggen til en av sidene, og hold i 3 til 5 sekunder.
- 2 Bensin-/LPG-modeller: Drivstoffbryter  
Beveg bryteren for valg av drivstoff til bensin-posisjonen for å velge bensin. Beveg bryteren for valg av drivstoff til LPG-posisjonen for å velge LPG.
- 3 Indikatorlampe for motorsjekk  
Lys på og motor stoppet: Merk maskinen og ta den ut av drift.  
Lys på og motoren fremdeles i gang: Kontakt servicepersonell innen 24 timer.
- 4 Bryter for valg av tomgangshastighet (rpm)  
Beveg bryteren for valg av motortomgang til skilpadden for å aktivere lav tomgang.  
Beveg bryteren for valg av motortomgang til kaninen for å aktivere høy tomgang.

## Styreanordninger

- 5 Bryter for start av motor  
Beveg motorens startbryter til en av sidene for å starte motoren.
- 6 Nødstrømbryter med deksel  
Bruk nødstrøm dersom den primære strømkilden (motoren) svikter.  
Hold nødstrømbryteren inne samtidig som du aktiverer ønsket funksjon.
- 7 Ikke i bruk
- 8 Bryter for heving/senking av bom  
Beveg bryteren for heving/senking av bom oppover, og bommen vil heves. Beveg bryteren for heving/senking av bom nedover, og bommen vil senkes.
- 9 Funksjonsaktiveringsknapp  
Trykk og hold inne funksjonsaktiveringsknappen for å aktivere funksjonene på bakkekontrollpanelet.
- 10 Sikringer
- 11 Nøkklebryter for valgene av/bakke/plattform  
Vri nøkklebryteren til "av"-posisjon, og maskinen vil være slått av. Vri nøkklebryteren til bakkeposisjon, og bakkekontrollene vil fungere. Vri nøkklebryteren til plattformposisjon, og plattformkontrollene vil fungere.
- 12 Rød nødstopknapp  
Trykk inn den røde nødstopknappen til "av"-posisjon for å stoppe alle funksjoner og slå av motoren. Trekk ut den røde nødstopknappen til "på"-posisjon for å bruke maskinen.
- 13 Indikatorlampe for overlast av plattform  
Blinkende lampe indikerer at plattformen er overlastet. Motoren vil stoppe, og ingen funksjoner vil være virksomme. Fjern vekt til lyset slukkes, og start motoren igjen.
- 14 Bryter for jibbebom opp/ned  
Beveg bryteren for jibbebommen oppover, og jibbebommen vil heves. Beveg bryteren for jibbebommen nedover, og jibbebommen vil senkes.
- 15 Bryter for justering av plattform  
Beveg bryteren for justering av plattform oppover, og plattformen vil heves. Beveg bryteren for justering av plattform nedover, og plattformen vil senkes.
- 16 Bryter for å forlenge / trekke inn bom  
Beveg bryteren for å forlenge / trekke inn bom til høyre, og bommen vil forlenges. Beveg bryteren for å forlenge / trekke inn bom til venstre, og bommen vil trekkes inn.
- 17 Bryter for rotasjon av plattform  
Beveg bryteren for rotasjon av plattform til høyre, og plattformen vil rotere mot høyre. Beveg bryteren for rotasjon av plattform til venstre, og plattformen vil rotere mot venstre.
- 18 Bryter for rotasjon av dreieskive  
Beveg bryteren for rotering av dreieskive til høyre, og dreieskiven vil rotere mot høyre. Beveg bryteren for rotering av dreieskive til venstre, og dreieskiven vil rotere mot venstre.
- 19 LCD-skjerm  
Skjermen viser timeteller, spenning, oljetrykk og kjølevæsketemperatur. Skjermen viser også feilkoder og annen serviceinformasjon.
- 20 Timeteller  
Timetelleren viser antall timer maskinen har vært i drift.

# Styreanordninger

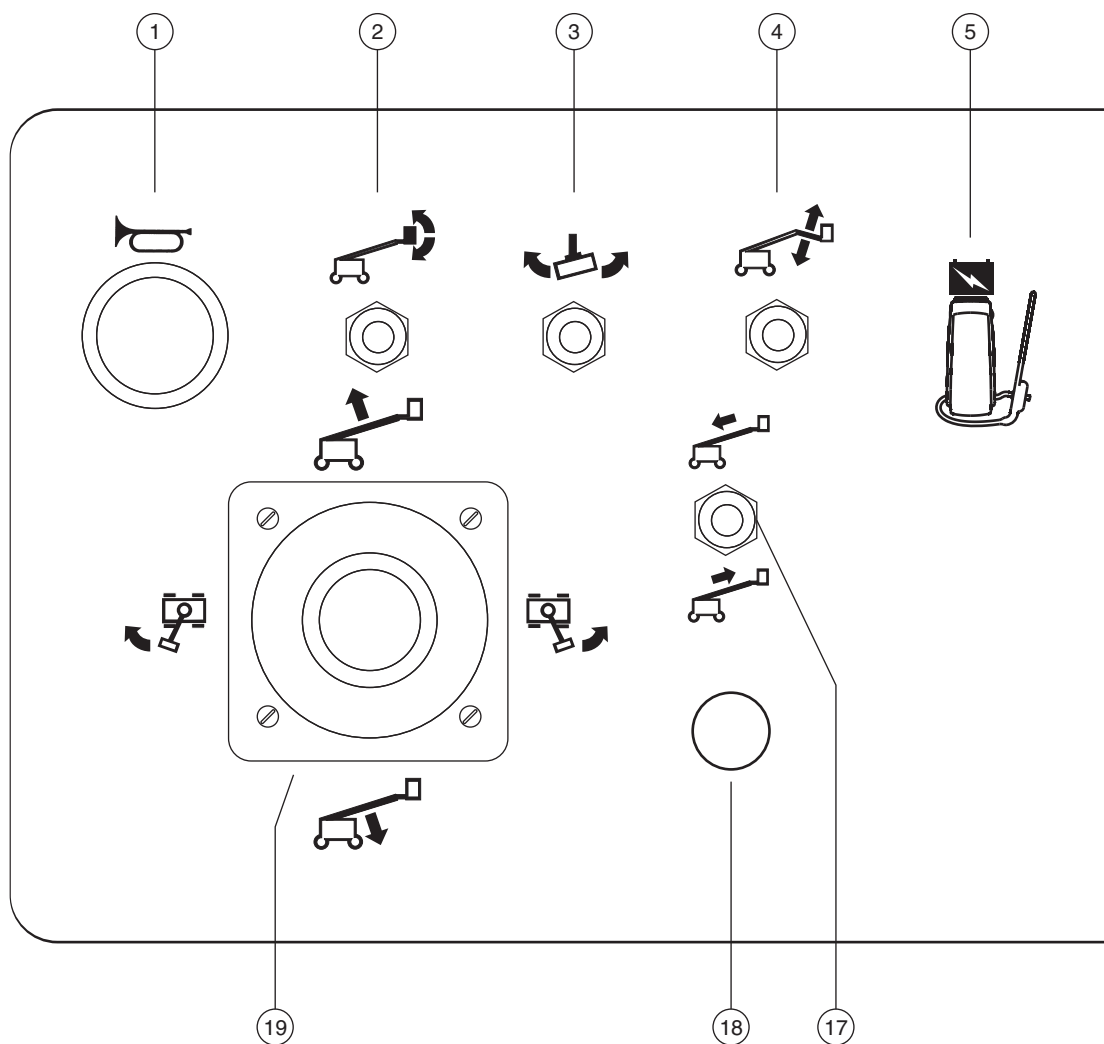

## Plattformens kontrollpanel



# Styreanordninger

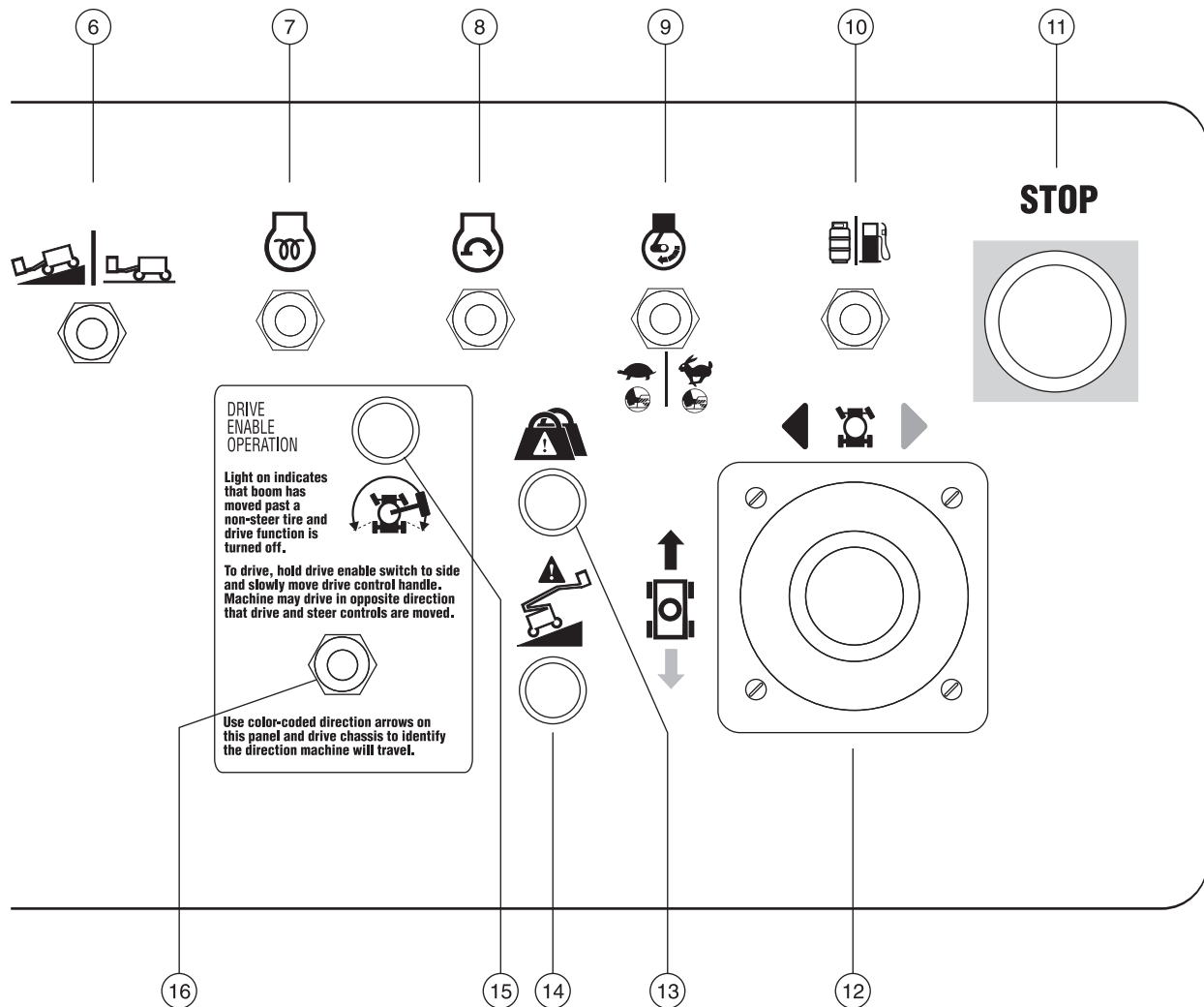

## Styreanordninger

### Plattformens kontrollpanel

#### 1 Hornknapp

Trykk inn denne knappen, og hornet vil lyde. Slipp opp knappen, og hornet vil stoppe.

#### 2 Bryter for justering av plattform

Beveg bryteren for justering av plattform oppover, og plattformen vil heves. Beveg bryteren for justering av plattform nedover, og plattformen vil senkes.

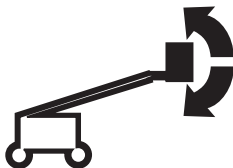

#### 3 Bryter for rotasjon av plattform

Beveg bryteren for rotasjon av plattform til høyre, og plattformen vil rotere mot høyre. Beveg bryteren for rotasjon av plattform til venstre, og plattformen vil rotere mot venstre.



#### 4 Bryter for jibbebom opp/ned

Beveg bryteren for jibbebommen oppover, og jibbebommen vil heves. Beveg bryteren for jibbebommen nedover, og jibbebommen vil senkes.

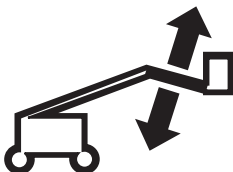

#### 5 Nødstrømbryter med deksel

Bruk nødstrøm dersom den primære strømkilden (motoren) svikter. Hold nødstrømbryteren inne samtidig som du aktiverer ønsket funksjon.

#### 6 Bryter for valg av kjørehastighet

Symbol for maskin i helling: Kort rekkevidde i helling.

Symbol som angir at maskinen står plant: Maksimal drift og kjørehastighet.

#### 7 Dieselmodeller fra Deutz: Bryter for glødeplugg (hvis montert)

Flytt bryteren for glødepluggen til en av sidene, og hold i 3 til 5 sekunder.

Perkins-modeller: Indikatorlampe for glødeplugg.

#### 8 Bryter for start av motor

Beveg motorens startbryter til en av sidene for å starte motoren.

#### 9 Bryter for valg av tomgangshastighet (rpm)

Beveg bryteren for valg av motortomgang til skilpadden for å aktivere lav tomgang med pedalen.

Beveg bryteren for valg av motortomgang til kaninen for å aktivere høy tomgang med pedalen.

#### 10 Bensin-/LPG-modeller: Drivstoffbryter

Beveg bryteren for valg av drivstoff til bensin-posisjonen for å velge bensin. Beveg bryteren for valg av drivstoff til LPG-posisjonen for å velge LPG.

#### 11 Rød nødstopknapp

Trykk inn den røde nødstopknappen til "av"-posisjon for å stoppe alle funksjoner og slå av motoren. Trekk ut den røde nødstopknappen til "på"-posisjon for å bruke maskinen.

## Styreanordninger

- 12 Dobbeltakslet styrespak for kjøre- og styrefunksjon  
ELLER Kontrollspak for kjørefunksjoner og tommelbryter for styrefunksjon.

Beveg kontrollspaken i samme retning som den blå pilen på kontrollpanelet, og maskinen vil kjøre fremover. Beveg kontrollspaken i den gule pilens retning, og maskinen vil kjøre bakover. Beveg kontrollspaken i den blå trekantens retning, og maskinen vil svinge mot venstre. Beveg kontrollspaken i den gule trekantens retning, og maskinen vil svinge mot høyre.

ELLER

Beveg kontrollspaken i samme retning som den blå pilen på kontrollpanelet, og maskinen vil kjøre fremover. Beveg kontrollspaken i den gule pilens retning, og maskinen vil kjøre bakover. Trykk inn venstre side av tommelbryteren, og maskinen vil svinge mot venstre. Trykk inn høyre side av tommelbryteren, og maskinen vil svinge mot høyre.

- 13 Indikatorlampe for overlast av plattform  
Blinkende lampe indikerer at plattformen er overlastet. Motoren vil stoppe, og ingen funksjoner vil være virksomme. Fjern vekt til lyset slukkes, og start motoren igjen.
- 14 Indikatorlampe for maskin ikke i vater  
Lampen lyser når plattformen er hevet og maskinene står i en bratt helling. Kjørefunksjonen i én eller begge retninger vil ikke fungere.

- 15 Indikatorlampe for aktivering av kjørefunksjon

Lysende lampe indikerer at bommen er forbi ett av de ikke-svingbare hjulene, og at kjørefunksjonen er deaktivert.

- 16 Aktiveringsbryter for kjøring

For å kjøre når lampen for aktivering av kjørefunksjon lyser, hold bryteren for aktivering av kjørefunksjon til en av sidene, og beveg kontrollspaken sakte ut av midtstilling. Vær oppmerksom på at maskinen kan bevege seg i motsatt retning i forhold til hvordan du beveger kjøre-/styrespaken.

- 17 Bryter for å forlenge / trekke inn bom

Beveg bryteren for å forlenge / trekke inn bom til høyre, og bommen vil forlenges. Beveg bryteren for å forlenge / trekke inn bom til venstre, og bommen vil trekkes inn.



- 18 Brukes til valgfritt tilleggsutstyr

- 19 Dobbeltakslet styrespak for å heve/senke bom og rotere dreieskive mot høyre/venstre

Beveg kontrollspaken opp, og bommen vil heves. Beveg kontrollspaken ned, og bommen vil senkes.



Beveg kontrollspaken mot høyre, og dreieskiven vil rotere mot høyre. Beveg kontrollspaken mot venstre, og dreieskiven vil rotere mot venstre.



## Inspeksjoner



### Ikke bruk denne maskinen før:

- du har lest og følger denne brukerhåndbokens prinsipper for sikker bruk av maskinen.
  - 1 Unngå farlige situasjoner.
  - 2 Inspiser alltid maskinen før bruk.**
- Les og sørg for at du har forstått prinsippet for inspeksjonen før bruk før du går videre til neste del.**
  - 3 Utfør alltid funksjonstester før bruk.
  - 4 Inspiser arbeidsplassen.
  - 5 Bruk kun maskinen til det den er laget for.

### Grunnleggende inspeksjon før bruk

Det er brukerens ansvar å utføre inspeksjon før bruk samt rutinemessig vedlikehold.

Inspeksjonen før bruk er en visuell inspeksjon utført av brukeren før hvert arbeidsskift. Hensikten med inspeksjonen er å oppdage åpenbare feil med maskinen før brukeren utfører funksjonstesten.

Inspeksjonen før bruk skal også kunne avdekke om rutinemessig vedlikehold må utføres. Kun rutinemessig vedlikehold spesifisert i denne håndboken kan utføres av brukeren.

Se listen på neste side, og sjekk hvert punkt.

Ved skade eller ureglementerte avvik fra fabrikktilstand må maskinen merkes og tas ut av drift.

Reparasjoner kan kun utføres av en kvalifisert servicetekniker i henhold til produsentens spesifikasjoner. Etter at reparasjonene er utført, må brukeren igjen inspisere maskinen før funksjonstesten utføres.

Faste vedlikeholdsinspeksjoner skal utføres av kvalifiserte serviceteknikere i henhold til produsentens spesifikasjoner og krav angitt i ansvarshåndboken.

## Inspeksjoner

### Inspeksjon før bruk

- Sørg for at bruker-, sikkerhets- og ansvarshåndbøkene er komplette og leselige, og at de ligger i oppbevaringsboksen på plattformen.
- Sørg for at all merking er på plass, og at den er leselig. Se avsnittet om inspeksjon.
- Kontroller nivået på den hydrauliske oljen, og at det ikke er noen oljelekkasje. Fyll på olje om nødvendig. Se avsnittet om vedlikehold.
- Kontroller væsknivået i batteriet, og at det ikke er noen batterivæskelekkasje. Fyll på destillert vann om nødvendig. Se avsnittet om vedlikehold.
- Kontroller motoroljenivået og at det ikke er noen oljelekkasje. Fyll på olje om nødvendig. Se avsnittet om vedlikehold.
- Kontroller kjølevæsknivået, og at det ikke er noen kjølevæskelekkasje. Fyll på kjølevæske om nødvendig. Se avsnittet om vedlikehold.
- Kontroller at dekktrykket er i orden. Fyll luft om nødvendig. Se avsnittet om vedlikehold.

Kontroller at følgende komponenter eller områder ikke er ødelagte, feil installert eller mangler deler, og at det ikke er blitt foretatt uautoriserte endringer:

- Elektriske komponenter, kabling og elektriske ledninger
- Hydrauliske slanger, koblinger, sylindere og forgreininger
- Drivstofftanker og hydrauliske tanker
- Motor for kjøring samt dreieskive samt nav

- Beskyttelsesputer
- Dekk og hjul
- Motor med tilhørende deler
- Endebrytere og fløyte
- Alarmer og varsellys (hvis montert)
- Muttere, bolter og andre festeanordninger
- Plattformgrind eller midtstolpe
- Festepunkt for stropper

Kontroller hele maskinen for:

- Sprekker i sveiser eller gods
- Bulker eller skader på maskinen
- Store mengder rust, korrosjon eller oksidering
- Forsikre deg om at alle strukturelle og andre vesentlige komponenter er på plass, og at alle tilhørende festeanordninger og bolter er på plass og tilstrekkelig skrudd til.
- Etter at du har utført inspeksjonen, sørg for at alle deksler er på plass og låst.

## Inspeksjoner



---

### Ikke bruk denne maskinen før:

- du har lest og følger denne brukerhåndbokens prinsipper for sikker bruk av maskinen.

- 1 Unngå farlige situasjoner.
- 2 Inspiser alltid maskinen før bruk.
- 3 Utfør alltid funksjonstester før bruk.**

**Les og sørg for at du har forstått prinsippet for funksjonstestene før du går videre til neste del.**

- 4 Inspiser arbeidsplassen.
- 5 Bruk kun maskinen til det den er laget for.

### Grunnleggende funksjonstest

Funksjonstestene er utformet for å kunne oppdage eventuelle funksjonsfeil før maskinen tas i bruk. Brukeren må følge trinn for trinn-instruksjonene for å teste alle maskinfunksjoner.

En maskin som ikke fungerer som den skal, må aldri brukes. Dersom en funksjonsfeil oppdages, må maskinen merkes og tas ut av drift. Reparasjoner kan kun utføres av en kvalifisert servicetekniker i henhold til produsentens spesifikasjoner.

Etter at reparasjonene er utført, må brukeren igjen inspisere maskinen og utføre en ny funksjonstest før bruk.

## Inspeksjoner

### På bakkekontrollpanelet

- 1 Velg et testområde som er fast, plant og uten hindringer.
- 2 Vri bryteren til bakkekontroll.
- 3 Trekk ut den røde nødstopppknappen til "på"-posisjon.
- ⊙ Resultat: Varsellysene (hvis montert) skal blinke.
- 4 Start motoren. Se avsnittet Betjeningsinstruksjoner.

### Test nødstoppfunksjonen

- 5 Trykk inn den røde nødstopppknappen til "av"-posisjon.
- ⊙ Resultat: Motoren skal stanse, og ingen funksjoner skal være aktive.
- 6 Dra ut den røde nødstopppknappen til "på"-posisjon, og start motoren igjen.

### Test maskinfunksjonene

- 7 Ikke trykk inn funksjonsaktiveringsknappen. Prøv å aktivere alle vippebrytere for bom- og plattformfunksjoner. 
- ⊙ Resultat: Ingen bom- eller plattformfunksjoner skal fungere.
- 8 Trykk og hold inne aktiveringsknappen for funksjoner, og aktiver alle vippebrytere for bom- og plattformfunksjoner.
- ⊙ Resultat: Alle bom- og plattformfunksjoner skal fungere i en komplett syklus. Senkealarmen (hvis montert) skal lyde mens bommen senkes.

### Test tiltesensoren

- 9 Dra ut plattformens røde nødstopppknapp til "på"-posisjon. Vri bryteren til plattformkontroll.
- 10 Åpne dreieskivens deksel på siden av tanken og finn tiltesensoren ved siden av kontrollboksen.
- 11 Trykk den ene siden av tiltesensoren ned.

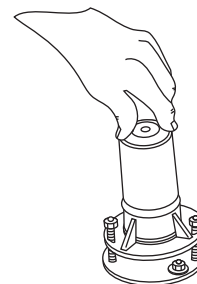

- ⊙ Resultat: Alarmen på plattformen skal aktiveres.

# Inspeksjoner

## På plattformkontrollpanelet

### Test nødstoppsfunksjonen

- 12 Vri nøkkelbryteren til plattformkontroll, og start motoren igjen.
- 13 Gå opp på plattformen og trekk ut den røde nødstoppknappen. Start motoren.
- 14 Trykk inn den røde nødstoppknappen til "av"-posisjon.
  - ⊙ Resultat: Motoren skal stanse, og ingen funksjoner skal være aktive.
- 15 Trekk ut den røde nødstoppknappen, og start motoren igjen.

### Test returfilter for hydraulikk

- 16 Flytt bryteren for tomgangskjøring til høy tomgang (kaninsymbolet).
- 17 Sjekk indikatoren for det hydrauliske filteret.
  - ⊙ Resultat: Filteret skal være i drift med stiften eller nålen i det grønne området.
- 18 Flytt bryteren for tomgangskjøring til pedalaktivert høy tomgang (kanin- og pedalsymbolet).

## Test hornet

- 19 Trykk inn hornknappen.
  - ⊙ Resultat: Hornet skal lyde.

## Test pedalen

- 20 Trykk inn den røde nødstoppknappen til "av"-posisjon.
- 21 Dra ut den røde stoppknappen til "på"-posisjon, uten å starte motoren.
- 22 Trykk inn pedalen, og prøv å starte motoren ved å bevege startbryteren til en av sidene.
  - ⊙ Resultat: Motoren skal ikke starte.
- 23 La være å trykke ned pedalen, og start motoren igjen.
  - ⊙ Resultat: Motoren skal starte.
- 24 La være å trykke ned pedalen, og test hver enkelt maskinfunksjon.
  - ⊙ Resultat: Ingen maskinfunksjoner skal være virksomme.

## Test maskinfunksjonene

- 25 Trykk ned pedalen.
- 26 Aktiver alle maskinfunksjonsspaker og vippebrytere.
  - ⊙ Resultat: Alle bom- og plattformfunksjoner skal fungere i en komplett syklus.



## Inspeksjoner

### Test styringen

- 27 Trykk ned pedalen.
- 28 Trykk tommelbryteren øverst på kjørespaken i den retningen den blå trekanten viser i kontrollpanelet, ELLER beveg kontrollspaken på kontrollpanelet sakte i retningen den blå trekanten viser.
  - ⊙ Resultat: Styrehjulene skal svinge i den retningen de blå trekantene på chassiset peker.
- 29 Trykk tommelbryteren i retningen den gule trekanten viser på kontrollpanelet, ELLER beveg kontrollspaken sakte i retningen den gule trekanten viser.
  - ⊙ Resultat: Styrehjulene skal svinge i den retningen de gule trekantene på chassiset peker.

### Testkjøring og -bremsing

- 30 Trykk ned pedalen.
- 31 Beveg kjørespaken sakte i retningen indikert av den blå pilen i kontrollpanelet til maskinen begynner å bevege seg. Sett så spaken tilbake i midtstilling.
  - ⊙ Resultat: Maskinen skal bevege seg i den retningen den blå pilen peker på chassiset, og så bråstoppe.
- 32 Beveg kontrollspaken sakte i retningen indikert av den gule pilen i kontrollpanelet til maskinen begynner å bevege på seg. Sett så spaken tilbake i midtstilling.
  - ⊙ Resultat: Maskinen skal bevege seg i den retningen den gule pilen peker på chassiset, og så bråstoppe.

Merk: Bremsene må kunne holde maskinen i ro i alle de hellingene den klarer å kjøre i.

## Inspeksjoner

### Test dreieakselen (hvis montert)

- 33 Start motoren fra plattformkontrollen.
- 34 Kjør høyre styrehjul opp på en 15 cm høy kloss eller kant.
- ⊙ Resultat: De tre øvrige hjulene skal stå støtt på bakken.
- 35 Kjør høyre styrehjul opp på en 15 cm høy kloss eller kant.
- ⊙ Resultat: De tre øvrige hjulene skal stå støtt på bakken.
- 36 Kjør begge styrehjulene opp på en 15 cm kloss eller kant.
- ⊙ Resultat: De øvrige hjulene (ikke-styrbare hjul) skal stå støtt på bakken.

### Test systemet for aktivering av kjøring

- 37 Trykk ned pedalen, og senk bommen til sammentrukket posisjon.
- 38 Roter dreieskiven til bommen kommer forbi ett av de ikke-svingbare hjulene.
- ⊙ Resultat: Indikatorlampen for aktivering av kjøring skal tennes og lyse så lenge bommen er innenfor angitt område.
- 39 Beveg kjørespaken ut av midtstilling.
- ⊙ Resultat: Kjørefunksjonen skal ikke være virksom.
- 40 Flytt og hold vippebryteren for kjøring til en av sidene, og beveg kjørespaken sakte vekk fra midten.
- ⊙ Resultat: Kjørefunksjonen skal være virksom.

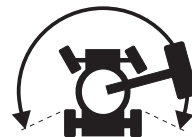

Merk: Når funksjonen for aktivering av kjøring er i bruk, kan maskinen kjøre i motsatt retning i forhold til hvordan du beveger kjøre-/styrespaken.

Bruk de fargekodede retningspilene på plattformkontrollen og chassiset for å se hvilken retning maskinen vil kjøre i.

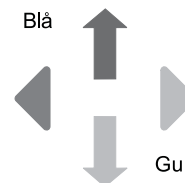

## Inspeksjoner

### Test begrenset kjørehastighet

- 41 Trykk ned pedalen.
- 42 Hev bommen så vidt over horisontal stilling.



- 43 Beveg kontrollspaken sakte til posisjonen for maks hastighet.
- ⊙ Resultat: Maks. kjørehastighet med bommen hevet skal ikke overstige 30 cm per sekund.
- 44 Senk bommen til sammentrukket posisjon.
- 45 Forleng bommen 30 cm.
- 46 Beveg kontrollspaken sakte til posisjonen for maks hastighet.
- ⊙ Resultat: Maks. kjørehastighet med bommen forlengt skal ikke overstige 30 cm/sek.

Dersom kjørehastigheten med bommen hevet eller forlengt overstiger 30 cm/sek, må maskinen øyeblikkelig merkes og tas ut av drift.

### Test beskyttelsepakken for fly (hvis montert)

Merk: Det kan være nødvendig å være to personer for å utføre denne testen.

- 47 Flytt den gule støtfangeren nederst på plattformen 10 cm i en hvilken som helst retning.
- 48 Aktiver alle funksjonsspaker og vippebrytere.
- ⊙ Resultat: Ingen bom- og styrefunksjoner skal fungere.
- 49 Beveg og hold overstyringsbryteren for funksjoner.
- 50 Aktiver alle funksjonsspaker og vippebrytere.
- ⊙ Resultat: Alle bom- og styrefunksjoner skal fungere.

---

## Inspeksjoner

### Test funksjonen for valg av lift-/kjørefunksjon

- 51 Trykk ned pedalen.
  - 52 Beveg kjørespaken vekk fra midten, og aktiver en vippebryter for bomfunksjon.
- ⊙ Resultat: Ingen bomfunksjoner skal fungere. Maskinen vil bevege seg i retningen angitt på kontrollpanelet.

Reparer feilfunksjoner før maskinen tas i bruk.

## Inspeksjoner



### Ikke bruk denne maskinen før:

- du har lest og følger denne brukerhåndbokens prinsipper for sikker bruk av maskinen.
  - 1 Unngå farlige situasjoner.
  - 2 Inspiser alltid maskinen før bruk.
  - 3 Utfør alltid funksjonstester før bruk.
  - 4 **Inspiser arbeidsplassen.**
- Les og sørg for at du har forstått prinsippet for inspeksjon av arbeidsplassen før du går videre til neste del.**
- 5 Bruk kun maskinen til det den er laget for.

### Grunnleggende inspeksjon av arbeidsplassen

Inspeksjonen av arbeidsplassen hjelper brukeren med å avgjøre om arbeidsplassen er egnet til sikker bruk av maskinen. Denne inspeksjonen bør utføres av brukeren før maskinen transporteres til arbeidsplassen.

Det er brukerens ansvar å lese om og huske farene på arbeidsplassen, og deretter se opp for dem og unngå dem ved transport, montering og betjening av maskinen.

### Inspeksjon av arbeidsplassen

Vær oppmerksom på og unngå følgende farlige situasjoner:

- skrenter og hull
- humper, hindringer på gulvet eller skrot
- hellende flater
- ustabilt eller glatt underlag
- høye hindringer og høyspentledninger
- farlige steder
- utilstrekkelig støtte i underlaget til å holde maskin og last
- vind- og værforhold
- uvedkommende
- andre mulige usikre forhold

## Inspeksjoner

### Kontroll av merking med symboler

Inspiser bildene på neste side slik at du er sikker på at all merking er på plass og leselig.

Under finner du en nummerert liste med antall og beskrivelser.

Delenr.	Merking – beskrivelse	Ant.
27204	Pil – Blå	1
27205	Pil – Gul	1
27206	Trekant – Blå	2
27207	Trekant – Gul	2
28158	Merke – Blyfri	1
28159	Merke – Diesel	1
28160	Merke – Flytende petroleumsgass (ekstrauststyr)	1
28174	Merke – Strøm til plattform, 230 V	2
28235	Merke – Strøm til plattform, 115 V	2
40434	Merke – Festepunkt for stropper	8
44981	Merke – Luftslange til plattform (ekstrauststyr)	2
52966	Kosmetisk – 4 x 2	1
52967	Kosmetisk – 4 x 4	1
62072	Kosmetisk – Genie S-40	1
62073	Kosmetisk – S-40	1
62074	Kosmetisk – Genie S-45	1
62075	Kosmetisk – S-45	1
62959	Kosmetisk – S-40	1
62960	Kosmetisk – S-45	1
72867	Merke – Arbeidslys (ekstrauststyr)	1
82472	Merke – Klemfare	3
82473	Merke – Tilgang bak deksel	1

Delenr.	Merking – beskrivelse	Ant.
82481	Merke – Batteri-/ladersikkerhet	1
82487	Merke – Les håndboken	2
82487	Merke – Les håndboken (rørkrybbe)	2
82487	Merke – Les håndboken (panelkurv)	2
82487	Merke – Les håndboken (slepepakke)	1
82548	Merke – Roterende plattform	2
82586	Merke – Dekkspesifikasjoner	4
82587	Merke – Dekkspesifikasjoner, høy bæreevne	4
82601	Merke – Maks. last: 227 kg	1
82604	Merke – Manuell kraft, 400 N	1
82646	Merke – Kjøring aktivert	1
82671	Merke – Sveiseslange til plattform (ekstrauststyr)	2
82767	Plattformkontrollpanel	1
97815	Merke – Nedre midtstolpe	1
114099	Merke – Transportskjema	2
114160	Merke – 102 dB	1
114247	Merke – Fallfare	1
114251	Merke – Eksplosjonsfare	1
114252	Merke – Veltefare, endebrytere	1
114473	Merke – Tiltealarm	1
133067	Merke – Fare for elektrisk støt	3
133518	Merke – Generator (ekstrauststyr)	1
215526	Merke – Belteruting (MSG-425)	1
219723	Bakkekontrollpanel	1
226500	Merke – Hjullast, S-40	4
226501	Merke – Hjullast, S-45	4
824522	Plattformkontrollpanel	1

 Grått indikerer at merket ikke er synlig, dvs. bak et deksel

# Inspeksjoner

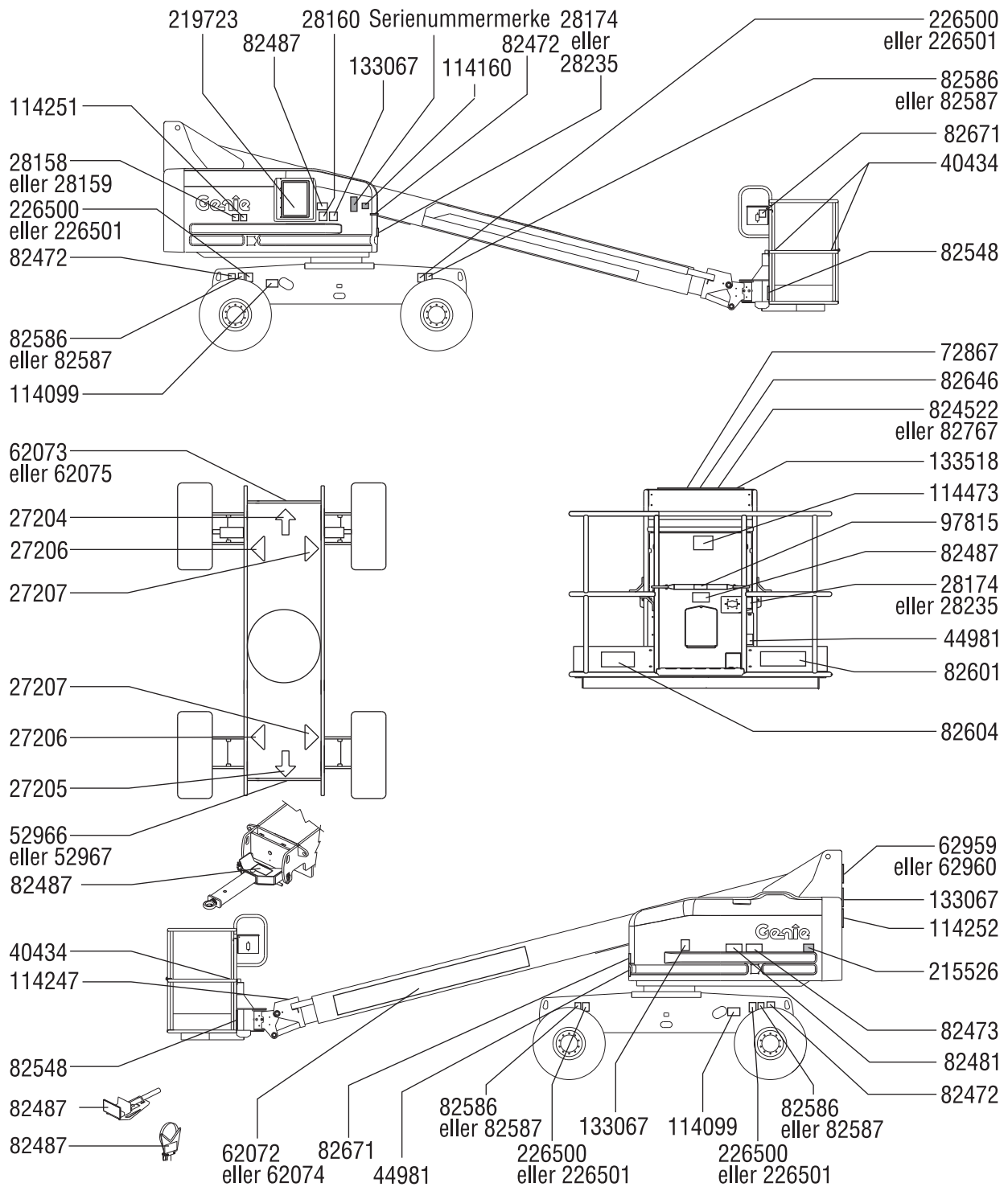

## Betjeningsinstruksjoner



### Ikke bruk denne maskinen før:

- du har lest og følger denne brukerhåndbokens prinsipper for sikker bruk av maskinen.
- 1 Unngå farlige situasjoner.
- 2 Inspiser alltid maskinen før bruk.
- 3 Utfør alltid funksjonstester før bruk.
- 4 Inspiser arbeidsplassen.
- 5 **Bruk kun maskinen til det den er laget for.**

### Grunnleggende regler

Betjeningsinstruksene gir instruksjoner for alle aspekter ved betjening av maskinen. Det er brukerens ansvar å følge alle sikkerhetsregler og instruksjoner i bruker-, sikkerhets- og ansvarshåndbøkene.

Bruk av maskinen til alt annet enn løfting av personer, sammen med disse personenes verktøy og materialer, til en arbeidsplass oppe i luften er usikkert og farlig.

Kun opplært og autorisert personell har lov til å bruke denne maskinen. Dersom en maskin skal brukes av mer enn én bruker i løpet av samme arbeidsskift, må alle disse være kvalifiserte brukere, og alle forventes å følge samtlige sikkerhetsregler og instruksjoner i bruker-, sikkerhets- og ansvarshåndbøkene. Dette betyr at hver nye bruker skal utføre en inspeksjon av arbeidsplassen, samt utføre funksjonstester på maskinen før den tas i bruk.



## Betjeningsinstruksjoner

### Starte motoren

- 1 Vri nøkkelbryteren på bakkekontrollpanelet til ønsket posisjon.
- 2 Sørg for at den røde nødstopknappen både på bakken og på plattformen er trukket ut i "på"-posisjon.

### Bensin-/LPG-modeller

- 1 Velg drivstoff ved å bevege drivstoffbryteren til ønsket posisjon.
- 2 Beveg vippebryteren for motorstart til en av sidene. Dersom motoren ikke vil starte eller stopper, vil omstartforsinkelsen deaktivere startknappen i 3 sekunder.



### Dieselmoteller

- 1 Ved start av motoren i kaldt vær må bryteren for glødepluggen (hvis montert) beveges til en av sidene og holdes i 3 til 5 sekunder.
- 2 Beveg vippebryteren for motorstart til en av sidene. Dersom motoren ikke vil starte eller stopper, vil omstartforsinkelsen deaktivere startknappen i 3 sekunder.

### Alle modeller

Dersom motoren ikke starter etter 15 sekunder, må feilen finnes og repareres. Vent 60 sekunder før du forsøker å starte motoren igjen.

I kaldt vær,  $-6\text{ }^{\circ}\text{C}$  og lavere, må motoren varmes i 5 minutter før maskinen tas i bruk. Dette for å hindre skade på det hydrauliske systemet.

I ekstremt kaldt vær,  $-18\text{ }^{\circ}\text{C}$  og lavere, bør maskinen utstyres med ekstrautstyr for kaldstart. For å starte motoren ved temperaturer under  $-18\text{ }^{\circ}\text{C}$  kan det være nødvendig med et startbatteri i tillegg.

Bensin-/LPG-modeller: I kaldt vær,  $-6\text{ }^{\circ}\text{C}$  og lavere, bør maskinen startes med bensin og varmes opp i 2 minutter før man slår over til LPG. Varme motorer kan startes med LPG.

## Betjeningsinstruksjoner

### Nødstopp

Trykk inn den røde nødstoppknappen slik at den står i "av"-posisjon på bakke- eller plattformkontrollen for å stoppe alle maskinfunksjoner og slå av motoren.

Reparerer alle funksjoner som fortsatt er i drift når en av nødstoppknappene er trykket inn.

Valg og betjening av bakkekontroller vil overstyre den røde nødstoppknappen på plattformen.

### Nødstrøm

Bruk nødstrøm dersom den primære strømkilden (motoren) svikter.

- 1 Vri bryteren til bakke- eller plattformkontroll.
- 2 Trekk ut den røde nødstoppknappen til "på"-posisjon.
- 3 Trykk ned pedalen når du bruker kontroller på plattformen.
- 4 Bryt forseglingen og løft dekselet til nødstrømbryteren.

Merk: Hvis forseglingen er brutt eller mangler, se riktig Genie-servicehåndbok.

- 5 Hold inne bryteren for nødstrøm samtidig som du aktiverer ønsket funksjon.



Kjøre- og styrefunksjoner fungerer ikke med nødstrøm.

### Betjening fra bakken

- 1 Vri bryteren til bakkekontroll.
- 2 Trekk ut den røde nødstoppknappen til "på"-posisjon.
- 3 Bensin-/LPG-modeller: Velg drivstoff ved å bevege drivstoffbryteren til ønsket posisjon.
- 4 Start motoren.

### Posisjonering av plattform

- 1 Trykk og hold inne funksjonsaktiverings-knappen.



- 2 Beveg den tilhørende vippebryteren i henhold til merkingen på kontrollpanelet.

Kjøre- og styrefunksjonene er ikke tilgjengelige fra bakkekontrollene.

## Betjeningsinstruksjoner

### Betjening fra plattform

- 1 Vri bryteren til plattformkontroll.
- 2 Dra ut de røde nødstopknappene både på bakken og på plattformen til "på"-posisjon.
- 3 Bensin-/LPG-modeller: Velg drivstoff ved å bevege drivstoffbryteren til ønsket posisjon.
- 4 Start motoren. Ikke trykk ned pedalen når du starter motoren igjen.

### Posisjonering av plattform

- 1 Trykk ned pedalen.
- 2 Beveg riktig funksjonsspak eller vippebryter sakte i henhold til merkingen på kontrollpanelet.

### Styre maskinen

- 1 Trykk ned pedalen.
- 2 Beveg kjørespaken sakte i samme retning som den blå eller gule trekanten viser, ELLER trykk på tommelbryteren på toppen av kjørespaken.

Bruk de fargekodede retningspilene på plattformkontrollen og chassiset for å se hvilken retning hjulene vil svinge.

### Kjøre maskinen

- 1 Trykk ned pedalen.
- 2 Øke hastigheten: Beveg kjørespaken sakte ut av midtstilling.

Senke hastigheten: Beveg kjørespaken sakte mot midtstilling.

Stoppe: Sett kjørespaken i midtstilling eller slipp opp pedalen.

Bruk de fargekodede retningspilene på plattformkontrollen og chassiset for se hvilken retning maskinen vil kjøre i.

Maskinens hastighet er begrenset når bommene er hevet.

## Betjeningsinstruksjoner

### ▲ Kjøring i en helling

Finn ut hvor mye helling oppover, nedover og sideveis maskinen takler og hvor bratt den aktuelle hellingen er.



#### Maksimal helling, plattform ned i bakken (klatreevne):

2WD: 30 % (17°)  
4WD: 40 % (22°)



#### Maksimal helling, plattform opp i bakken:

2WD: 15 % (9°)  
4WD: 40 % (22°)



#### Maksimal sidehelling:

25 % (14°)

Merk: Godkjent maksimal helling er avhengig av bakkeforholdene og tilstrekkelig trekkraft. Termen "klatreevne" gjelder kun for konfigurasjon for motvekt og oppoverbakke.

Sørg for at bommen er under horisontal stilling, og at plattformen er mellom hjulene i den svingende enden.

Flytt hastighetsbryteren til symbolet for maskin i helling.

### Hvordan beregne hellingen:

Mål hellingen med et digitalt inklinometer, ELLER følg følgende prosedyre:

Du trenger:

- vater
- en rett planke, minst 1 m lang
- målebånd

Legg planken i hellingen.

I den nedre enden av hellingen legger du vateret oppå planken og løfter planken til den er i vater.

Mens du holder planken i vater, måler du den vertikale avstanden fra plankens underside og ned til bakken.

Divider avstanden (høyde) med lengden på planken (lengde), og multipliser med 100.

Eksempel:

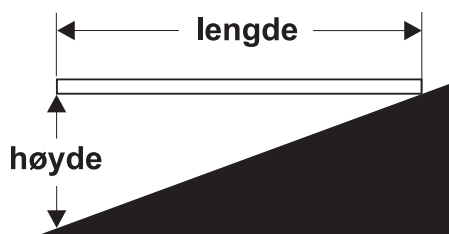

Planke = 3,6 m

Lengde = 3,6 m

Høyde = 0,3 m

$0,3 \text{ m} \div 3,6 \text{ m} = 0,083 \times 100 = 8,3 \%$  helling

Hvis hellingen er større enn den maksimalt tillatte helling oppover, nedover eller sideveis, må maskinen vinsjes eller fraktes opp eller ned hellingen. Se avsnittet Transport og løfting.

## Betjeningsinstruksjoner

### Aktivering av kjørefunksjon

Lysende lampe indikerer at bommen er forbi ett av de ikke-styrbare hjulene, og at kjørefunksjonen er avbrutt.



Beveg og hold kjørebryteren til en av sidene, og beveg kjørespaken sakte vekk fra midten.

Vær oppmerksom på at maskinen kan bevege seg i motsatt retning i forhold til hvordan du beveger kjøre-/styrespaken.

Bruk alltid de fargekodede retningspilene på plattformkontrollen og chassiset for å se hvilken retning maskinen vil kjøre i.

### Velge kjørehastighet



- Symbol for maskin i helling: Lav hastighet i hellinger eller ulendt terreng
- Symbol for maskin på plant underlag: Maksimal drift og kjørehastighet

### Valg av tomgangskjøring (rpm)

Velg tomgangskjøring (rpm) ved hjelp av symbolene på kontrollpanelet.

Når pedalen ikke er trykket inn, går motoren på lavest mulige tomgangsturtall (rpm).

- Skilpaddesymbol: pedalaktivert lav tomgang
- Kaninsymbol: pedalaktivert høy tomgang

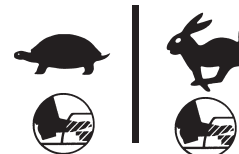

### Generator (hvis montert)

For å betjene generatoren setter du vippebryteren for generator i "på"-posisjon.

Generatoren vil starte, og motoren vil fortsatt gå. Dersom du trykker inn pedalen, vil generatoren stoppe. Dersom du slipper opp pedalen, vil generatoren starte igjen.

Plugg inn et elektrisk verktøy i GFCI-kontakten på plattformen.

For å stoppe generatoren skal du sette vippebryteren for generator i "av"-posisjon.

## Betjeningsinstruksjoner

### Indikatorlampe for maskin ikke i vater



Hvis tiltealarmen utløses når plattformen er hevet, vil indikatorlampen for maskin ikke i vater lyse, og kjørefunksjonen i én eller begge retninger vil ikke fungere. Kartlegg situasjonen rundt bommen i hellingen som vist under. Følg trinnene for å senke bommen før maskinen flyttes til et fast, plant underlag. Ikke roter bommen mens den senkes.

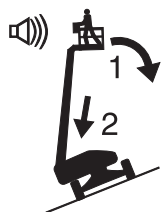

Dersom tiltealarmen utløses med plattformen opp i bakken:

- 1 Senk bommen.
- 2 Trekk inn bommen.

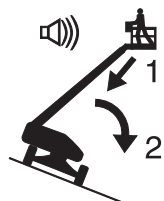

Dersom tiltealarmen utløses med plattformen ned i bakken:

- 1 Trekk inn bommen.
- 2 Senk bommen.

### Indikatorlampe for motorsjekk (hvis montert)



Lys på og motor stoppet: Merk maskinen og ta den ut av drift.

Lys på og motor fremdeles i gang: Kontakt servicepersonell innen 24 timer.

### Indikatorlampe for overlast av plattform



Blinkende lys indikerer at plattformen er overlastet, og ingen funksjoner vil være i drift.

Fjern vekt fra plattformen til lyset slukkes.

### Beskyttelsepakke for fly (hvis montert)

Hvis plattformens støtfangere kommer i kontakt med flykomponenter, vil maskinen slå seg av, og ingen funksjoner vil fungere.

- 1 Start motoren.
- 2 Trykk ned pedalen.
- 3 Beveg og hold inne overstyringsbryteren for flybeskyttelse.
- 4 Beveg riktig funksjonsspak eller tommelbryter for å bevege maskinen bort fra flyets deler.

## Betjeningsinstruksjoner

### Instruksjoner for rørkrybbe

Rørkrybbesettet består av to rørkrybber plassert på hver siden av plattformen og montert på rekkverket med U-bolter.

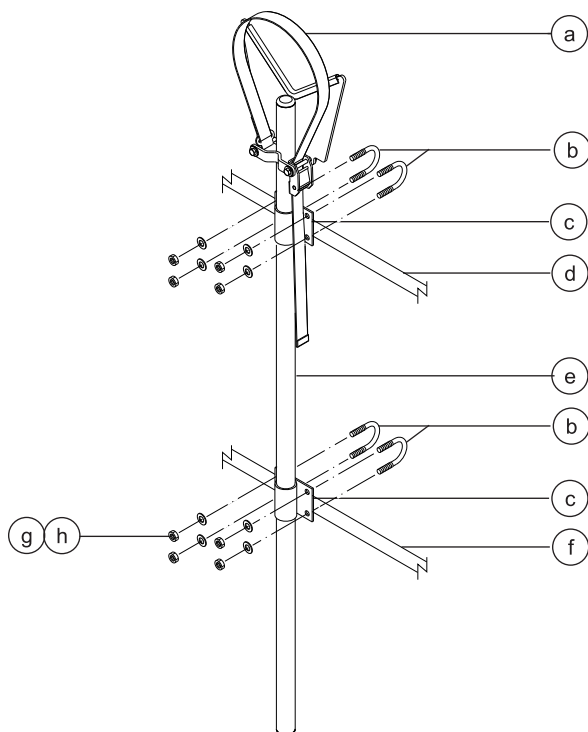

- a stropp
- b U-bolter
- c rørkrybbesett
- d øvre plattformrekkverk
- e sammensveising av rørkrybbe
- f midtre plattformrekkverk
- g flate skiver
- h låsemuttere

### Les og følg:

- Rørkrybber må monteres på innsiden av plattformen.
- Rørkrybbene må ikke blokkere plattformkontrollene eller inngangen.
- Bunnen av rørkrybben må hvile på plattformgulvet.
- Pass på at plattformen er i vater før montering av en rørkrybbe.

### Montering av rørkrybbe

- 1 Monter en rørkrybbe på hver side av plattformen. Se illustrasjonen til venstre. Pass på at bunnen av rørkrybben hviler på plattformgulvet.
- 2 Monter to U-bolter fra utsiden av plattformrekkverket og gjennom hvert monteringsfeste på rørkrybben.
- 3 Fest hver U-bolt med 2 skiver og 2 muttere.

## Betjeningsinstruksjoner

### Betjening av rørkrybbe

- 1 Pass på at alle instruksjoner for montering og bruk av rørkrybbesettet er fulgt nøye, og at rørkrybbene er godt festet til plattformrekkverket.
  - 2 Plasser lasten slik at den hviler i begge rørkrybbene. Lasten skal ligge parallelt med plattformens lengderetning.
  - 3 Sentrer lasten i rørkrybbene.
  - 4 Fest lasten til hver rørkrybbe. Fest nylonstroppene over lasten. Trykk ned spennen og trekk stroppen gjennom. Stram stroppen.
  - 5 Dytt og dra litt i lasten for å sjekke om rørkrybbene og lasten er godt nok festet.
  - 6 Lasten må være festet når maskinen er i bevegelse.
- ▲ Fare for velt. Vekten av rørkrybbesettet og lasten i rørkrybbene vil redusere plattformens kapasitet og må regnes med i den totale plattformlasten.
- ▲ Fare for velt. Vekten av rørkrybbesettet og lasten i rørkrybbene kan begrense det maksimale antallet personer på plattformen.

#### Maksimumskapasitet for rørkrybbe

Alle modeller	90,7 kg
Rørkrybbesettets vekt	9,5 kg

### Panelkurvsett

- 1 Fest varselmerket foran på hver av panelkurvene (om nødvendig)
- 2 Monter gummidemper 1 i bunnen av panelkurvene. Se illustrasjon.
- 3 Fest demperen med 2 høye låsemuttere og 2 skiver.

### Montering av panelkurv

- 1 Fest kroken gjennom sporene i bunnen av panelkurvene.
- 2 Hekt panelkurven til bunnen av plattformen der det er ønskelig.
- 3 Monter gummidemper 2 gjennom bunnen av panelkurven og kroken. Se illustrasjon.
- 4 Fest med 2 lave låsemuttere.
- 5 Hvis panelkurven monteres på et støtterør for plattformgulvet, fest U-bolten gjennom gulvet, rundt røret og inn i bunnen av panelkurven.
- 6 Fest U-bolten med 2 muttere og 2 skiver. Fortsett til trinn 9.
- 7 Hvis panelkurven ikke monteres på et støtterør for plattformgulvet, bruk aluminiumsrøret som følger med.
- 8 Plasser røret mellom panelkurven og plattformgulvet. Stikk U-bolten gjennom gulvet, rundt røret og inn i bunnen av panelkurven.
- 9 Gjenta instruksjonene over for det andre settet med deler.



## Betjeningsinstruksjoner

### Montering av polstring

- 1 Installer 2 polstringsputer på plattformrekkverket. Plasser polstringen slik at panelene ikke kommer i kontakt med plattformrekkverket.

### Festing av stropper

- 1 Åpne klemmen og fest den rundt et vertikalt plattformrør.
- 2 Stikk en bolt med en skive gjennom den ene siden av klemmen.
- 3 Monter stropens endeplate på bolten.
- 4 Stikk bolten gjennom til den andre siden av klemmen.
- 5 Fest med skive og mutter. Ikke stram for mye. Stroppens endeplate skal kunne skli langs plattformrekkverket.

### Betjening av panelkurv

- 1 Fest begge panelkurvene til plattformen.
- 2 Plasser lasten slik at den hviler i begge panelkurvene.
- 3 Sentrer lasten på plattformen.
- 4 Fest lasten til plattformen med stroppen. Stram stroppen.

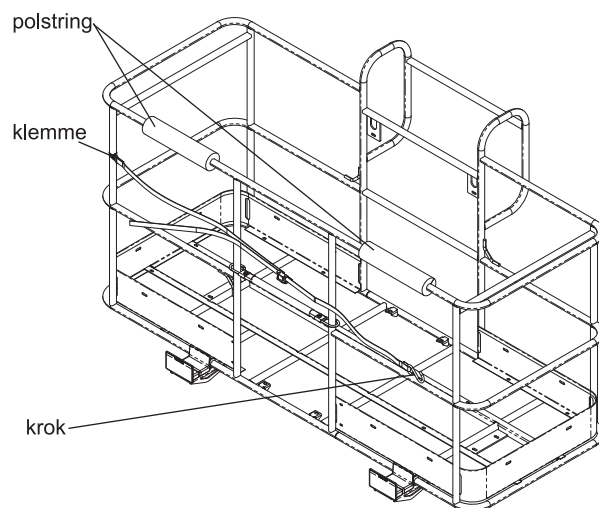
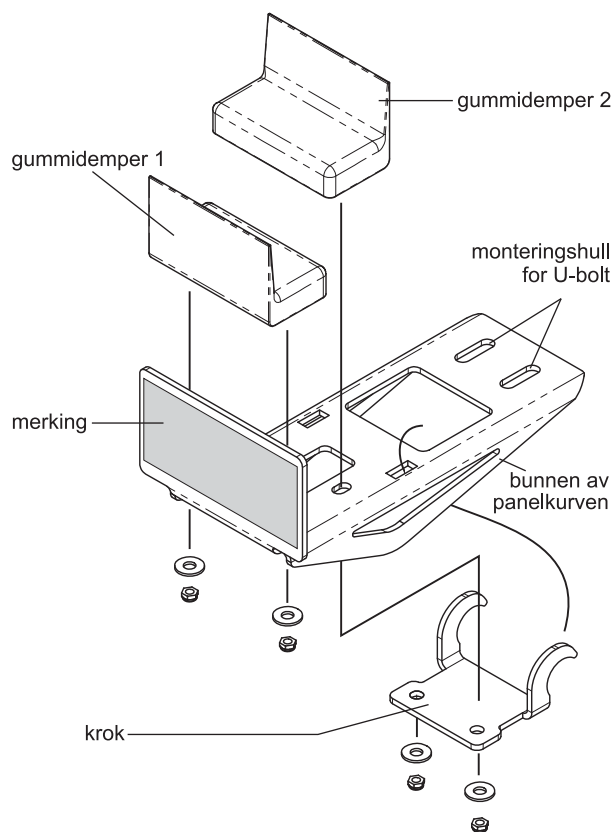

## Betjeningsinstruksjoner

### Bruk av slepepakke

#### Før sleping:

- 1 Sett maskinen på et plant underlag. Lås dreieskiven med transportlåsen. Blokker hjulene for å hindre at maskinen ruller.
- 2 Fest slepestaget sikkert til maskinen. Fest slepestaget sikkert til slepekjøretøyet.
- 3 Løsne navene bak ved å vri utkoblingshettene på navene.
- 4 4WD-modeller: Løsne navene foran ved å vri utkoblingshettene på navene.
- 5 Vri overstyringsventilen for styring mot klokken for å frigjøre styringen hydraulisk.

**ADVARSEL** Anbefalt maks. slepehastighet eller maks. slepetid må ikke overstiges.

Maks. slepehastighet	10 km/t
Maks. slepetid ved 10 km/t	30 minutter
Maks. slepetid ved 7,2 km/t	60 minutter

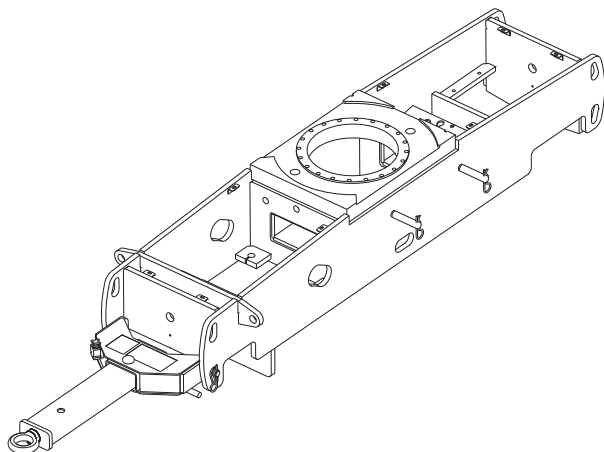

#### Etter sleping:

- 1 Umiddelbart etter sleping må hjulene blokkeres, slepestaget frakobles og utkoblingshettene på navene reverseres.
- 2 4WD-modeller: Reverser utkoblingshettene på navene foran.
- 3 Vri overstyringsventilen for styring med klokken for å gjenopprette styringen.
- 4 Sett slepestaget på plass igjen på maskinen.
- 5 Frigjør dreieskivens låsepinne.
- 6 Test styre-, kjøre- og bremsefunksjoner på et plant underlag før maskinen tas i bruk. Se Funksjonstester.

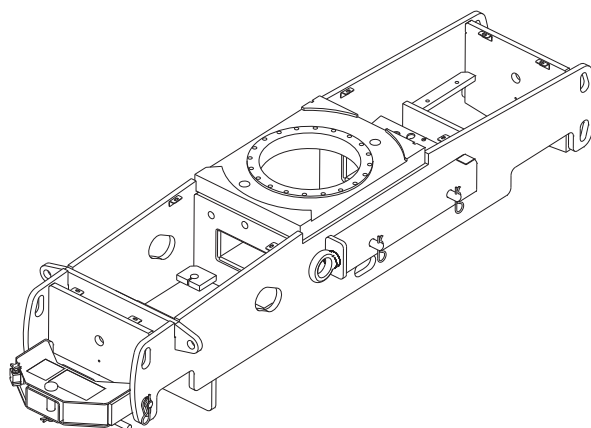

---

## Betjeningsinstruksjoner

### Låsing etter bruk

- 1 Finn en sikker parkeringsplass – et fast og plant underlag, uten hindringer og trafikk.
- 2 Trekk inn og senk bommen til sammenslått posisjon.
- 3 Roter dreieskiven slik at bommen er mellom de ikke-svingbare hjulene.
- 4 Vri nøkkelbryteren til "av"-posisjon, og fjern nøkkelen for at ikke uvedkommende skal kunne bruke maskinen.

## Instrukser for transport og løfting



### Les og følg:

- ☑ Denne sikkerhetsinformasjonen fra Genie er ment som en anbefaling. Føreren er ene og alene ansvarlig for at maskinen sikres tilstrekkelig, og at det brukes korrekt type transportvogn i henhold til de amerikanske eller nasjonale transportforskriftene og bedriftens regler.
- ☑ Genie-kunder som har behov for å transportere en lift eller et Genie-produkt i container, bør kontakte en profesjonell speditør med kunnskap om klargjøring, lasting og sikring av konstruksjons- og løfteutstyr for internasjonal frakt.
- ☑ Kun kvalifiserte brukere av løfteutstyr over bakkenivå skal løfte maskinen på eller av lastebilen.
- ☑ Transportkjøretøyet må parkeres på et plant underlag.
- ☑ Transportkjøretøyet må sikres, slik at det ikke ruller når maskinen lastes på.
- ☑ Forsikre deg om at kjøretøyet, underlaget, remmer og kjettinger tåler maskinens vekt. Genie-lifter har høy vekt i forhold til størrelsen. Se serienummermerket for maskinens vekt.

- ☑ Sørg for at dreieskiven er sikret med låsemekanisme før transport. Pass på å frigjøre dreieskiven før bruk.
- ☑ Ikke kjør maskinen i hellinger som er brattere enn den maksimale hellingen og sidehellingen som maskinen takler. Se "Kjøring i en helling" i Betjeningsinstruksjonene.
- ☑ Hvis transportkjøretøyet står i en brattere helling enn den maksimalt tillatte, må maskinen lastes og losses med vinsj, slik det er beskrevet i "Utløsing av bremsler".

### Frihjulkonfigurasjon for vinsjing

Blokker hjulene for å hindre at maskinen ruller.

2WD-modeller: Løsne bremsene på de ikke-svingbare hjulene ved å vri alle de fire utkoblingshettene på navene.

4WD-modeller: Løsne hjulbremsene ved å vri alle de fire utkoblingshettene på navene.

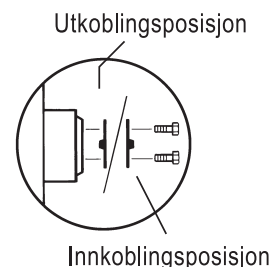

Sørg for at vinsjvajer er forsvarlig festet i chassisets festepunkter, og at veibanen er uten hindringer.

Følg motsatt prosedyre for å koble inn bremsene igjen.

Merk: Sleping av Genie S-40 eller S-45 uten en slepepakke anbefales ikke. Hvis maskinen må slepes uten en slepepakke, ikke kjør raskere enn 3,2 km/t.

## Instrukser for transport og løfting

### Sikring på lastebil eller vogn ved transport

Blokker alltid dreieskiven med låsepinnen når maskinen transporteres.

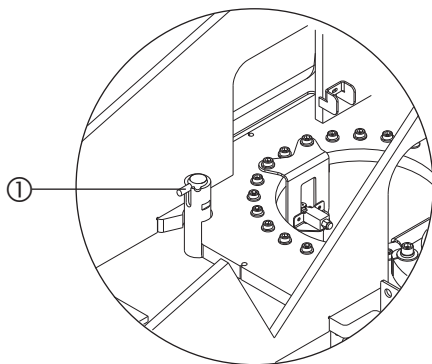

1 Dreieskivens låsepinne

Vri nøkkelbryteren til "av"-posisjon, og ta ut nøkkelen før transport.

Inspiser hele maskinen, og sjekk at ingen deler eller gjenstander er løse.

### Sikring av chassiset

Bruk kjettinger eller stropper som er sterke nok.

Bruk minst 5 kjettinger.

Juster fastspenningen slik at kjettingene ikke blir skadet.

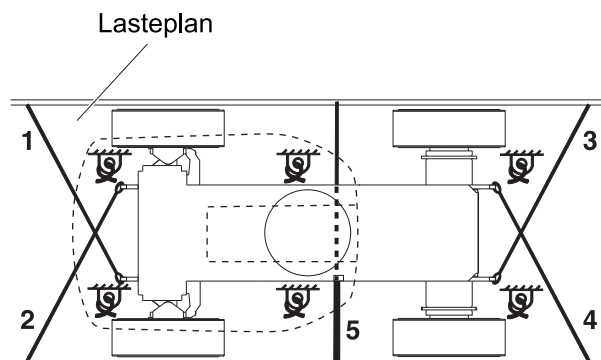

## Instrukser for transport og løfting

### Sikre plattformen – S-40

Plasser en kloss under plattformens rotasjonsledd. Klossen må ikke komme i kontakt med plattformensylinderen.

Sikre plattformen med en nylonstropp ført gjennom det nedre plattformfestet. Ikke bruk makt når du sikrer bomdelen.

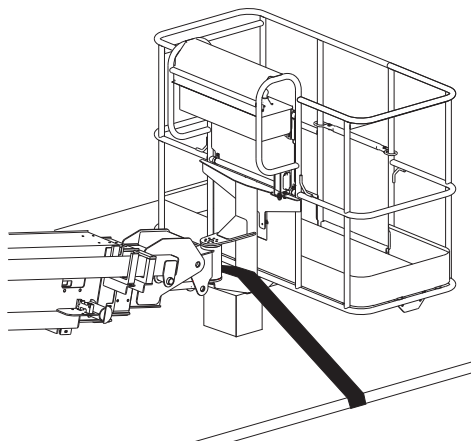

### Sikre plattformen – S-45

Plasser en kloss under plattformens rotasjonsledd. Klossen må ikke komme i kontakt med plattformensylinderen.

Sikre plattformen med en nylonstropp ført gjennom det nedre plattformfestet. Ikke bruk makt når du sikrer bomdelen.

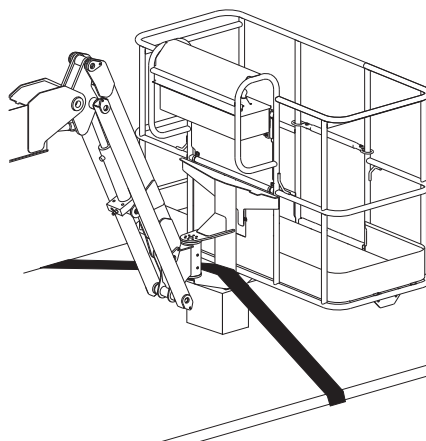

## Instrukser for transport og løfting



### Les og følg:

- ☑ Kun kvalifiserte riggere bør rigge og løfte maskinen.
- ☑ Forsikre deg om at kranen, underlaget og remmer og kjettinger tåler maskinens vekt. Se serienummermerket for maskinens vekt.

### Løfteinstruksjoner

Senk og trekk bommen helt inn. Beveg jibbebommen parallelt med bakken. Fjern alle løse deler fra maskinen.

Lås dreieskiven med låsepinnen.

Bestem tyngdepunktet for din maskin ved hjelp av tabellen og figuren på denne siden.

Fest stropper kun til angitte løftepunkter på maskinen. Det er to løftepunkter på chassiset og ett på dreieskiven.

Juster fastspenningen slik at maskinen ikke blir skadet, og slik at den er i vater.

Tyngdepunkt	X-akse	Y-akse
S-40	1,34 m	98 cm
S-45	1,18 m	95 cm

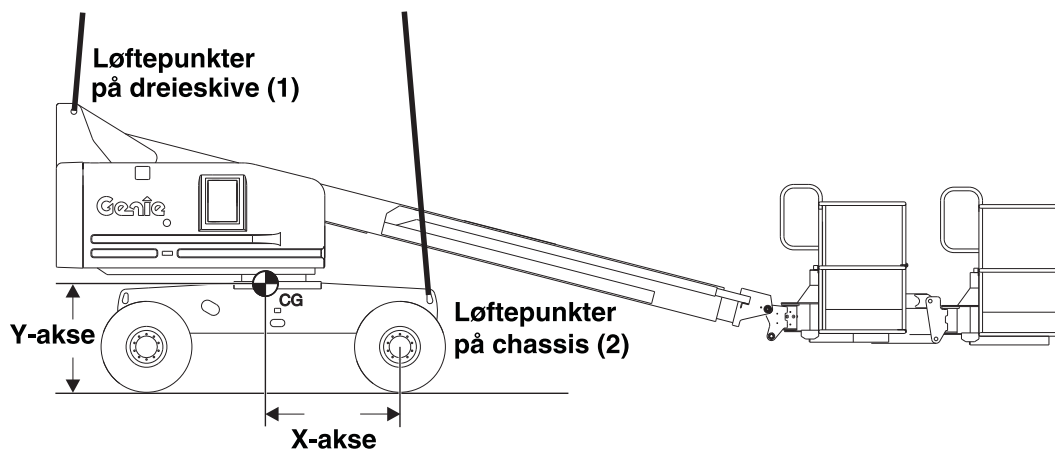

## Vedlikehold



### Les og følg:

- Kun rutinemessig vedlikehold spesifisert i denne håndboken kan utføres av brukeren.
- Faste vedlikeholdsinspeksjoner skal utføres av kvalifiserte serviceteknikere i henhold til produsentens spesifikasjoner og krav angitt i ansvarshåndboken.
- Avhend materiale i henhold til myndighetenes forskrifter.
- Bruk kun reservedeler som er godkjent av Genie.

### Symbolforklaring vedlikehold

Følgende symboler benyttes i denne håndboken for å vise meningen med instruksjonene. Når ett eller flere av symbolene vises ved begynnelsen av en vedlikeholdsprosedyre, betyr det følgende:



Indikerer at du trenger verktøy for å utføre denne prosedyren.



Indikerer at du trenger nye deler for å kunne utføre denne prosedyren.



Indikerer at motoren må være kald for at du skal kunne utføre denne prosedyren.

### Kontrollere oljenivået i motoren



Korrekt oljenivå i motoren er essensielt for å sikre tilfredsstillende motorytelse og levetid. Bruk av maskinen med galt oljenivå kan skade deler av motoren.

Merk: Sjekk oljenivået når motoren er av.

- 1 Sjekk peilepinnen for oljenivå. Fyll på olje om nødvendig.

---

#### Perkins 404D-22-motor

Oljetype	15W-40
----------	--------

Oljetype – kaldt vær	5W-40
----------------------	-------

---

#### Deutz D2011 L03i-motor

Oljetype	15W-40
----------	--------

Oljetype – kaldt vær	5W-30
----------------------	-------



## Vedlikehold

### Kontrollere nivået på hydraulikkoljen



Korrekt mengde hydraulisk olje er essensielt for at maskinen skal fungere. Feil mengde hydraulisk olje kan ødelegge de hydrauliske komponentene. Ved daglige kontroller kan det oppdages endringer i oljenivået som kan tyde på problemer i det hydrauliske systemet.

- 1 Sørg for at bommen er trukket inn.
- 2 Foreta en visuell kontroll av måleren på siden av tanken med hydraulisk olje.
- ⊙ Resultat: Nivået på den hydrauliske oljen skal ligge innenfor de øverste 5 cm av måleren.
- 3 Fyll på olje om nødvendig. Ikke fyll på for mye.

#### Spesifikasjoner for hydraulisk olje

Type hydraulisk olje	Tilsvarende Chevron Rando HD
----------------------	------------------------------

### Kontrollere kjølevæsknivået – væskeavkjølte modeller



Riktig kjølevæsknivå er essensielt for å sikre at motoren får lang levetid. Galt kjølevæsknivå vil redusere motorens kjøleevne og ødelegge deler av motoren. Daglige kontroller vil gjøre det mulig å oppdage endringer i kjølevæsknivået, som kan tyde på feil i kjølesystemet.

- ▲ Forbrenningsfare! Ikke fjern radiatorhetten dersom motoren har vært i gang. Kontakt med kjølevæske under trykk kan føre til alvorlige forbrenninger. La motoren kjøle seg ned før du fjerner radiatorhetten.
- 1 Sjekk kjølevæsknivået. Fyll på væske om nødvendig.
- ⊙ Resultat: Kjølevæsknivået skal være synlig i tanken på toppen av radiatoren.

## Vedlikehold

### Kontrollere batteriene



Funksjonsdyktige batterier er essensielt for å sikre god maskinytelse og sikkerhet. Feil væsknivå eller ødelagte kabler og koblinger kan medføre skade på deler og farlige forhold.

- ▲ Fare for elektrisk støt. Kontakt med varme eller strømførende kretser kan føre til død eller alvorlig personskade. Ta av deg alle ringer, klokke og smykker.
  - ▲ Fare for personskade. Batterier inneholder syre. Unngå søl av eller kontakt med batterisyre. Nøytraliser batterisyresøl med bakepulver og vann.
- 1 Bruk verneklær og -briller.
  - 2 Forsikre deg om at batterikablene er godt tilkoblet og uten korrosjon.
  - 3 Sørg for at festebøylen som holder batteriet på plass, er festet.

Merk: Beskyttelseshetter på polene og antikorrosjonsmiddel hjelper mot korrosjon på poler og kabler.

### Rutinemessig vedlikehold

Vedlikehold hvert kvartal, årlig og annethvert år må utføres av personell som er opplært og kvalifisert til å utføre vedlikehold på denne maskinen i henhold til prosedyrene angitt i servicehåndboken.

Maskiner som har vært ute av drift i mer enn tre måneder, må gjennom kvartalsvedlikehold før de kan tas i bruk igjen.

## Spesifikasjoner

Modell	S-40
Høyde, maks. arbeidshøyde	14,2 m
Høyde, maks. plattformhøyde	12,2 m
Høyde, maks. sammenslått høyde	2,49 m
Maks horisontal rekkevidde	9,7 m
Bredde	2,3 m
Lengde, sammenslått	7,39 m
Maks. lastekapasitet	227 kg
Maksimal vindstyrke	12,5 m/s
Hjulbase	2,2 m
Svingradius (utvendig)	4,78 m
Svingradius (innvendig)	2,03 m
Rotasjon dreieskive (grader)	Kontinuerlig
Dreieskive halesving	86,4 cm
Styreanordninger	12 V DC proporsjonal
Plattformdimensjoner, 1,2 m (lengde x bredde)	122 x 76 cm
Plattformdimensjoner, 1,5 m (lengde x bredde)	152 x 76 cm
Plattformdimensjoner, 1,8 m (lengde x bredde)	182 x 76 cm
Plattformdimensjoner, 2,4 m (lengde x bredde)	244 x 91 cm
Plattformjustering	selvjusterende
Plattformrotasjon	160°
AC-uttak på plattform	standard
Bakkeklaring	32 cm
Dekkdimensjon, 2WD industriell	
kun dekk foran	12,5L–16SL
kun dekk bak	12–16,5 NHS
Dekkdimensjon, RT	12–16,5 NHS
Dekkdimensjon, dekk med høy bæreevne	33/16LL500
Kapasitet drivstofftank	76 liter
Maks. hydraulisk trykk (bomfunksjoner)	179 bar
Systemspenning	12 V
Vekt	5 906 kg

(Maskinvekten varierer med valgt utstyr. Se serienummermerket for maskinens vekt.)

### Støynivå

Lydtrykknivå i bakkearbeidsstasjon	<84 dBA
Lydtrykknivå i plattformarbeidsstasjon	<76 dBA
Garantert lydeffekt	<102 dBA

Total vibrasjonsverdi som hånden/armen er utsatt for, overstiger ikke 2,5 m/s<sup>2</sup>.

Høyeste kvadratiske middelvei for vektet akselerasjon som hele kroppen er utsatt for, overstiger ikke 0,5 m/s<sup>2</sup>.

### Maks helling, sammenslått posisjon, 2WD

Plattform ned i bakken	30 %	17°
Plattform opp i bakken	15 %	9°
Sideveis helling	25 %	14°

### Maks helling, sammenslått posisjon, 4WD

Plattform ned i bakken	40 %	22°
Plattform opp i bakken	40 %	22°
Sideveis helling	25 %	14°

Merk: Godkjent maksimal helling er avhengig av bakkeforholdene og tilstrekkelig trekkraft.

### Kjørehastighet

Kjørehastighet, sammenslått	7,7 km/t 12,2 m / 5,7 sek
Kjørehastighet, hevet eller forlenget – alle modeller	1,1 km/t 12,2 m / 40 sek

### Informasjon om gulvbelastning

Maks. akseltrykk	3 040 kg
Kontakttrykk for dekk	3,2 kg/cm <sup>2</sup> 310 kPa
Trykk med last	875 kg/m <sup>2</sup> 8,58 kPa

Merk: Gulvbelastningsinformasjonen er omtrentlig og tar ikke hensyn til ulike utstyrsvalg. Den må benyttes med tilstrekkelige sikkerhetsmarginer.

Fortløpende produktutvikling er Genies policy. Produktspesifikasjonene kan endres uten varsel og ytterligere forpliktelser.

## Spesifikasjoner

Modell	S-45
Høyde, maks. arbeidshøyde	15,7 m
Høyde, maks. plattformhøyde	13,7 m
Høyde, maks. sammenslått høyde	2,49 m
Maks horisontal rekkevidde	11,2 m
Bredde	2,3 m
Lengde, sammenslått	8,5 m
Maks. lastekapasitet	227 kg
Maksimal vindstyrke	12,5 m/s
Hjulbase	2,2 m
Svingradius (utvendig)	4,78 m
Svingradius (innvendig)	2,03 m
Rotasjon dreieskive (grader)	Kontinuerlig
Dreieskive halesving	86,4 cm
Styreanordninger	12 V DC proporsjonal
Plattformdimensjoner, 1,2 m (lengde x bredde)	122 x 76 cm
Plattformdimensjoner, 1,5 m (lengde x bredde)	152 x 76 cm
Plattformdimensjoner, 1,8 m (lengde x bredde)	182 x 76 cm
Plattformdimensjoner, 2,4 m (lengde x bredde)	244 x 91 cm
Plattformjustering	selvjusterende
Plattformrotasjon	160°
AC-uttak på plattform	standard
Bakkeklaring	32 cm
Dekkdimensjon, 2WD industriell	
kun dekk foran	12,5L–16SL
kun dekk bak	12–16,5 NHS
Dekkdimensjon, RT	12–16,5 NHS
Dekkdimensjon, dekk med høy bæreevne	33/16LL500
Kapasitet drivstofftank	76 liter
Maks. hydraulisk trykk (bomfunksjoner)	200 bar
Systemspenning	12 V
Vekt	7 248 kg

(Maskinvekten varierer med valgt utstyr. Se serienummermerket for maskinens vekt.)

### Støynivå

Lydtryknivå i bakkearbeidsstasjon	<84 dBA
Lydtryknivå i plattformarbeidsstasjon	<76 dBA
Garantert lydeffekt	<102 dBA

Total vibrasjonsverdi som hånden/armen er utsatt for, overstiger ikke 2,5 m/s<sup>2</sup>.

Høyeste kvadratiske middelvei for vektet akselerasjon som hele kroppen er utsatt for, overstiger ikke 0,5 m/s<sup>2</sup>.

### Maks helling, sammenslått posisjon, 2WD

Plattform ned i bakken	30 %	17°
Plattform opp i bakken	15 %	9°
Sideveis helling	25 %	14°

### Maks helling, sammenslått posisjon, 4WD

Plattform ned i bakken	40 %	22°
Plattform opp i bakken	40 %	22°
Sideveis helling	25 %	14°

Merk: Godkjent maksimal helling er avhengig av bakkeforholdene og tilstrekkelig trekkraft.

### Kjørehastighet

Kjørehastighet, sammenslått	7,7 km/t
	12,2 m / 5,7 sek
Kjørehastighet, hevet eller forlenget – alle modeller	1,1 km/t
	12,2 m / 40 sek

### Informasjon om gulvbelastning

Maks. akseltrykk	3 855 kg
Kontaktrykk for dekk	3,2 kg/cm <sup>2</sup> 310 kPa
Trykk med last	1 107 kg/m <sup>2</sup> 10,5 kPa

Merk: Gulvbelastningsinformasjonen er omtrentlig og tar ikke hensyn til ulike utstyrvalg. Den må benyttes med tilstrekkelige sikkerhetsmarginer.

Fortløpende produktutvikling er Genies policy. Produktspesifikasjonene kan endres uten varsel og ytterligere forpliktelser.

# Spesifikasjoner

Diagram over bevegelsesområde for S-40

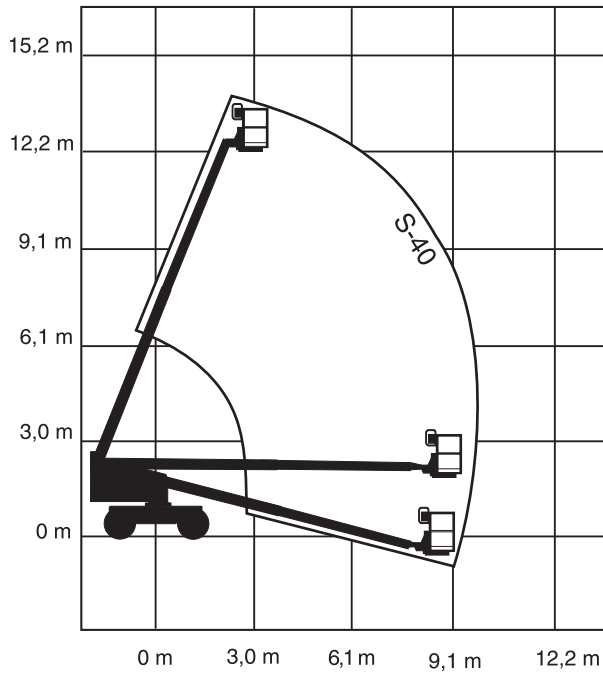
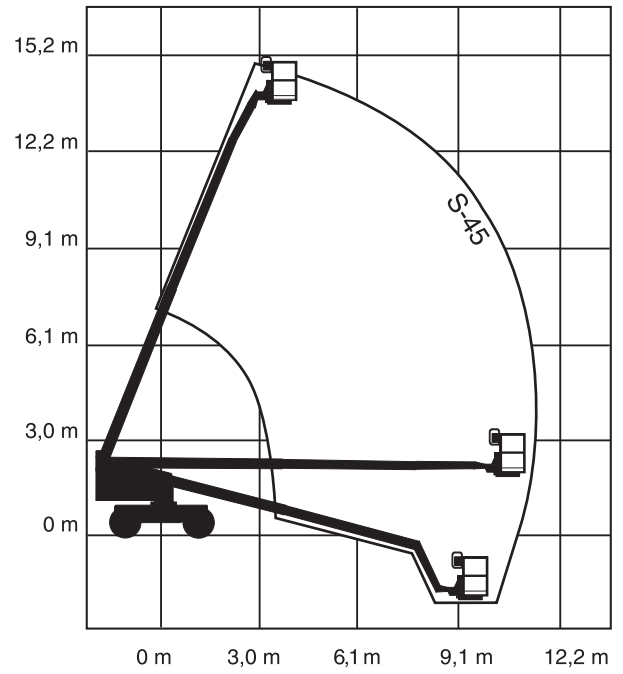

Diagram over bevegelsesområde for S-45



[www.genielift.com](http://www.genielift.com)

Distribuert av: